

# PRZEDMIARY ZADANIE 1

Warszawska 23-2

OBMIAR

Lp.	Podstawa	Opis i wyliczenia	j.m.	Poszcz	Razem
1	1 KNR 4-01 d.1 0354-05	Wykucie z muru ościeżnic drewnianych o pow.ponad 2 m2 1.10*1.14*4	m <sup>2</sup> m <sup>2</sup>	5.016	
				<b>RAZEM</b>	<b>5.016</b>
2	2 KNR 0-19 d.1 0930-06 analogia	Wymiana okien skrzynkowych na okna drewniane jednoramowe, uchylno-rozwiernie, z drewna klejonego warstwowo, z szybą zespoloną dwuszybową k<1.1 w kolorze białym odtwarzającym wielkość, podziały, elementy architektoniczne i profile stolarki istniejącej, z nawiewnikiem higrosterowanym wraz z obróbką, pomalowaniem ościeży i wymianą parapetu wewnętrznego drewnianego na parapet z drewna litego ostatecznie wykonanego w kolorze białym. Współczynnik przenikania ciepła dla okien Uk < 1,8 W/ m <sup>2</sup> *K (łącznie 3 kpl) 1.10*1.14*4	m <sup>2</sup> m <sup>2</sup>	5.016	
				<b>RAZEM</b>	<b>5.016</b>
3	3 KNR 4-01 d.1 0535-08	Rozebranie obróbek blacharskich murów ogniowych, okapów, kołnierzy, gzymsów itp. z blachy nie nadającej się do użytku 0.22*(1.10*4)	m <sup>2</sup> m <sup>2</sup>	0.968	
				<b>RAZEM</b>	<b>0.968</b>
4	4 KNR 2-02 d.1 0506-02	Obróbki przy szer.w rozv.ponad 25cm - z blachy ocynkowanej 0.22*(1.10*4)	m <sup>2</sup> m <sup>2</sup>	0.968	
				<b>RAZEM</b>	<b>0.968</b>
5	5 KNR 4-01 d.1 0108-13	Wywiezienie samochodami skrzyniowymi gruzu z rozbieranych konstrukcji ceglanych na odległość do 1 km 0.75	m <sup>3</sup> m <sup>3</sup>	0.750	
				<b>RAZEM</b>	<b>0.750</b>
6	6 KNR 4-01 d.1 0108-16	Wywiezienie samochodami skrzyniowymi gruzu z rozbieranych konstrukcji - za każdy nast. 1 km 0.75	m <sup>3</sup> m <sup>3</sup>	0.750	
				<b>RAZEM</b>	<b>0.750</b>

Inspektor Nadzoru Inwestorskiego

*Małgorzata Tomaszewska*  
 upr.bud. UAN-KZ-7210/375/86  
 w specjalności konstrukcyjno-budowlanej  
 w zakresie ogólnobudowlanym  
 KUP/BO/3342/02

1.

# Warszawska 23/2

4 szt

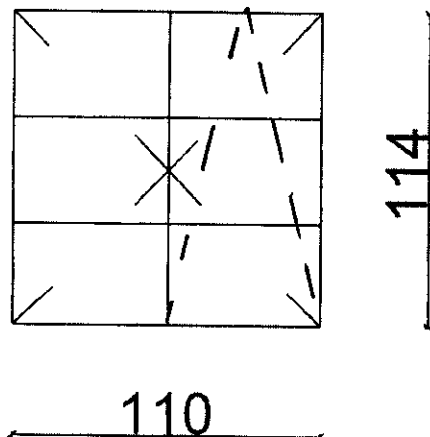

Warkowska 23/2

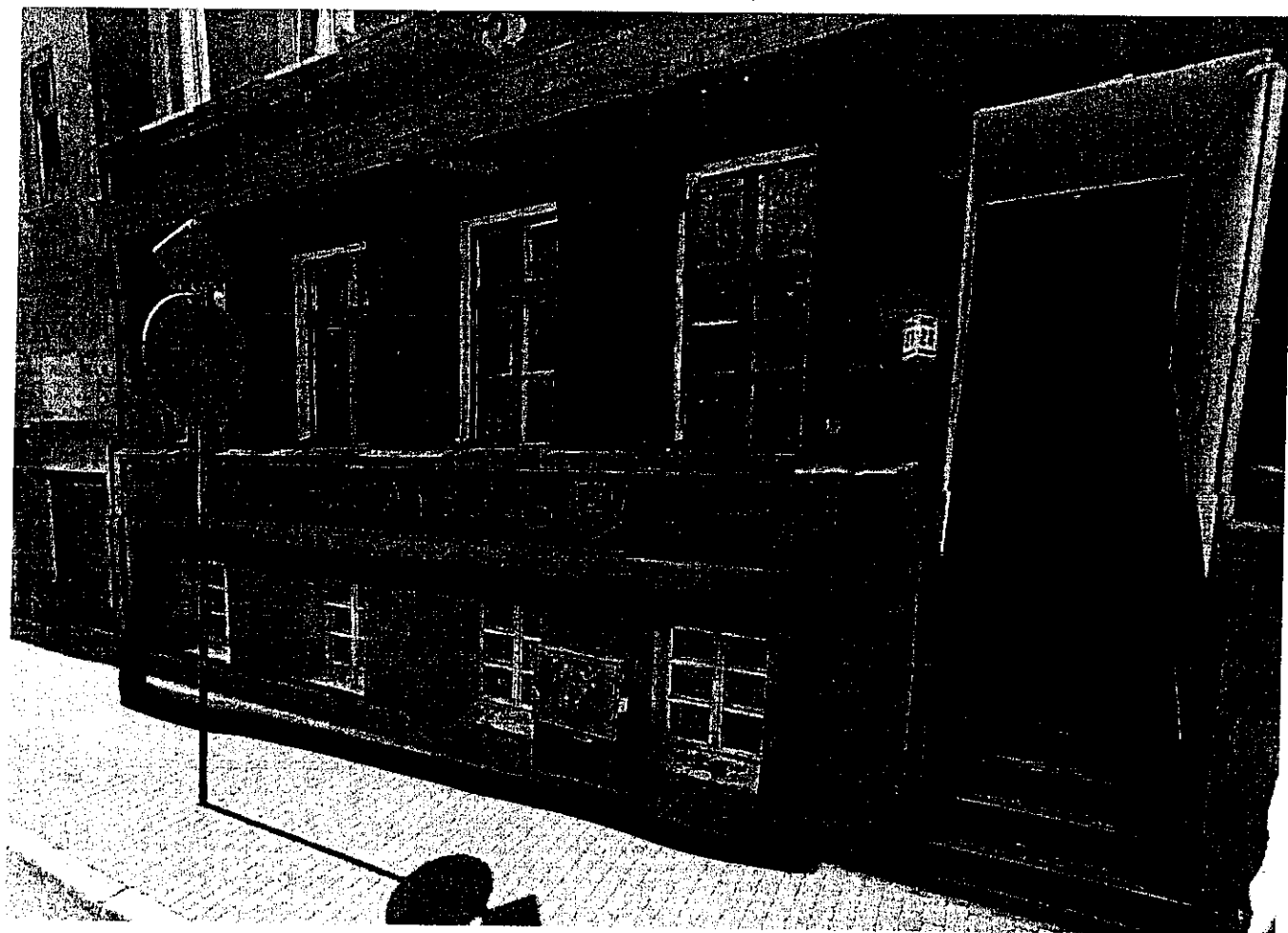

Lp.	Podstawa	Opis i wyliczenia	j.m.	Poszcz	Razem
1	1 KNR 4-01 d.1 0354-05	Wykucie z muru ościeżnic drewnianych o pow.ponad 2 m2 1.24*2.21*6+1.22*2.15+0.53*0.55	m <sup>2</sup> m <sup>2</sup>	19.357	
				<b>RAZEM</b>	<b>19.357</b>
2	2 KNR 0-19 d.1 0930-06 analogia	Wymiana okien skrzynkowych na okna drewniane jednoramowe, uchylno-rozwiernie, z drewna klejonego warstwowo, z szybą zespoloną dwuszybową k<1.1 w kolorze białym odtwarzającym wielkość, podziały, elementy architektoniczne i profile stolarki istniejącej, z nawiewnikiem higrosterowanym wraz z obróbką, pomalowaniem ościeży i wymianą parapetu wewnętrznego drewnianego na parapet z drewna litego ostatecznie wykonanego w kolorze białym. Współczynnik przenikania ciepła dla okien U <sub>k</sub> < 1,8 W/ m <sup>2</sup> *K (łącznie 3 kpl.) 1.24*2.21*6+1.22*2.15+0.53*0.55	m <sup>2</sup> m <sup>2</sup>	19.357	
				<b>RAZEM</b>	<b>19.357</b>
3	3 KNR 4-01 d.1 0535-08	Rozebranie obróbek blacharskich murów ogniowych, okapów, kołnierzy, gzymsów itp. z blachy nie nadającej się do użytku 0.22*(1.24*6+1.22+0.53)	m <sup>2</sup> m <sup>2</sup>	2.022	
				<b>RAZEM</b>	<b>2.022</b>
4	4 KNR 2-02 d.1 0506-02	Obróbki przy szer.w roz.w ponad 25cm - z blachy ocynkowanej 0.22*(1.24*6+1.22+0.53)	m <sup>2</sup> m <sup>2</sup>	2.022	
				<b>RAZEM</b>	<b>2.022</b>
5	5 KNR 4-01 d.1 0108-13	Wywiezienie samochodami skrzyniowymi gruzu z rozbieranych konstrukcji ceglanych na odległość do 1 km 2.90	m <sup>3</sup> m <sup>3</sup>	2.900	
				<b>RAZEM</b>	<b>2.900</b>
6	6 KNR 4-01 d.1 0108-16	Wywiezienie samochodami skrzyniowymi gruzu z rozbieranych konstrukcji - za każdy nast. 1 km 2.90	m <sup>3</sup> m <sup>3</sup>	2.900	
				<b>RAZEM</b>	<b>2.900</b>

Inspektor Nadzoru Inwestorskiego

*Małgorzata Tomaszewska*  
upr.bud., UAN KZ-7210/375/86  
w specjalności konstrukcyjno-budowlanej  
w zakresie ogólnobudowlanym  
KUP/BO/3342/02

# Warszawska 23/4

6 szt

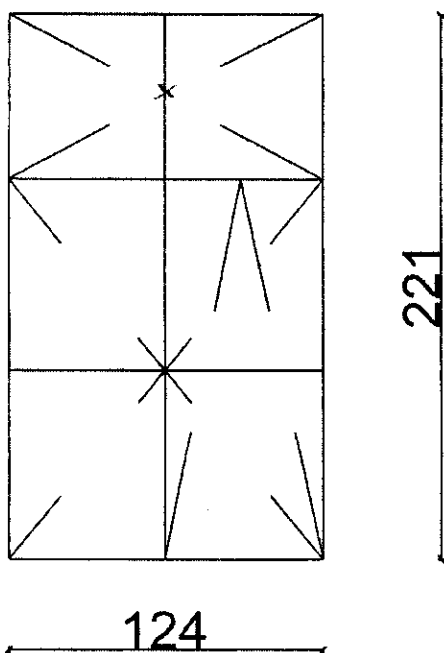

1 szt

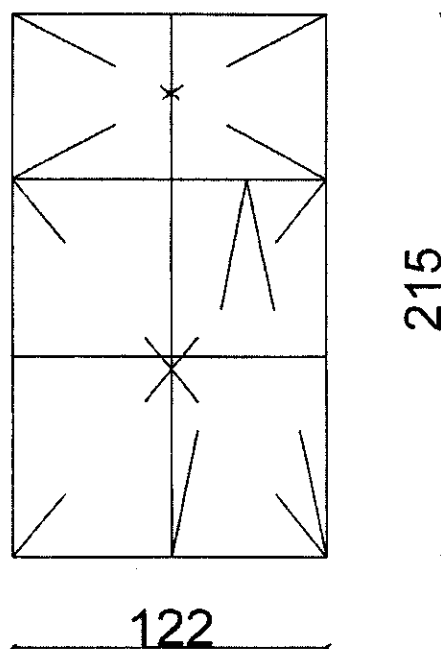

1 szt

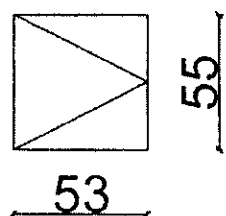

Warszawska 23/4



Wonsnewshe 23/4

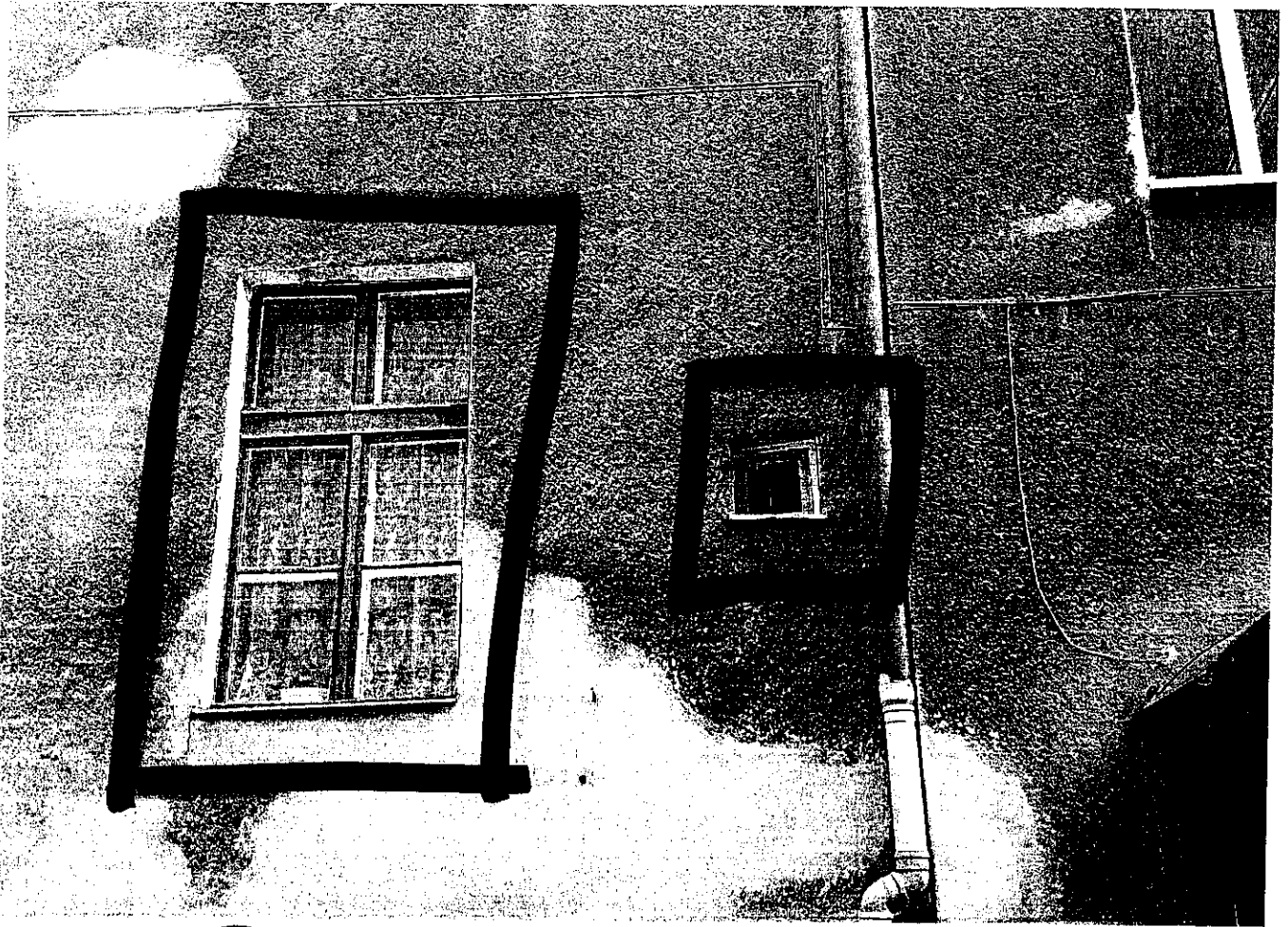

Lp.	Podstawa	Opis i wyliczenia	j.m.	Poszcz	Razem
1					
1	KNR 4-01 d.1.0354-05	Wykucie z muru ościeżnic drewnianych o pow.ponad 2 m2 2.30*2.40+1.3*2.3*2	m <sup>2</sup> m <sup>2</sup>	11.500	
				<b>RAZEM</b>	<b>11.500</b>
2	KNR 0-19 d.1.0930-06 analogia	Wymiana okien skrzynkowych na okna drewniane jednoramowe, uchylno-rozwiernie, z drewna klejonego warstwowo, z szybą zespoloną dwuszybową k<1.1 w kolorze białym odtwarzającym wielkości, podziały, elementy architektoniczne i profile stolarki istniejącej, z nawiewnikiem higrosterowanym wraz z obróbką, pomalowaniem ościeży i wymianą parapetu wewnętrznego drewnianego na parapet z drewna litego ostatecznie wykonanego w kolorze białym. Współczynnik przenikania ciepła dla okien Uk < 1,8 W/ m <sup>2</sup> *K (łącznie 3 kpl ) 1.30*2.30*2	m <sup>2</sup> m <sup>2</sup>	5.980	
				<b>RAZEM</b>	<b>5.980</b>
3	KNR 0-19 d.1.0930-06 analogia	Wymiana okien skrzynkowych z łukiem na okna drewniane jednoramowe z łukiem uchylno-rozwiernie, z drewna klejonego warstwowo, z szybą zespoloną dwuszybową k<1.1 w kolorze białym odtwarzającym wielkości, podziały, elementy architektoniczne i profile stolarki istniejącej, z nawiewnikiem higrosterowanym wraz z obróbką, pomalowaniem ościeży i wymianą parapetu wewnętrznego drewnianego na parapet z drewna litego ostatecznie wykonanego w kolorze białym. Współczynnik przenikania ciepła dla okien Uk < 1,8 W/ m <sup>2</sup> *K (łącznie 3 kpl ) 2.30*2.40	m <sup>2</sup> m <sup>2</sup>	5.520	
				<b>RAZEM</b>	<b>5.520</b>
4	KNR 4-01 d.1.0535-08	Rozebranie obróbek blacharskich murów ogniowych, okapów, kołnierzy, gzymsów itp. z blachy nie nadającej się do użytku 0.22*(2.30+1.30*2)	m <sup>2</sup> m <sup>2</sup>	1.078	
				<b>RAZEM</b>	<b>1.078</b>
5	KNR 2-02 d.1.0506-02	Obróbki przy szer.w roz.w.ponad 25cm - z blachy ocynkowanej 0.22*(2.30+1.30*2)	m <sup>2</sup> m <sup>2</sup>	1.078	
				<b>RAZEM</b>	<b>1.078</b>
6	KNR 4-01 d.1.0108-13	Wywiezienie samochodami skrzyniowymi gruzu z rozbieranych konstrukcji ceglanych na odległość do 1 km 1.73	m <sup>3</sup> m <sup>3</sup>	1.730	
				<b>RAZEM</b>	<b>1.730</b>
7	KNR 4-01 d.1.0108-16	Wywiezienie samochodami skrzyniowymi gruzu z rozbieranych konstrukcji - za każdy nast. 1 km 1.73	m <sup>3</sup> m <sup>3</sup>	1.730	
				<b>RAZEM</b>	<b>1.730</b>

Inspektor Nadzoru Inwestorskiego

Małgorzata Tomaszewska  
upr.bud. UAN-KZ-7210/375.86  
w specjalności konstrukcyjno-budowlanej  
w zakresie ogólnobudowlanym  
KUP/BO/3342/02



Wileńska 6/4

1 szt

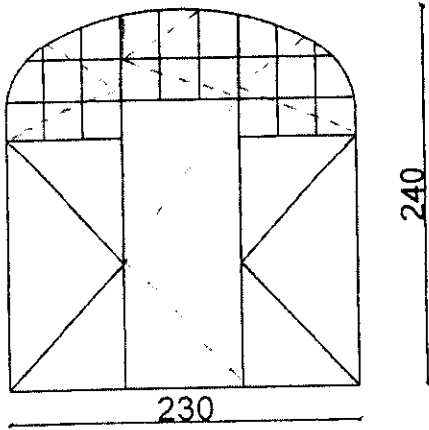

2 szt

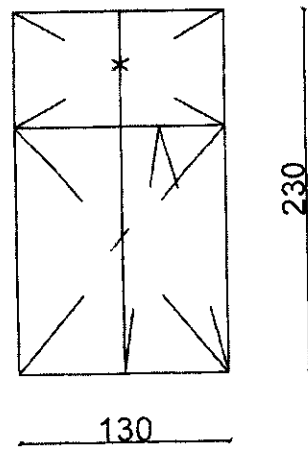

Wileńska 6/4



Wilenstr. 6/9

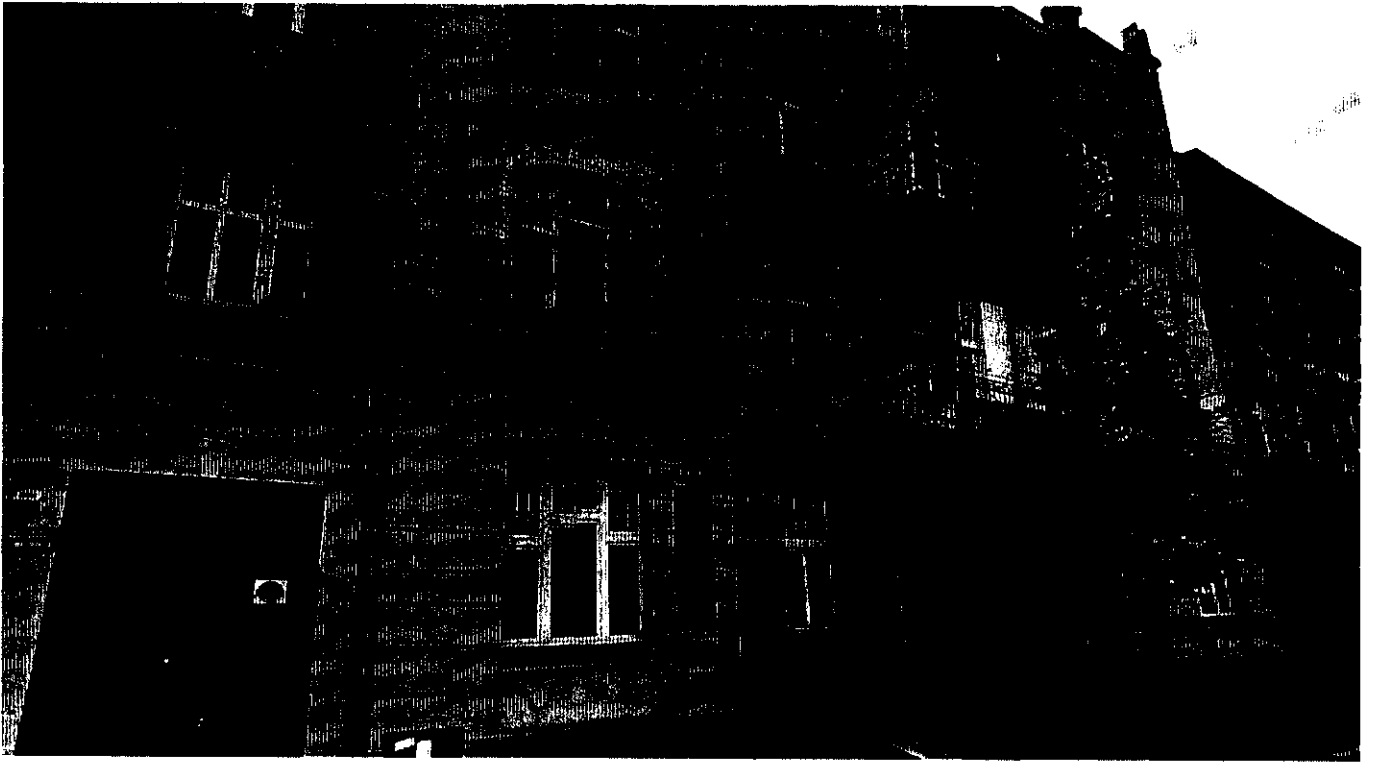

Lp.	Podstawa	Opis i wyliczenia	j.m.	Poszcz	Razem
1	1 KNR 4-01 d.1 0354-05	Wykucie z muru ościeznic drewnianych o pow.ponad 2 m2 1.19*1.88*1+1.19*1.91*2	m <sup>2</sup> m <sup>2</sup>	6.783	
				<b>RAZEM</b>	<b>6.783</b>
2	2 KNR 0-19 d.1 0930-06 analogia	Wymiana okien skrzynkowych na okna drewniane jednoramowe, uchylno-rozwiernie, z drewna klejonego warstwowo, z szybą zespoloną dwuszybową k<1.1 w kolorze białym odtwarzającym wielkość, podziały, elementy architektoniczne i profile stolarki istniejącej, z nawiewnikiem hi-grosterowanym wraz z obróbką, pomalowaniem ościeży i wymianą parapetu wewnętrznego drewnianego na parapet z drewna litego ostatecznie wykonanego w kolorze białym. Współczynnik przenikania ciepła dla okien Uk < 1,8 W/ m <sup>2</sup> *K (łącznie 3 kpl ) 1.19*1.88*1+1.19*1.91*2	m <sup>2</sup> m <sup>2</sup>	6.783	
				<b>RAZEM</b>	<b>6.783</b>
3	3 KNR 4-01 d.1 0535-08	Rozebranie obróbek blacharskich murów ogniowych, okapów, kołnierzy, gzymsów itp. z blachy nie nadającej się do użytku 0.22*(1.19+1.19*2)	m <sup>2</sup> m <sup>2</sup>	0.785	
				<b>RAZEM</b>	<b>0.785</b>
4	4 KNR 2-02 d.1 0506-02	Obróbki przy szer.w rozw.ponad 25cm - z blachy ocynkowanej 0.22*(1.19+1.19*2)	m <sup>2</sup> m <sup>2</sup>	0.785	
				<b>RAZEM</b>	<b>0.785</b>
5	5 KNR 4-01 d.1 0108-13	Wywiezienie samochodami skrzyniowymi gruzu z rozbiernych konstrukcji ceglanych na odległość do 1 km 1.02	m <sup>3</sup> m <sup>3</sup>	1.020	
				<b>RAZEM</b>	<b>1.020</b>
6	6 KNR 4-01 d.1:0108-16	Wywiezienie samochodami skrzyniowymi gruzu z rozbiernych konstrukcji - za każdy nast. 1 km 1.02	m <sup>3</sup> m <sup>3</sup>	1.020	
				<b>RAZEM</b>	<b>1.020</b>

Inspektor Nadzoru Inwestorskiego

*Malgorzata Tomaszewska*  
 upr.bud. UAN-KZ/2210/375/86  
 w specjalności konstrukcyjno-budowlanej  
 w zakresie ogólnobudowlanym  
 KUP/BO/3342/02

# Garbary 18/3a

1 szt

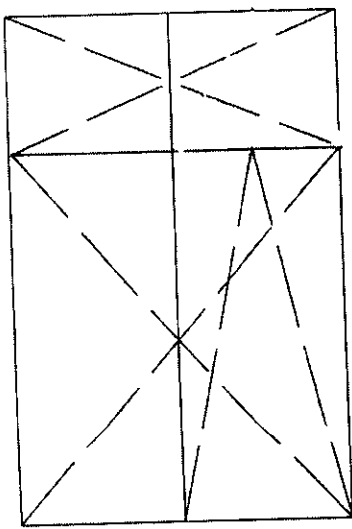

188

119

2 szt

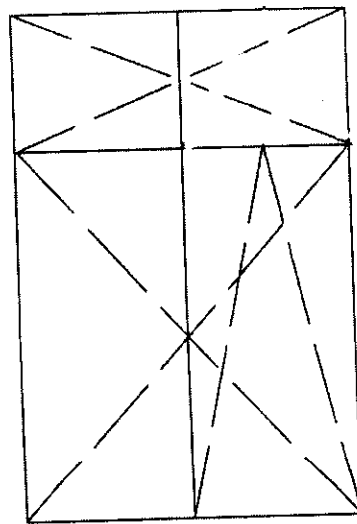

191

119

# Garbary 18/3a

1 szt

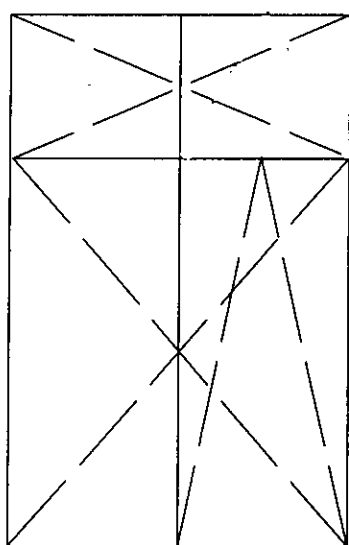

188

119

2 szt

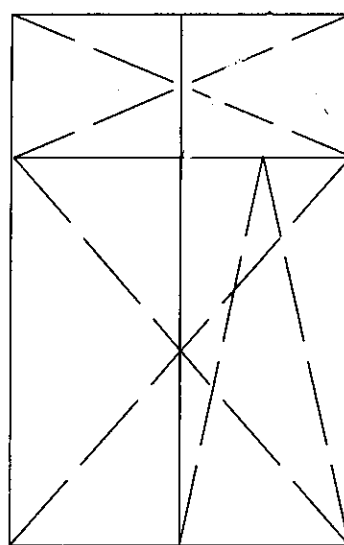

191

119

Garbany 18/3a



Lp.	Podstawa	Opis i wyliczenia	j.m.	Poszcz	Razem
1	1 KNR 4-01 d.1 0354-05	Wykucie z muru ościeżnic drewnianych o pow.ponad 2 m2 1*1.12*1.45+2*1.12*1.52+1*1.44*1.55+1*1.00*0.43	m <sup>2</sup> m <sup>2</sup>		
				7.691	
				<b>RAZEM</b>	<b>7.691</b>
2	2 KNR 0-19 d.1 0930-06 analogia	Wymiana okien skrzynkowych na okna drewniane jednoramowe, uchylno-rozwierne, z drewna klejonego warstwowo, z szybą zespoloną dwuszybową k<1.1 w kolorze białym odtwarzającym wielkość, podziały, elementy architektoniczne i profile stolarki istniejącej, z nawiewnikiem higrosterowanym wraz z obróbką, pomalowaniem ościeży i wymianą parapetu wewnętrznego drewnianego na parapet z drewna litego ostatecznie wykończony w kolorze białym. Współczynnik przenikania ciepła dla okien Uk < 1,8 W/ m <sup>2</sup> *K (łącznie 3 kpl) 1*1.12*1.45+2*1.12*1.52+1*1.44*1.55+1*1.00*0.43	m <sup>2</sup> m <sup>2</sup>		
				7.691	
				<b>RAZEM</b>	<b>7.691</b>
3	3 KNR 4-01 d.1 0535-08	Rozebranie obróbek blacharskich murów ogniowych, okapów, kołnierzy, gzymsów itp. z blachy nie nadającej się do użytku 0.22*(1.12*3+1.44+1.00)	m <sup>2</sup> m <sup>2</sup>		
				1.276	
				<b>RAZEM</b>	<b>1.276</b>
4	4 KNR 2-02 d.1 0506-02	Obróbki przy szer.w rozw.ponad 25cm - z blachy ocynkowanej 0.22*(1.12*3+1.44+1.00)	m <sup>2</sup> m <sup>2</sup>		
				1.276	
				<b>RAZEM</b>	<b>1.276</b>
5	5 KNR 4-01 d.1 0108-13	Wywiezienie samochodami skrzyniowymi gruzu z rozbieranych konstrukcji ceglanych na odległość do 1 km 1.15	m <sup>3</sup> m <sup>3</sup>		
				1.150	
				<b>RAZEM</b>	<b>1.150</b>
6	6 KNR 4-01 d.1 0108-16	Wywiezienie samochodami skrzyniowymi gruzu z rozbieranych konstrukcji - za każdy nast. 1 km 1.15	m <sup>3</sup> m <sup>3</sup>		
				1.150	
				<b>RAZEM</b>	<b>1.150</b>

Inspektor Nadzoru Inżynierskiego  
*Małgorzata Tomaszewska*  
 upr. bud. 010002/2010/076/00  
 w sp. z o.o. z siedzibą przy ul. Słowiańskiej  
 w Zakładzie Energetyki i Gazownictwa  
 KUP. BO. 0340.02



Garbary 18/1

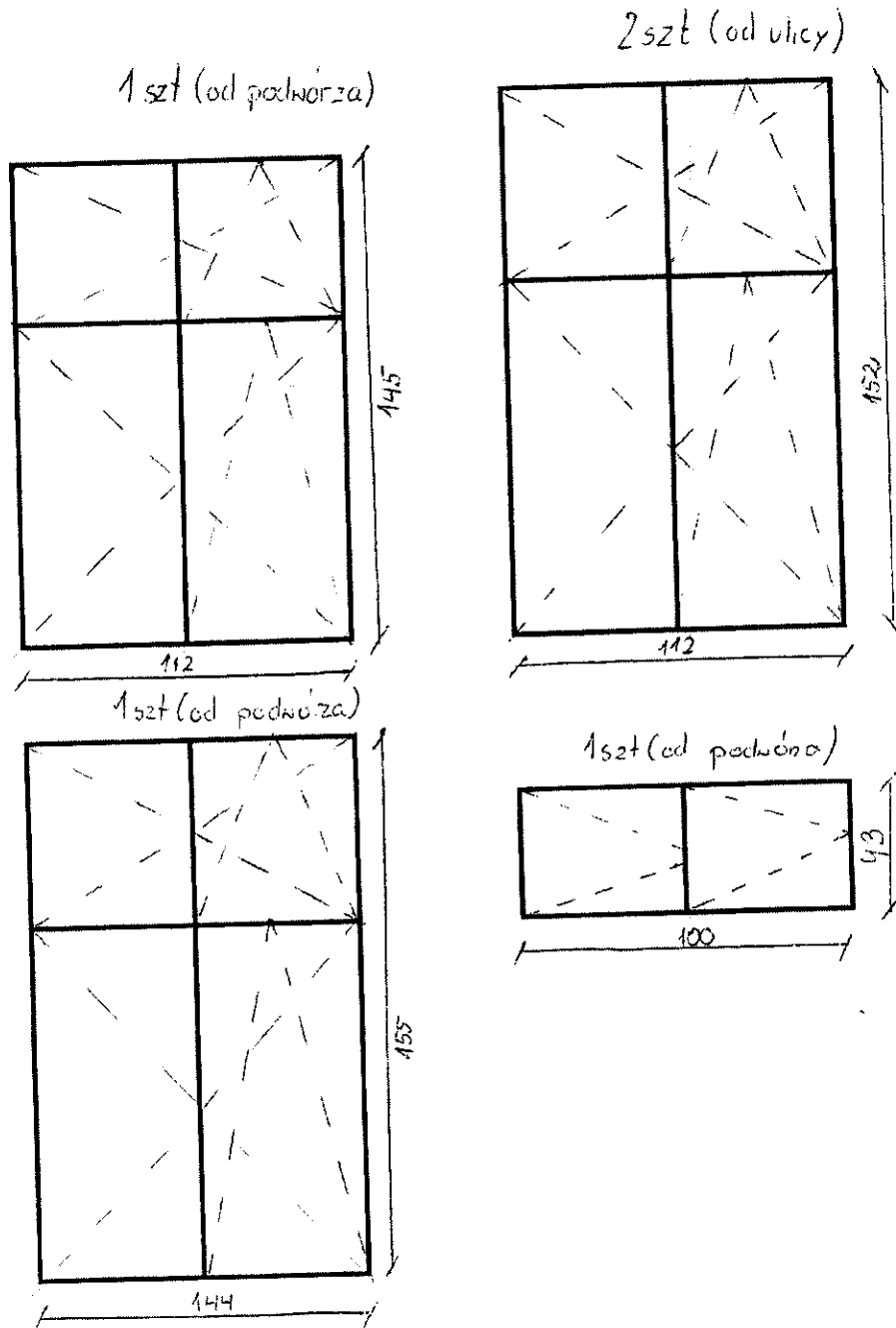

Garbary 18/1

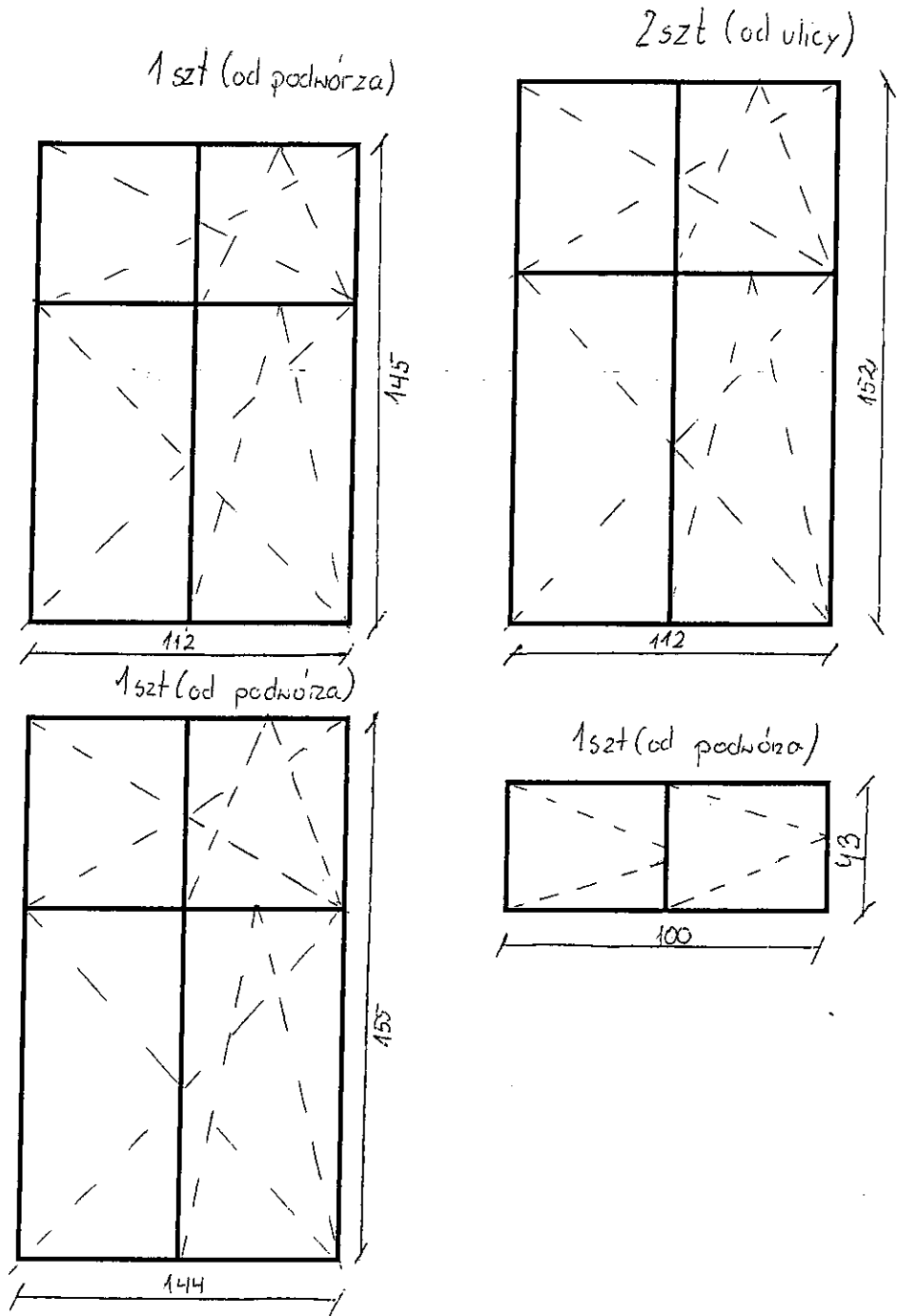

Garbary 18/1

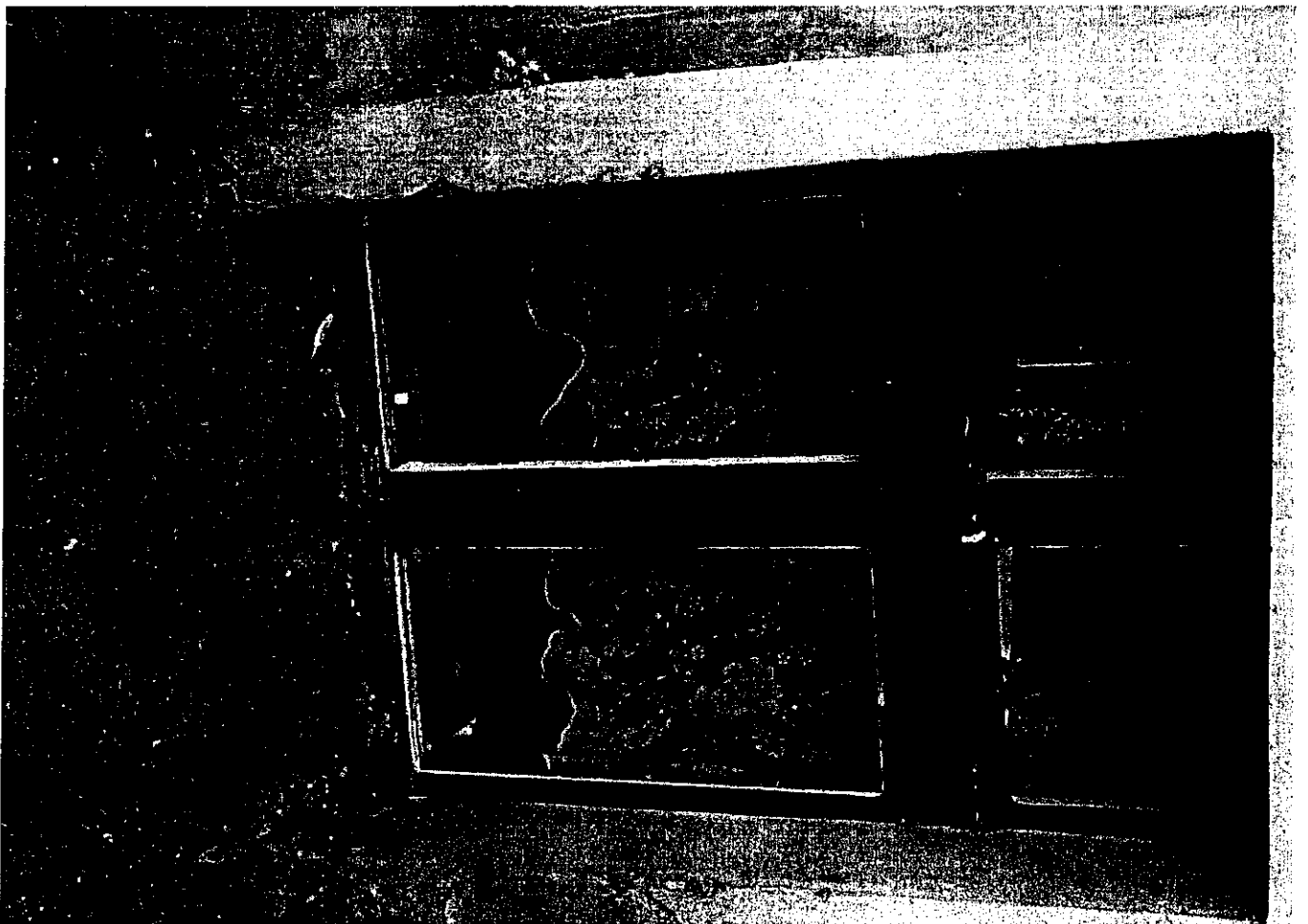

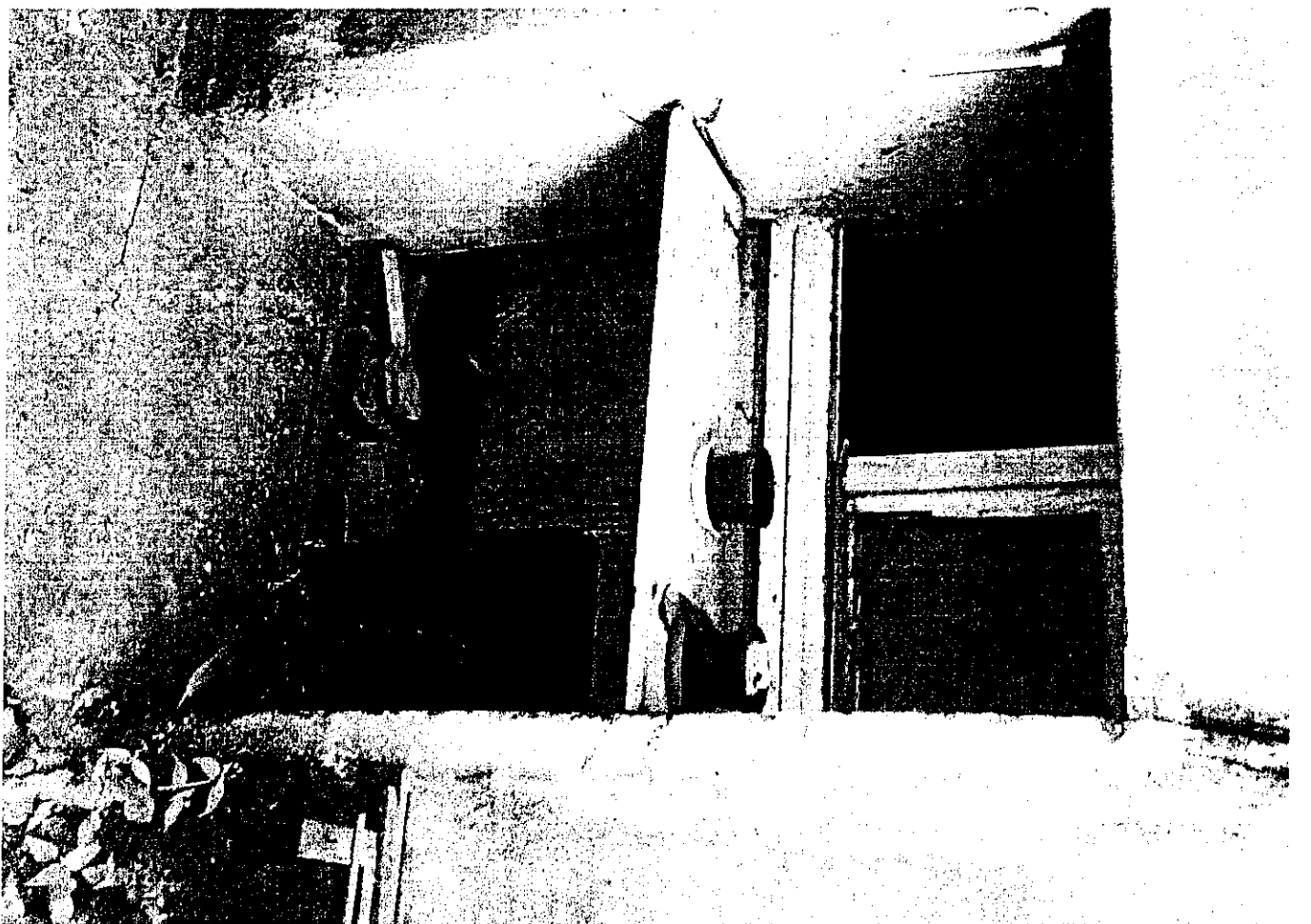
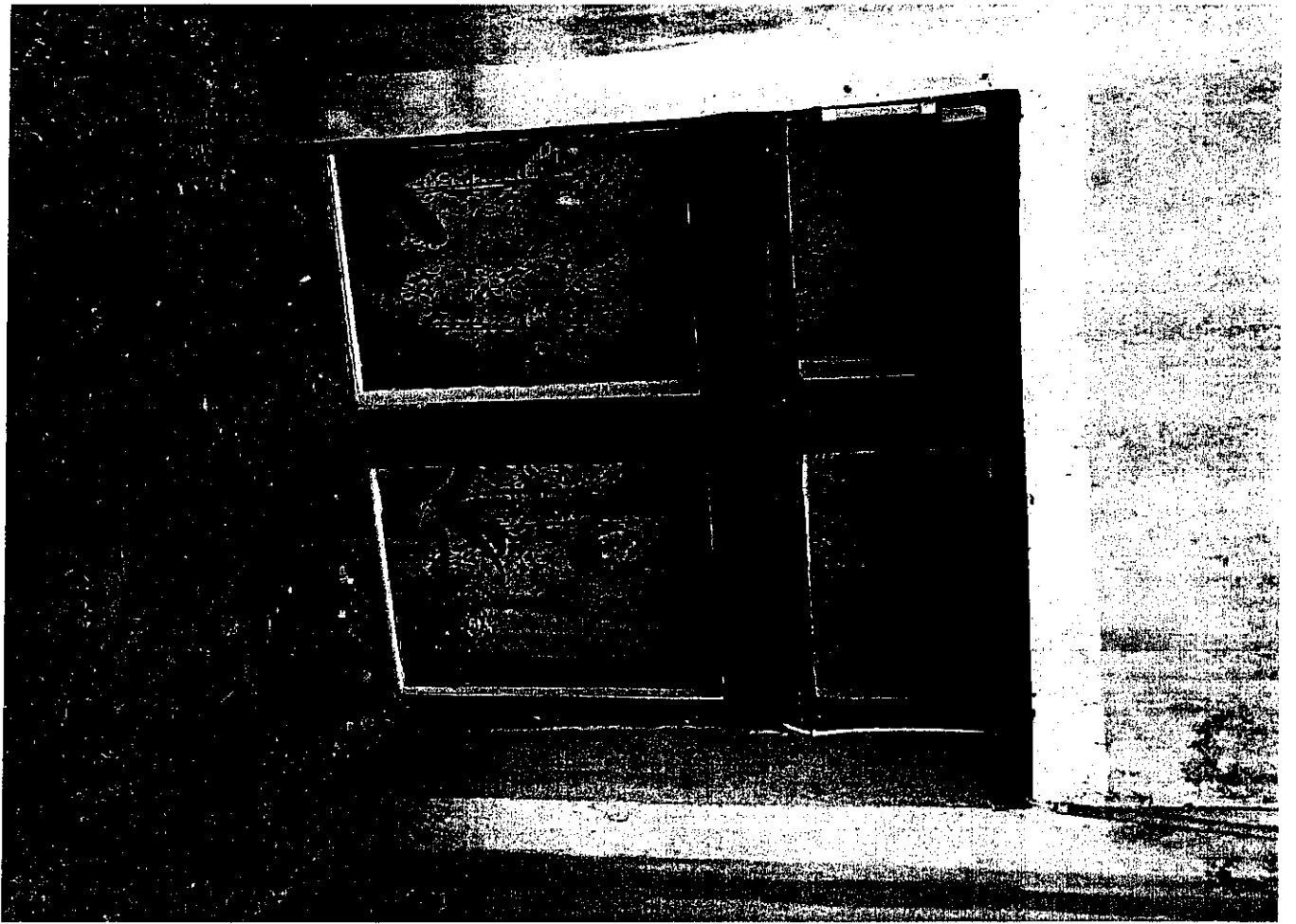

Lp.	Podstawa	Opis i wyliczenia	j.m.	Poszcz	Razem
1	KNR 4-01 d.1 0354-05	Wykucie z muru ościeżnic drewnianych o pow.ponad 2 m2 2*1.27*2.17	m <sup>2</sup> m <sup>2</sup>	5.512	
				<b>RAZEM</b>	<b>5.512</b>
2	KNR 0-19 d.1 0930-06 analogia	Wymiana okien skrzynkowych na okna drewniane jednoramowe, uchylno-rozwiernie, z drewna klejonego warstwowo, z szybą zespoloną dwuszybową k<1.1 w kolorze białym odtwarzającym wielkość, podziały, elementy architektoniczne i profile stolarki istniejącej, z nawiewnikiem higrosterowanym wraz z obróbką, pomalowaniem ościeży i wymianą parapetu wewnętrznego drewnianego na parapet z drewna litego ostatecznie wykonanego w kolorze białym. Współczynnik przenikania ciepła dla okien Uk < 1,8 W/ m <sup>2</sup> *K (łącznie 3 kpl) 2*1.27*2.17	m <sup>2</sup> m <sup>2</sup>	5.512	
				<b>RAZEM</b>	<b>5.512</b>
3	KNR 4-01 d.1 0535-08	Rozebranie obróbek blacharskich murów ogniowych, okapów, kołnierzy, gzymsów itp. z blachy nie nadającej się do użytku 0.22*(1.27)	m <sup>2</sup> m <sup>2</sup>	0.279	
				<b>RAZEM</b>	<b>0.279</b>
4	KNR 2-02 d.1 0506-02	Obróbki przy szer.w rozw.ponad 25cm - z blachy ocynkowanej 0.22*(1.27)	m <sup>2</sup> m <sup>2</sup>	0.279	
				<b>RAZEM</b>	<b>0.279</b>
5	KNR 4-01 d.1 0108-13	Wywiezienie samochodami skrzyniowymi gruzu z rozbieranych konstrukcji ceglanych na odległość do 1 km 0.83	m <sup>3</sup> m <sup>3</sup>	0.830	
				<b>RAZEM</b>	<b>0.830</b>
6	KNR 4-01 d.1 0108-16	Wywiezienie samochodami skrzyniowymi gruzu z rozbieranych konstrukcji - za każdy nast. 1 km 0.83	m <sup>3</sup> m <sup>3</sup>	0.830	
				<b>RAZEM</b>	<b>0.830</b>

Inspektor Nadzoru Inwestorskiego

Małgorzata Orłowska  
ul. Białostocka 13 20-032 375 96  
w spec. 0100 025 000, do budowanej  
w zakresie robót budowlanych  
KUP, BO 3542/02

# Unii Lubelskiej 7/8

2 szt

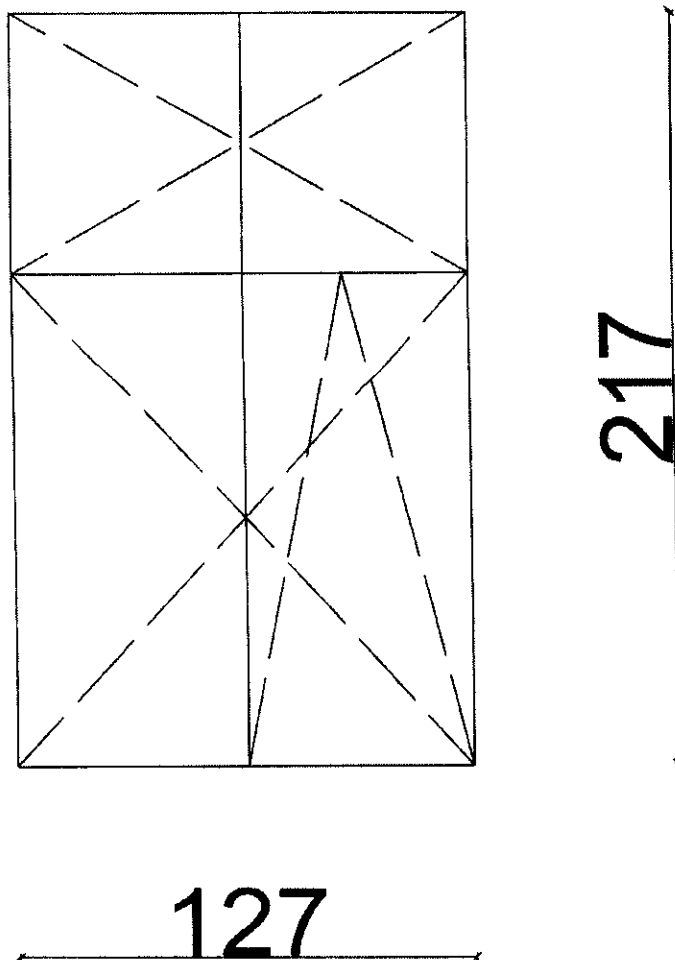

Uvri Subelstiev 7/8



Lp.	Podstawa	Opis i wyliczenia	j.m.	Poszcz	Razem
1	1 KNR 4-01 d.1 0354-05	Wykucie z muru ościeżnic drewnianych o pow.ponad 2 m2 4*1.27*2.05+1*1.03+2.05	m <sup>2</sup> m <sup>2</sup>	13.494	
				<b>RAZEM</b>	<b>13.494</b>
2	2 KNR 0-19 d.1 0930-06 analogia	Wymiana okien skrzynkowych na okna drewniane jednoramowe, uchylno-rozwiernie, z drewna klejonego warstwowo, z szybą zespoloną dwuszybową k<1.1 w kolorze białym odtwarzającym wielkość, podziały, elementy architektoniczne i profile stolarki istniejącej, z nawiewnikiem higrosterowanym wraz z obróbką, pomalowaniem ościeży i wymianą parapetu wewnętrznego drewnianego na parapet z drewna litego ostatecznie wykonanego w kolorze białym. Współczynnik przenikania ciepła dla okien Uk < 1,8 W/ m <sup>2</sup> *K (łącznie 3 kpl) 4*1.27*2.05+1*1.03+2.05	m <sup>2</sup> m <sup>2</sup>	13.494	
				<b>RAZEM</b>	<b>13.494</b>
3	3 KNR 4-01 d.1 0535-08	Rozebranie obróbek blacharskich murów ogniowych, okapów, kołnierzy, gzymsów itp. z blachy nie nadającej się do użytku 0.22*(1.27*4+1.03)	m <sup>2</sup> m <sup>2</sup>	1.344	
				<b>RAZEM</b>	<b>1.344</b>
4	4 KNR 2-02 d.1 0506-02	Obróbki przy szer.w rozw.ponad 25cm - z blachy ocynkowanej 0.22*(1.27*4+1.03)	m <sup>2</sup> m <sup>2</sup>	1.344	
				<b>RAZEM</b>	<b>1.344</b>
5	5 KNR 4-01 d.1 0108-13	Wywiezienie samochodami skrzyniowymi gruzu z rozbieranych konstrukcji ceglanych na odległość do 1 km 2.02	m <sup>3</sup> m <sup>3</sup>	2.020	
				<b>RAZEM</b>	<b>2.020</b>
6	6 KNR 4-01 d.1 0108-16	Wywiezienie samochodami skrzyniowymi gruzu z rozbieranych konstrukcji - za każdy nast. 1 km 2.02	m <sup>3</sup> m <sup>3</sup>	2.020	
				<b>RAZEM</b>	<b>2.020</b>

Inspektor Nadzoru Inwestorskiego

*Małgorzata Tomaszewska*  
 upr. bud. UAN-KZ-7210/375/86  
 w specjalności konstrukcyjno-budowlanej  
 w zakresie ogólnobudowlanym  
 KUP/BO/3342/02



Unii Lubelskiej 7/6

4 szt

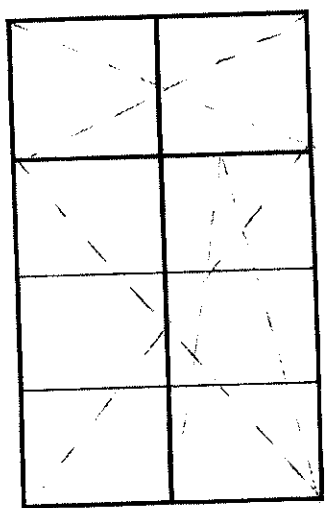

127

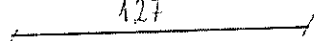

1 szt

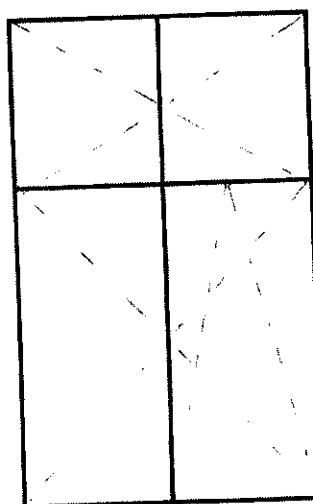

103

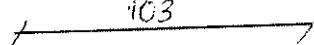

Umi dubelskiej 7/6



Lp.	Podstawa	Opis i wyliczenia	j.m.	Poszcz	Razem
1	1 KNR 4-01 d.1 0354-05	Wykucie z muru ościeżnic drewnianych o pow.ponad 2 m2 2*1.55*2.00	m <sup>2</sup> m <sup>2</sup>	6.200	
				<b>RAZEM</b>	<b>6.200</b>
2	2 KNR 0-19 d.1 0930-06 analogia	Wymiana okien skrzynkowych na okna drewniane jednoramowe, uchylno-rozwiernie, z drewna klejonego warstwowo, z szybą zespoloną dwuszybową k<1.1 w kolorze białym odtwarzającym wielkość, podziały, elementy architektoniczne i profile stolarki istniejącej, z nawiewnikiem higrosterowanym wraz z obróbką, pomalowaniem ościeży i wymianą parapetu wewnętrznego drewnianego na parapet z drewna litego ostatecznie wykonanego w kolorze białym. Współczynnik przenikania ciepła dla okien Uk < 1,8 W/ m2*K (łącznie 3 kpl) 2*1.55*2.00	m <sup>2</sup> m <sup>2</sup>	6.200	
				<b>RAZEM</b>	<b>6.200</b>
3	3 KNR 4-01 d.1 0535-08	Rozebranie obróbek blacharskich murów ogniowych, okapów, kołnierzy, gzymsów itp. z blachy nie nadającej się do użytku 0.22*(1.55*2)	m <sup>2</sup> m <sup>2</sup>	0.682	
				<b>RAZEM</b>	<b>0.682</b>
4	4 KNR 2-02 d.1 0506-02	Obróbki przy szer.w rozw.ponad 25cm - z blachy ocynkowanej 0.22*(1.55*2)	m <sup>2</sup> m <sup>2</sup>	0.682	
				<b>RAZEM</b>	<b>0.682</b>
5	5 KNR 4-01 d.1 0108-13	Wywiezienie samochodami skrzyniowymi gruzu z rozbieranych konstrukcji ceglanych na odległość do 1 km 0.93	m <sup>3</sup> m <sup>3</sup>	0.930	
				<b>RAZEM</b>	<b>0.930</b>
6	6 KNR 4-01 d.1 0108-16	Wywiezienie samochodami skrzyniowymi gruzu z rozbieranych konstrukcji - za każdy nast. 1 km 0.93	m <sup>3</sup> m <sup>3</sup>	0.930	
				<b>RAZEM</b>	<b>0.930</b>

Inspektor Nadzoru Inwestorskiego

*Małgorzata Tomaszewska*  
 nr bud. UAN-KZ-7810-375/86  
 w specjalności konstrukcyjno-budowlanej  
 w zakresie ogólnobudowlanym  
 KUP/BO/3342/02

Ślaska 29/11  
2 szt

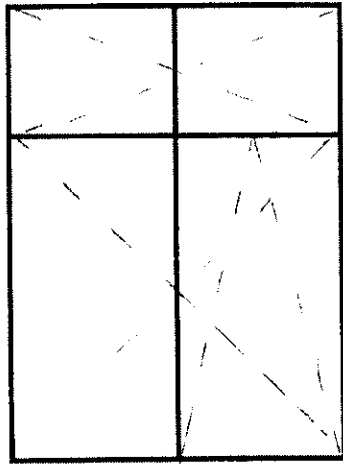

150

200

10. 1. 2011



Lp.	Podstawa	Opis i wyczenia	j.m.	Poszcz	Razem
1	KNR 4-01 0354-05 analogia	Wykucie z muru ościeżnic stalowych o pow.ponad 2 m2 1.07*2.13+2.88*2.79+2.99*2.79	m <sup>2</sup> m <sup>2</sup>	18.66	18.66
				<b>RAZEM</b>	<b>18.66</b>
2	KNR 4-01 0708-02	Wykon.tynków zwykłych wewn.kat.III z zaprawy cem.-wap. na ościeżach szer.do 25 cm 2.13*2+1.07+2.79*2+2.88+2.79*2+2.99	m m	22.36	22.36
				<b>RAZEM</b>	<b>22.36</b>
3	KNR 0-19 1023-12 analogia	Wykonanie i montaż drzwi wejściowych, oraz witryn ślepowych z PCV w kolorze brązowym z obróbką obsadzenia wraz z dwoma zamkami i samozamykaczem 1.07*2.13+2.88*2.79+2.99*2.79	m <sup>2</sup> m <sup>2</sup>	18.66	18.66
				<b>RAZEM</b>	<b>18.66</b>
4	KNR 4-01 0108-13	Wywiezienie samochodami skrzyniowymi gruzu z rozbieranych konstrukcji ceglanych na odległość do 1 km 1	m <sup>3</sup> m <sup>3</sup>	1.00	1.00
				<b>RAZEM</b>	<b>1.00</b>
5	KNR 4-01 0108-16	Wywiezienie samochodami skrzyniowymi gruzu z rozbieranych konstrukcji - za każdy nast. 1 km 1	m <sup>3</sup> m <sup>3</sup>	1.00	1.00
				<b>RAZEM</b>	<b>1.00</b>

Inspektor Nadzoru Inwestorskiego

Wojciech Chowański

upr. bud. GP/KZ-7342/77/93

w specjalności konstrukcyjno-budowlanej

KUP/BO/0142/08

Śląska 14/ Siemiradzkiego 1-3  
lokal użytkowy

1 szt drzwi wejściowe

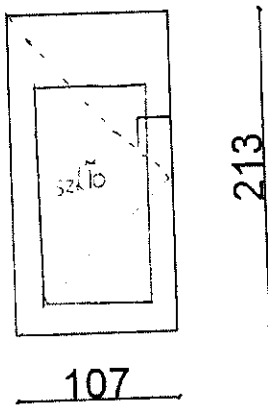

1 szt witryna

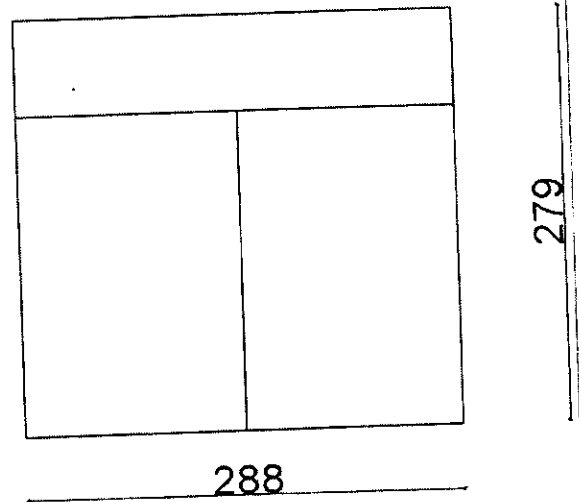

1 szt witryna

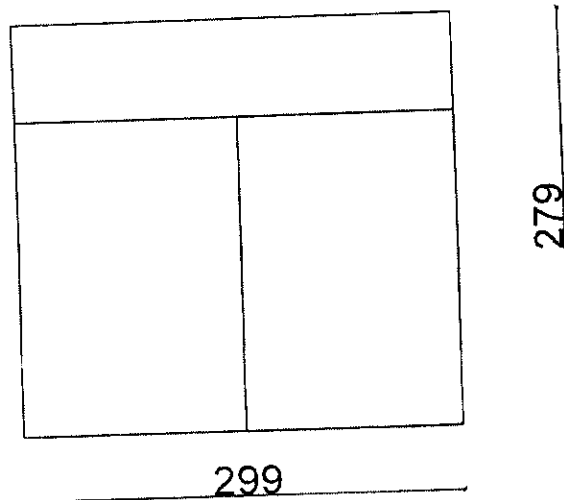

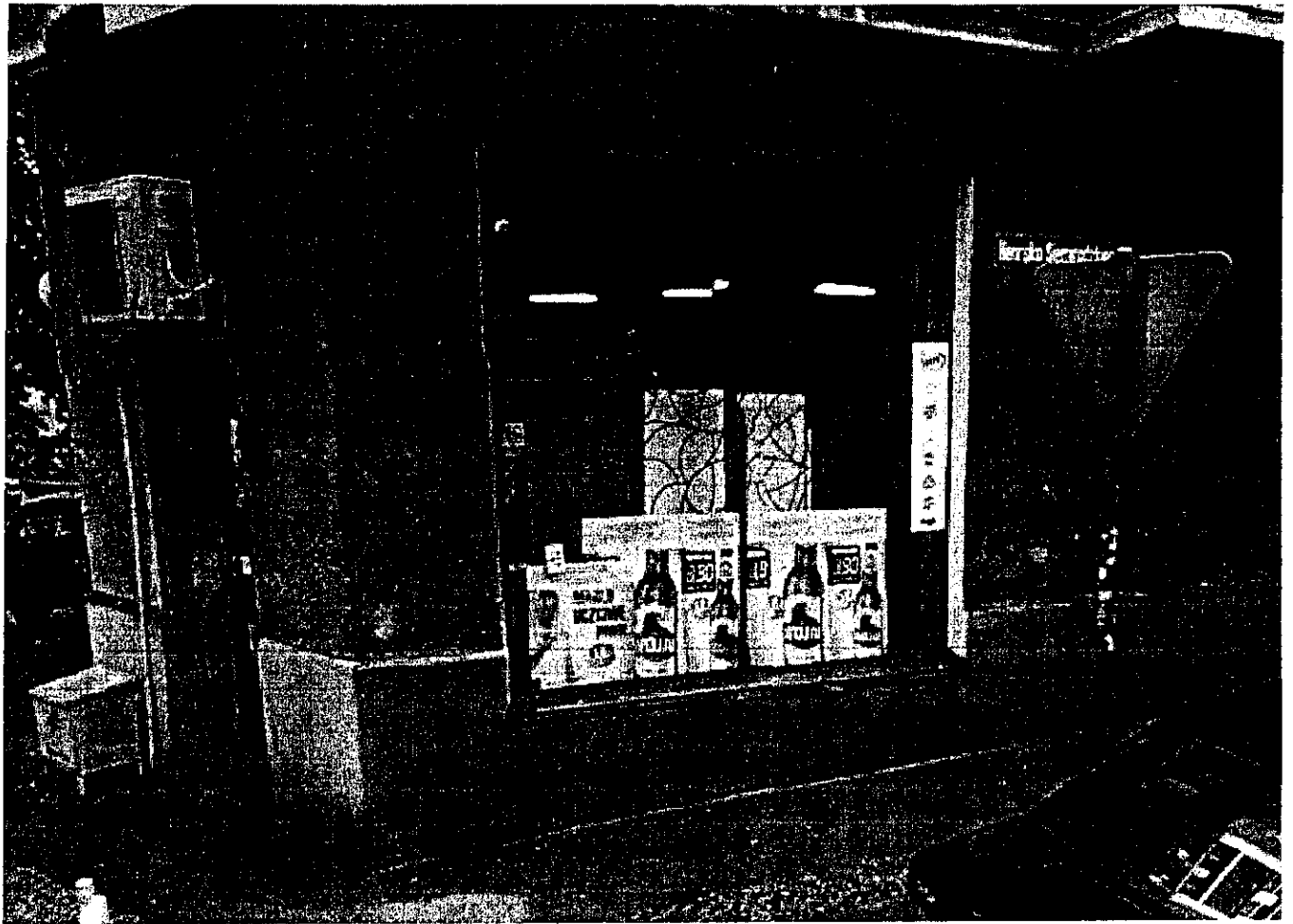



Ślesko 14/ Siemiradzięgo



Lp.	Podstawa	Opis i wyliczenia	j.m.	Poszcz	Razem
1	KNR 4-01 d.1 0354-05	Wykucie z muru ościeżnic drewnianych o pow.ponad 2 m2 1.69*1.95+1.20*1.69*2+1.15*2.02*1	m <sup>2</sup> m <sup>2</sup>	9.675	
				<b>RAZEM</b>	<b>9.675</b>
2	KNR 0-19 d.1 0930-06 analogia	Wymiana okien skrzynkowych na okna drewniane jednoramowe, uchylno-rozwiernie, z drewna klejonego warstwowo, z szybą zespoloną dwuszybową k<1.1 w kolorze białym odtwarzającym wielkość, podziały, elementy architektoniczne i profile stolarki istniejącej, z nawiewnikiem hi-grosterowanym wraz z obróbką, pomalowaniem ościeży i wymianą parapetu wewnętrznego drewnianego na parapet z drewna litego ostatecznie wykonanego w kolorze białym. Współczynnik przenikania ciepła dla okien Uk < 1,8 W/ m <sup>2</sup> *K (łącznie 3 kpl) 1.69*1.95+1.20*1.69*2+1.15*2.02*1	m <sup>2</sup> m <sup>2</sup>	9.675	
				<b>RAZEM</b>	<b>9.675</b>
3	KNR 4-01 d.1 0535-08	Rozebranie obróbek blacharskich murów ogniowych, okapów, kołnierzy, gzymsów itp. z blachy nie nadającej się do użytku 0.22*(1.69+1.20*2+1.15)	m <sup>2</sup> m <sup>2</sup>	1.153	
				<b>RAZEM</b>	<b>1.153</b>
4	KNR 2-02 d.1 0506-02	Obróbki przy szer.w rozw.ponad 25cm - z blachy ocynkowanej 0.22*(1.69+1.20*2+1.15)	m <sup>2</sup> m <sup>2</sup>	1.153	
				<b>RAZEM</b>	<b>1.153</b>
5	KNR 4-01 d.1 0108-13	Wywiezienie samochodami skrzyniowymi gruzu z rozbieranych konstrukcji ceglanych na odległość do 1 km 1.45	m <sup>3</sup> m <sup>3</sup>	1.450	
				<b>RAZEM</b>	<b>1.450</b>
6	KNR 4-01 d.1 0108-16	Wywiezienie samochodami skrzyniowymi gruzu z rozbieranych konstrukcji - za każdy nast. 1 km 1.45	m <sup>3</sup> m <sup>3</sup>	1.450	
				<b>RAZEM</b>	<b>1.450</b>

Inspektor Nadzoru Inwestorskiego  
*Małgorzata Tomaszewska*  
 ul. Bud. UAN-KZ-7810 375 86  
 w specjalności konstrukcyjno-budowlanej  
 w zakresie ogólnobudowlanym  
 KUP/BO/3342/02

# Siemiradzkiego 6/5

1 szt (od postroja)

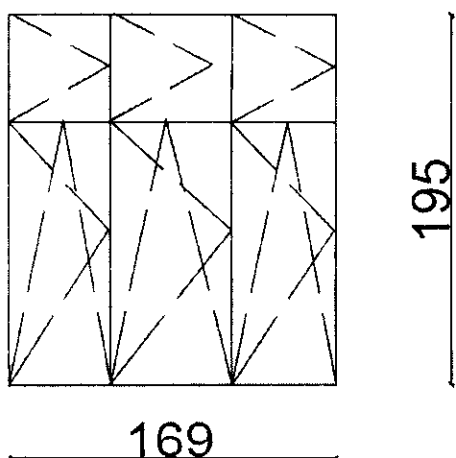

2 szt (od wlicy)

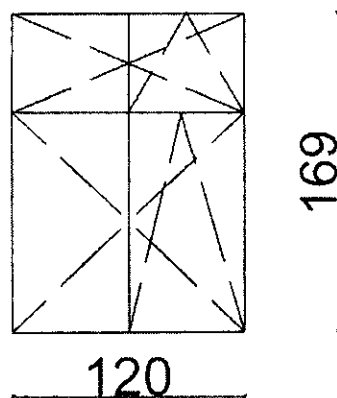

1 szt (od postroja)

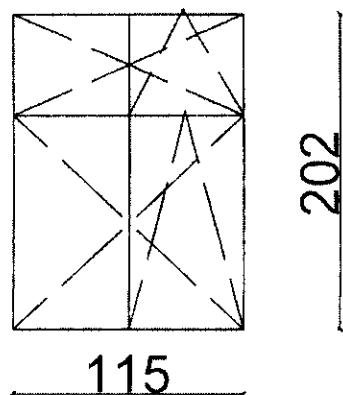



# Siemiradzkiego 6/5

1 szt (od podwozia)

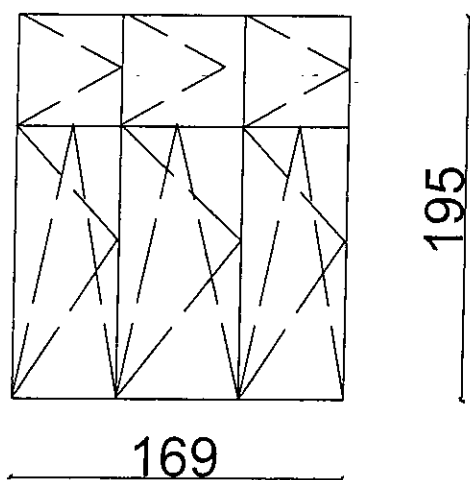

2 szt (od wlicy)

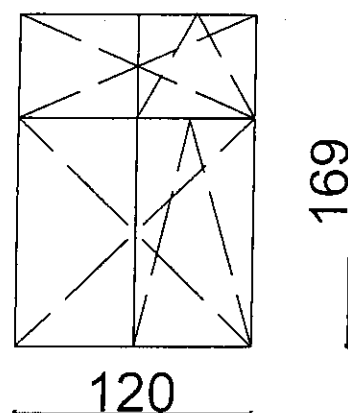

1 szt (od podwozia)

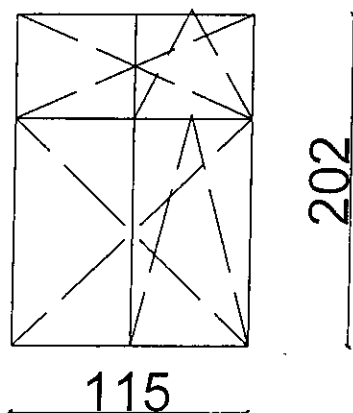

Lp.	Podstawa	Opis i wyliczenia	j.m.	Poszcz	Razem
1	1 KNR 4-01 d.1 0354-05	Wykucie z muru ościeżnic drewnianych o pow.ponad 2 m2 1.72*1.97	m <sup>2</sup> m <sup>2</sup>	3.388	
				<b>RAZEM</b>	<b>3.388</b>
2	2 KNR 0-19 d.1 0930-06 analogia	Wymiana okien skrzynkowych na okna drewniane jednoramowe, uchylno-rozwierne, z drewna klejonego warstwowo, z szybą zespoloną dwuszybową k<1.1 w kolorze białym odtwarzającym wielkość, podziały, elementy architektoniczne i profile stolarki istniejącej, z nawiewnikiem higrosterowanym wraz z obróbką, pomalowaniem ościeży i wymianą parapetu wewnętrznego drewnianego na parapet z drewna litego ostatecznie wykonanego w kolorze białym. Współczynnik przenikania ciepła dla okien Uk < 1,8 W/ m <sup>2</sup> *K (łącznie 3 kpl) 1.72*1.97	m <sup>2</sup> m <sup>2</sup>	3.388	
				<b>RAZEM</b>	<b>3.388</b>
3	3 KNR 4-01 d.1 0535-08	Rozebranie obróbek blacharskich murów ogniowych, okapów, kołnierzy, gzymsów itp. z blachy nie nadającej się do użytku 0.22*(1.72)	m <sup>2</sup> m <sup>2</sup>	0.378	
				<b>RAZEM</b>	<b>0.378</b>
4	4 KNR 2-02 d.1 0506-02	Obróbki przy szer.w rozw.ponad 25cm - z blachy ocynkowanej 0.22*(1.72)	m <sup>2</sup> m <sup>2</sup>	0.378	
				<b>RAZEM</b>	<b>0.378</b>
5	5 KNR 4-01 d.1 0108-13	Wywiezienie samochodami skrzyniowymi gruzu z rozbieranych konstrukcji ceglanych na odległość do 1 km 0.51	m <sup>3</sup> m <sup>3</sup>	0.510	
				<b>RAZEM</b>	<b>0.510</b>
6	6 KNR 4-01 d.1 0108-16	Wywiezienie samochodami skrzyniowymi gruzu z rozbieranych konstrukcji - za każdy nast. 1 km 0.51	m <sup>3</sup> m <sup>3</sup>	0.510	
				<b>RAZEM</b>	<b>0.510</b>

Inspektor Nadzoru Inwestorskiego

Małgorzata Ziobrowska  
 ul. Białostocka 12/13, 01-611 Warszawa  
 w specjalności inżynierskiej z zakresu budownictwa  
 w zakresie uprawnień w tym samym  
 KUP/BO 3342 02

Siemiradzkiego 1-3/1  
stolarka okienna rozwieralno-uchylna  
Lokalizacja: pokój, od strony ulicy  
1 szt

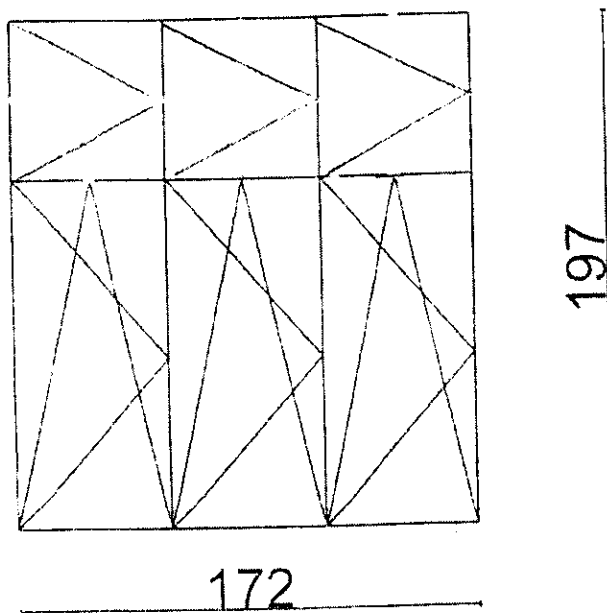

Siemiradzkiego 1-3/1





Lp.	Podstawa	Opis i wyliczenia	j.m.	Poszcz	Razem
1	1 KNR 4-01 d.1 0354-05	Wykucie z muru ościeżnic drewnianych o pow.ponad 2 m2 2*1.20*1.90+3*1.14*1.97	m <sup>2</sup> m <sup>2</sup>	11.297	
				<b>RAZEM</b>	<b>11.297</b>
2	2 KNR 0-19 d.1 0930-06 analogia	Wymiana okien skrzynkowych na okna drewniane jednoramowe, uchylno-rozwiernie, z drewna klejonego warstwowo, z szybą zespoloną dwuszybową k<1.1 w kolorze białym odtwarzającym wielkość, podziały, elementy architektoniczne i profile stolarki istniejącej, z nawiewnikiem higrosterowanym wraz z obróbką, pomalowaniem ościeży i wymianą parapetu wewnętrznego drewnianego na parapet z drewna litego ostatecznie wykonanego w kolorze białym. Współczynnik przenikania ciepła dla okien Uk < 1,8 W/ m <sup>2</sup> *K (łącznie 3 kpl.) 2*1.20*1.90+3*1.14*1.97	m <sup>2</sup> m <sup>2</sup>	11.297	
				<b>RAZEM</b>	<b>11.297</b>
3	3 KNR 4-01 d.1 0535-08	Rozebranie obróbek blacharskich murów ogniowych, okapów, kołnierzy, gzymsów itp. z blachy nie nadającej się do użytku 0.22*(1.20*2+1.14*3)	m <sup>2</sup> m <sup>2</sup>	1.280	
				<b>RAZEM</b>	<b>1.280</b>
4	4 KNR 2-02 d.1 0506-02	Obróbki przy szer.w rozw.ponad 25cm - z blachy ocynkowanej 0.22*(1.20*2+1.14*3)	m <sup>2</sup> m <sup>2</sup>	1.280	
				<b>RAZEM</b>	<b>1.280</b>
5	5 KNR 4-01 d.1 0108-13	Wywiezienie samochodami skrzyniowymi gruzu z rozbieranych konstrukcji ceglanych na odległość do 1 km 1.69	m <sup>3</sup> m <sup>3</sup>	1.690	
				<b>RAZEM</b>	<b>1.690</b>
6	6 KNR 4-01 d.1 0108-16	Wywiezienie samochodami skrzyniowymi gruzu z rozbieranych konstrukcji - za każdy nast. 1 km 1.69	m <sup>3</sup> m <sup>3</sup>	1.690	
				<b>RAZEM</b>	<b>1.690</b>

Inspektor Nadzoru Inwestorskiego

Małgorzata Omaszewska  
upr.bud. UAN 42 77 10 375 86  
w specjalności konstrukcyjno-budowlanej  
w zakresie ogólnobudowlanym  
KUP/BO/3342/02

Arkusz1

Piotra Skargi 9/1

5 okien

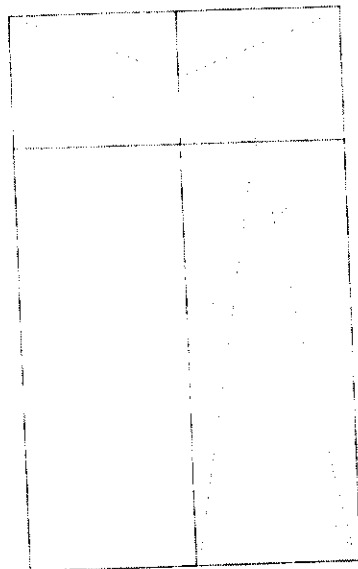

2 szt. 120\*190 cm  
3 szt. 114\*197 cm

Strona 1

**Piotra Skargi 9/1**

5 okien

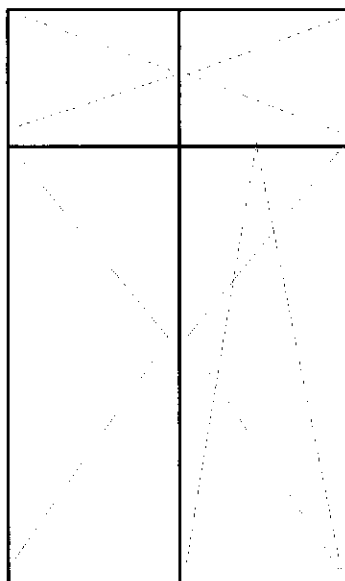

**2 szt. 120\*190 cm**  
**3 szt. 114\*197 cm**

P. Skarpi 9/1



okna od ulicy

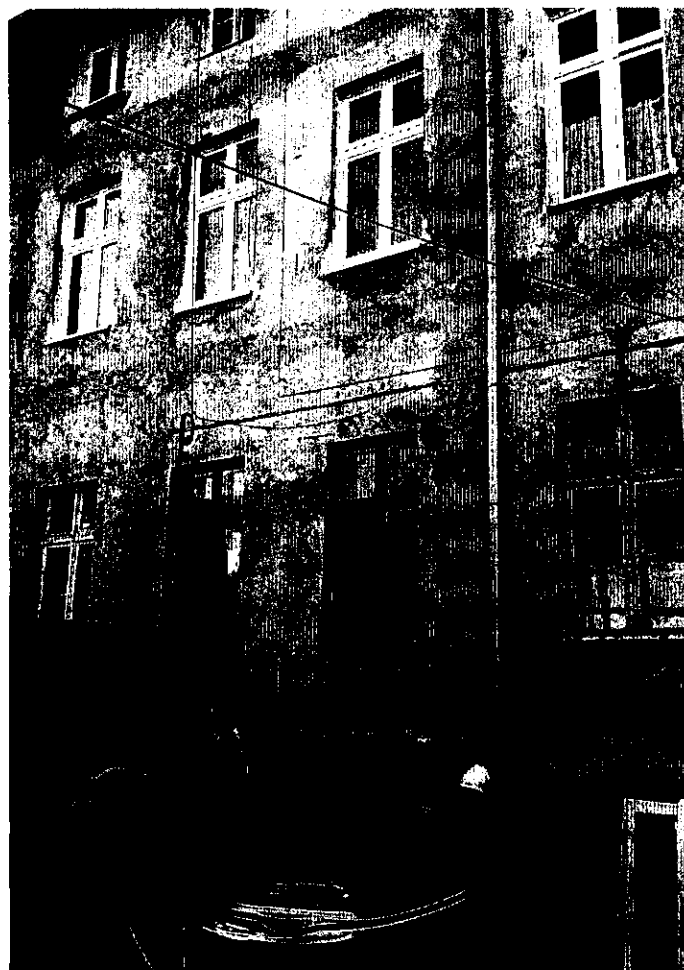
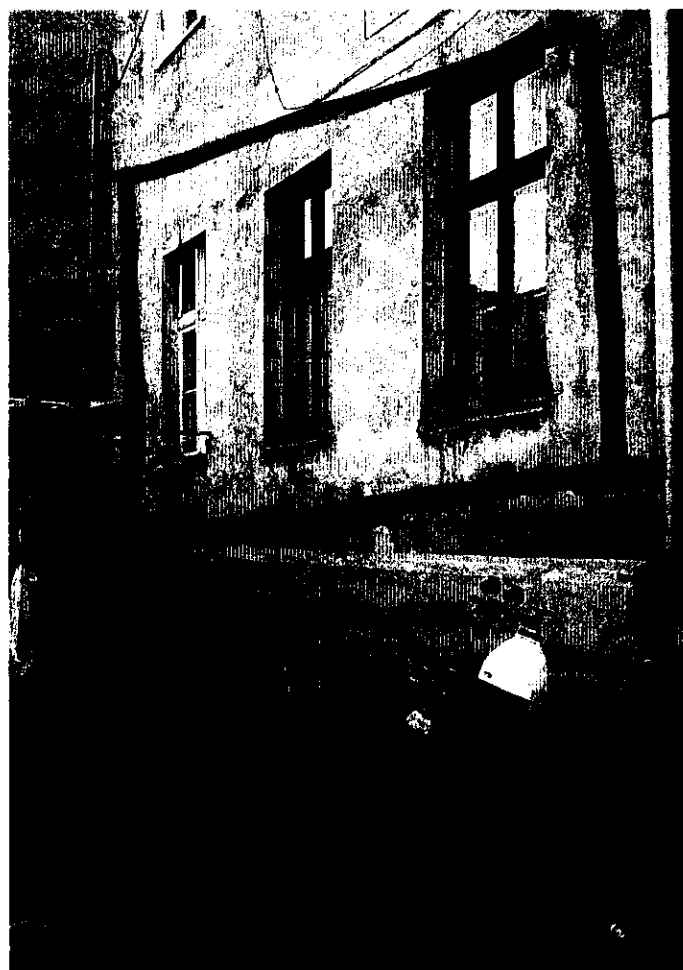
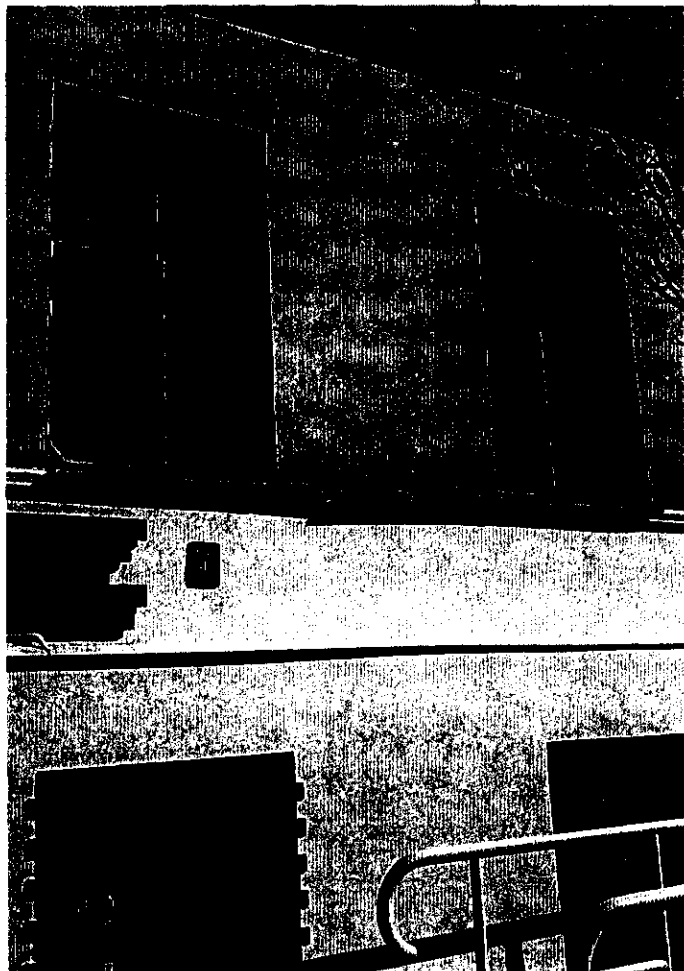

okna od str. podwórza 44