

Lp.	Podstawa	Opis i wyliczenia	j.m.	Poszcz.	Razem
1	KNR 0-19 0928-11	Demontaż i montaż okien rozwieranych i uchylno-rozwieranych dwudzielnych z PCV o pow. ponad 2.5 m ² 2.055*1.466*4	m ² m ²	12.051	
				RAZEM	12.051
2	KNR 4-01 0321-01	Obsadzenie podokienników PCV do 1.5 m w ścianach z cegieł 4	szt. szt.	4.000	
				RAZEM	4.000
3	NNRNKB 202 2027-01	(z.XI) okładziny z płyt gipsowo-kartonowych Rigips na ścianach na kleju gipsowym - ościeża (2.055*2*0.2+1.466*0.2)*4	m ² m ²	4.461	
				RAZEM	4.461
4	KNR 4-01 1204-02	Dwukrotne malowanie farbami emulsyjnymi starych tynków wewnętrznych ścian 4.461*2	m ² m ²	8.922	
				RAZEM	8.922

Inspektor Nadzoru Inwestorskiego

Krzysztof Tyjman

upr. bud. UAN-NB-8386-5/51/87 Wk
w specjalności konstrukcyjno-budowlanej
KUP/BO/0277/03

Brzęczkowskiego 2

Okna PCV -4 szt.

Wymiary sporządzić przed zamówieniem
Podział dostosować do do okien
istniejących w budynku

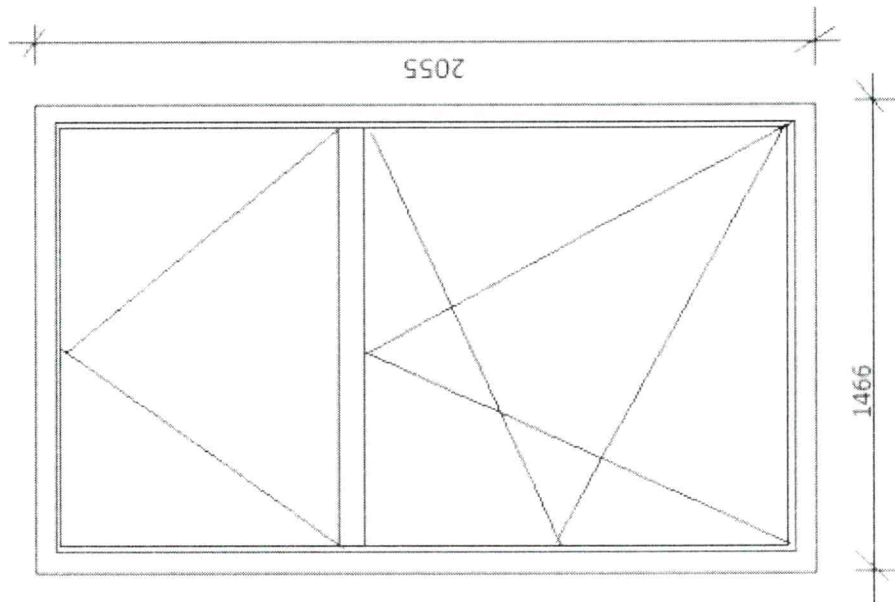

Lp.	Podstawa	Opis i wyliczenia	j.m.	Poszcz.	Razem
1	KNR 4-01 0354-05	Wykucie z muru ościeżnic drewnianych o powierzchni ponad 2 m2 2.49*1.65*2+1.02*2.10	m ² m ²	 10.359	
				RAZEM	10.359
2	KNR-W 2- 02 1001-03	Okna drewniane zespolone wzmacnione mieszkaniowe fabrycznie wykończone o powierzchni ponad 2.0 m2 2.49*1.65*2	m ² m ²	 8.217	
				RAZEM	8.217
3	KNR 4-01 0321-02	Obsadzenie podokienników drewnianych lub stalowych ponad 1.5 m w ścianach z cegieł 2	szt. szt.	 2.000	
				RAZEM	2.000
4	KNR 4-01 0708-02	Wykonanie tynków zwykłych wewnętrznych kat. III z zaprawy cementowo-wapiennej na ościeżach szerokości do 25 cm 1.65*4+2.50*4	m m	 16.600	
				RAZEM	16.600
5	KNR 4-01 1204-08	Przygotowanie powierzchni pod malowanie farbami emulsyjnymi starych tynków z poszpachlowaniem nierówności 1.65*4*0.5+2.50*4*0.5	m ² m ²	 8.300	
				RAZEM	8.300
6	KNR 4-01 1204-02	Dwukrotne malowanie farbami emulsyjnymi starych tynków wewnętrznych ścian 8.30	m ² m ²	 8.300	
				RAZEM	8.300
7	KNR-W 2- 02 1027-01	Drzwi zewnętrzne pływające pełne jednoskrzydłowe bez naswietli o powierzchni do 1.5 m2 1.02*2.10	m ² m ²	 2.142	
				RAZEM	2.142

Inspektor Nadzoru Inwestorskiego

*Krzysztof Najman*upr. bud. UAN-NE-8886-5/51/87 Wk
w specjalności konstrukcyjno-budowlanej
KUP/BO/0277/03

Paderewskiego 22
Szewc

Okna drewniane
2500x1650 mm - 2 szt.
Drzwi drewniane
1020x2100 mm - 1szt.
Wymiary sprawdzić z natury

Inspektor Nadzoru Inwestorskiego
Krzysztof Nejman
Krzysztof Nejman
upr. bud. UAN-NB-8386-5/51:87 WK
w specjalności konstrukcyjno-budowlanej
KUP/BO/0277/06

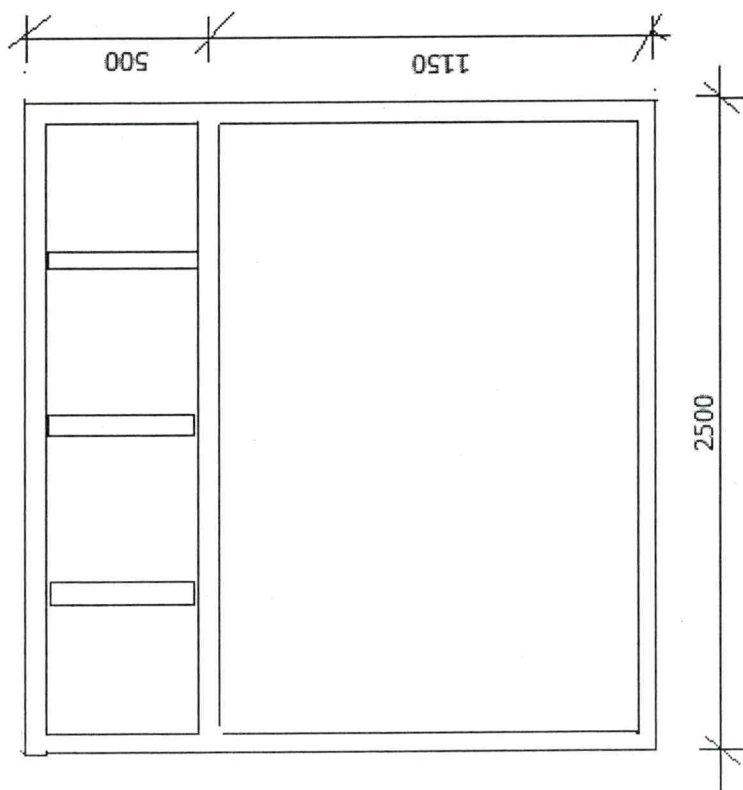
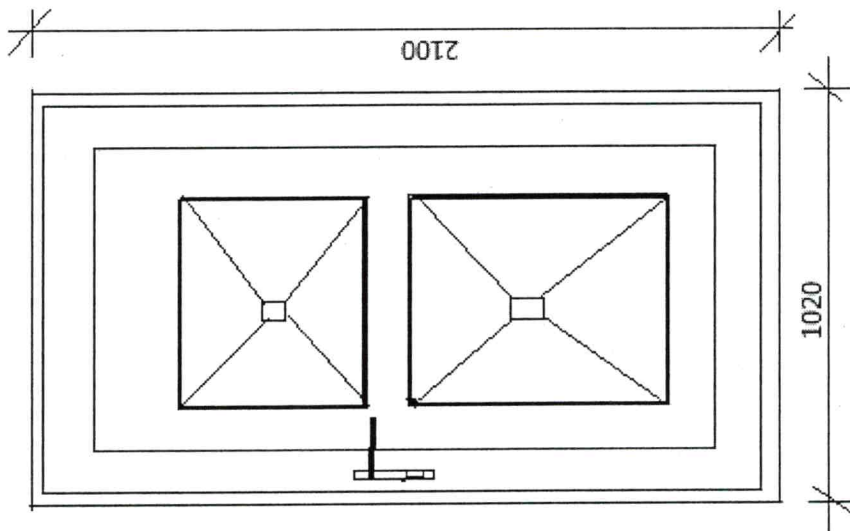

Lp.	Podstawa	Opis i wyliczenia	j.m.	Poszcz.	Razem
1	KNR 4-01 0354-05	Wykucie z muru ościeżnic drewnianych o powierzchni ponad 2 m ² 1.05*2.10*2	m ² m ²	 4.410	
				RAZEM	4.410
2	KNR-W 2- 02 1001-03	Okna drewniane zespolone wzmocnione mieszkaniowe fabrycznie wykończone o powierzchni ponad 2.0 m ² 1.05*2.10*2	m ² m ²	 4.410	
				RAZEM	4.410
3	KNR 4-01 0321-01	Obsadzenie podokienników drewnianych lub stalowych do 1.5 m w ścianach z cegieł 2	szt. szt.	 2.000	
				RAZEM	2.000
4	KNR 4-01 0708-02	Wykonanie tynków zwykłych wewnętrznych kat. III z zaprawy cementowo-wapiennej na ościeżach szerokości do 25 cm 2.10*4+1.05*4	m m	 12.600	
				RAZEM	12.600
5	KNR 4-01 1204-08	Przygotowanie powierzchni pod malowanie farbami emulsyjnymi starych tynków z poszpachlowaniem nierówności 2.10*4*0.5+1.05*4*0.5	m ² m ²	 6.300	
				RAZEM	6.300
6	KNR 4-01 1204-02	Dwukrotne malowanie farbami emulsyjnymi starych tynków wewnętrznych ścian 2.10*4*0.5+1.05*4*0.5	m ² m ²	 6.300	
				RAZEM	6.300

Inspektor Nadzoru Inwestorskiego

*Krzysztof Nejman*Krzysztof Nejman
upr. bud. UAN-NB-8386-5/51/87 Wk
w specjalności konstrukcyjno-budowlanej
KUP/BO/0277/03

Sikorskiego 2 m 6

Okna drewniane

1050x2100 mm - 2 szt.

**Wymiary, podział i detle należy
ustalić z natury**

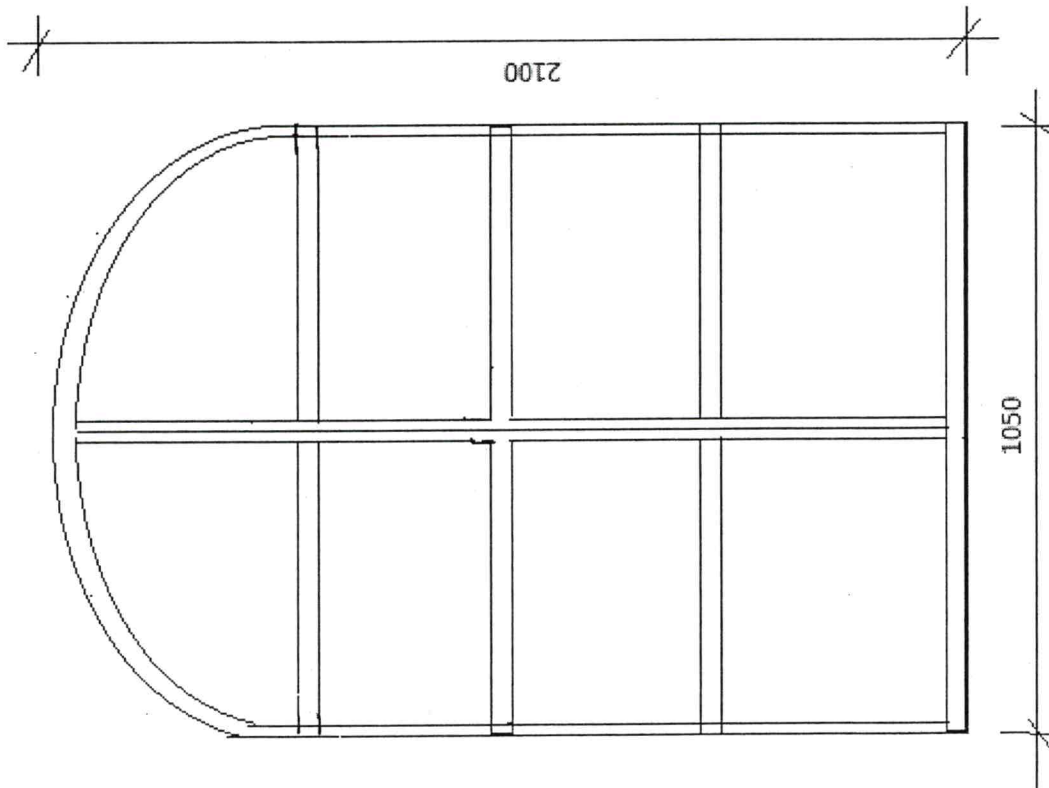

Inspektor Nadzoru Inwestorskiego

Krzysztof Neffian
Krzysztof Neffian

upr. bud. UAN-NB-8386-5/51/87 WK
w specjalności konstrukcyjno-budowlanej
KUP/BO/0277/03

Lp.	Podstawa	Opis i wyliczenia	j.m.	Poszcz	Razem
1	KNR 4-01 0354-05	Wykucie z muru ościeżnic drewnianych o powierzchni ponad 2 m2 2.12*1.0	m ² m ²	 2.120	
				RAZEM	2.120
2	KNR-W 2-02 1027-03 analogia	Drzwi DREWNIANE wewnętrzne płycinowe pełne bez naswietla o powierzchni ponad 1.5 m2 Wykonanie , montaż i obróbka drzwi wejściowych do mieszkania drewnianych ,jednoskrzydłowych z zachowaniem detali architektonicznych.Drzwi wyposażone w zamek z wkładką patentową , zamek górny , kpl. kluczy, kłamekę, próg, wizjer. 2.12*1.10	m ² m ²	 2.332	
				RAZEM	2.332
3	KNR 4-01 0108-11 analiza indywidualna	Wywiezienie materiałów z rozbiórki 0.2	m ³ m ³	 0.200	
				RAZEM	0.200
4	kalk. własna	Uylizacja 1	kpl kpl	 1.000	
				RAZEM	1.000

Inspektor Nadzoru Inwestorskiego
Violetta Pużyńska
 upr. bud. GP-KZ-7342/256/92
 w specjalności konstrukcyjno-budowlanej
 KUP/BO/0088/05

SZKIC DRZWI

Drzwi drewniane wejściowe do mieszkania
Kaszubska 15/5

Pomiary należy pobrać z natury

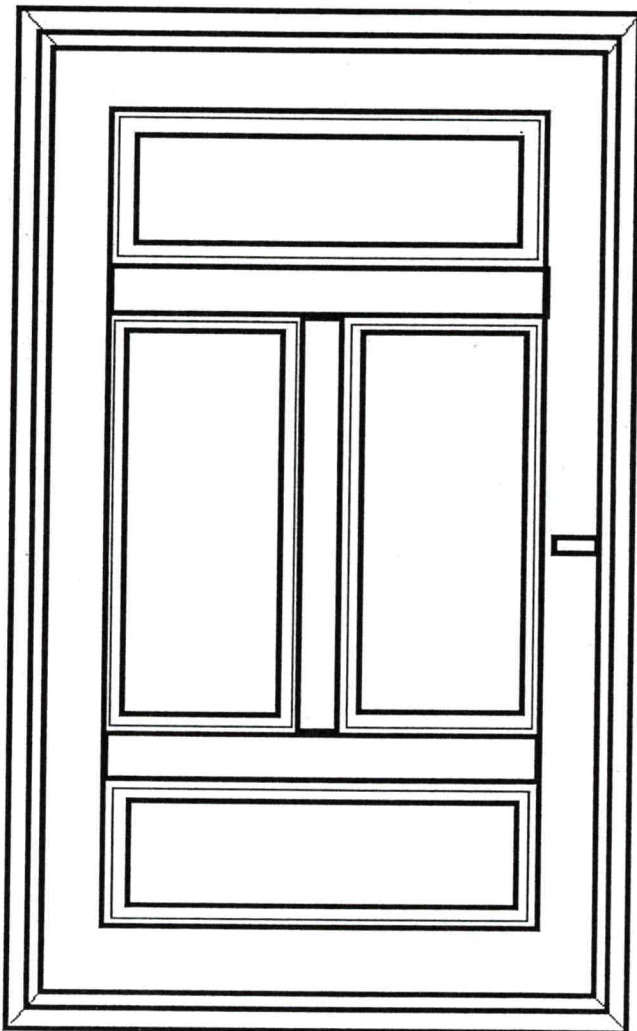

Inspektor Nadzoru Inwestorskiego

Violetta Parzyńska
upr. bud. GP-KZ-7342/256/92
w specjalności konstrukcyjno-budowlanej
KUP/BO/0088/05





Lp.	Podstawa	Opis i wyliczenia	j.m.	Poszcz.	Razem
1	KNR 4-01 0354-05	Wykucie z muru ościeżnic drewnianych o powierzchni ponad 2 m2 1.38*2.66	m ² m ²	 3.671	
				RAZEM	3.671
2	KNR 2-02 1015-02	Ościeżnice drewniane zewnętrzne z naświetlem szklanym dwukrotnie malowane i szklone na budowie 1.38*2.66	m m	 3.671	
				RAZEM	3.671
3	KNR 2-02 1015-06	Skrzydła drzwiowe klepkowe zewnętrzne pełne dwukrotnie malowane na budowie o powierzchni ponad 1.0 m2 1.2*2.15	m ² m ²	 2.580	
				RAZEM	2.580

Inspektor Nadzoru Inwestorskiego
Krzysztof Nejman
 Krzysztof Nejman
 upr. bud. UAN-WB-8386-5/51 87 WK
 w specjalności konstrukcyjno-budowlanej
 KUP/BO/0277/03

Drzwi drewniane 1 kpl.

Mączna 2

