

## Zadanie Nr 2

Okna Bołtucia 2 m 44

OBMIAR

1

Lp.	Podstawa	Opis i wyliczenia	j.m.	Poszcz.	Razem
1	KNR 0-19 0929-07	Wymiana okien zespolonych na okna rozwierane i uchylno-rozwierane jednodzielne z PCV o pow. ponad 1.5 m2 0.9*1.50	m <sup>2</sup> m <sup>2</sup>	1.350	
				<b>RAZEM</b>	<b>1.350</b>
2	KNR 0-19 0929-10	Wymiana okien zespolonych na okna rozwierane i uchylno-rozwierane dwudzielne z PCV o pow. do 2.5 m2 1.48*1.50+1.50*1.50	m <sup>2</sup> m <sup>2</sup>	4.470	
				<b>RAZEM</b>	<b>4.470</b>
3	KNR 0-19 0929-12	Wymiana drzwi balkonowych zespolonych na drzwi balkonowe z PCV 0.90*2.20	m <sup>2</sup> m <sup>2</sup>	1.980	
				<b>RAZEM</b>	<b>1.980</b>
4	KNR 2-17 0156-01	Nawietrzaki okienne higrosterowalne 2	szt. szt.	2.000	
				<b>RAZEM</b>	<b>2.000</b>
5	KNR 4-01 0321-01	Obsadzenie podokienników PCV do 1.5 m w ścianach z cegieł 3	szt. szt.	3.000	
				<b>RAZEM</b>	<b>3.000</b>
6		Wywóz i utylizacja mat. z rozbiórki 1	kpl. kpl.	1.000	
				<b>RAZEM</b>	<b>1.000</b>

Inspektor Nadzoru Inwestorskiego  
*E. Nejman*  
 Krzysztof Nejman  
 upr. bud. UAN-NB-8386-5/51/87 Wk  
 w specjalności konstrukcyjno-budowlanej  
 KUP/BO/0277/03

1

**Bołtucia 2 m. 44**

**Stolarka PVC**

- okno 900x1500 - szt. 1
- okno 1500x1500 - szt. 2
- drzwi 900x2200 - szt. 1

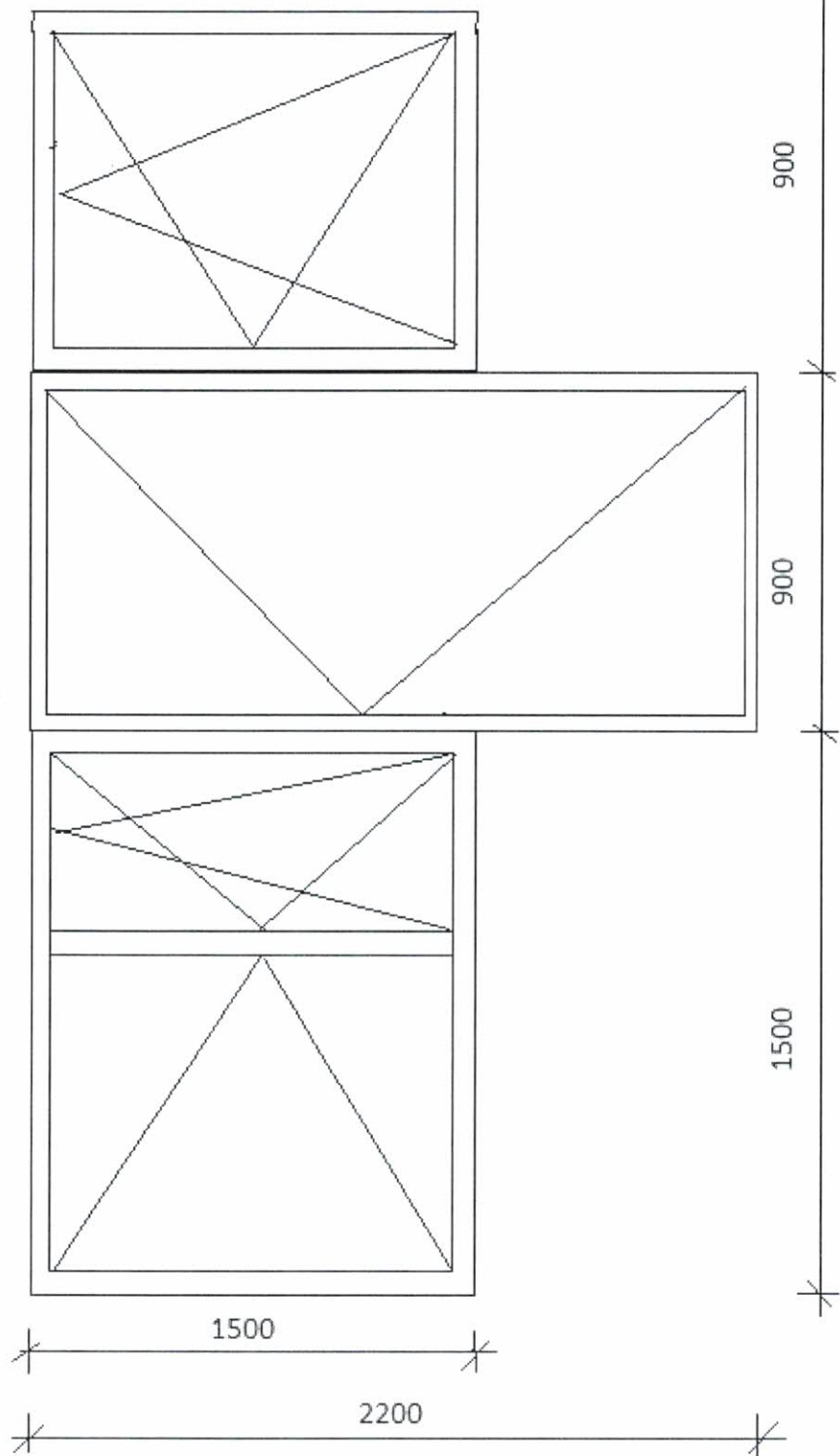

Inspektor Nadzoru Inwestorskiego

*Krzysztof Wejman*

Krzysztof Wejman

upr. bud. UAN-NB-8886-5/51/87 Wk  
w specjalności konstrukcyjno-budowlanej

KUP/BO/0277/03

Lp.	Podstawa	Opis i wyliczenia	j.m.	Poszcz.	Razem
1	KNR 0-19 0930-11	Wymiana okien skrzynkowych na okna rozwierane i uchylno-rozwierane dwudzielne z PCV o pow. ponad 2.5 m <sup>2</sup> 1.90*1.68*2	m <sup>2</sup> m <sup>2</sup>	6.384	
				<b>RAZEM</b>	<b>6.384</b>
2	KNR 2-17 0156-01	Nawietrzak okienne higrosterowalne 2	szt. szt.	2.000	
				<b>RAZEM</b>	<b>2.000</b>
3	KNR 4-01 0321-02	Obsadzenie podokienników PCV ponad 1.5 m w ścianach z cegieł 2	szt. szt.	2.000	
				<b>RAZEM</b>	<b>2.000</b>
4	KNR 4-01 0530-08	Uzupełnienie obróbek blacharskich podokienników z blachy ocynkowanej 2.05*0.25*2	m <sup>2</sup> m <sup>2</sup>	1.025	
				<b>RAZEM</b>	<b>1.025</b>
5		Wywóz i utylizacja mat. z rozbiórki 1	kpl. kpl.	1.000	
				<b>RAZEM</b>	<b>1.000</b>

Inspektor Nadzoru Inwestorskiego  
*Krzysztof Iyeman*  
 Krzysztof Iyeman  
 upr. bud. UAN-NB-8886-5/51/87 Wk  
 w specjalności konstrukcyjno-budowlanej  
 KUP/BO/0277/03

BYDGOSKA 24 m. 2

OKNA PVC - 2 szt.

Wym. 1900x1700 mm

Uwaga.

Wymiary sprawdzić przed zamówieniem

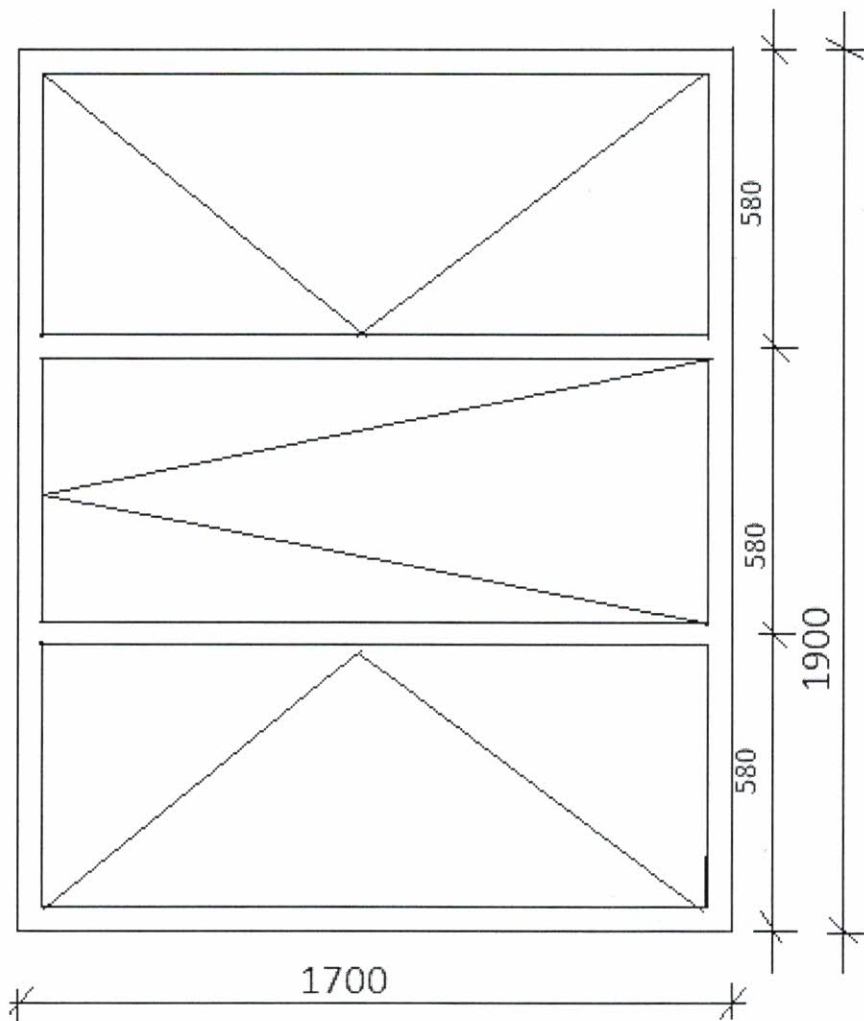

Inspektor Nadzoru Budowlanego  
*Krzysztof Kojma*  
upr. bud. UJAN-NB-8886-5/51/87 WK  
w Specjalności Konstrukcyjno-budowlanej  
w zakresie ogólnobudowlanym

Lp.	Podstawa	Opis i wyczenia	j.m.	Poszcz.	Razem
1	KNR 0-19 0929-11	Wymiana okien zespolonych na okna rozwierane i uchylno-rozwierane dwudzielne z PCV o pow. ponad 2.5 m <sup>2</sup> 3.25*1.5+1.46*1.50	m <sup>2</sup> m <sup>2</sup>	7.065	
				<b>RAZEM</b>	<b>7.065</b>
2	KNR 2-17 0156-01	Nawietrzaki okienne higrosterowalne 2	szt. szt.	2.000	
				<b>RAZEM</b>	<b>2.000</b>
3	KNR 4-01 0321-02	Obsadzenie podokienników PCV ponad 1.5 m w ścianach z cegieł 1	szt. szt.	1.000	
				<b>RAZEM</b>	<b>1.000</b>
4	KNR 4-01 0321-01	Obsadzenie podokienników PCV do 1.5 m w ścianach z cegieł 1	szt. szt.	1.000	
				<b>RAZEM</b>	<b>1.000</b>
5	KNR 4-01 0530-08	Uzupełnienie obróbek blacharskich podokienników z blachy ocynkowanej 3.28*0.25+1.48*0.25	m <sup>2</sup> m <sup>2</sup>	1.190	
				<b>RAZEM</b>	<b>1.190</b>
6		Wywóz i utylizacja mat. z rozbiórki 1	kpl. kpl.	1.000	
				<b>RAZEM</b>	<b>1.000</b>

Inspektor Nadzoru Inwestorskiego  
*Krzysztof Nejman*  
 Krzysztof Nejman  
 upr. bud. UAN-NB-8386-5/51/87 Wk  
 w specjalności konstrukcyjno-budowlanej  
 KUP/BO/0277/03

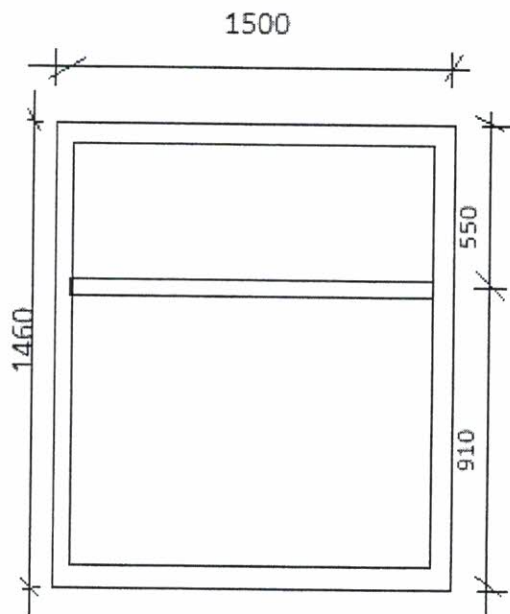
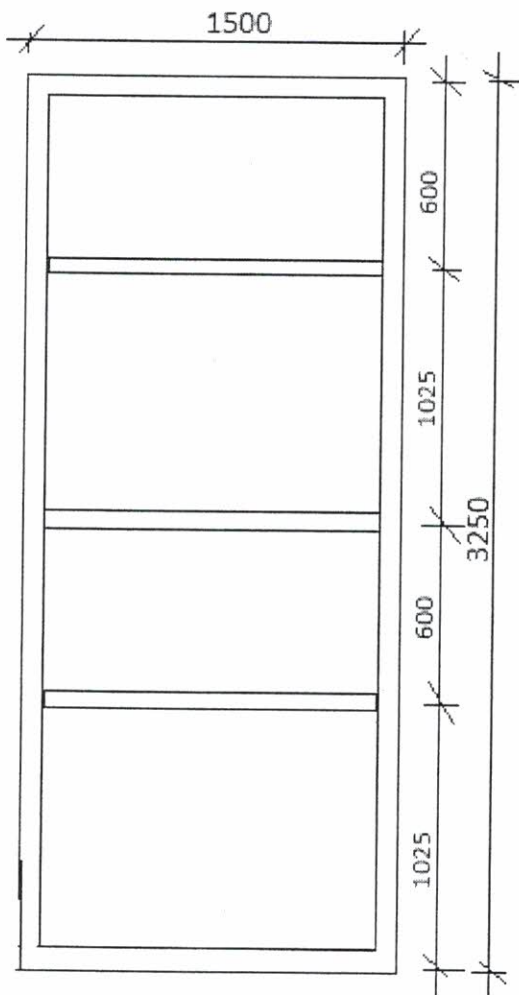

OKNA PVC

wym. 3250x1500 - 1 szt

1460x1500 - 1 szt

**Uwaga** - wymiary sprawdzić przed zamówieniem

**FORDOŃSKA 432 m. nr 97**

Inspektor Nadzoru Budowlanego

*Krzysztof Kojan*

upr. bud. UAN-NB-3386-5/51/87 Wk  
w specjalności konstrukcyjno-budowlanej  
w zakresie ogólnobudowlanym

Lp.	Podstawa	Opis i wyliczenia	j.m.	Poszcz.	Razem
1	KNR 0-19 0929-11	Wymiana okien zespolonych na okna rozwierane i uchylno-rozwierane dwudzielne z PCV o pow. ponad 2.5 m <sup>2</sup> (1.20*1.45+0.92*2.20)	m <sup>2</sup> m <sup>2</sup>	3.764	
				<b>RAZEM</b>	<b>3.764</b>
2	KNR 2-17 0156-01	Nawietrzaki okienne higrosterowalne 1	szt. szt.	1.000	
				<b>RAZEM</b>	<b>1.000</b>
3	KNR 4-01 0321-02	Obsadzenie podokienników PCV do 1.5 m w ścianach z cegieł 1	szt. szt.	1.000	
				<b>RAZEM</b>	<b>1.000</b>
4	KNR 4-01 0530-08	Uzupełnienie obróbek blacharskich podokienników z blachy ocynkowanej 1.25*0.25	m <sup>2</sup> m <sup>2</sup>	0.313	
				<b>RAZEM</b>	<b>0.313</b>
5		Wywóz i utylizacja mat. z rozbiórki 1	kpl. kpl.	1.000	
				<b>RAZEM</b>	<b>1.000</b>

Inspektor Nadzoru Inwestorskiego  
*E. Najman*  
 Krzysztof Najman  
 upr. bud. UAN-NB-8386-5/51/87 Wk  
 w specjalności konstrukcyjno-budowlanej  
 KUP/BO/0277/03

**SAMOTNA 3 m. 31**  
**OKNO BALKONOWE 1 kpl.**  
Uwaga.  
Wymiary sprawdzić przed zamówieniem  
Mat. PVC

Inspektor Nadzoru Budowlanego  
*Elżbieta Krzyżosińska*  
Krzyżosińska  
upr. bud. UAN-NB-8386-5/51/87 WK  
w specjalności konstrukcyjno-budowlanej  
w zakresie ogólnobudowlanym

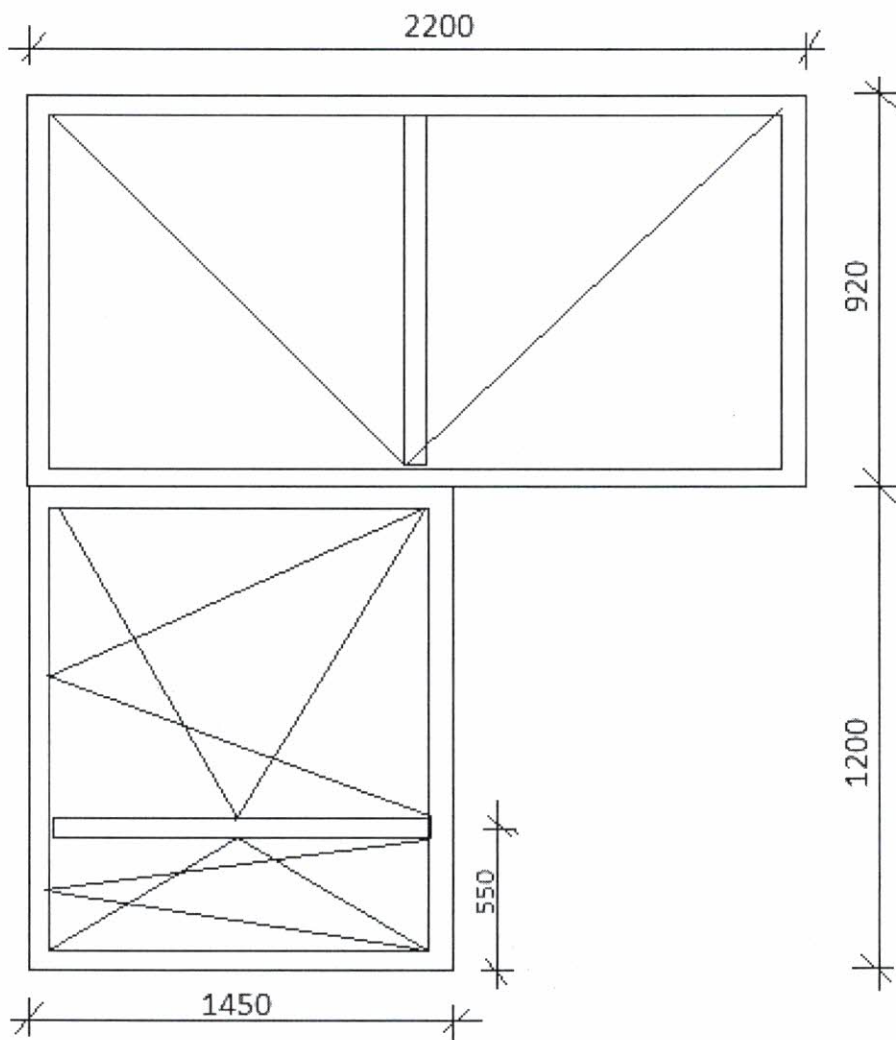



5

Lp.	Podstawa	Opis i wyliczenia	j.m.	Poszcz.	Razem
1	KNR 0-19 0929-10	Wymiana okien zespolonych na okna rozwierane i uchylno-rozwierane dwudzielne z PCV o pow. do 2.5 m2 1.20*1.50*3	m <sup>2</sup> m <sup>2</sup>	5.400	
				<b>RAZEM</b>	<b>5.400</b>
2	KNR 2-17 0156-01	Nawietrzaki okienne higrosterowalne 3	szt. szt.	3.000	
				<b>RAZEM</b>	<b>3.000</b>
3	KNR 4-01 0321-02	Obsadzenie podokienników PVC ponad 1.5 m w ścianach z cegieł 3	szt. szt.	3.000	
				<b>RAZEM</b>	<b>3.000</b>
4		Wywóz i utylizacja mat. z rozbiórki 1	kpl. kpl.	1.000	
				<b>RAZEM</b>	<b>1.000</b>

Inspektor Nadzoru Inwestorskiego  
*Krzysztof Nejman*  
 Krzysztof Nejman  
 upr. bud. UAN-NB/3386-5/51/87 W  
 w specjalności konstrukcyjno-budowlanej  
 KUP/BO/0277 02

**OKNA PVC - 3 szt.  
Sułkowskiego 40 m. 7  
wym. 1200x1500 mm**

**Uwaga - wymiary sprawdzić przed  
zamówieniem**

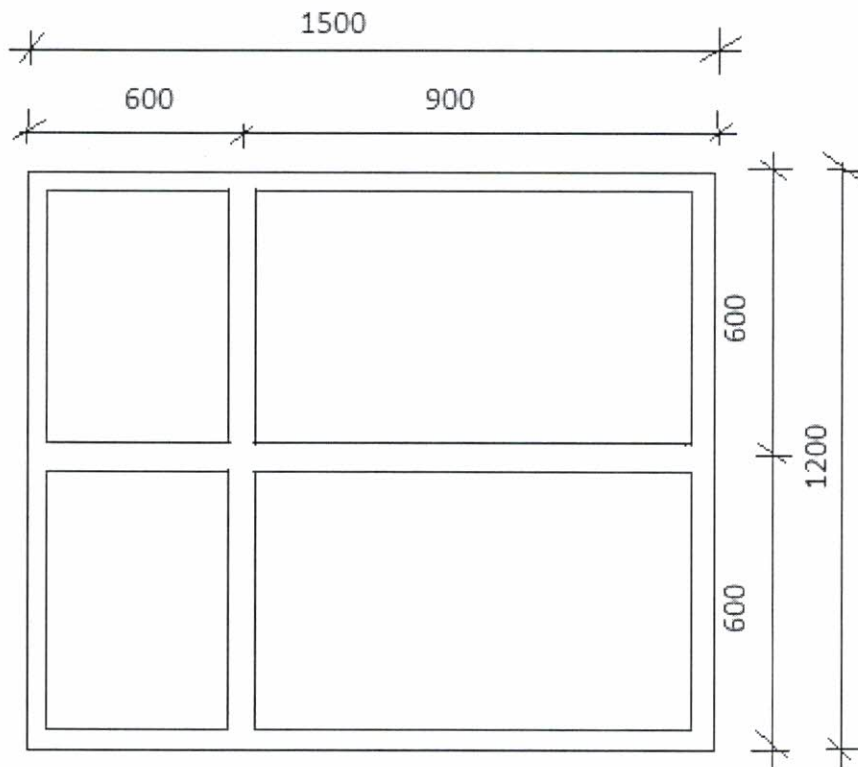

Inspektor Nadzoru Budowlanego  
*Krzysztof Najman*  
upr. bud. UAN-NB-8366-5/51/87 WK  
w specjalności konstrukcyjno-budowlanej  
w zakresie ogólnobudowlanym

1. The first step in the process of  
writing a research paper is to  
select a topic that interests you  
and that is relevant to your  
course.

2. Next, you should conduct  
preliminary research to  
gather information about your  
topic.

10/10/2023



Lp.	Podstawa	Opis i wyczenia	j.m.	Poszcz.	Razem
1	KNR 0-19 0929-09	Wymiana okien zespolonych na okna rozwierane i uchylno-rozwierane dwudzielne z PCV o pow. do 2.0 m <sup>2</sup> 1.25*1.50	m <sup>2</sup> m <sup>2</sup>	1.875	
				<b>RAZEM</b>	<b>1.875</b>
2	KNR 4-01 0321-01	Obsadzenie podokienników PVC do 1.5 m w ścianach z cegieł 1	szt. szt.	1.000	
				<b>RAZEM</b>	<b>1.000</b>
3	KNR 2-17 0156-01	Nawietrzaki okienne higrosterowalne 1	szt. szt.	1.000	
				<b>RAZEM</b>	<b>1.000</b>
4	KNR 4-01 0530-08	Uzupełnienie obróbek blacharskich podokienników z blachy ocynkowanej 1.3*0.25	m <sup>2</sup> m <sup>2</sup>	0.325	
				<b>RAZEM</b>	<b>0.325</b>
5		Wywóz i utylizacja mat. z rozbiórki 1	kpl. kpl.	1.000	
				<b>RAZEM</b>	<b>1.000</b>

Inspektor Nadzoru Inwestorskiego  
*Krzysztof Nejman*  
 Krzysztof Nejman  
 upr. bud. UAN-NB-8386-5/51/87 Wk  
 w specjalności konstrukcyjno-budowlanej  
 KUP/BO/0277/03

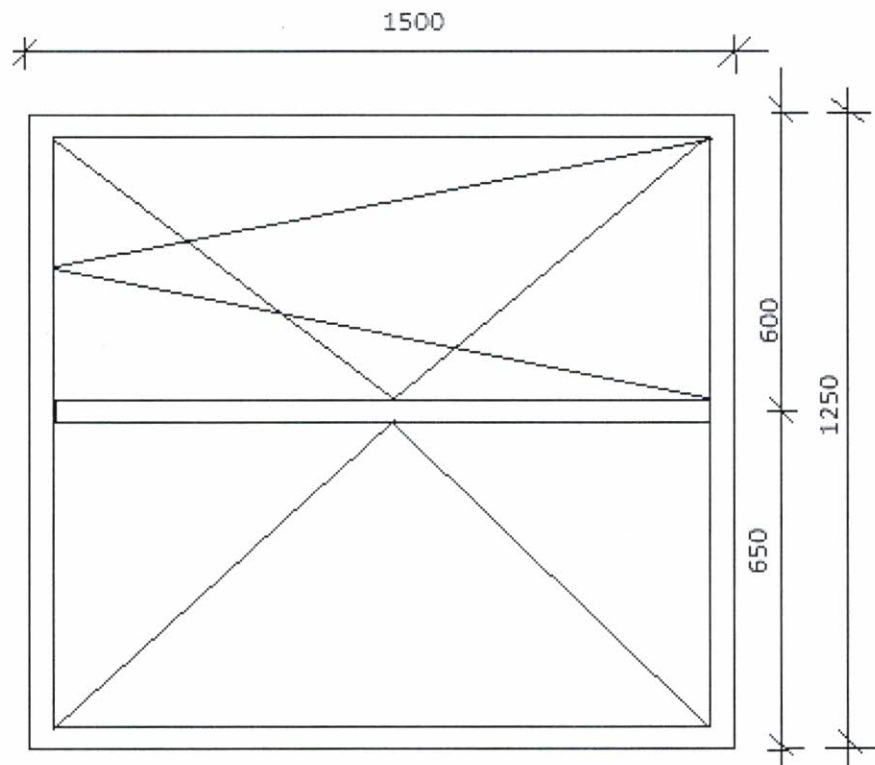

Wojciechowskiego 12 m. 45  
OKNO PCV 1250x1500 mm

Uwaga- wymiary sprawdzić przed zamówieniem

Inspektor Nadzoru Budowlanego  
*Krzysztof Kucman*  
upr. bud. UJAN-NB/6386-5 51/87 WK  
w specjalności konstrukcyjno-budowlanej;  
w zakresie ogólnobudowlanym;

Lp.	Podstawa	Opis i wyczenia	j.m.	Poszcz.	Razem
1	KNR 0-19 0930-10	Wymiana okien skrzynkowych na okna rozwierane i uchylno-rozwierane dwudzielne z PCV o pow. do 2.5 m <sup>2</sup> 1.50*1.50+1.23*1.23+2.30*0.94+1.80*1.50	m <sup>2</sup> m <sup>2</sup>	8.625	
				<b>RAZEM</b>	<b>8.625</b>
2	KNR 2-17 0156-01	Nawietrzaki okienne higrosterowalne 3	szt. szt.	3.000	
				<b>RAZEM</b>	<b>3.000</b>
3	KNR 4-01 0321-02	Obsadzenie podokienników PCV ponad 1.5 m w ścianach z cegieł 2	szt. szt.	2.000	
				<b>RAZEM</b>	<b>2.000</b>
4	KNR 4-01 0321-02	Obsadzenie podokienników drewnianych lub stalowych ponad 1.5 m w ścianach z cegieł 1	szt. szt.	1.000	
				<b>RAZEM</b>	<b>1.000</b>
5	KNR 4-01 0530-08	Uzupełnienie obróbek blacharskich podokienników z blachy ocynkowanej 1.9*0.25+1.25*0.25+1.5*0.25	m <sup>2</sup> m <sup>2</sup>	1.163	
				<b>RAZEM</b>	<b>1.163</b>
6		Wywóz i utylizacja mat. z rozbiórki 1	kpl. kpl.	1.000	
				<b>RAZEM</b>	<b>1.000</b>

Inspektor Nadzoru Inwestorskiego  
*E. Nejman*  
 Krzysztof Nejman  
 upr. bud. UAN-NB-8386-5/51/87 Wk  
 w specjalności konstrukcyjno-budowlanej  
 KUP/BO/0277/03

Wojciechowskiego 12 m. 48  
OKNA PCV

wym. 1500x1500 mm szt.- 1,  
1230x1230 mm szt.- 1.

Uwaga-wymiary sprawdzić przed  
zamówieniem

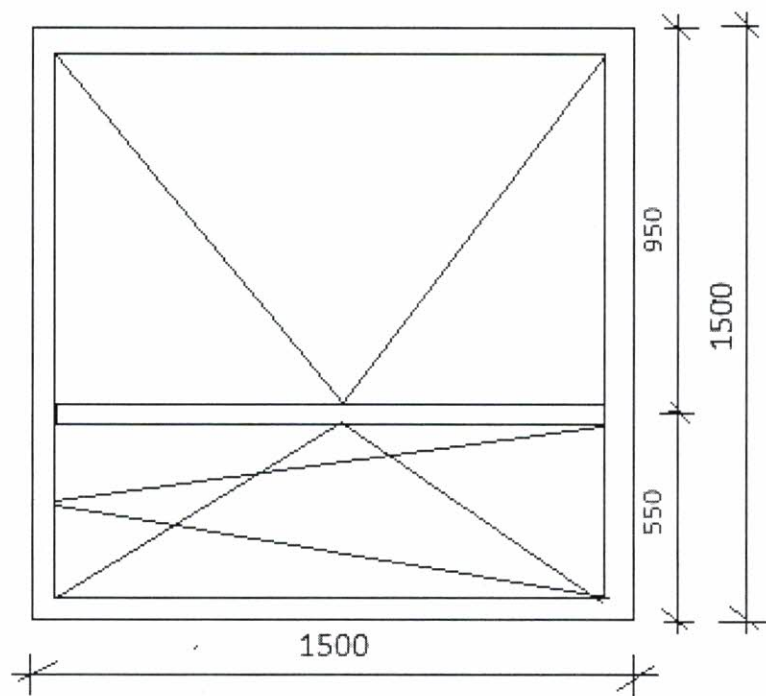
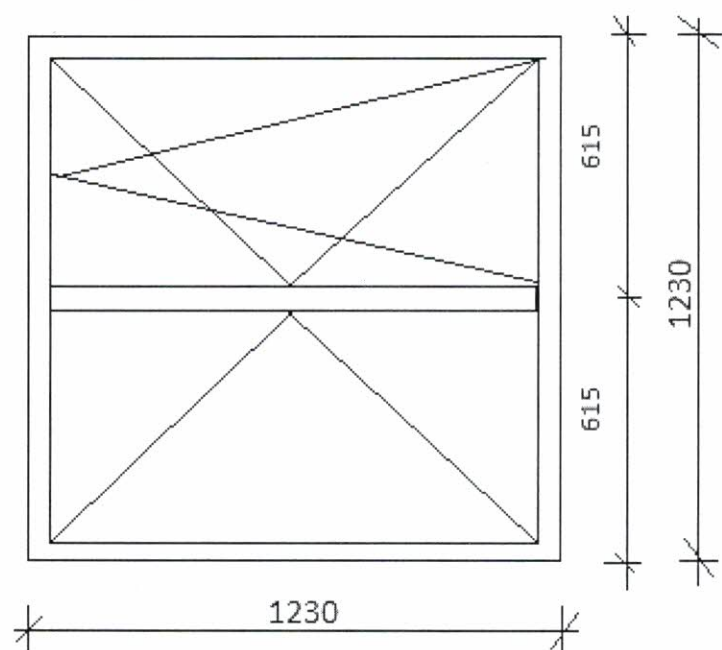

WOJCIECHOWSKIEGO 12 m. 48

OKNO BALKONOWE PVC - 1 KPL.

Uwaga- wymiary sprawdzić przed zamówieniem

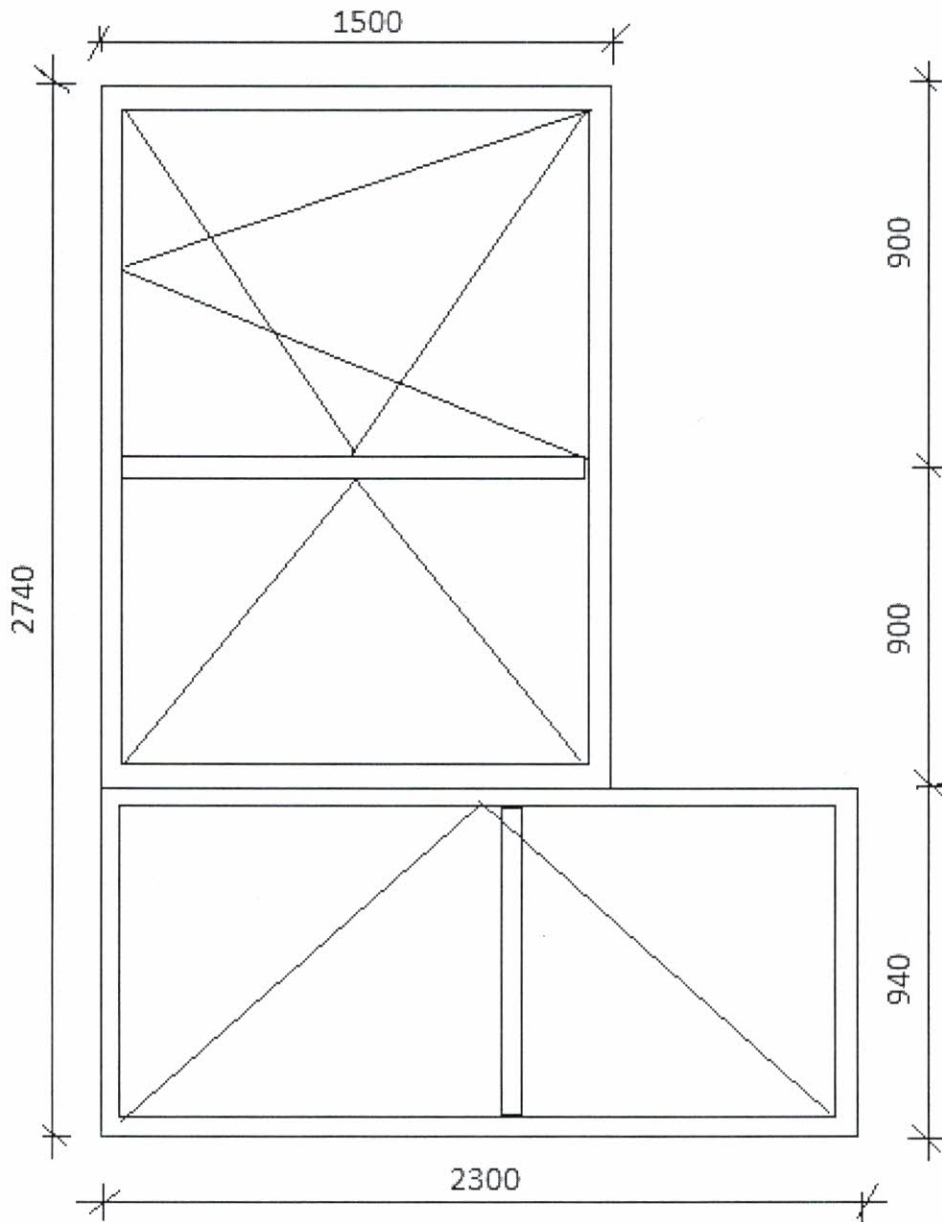

Inspektor Nadzoru Budowlanego  
*Krzysztof Adam*  
upr. bud. UAN-NB-8386-5-51/87 Wk  
w specjalności konstrukcyjno-budowlanej  
w zakresie ogólnobudowlanym





Lp.	Podstawa	Opis i wyliczenia	j.m.	Poszcz.	Razem
1	KNR 0-19 0930-10	Wymiana okien skrzynkowych na okna rozwierane i uchylno-rozwierane dwudzielne z PCV o pow. do 2.5 m <sup>2</sup> 2.25*0.94+1.80*1.50	m <sup>2</sup> m <sup>2</sup>	4.815	
				<b>RAZEM</b>	<b>4.815</b>
2	KNR 4-01 0321-02	Obsadzenie podokienników PCV ponad 1.5 m w ścianach z cegieł 1	szt. szt.	1.000	
				<b>RAZEM</b>	<b>1.000</b>
3	KNR 4-01 0530-08	Uzupełnienie obróbek blacharskich podokienników z blachy ocynkowanej 1.9*0.25	m <sup>2</sup> m <sup>2</sup>	0.475	
				<b>RAZEM</b>	<b>0.475</b>
4	KNR 2-17 0156-01	Nawietrzaki okienne higrosterowalne 1	szt. szt.	1.000	
				<b>RAZEM</b>	<b>1.000</b>
5		Wywóz i utylizacja mat. z rozbiórki 1	kpl. kpl.	1.000	
				<b>RAZEM</b>	<b>1.000</b>

Inspektor Nadzoru inwestorskiego

Krzysztof Hejman

 upr. bud. UAN-NB-8386-5/51/87 Wk  
 w specjalności konstrukcyjno-budowlanej  
 KUP/BO/0277/03

**WOLNA 4 m. 29**

**OKNO BALKONOWE PVC**

Uwaga - wymiary sprawdzić przed  
zamówieniem

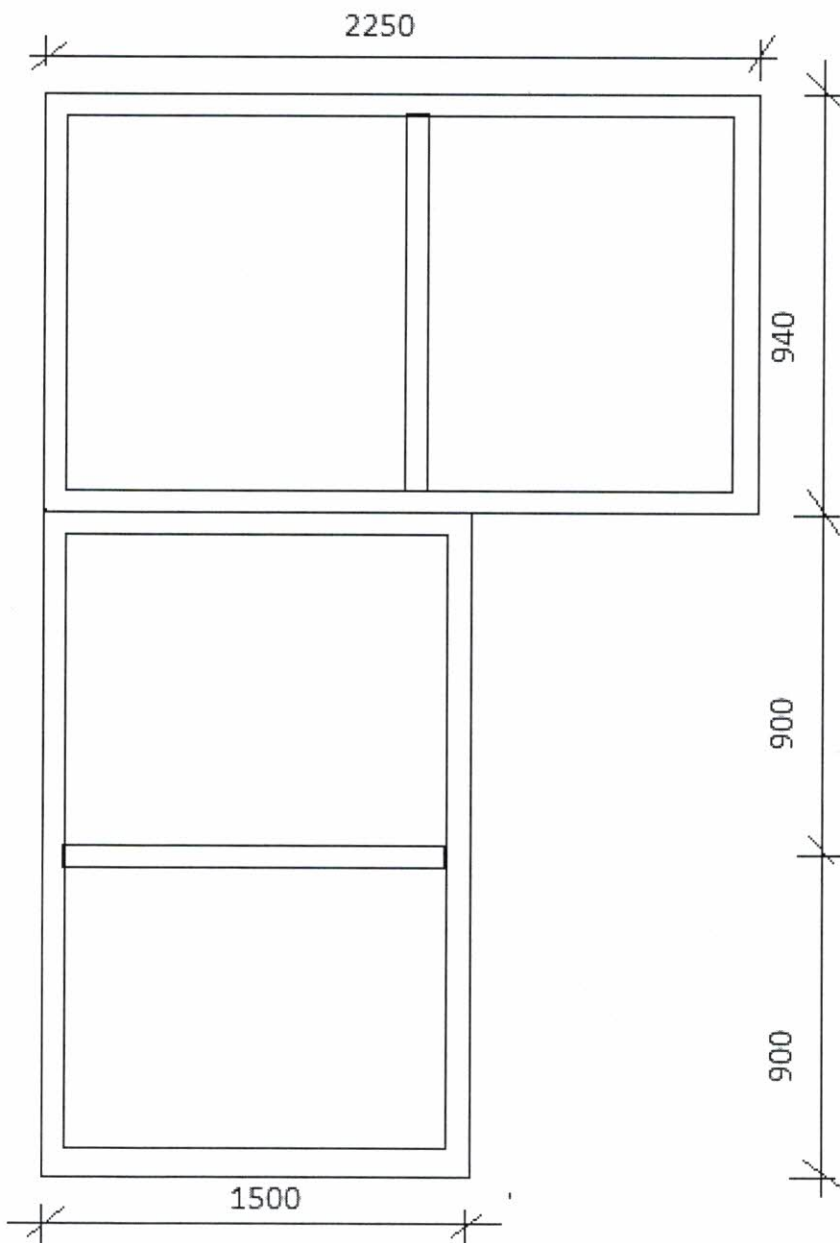

Inspektor Nadzoru Budowlanego  
*Krzysztof Kojman*  
upr. bud. UAN-NB-9386-5/51/87 WK  
w specjalności konstrukcyjno-budowlanej;  
w zakresie ogólnobudowlanym

1. The first part of the document is a list of names and addresses of the members of the committee.

2. The second part of the document is a list of the names and addresses of the members of the committee.

Lp.	Podstawa	Opis i wyliczenia	j.m.	Poszcz.	Razem
1	KNR 4-01 0354-05	Wykucie z muru ościeżnic drewnianych o powierzchni ponad 2 m2 2.1*1.15*2	m <sup>2</sup> m <sup>2</sup>	4.830	
				<b>RAZEM</b>	<b>4.830</b>
2	KNR 4-01 0354-11	Wykucie z muru podokienników drewnianych, stalowych 2.4	m m	2.400	
				<b>RAZEM</b>	<b>2.400</b>
3	KNR 2-02 1001-08	Okna dwudzielne drewniane zespolone dwuszybowe wzmocnione budownictwa mieszkaniowego fabrycznie wykończone o powierzchni 2.0-2.5 m2 2.1*1.15*2	m <sup>2</sup> m <sup>2</sup>	4.830	
				<b>RAZEM</b>	<b>4.830</b>
4	KNR 4-01 0321-02	Obsadzenie podokienników drewnianych lub stalowych ponad 1.5 m w ścianach z cegieł 2	szt. szt.	2.000	
				<b>RAZEM</b>	<b>2.000</b>
5	KNR 2-17 0156-01	Nawietrzaki okienne higrosterowalne 2	szt. szt.	2.000	
				<b>RAZEM</b>	<b>2.000</b>
6	KNR 4-01 0530-08	Uzupełnienie obróbek blacharskich podokienników z blachy ocynkowanej 2.4*0.25	m <sup>2</sup> m <sup>2</sup>	0.600	
				<b>RAZEM</b>	<b>0.600</b>
7	KNR 2-02 2006-05	Okladziny z płyt gipsowo-kartonowych (suche tynki gipsowe) pojedyncze na słupach, belkach i ościeżach na zaprawie 2.0*3*0.2	m <sup>2</sup> m <sup>2</sup>	1.200	
				<b>RAZEM</b>	<b>1.200</b>
8	KNR 4-01 1204-08	Przygotowanie powierzchni pod malowanie farbami emulsyjnymi starych tynków z poszpachlowaniem nierówności 3.65*2*0.4*2	m <sup>2</sup> m <sup>2</sup>	5.840	
				<b>RAZEM</b>	<b>5.840</b>
9	KNR 4-01 1204-01	Dwukrotne malowanie farbami emulsyjnymi starych tynków wewnętrznych ościeży 3.65*2*0.4*2	m <sup>2</sup> m <sup>2</sup>	5.840	
				<b>RAZEM</b>	<b>5.840</b>
10		Wywóz i utylizacja mat. z rozbiórki 1	kpl. kpl.	1.000	
				<b>RAZEM</b>	<b>1.000</b>

Inspektor Nadzoru Inwestorskiego

*E. Nejman*  
Krzysztof Nejmanupr. bud. UAN-NB-8686-5/51/87 Wk  
w specjalności konstrukcyjno-budowlanej  
KUP/BO/0277/03

**OKNA DREWNIANE - 2 szt**

Pomorska 88 A II m. 44

wym. 1150x 2100

Uwaga- wymiary sprawdzić przed zamówieniem

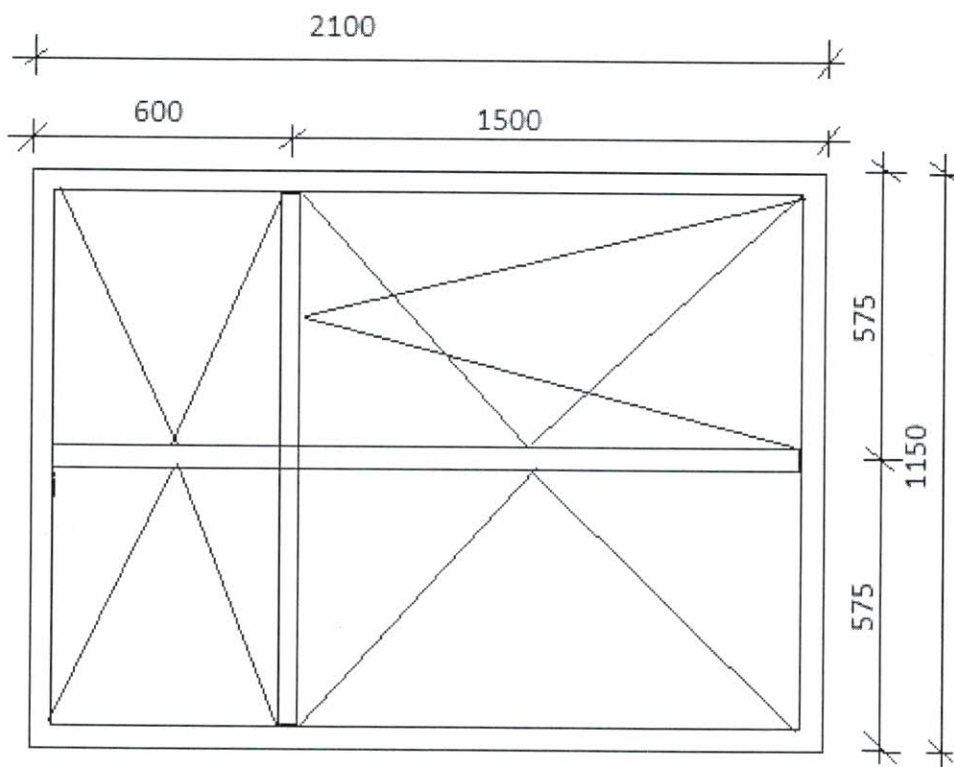

Inspektor Nadzoru Budowlanego  
*Krzysztof Kojma*  
upr. bud. UAN-NB-8386-5/51/87 Wk  
w specjalności konstrukcyjno-budowlanej  
w zakresie ogólnobudowlanym

10

Lp.	Podstawa	Opis i wyczenia	j.m.	Poszcz.	Razem
1	KNR 4-01 0354-05	Wykucie z muru ościeżnic drewnianych o powierzchni ponad 2 m <sup>2</sup> 1.15*2.15	m <sup>2</sup> m <sup>2</sup>	2.473	
				<b>RAZEM</b>	<b>2.473</b>
2	KNR 4-01 0354-11	Wykucie z muru podokienników drewnianych, stalowych 1.2	m m	1.200	
				<b>RAZEM</b>	<b>1.200</b>
3	KNR 2-02 1001-08	Okna dwudzielne drewniane zespolone dwuszybowe wzmocnione budownictwa mieszkaniowego fabrycznie wykończone o powierzchni 2.0-2.5 m <sup>2</sup> 1.15*2.15	m <sup>2</sup> m <sup>2</sup>	2.473	
				<b>RAZEM</b>	<b>2.473</b>
4	KNR 4-01 0321-02	Obsadzenie podokienników drewnianych lub stalowych ponad 1.5 m w ścianach z cegieł 1	szt. szt.	1.000	
				<b>RAZEM</b>	<b>1.000</b>
5	KNR 2-17 0156-01	Nawietrzaki okienne higrosterowalne 1	szt. szt.	1.000	
				<b>RAZEM</b>	<b>1.000</b>
6	KNR 4-01 0530-08	Uzupełnienie obróbek blacharskich podokienników z blachy ocynkowanej 1.2*0.25	m <sup>2</sup> m <sup>2</sup>	0.300	
				<b>RAZEM</b>	<b>0.300</b>
7	KNR 2-02 2006-05	Okładziny z płyt gipsowo-kartonowych (suche tynki gipsowe) pojedyncze na słupach, belkach i ościeżach na zaprawie 3.95*2*0.2	m <sup>2</sup> m <sup>2</sup>	1.580	
				<b>RAZEM</b>	<b>1.580</b>
8	KNR 4-01 1204-08	Przygotowanie powierzchni pod malowanie farbami emulsyjnymi starych tynków z poszpachlowaniem nierówności 3.95*2*0.4	m <sup>2</sup> m <sup>2</sup>	3.160	
				<b>RAZEM</b>	<b>3.160</b>
9	KNR 4-01 1204-01	Dwukrotne malowanie farbami emulsyjnymi starych tynków wewnętrznych ościeży 3.95*2*0.4	m <sup>2</sup> m <sup>2</sup>	3.160	
				<b>RAZEM</b>	<b>3.160</b>
10	KNR 2-02 1611-02	Rusztowania ramowe warszawskie jednokolumnowe wysokości do 6 m 1	kol. kol.	1.000	
				<b>RAZEM</b>	<b>1.000</b>
11	KNR 4-01 0306-02	Przymurowanie ścianek z cegieł o grub. 1/2 ceg. na zaprawie cementowo-wapiennej do ościeży lub powierzchni ścian 1.15*0.8	m <sup>2</sup> m <sup>2</sup>	0.920	
				<b>RAZEM</b>	<b>0.920</b>
12	KNR 4-01 0348-02	Rozebranie ścianki z cegieł o grub. 1/4 ceg. na zaprawie cementowo-wapiennej 0.92	m <sup>2</sup> m <sup>2</sup>	0.920	
				<b>RAZEM</b>	<b>0.920</b>
13		Wywóz i utylizacja mat. z rozbiórki 1	kpl. kpl.	1.000	
				<b>RAZEM</b>	<b>1.000</b>

Inspektor Nadzoru Inwestor  
*Krzysztof Nejman*  
 upr. bud. UAN-NB-8386-5/51/87 W  
 w specjalności konstrukcyjno-budowlanej  
 KUP/BO/0277/03

## OKNA DREWNIANE

Pomorska 88 D I m. 8  
wym. 1150x2150mm - 1 szt

Uwaga- wymiary sprawdzić przed  
zamówieniem

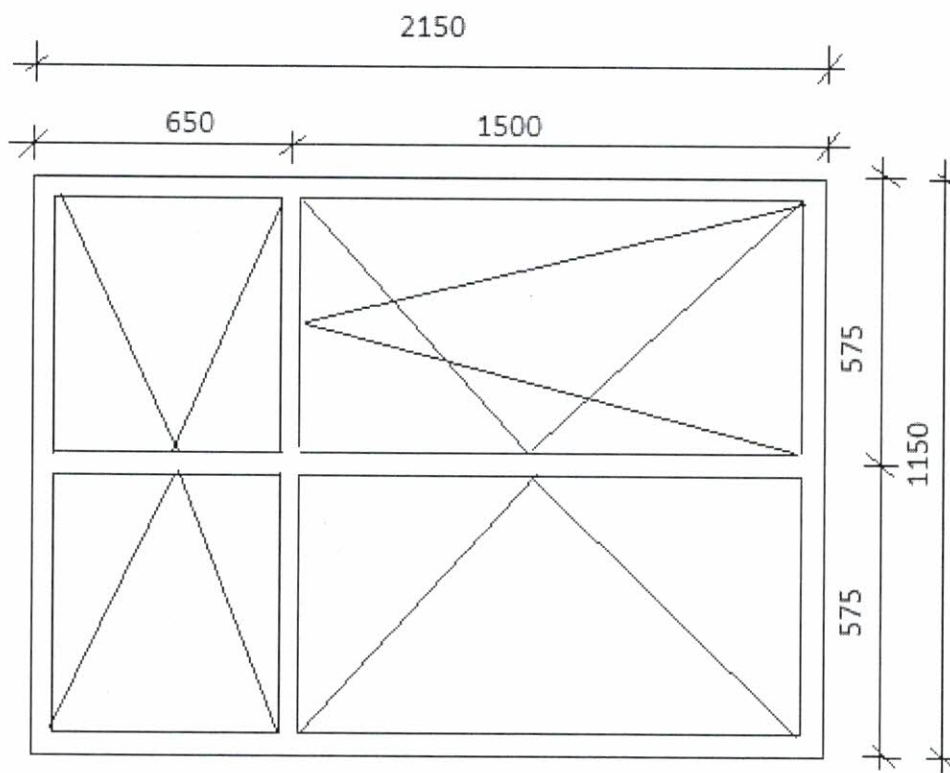

Inspektor Nadzoru Budowlanego  
*Krzysztof Kojman*  
upr. bud. UAN-NB-8386-5/51/87 Wk  
w specjalności konstrukcyjno-budowlanej  
w zakresie ogólnobudowlanym

1. The Commission on the National Academy of Sciences  
has recommended that the National Academy of Sciences  
be reorganized into a National Academy of Sciences  
and a National Academy of Arts and Letters.  
2. The Commission on the National Academy of Sciences  
has recommended that the National Academy of Sciences  
be reorganized into a National Academy of Sciences  
and a National Academy of Arts and Letters.



Lp.	Podstawa	Opis i wyczenia	j.m.	Poszcz.	Razem
1	KNR 4-01 0354-05	Wykucie z muru ościeżnic drewnianych o powierzchni ponad 2 m2 1.15*2.15+1.15*2.18+1.15*2.13	m <sup>2</sup> m <sup>2</sup>	 7.429	
				<b>RAZEM</b>	<b>7.429</b>
2	KNR 4-01 0354-11	Wykucie z muru podokienników drewnianych, stalowych 1.2*3	m m	 3.600	
				<b>RAZEM</b>	<b>3.600</b>
3	KNR 2-02 1001-08	Okna dwudzielne drewniane zespolone dwuszybowe wzmocnione budownictwa mieszkaniowego fabrycznie wykończone o powierzchni 2.0-2.5 m2 1.15*2.15+1.15*2.18+1.15*2.13	m <sup>2</sup> m <sup>2</sup>	 7.429	
				<b>RAZEM</b>	<b>7.429</b>
4	KNR 4-01 0321-02	Obsadzenie podokienników drewnianych lub stalowych ponad 1.5 m w ścianach z cegieł 3	szt. szt.	 3.000	
				<b>RAZEM</b>	<b>3.000</b>
5	KNR 2-17 0156-01	Nawietrzaki okienne higrosterowalne 3	szt. szt.	 3.000	
				<b>RAZEM</b>	<b>3.000</b>
6	KNR 4-01 0530-08	Uzupełnienie obróbek blacharskich podokienników z blachy ocynkowanej 1.25*0.25*3	m <sup>2</sup> m <sup>2</sup>	 0.938	
				<b>RAZEM</b>	<b>0.938</b>
7	KNR 2-02 2006-05	Okladziny z płyt gipsowo-kartonowych (suche tynki gipsowe) pojedyncze na słupach, belkach i ościeżach na zaprawie 3.98*2*0.2	m <sup>2</sup> m <sup>2</sup>	 1.592	
				<b>RAZEM</b>	<b>1.592</b>
8	KNR 4-01 1204-08	Przygotowanie powierzchni pod malowanie farbami emulsyjnymi starych tynków z poszpachlowaniem nierówności 3.95*2*0.4	m <sup>2</sup> m <sup>2</sup>	 3.160	
				<b>RAZEM</b>	<b>3.160</b>
9	KNR 4-01 1204-01	Dwukrotne malowanie farbami emulsyjnymi starych tynków wewnętrznych ościeży 3.95*2*0.4	m <sup>2</sup> m <sup>2</sup>	 3.160	
				<b>RAZEM</b>	<b>3.160</b>
10		Wywóz i utylizacja mat. z rozbiórki 1	kpl. kpl.	 1.000	
				<b>RAZEM</b>	<b>1.000</b>

Inspektor Nadzoru Inwestorskiego  
*E. Najman*  
 Krzysztof Najman  
 upr. bud. UAN-NB-8386-5/51/87 Wk  
 w specjalności konstrukcyjno-budowlanej  
 KUP/BO/0277/03

## OKNA DREWNIANE

Pomorska 88 D II m. 4  
wym. 1150x2150 mm - 3 szt.

Uwaga- wymiary sprawdzić przed  
zamówieniem

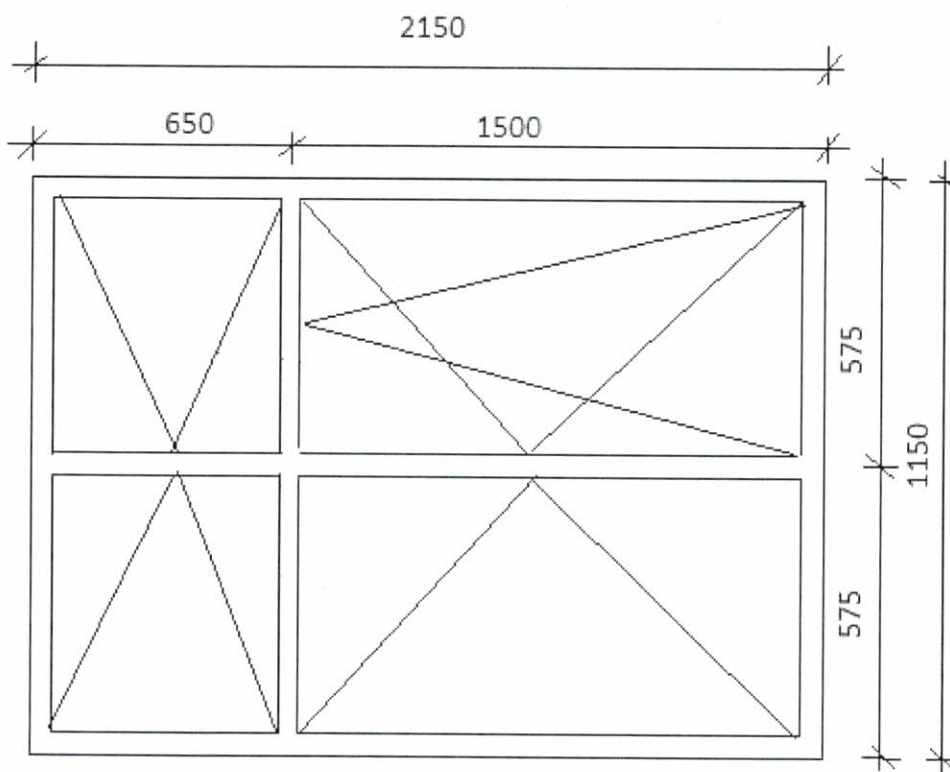

Inspektor Nadzoru Budowlanego  
*Krzysztof Nejman*  
upr. bud. UJAN-NB-6386-5/51/87 Wk  
w specjalności konstrukcyjno-budowlanej  
w zakresie ogólnobudowlanym

1. 1951-1952  
2. 1953-1954  
3. 1955-1956  
4. 1957-1958  
5. 1959-1960  
6. 1961-1962  
7. 1963-1964  
8. 1965-1966  
9. 1967-1968  
10. 1969-1970  
11. 1971-1972  
12. 1973-1974  
13. 1975-1976  
14. 1977-1978  
15. 1979-1980  
16. 1981-1982  
17. 1983-1984  
18. 1985-1986  
19. 1987-1988  
20. 1989-1990  
21. 1991-1992  
22. 1993-1994  
23. 1995-1996  
24. 1997-1998  
25. 1999-2000  
26. 2001-2002  
27. 2003-2004  
28. 2005-2006  
29. 2007-2008  
30. 2009-2010  
31. 2011-2012  
32. 2013-2014  
33. 2015-2016  
34. 2017-2018  
35. 2019-2020  
36. 2021-2022  
37. 2023-2024  
38. 2025-2026  
39. 2027-2028  
40. 2029-2030

1. 1951-1952  
2. 1953-1954  
3. 1955-1956  
4. 1957-1958  
5. 1959-1960  
6. 1961-1962  
7. 1963-1964  
8. 1965-1966  
9. 1967-1968  
10. 1969-1970  
11. 1971-1972  
12. 1973-1974  
13. 1975-1976  
14. 1977-1978  
15. 1979-1980  
16. 1981-1982  
17. 1983-1984  
18. 1985-1986  
19. 1987-1988  
20. 1989-1990  
21. 1991-1992  
22. 1993-1994  
23. 1995-1996  
24. 1997-1998  
25. 1999-2000  
26. 2001-2002  
27. 2003-2004  
28. 2005-2006  
29. 2007-2008  
30. 2009-2010  
31. 2011-2012  
32. 2013-2014  
33. 2015-2016  
34. 2017-2018  
35. 2019-2020  
36. 2021-2022  
37. 2023-2024  
38. 2025-2026  
39. 2027-2028  
40. 2029-2030