

Lp.	Podstawa	Opis i wyliczenia	j.m.	Poszcz	Razem
1	KNR 4-01 0354-05	Wykucie z muru ościeżnic drewnianych o powierzchni ponad 2 m2 1.65*1.45*2	m <sup>2</sup> m <sup>2</sup>	4.785	
				<b>RAZEM</b>	<b>4.785</b>
2	KNR 4-01 0354-11	Wykucie z muru podokienników drewnianych, stalowych 1.45*2	m m	2.900	
				<b>RAZEM</b>	<b>2.900</b>
3	KNR 0-19 0929-10	Wymiana okien zespolonych na okna rozwierane i uchylno-rozwierane dwudzielne z PCV o pow. do 2.5 m2 1.65*1.45*2	m <sup>2</sup> m <sup>2</sup>	4.785	
				<b>RAZEM</b>	<b>4.785</b>
4	KNR 4-01 0321-02	Obsadzenie podokienników drewnianych lub stalowych ponad 1.5 m w ścianach z cegieł 2	szt. szt.	2.000	
				<b>RAZEM</b>	<b>2.000</b>
5	kalk. własna	Parapet zewnętrzny z blachy powlekanej 1.45*2	m m	2.900	
				<b>RAZEM</b>	<b>2.900</b>
6	kalk. własna	Parapety wewnętrzne z PCV 2	szt. szt.	2.000	
				<b>RAZEM</b>	<b>2.000</b>
7	KNR 4-01 1204-08	Przygotowanie powierzchni pod malowanie farbami emulsyjnymi starych tynków z poszpachlowaniem nierówności (1.45*2*0.20+1.65*4*0.20)*2	m <sup>2</sup> m <sup>2</sup>	3.800	
				<b>RAZEM</b>	<b>3.800</b>
8	KNR 4-01 1204-02	Dwukrotne malowanie farbami emulsyjnymi starych tynków wewnętrznych ścian 3.800	m <sup>2</sup> m <sup>2</sup>	3.800	
				<b>RAZEM</b>	<b>3.800</b>
9	kalk. własna	Montaż nawiewników higrosterowalnych 2	szt. szt.	2.000	
				<b>RAZEM</b>	<b>2.000</b>
10	KNR 4-01 0108-09	Wywiezienie gruzu sprzymowanego samochodami skrzyniowymi na odległość do 1 km 0.2	m <sup>3</sup> m <sup>3</sup>	0.200	
				<b>RAZEM</b>	<b>0.200</b>
11	KNR 4-01 0108-10	Wywiezienie gruzu sprzymowanego samochodami skrzyniowymi - za każdy następny 1 km - 20 km 0.2	m <sup>3</sup> m <sup>3</sup>	0.200	
				<b>RAZEM</b>	<b>0.200</b>

inspektor Nadzoru

Tadeusz Kuku  
Upr. Bud. UAN/KZ/210/120/90

15 Dyw. Piech. Wlkp. 12/26/11

165

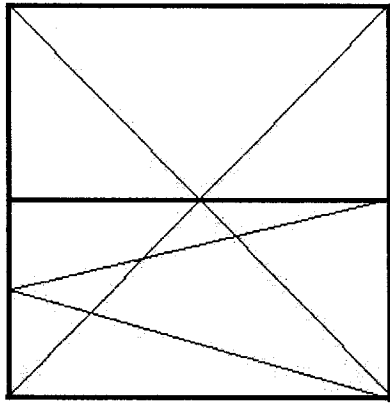

x2

145

inspektor Nadzoru  
Tadeusz Kalas  
Upr. Bud. 7210/120/90

Lp.	Podstawa	Opis i wyliczenia	j.m.	Poszcz	Razem
1	KNR 4-01 0354-05	Wykucie z muru ościeżnic drewnianych o powierzchni ponad 2 m2 1.50*1.50*3	m <sup>2</sup> m <sup>2</sup>	6.750	
				<b>RAZEM</b>	<b>6.750</b>
2	KNR 4-01 0354-11	Wykucie z muru podokienników drewnianych, stalowych 1.50*6	m m	9.000	
				<b>RAZEM</b>	<b>9.000</b>
3	KNR 0-19 0929-11	Wymiana okien zespolonych na okna rozwierane i uchylno-rozwierane dwudzielne z PCV o pow. ponad 2.5 m2 1.50*1.50*3	m <sup>2</sup> m <sup>2</sup>	6.750	
				<b>RAZEM</b>	<b>6.750</b>
4	KNR 4-01 0321-02	Obsadzenie podokienników drewnianych lub stalowych ponad 1.5 m w ścianach z cegieł 6	szt. szt.	6.000	
				<b>RAZEM</b>	<b>6.000</b>
5	kalk. własna	Parapet zewnętrzny z blachy powlekanej 1.50*3	m m	4.500	
				<b>RAZEM</b>	<b>4.500</b>
6	kalk. własna	Parapety wewnętrzne z PCV 3	szt. szt.	3.000	
				<b>RAZEM</b>	<b>3.000</b>
7	KNR 4-01 1204-08	Przygotowanie powierzchni pod malowanie farbami emulsyjnymi starych tynków z poszpachlowaniem nierówności 1.50*18*0.20	m <sup>2</sup> m <sup>2</sup>	5.400	
				<b>RAZEM</b>	<b>5.400</b>
8	KNR 4-01 1204-02	Dwukrotne malowanie farbami emulsyjnymi starych tynków wewnętrznych ścian 5.400	m <sup>2</sup> m <sup>2</sup>	5.400	
				<b>RAZEM</b>	<b>5.400</b>
9	kalk. własna	Montaż nawiewników higrosterowalnych 3	szt. szt.	3.000	
				<b>RAZEM</b>	<b>3.000</b>
10	KNR 4-01 0108-09	Wywiezienie gruzu sprzymowanego samochodami skrzyniowymi na odległość do 1 km 0.5	m <sup>3</sup> m <sup>3</sup>	0.500	
				<b>RAZEM</b>	<b>0.500</b>
11	KNR 4-01 0108-10	Wywiezienie gruzu sprzymowanego samochodami skrzyniowymi - za każdy następny 1 km - 20 km 0.5	m <sup>3</sup> m <sup>3</sup>	0.500	
				<b>RAZEM</b>	<b>0.500</b>

inspektor Nadzoru

Tadeusz Kalas  
Upr. Bud. UAN-KZ-7210/120/90

BBON 7/25

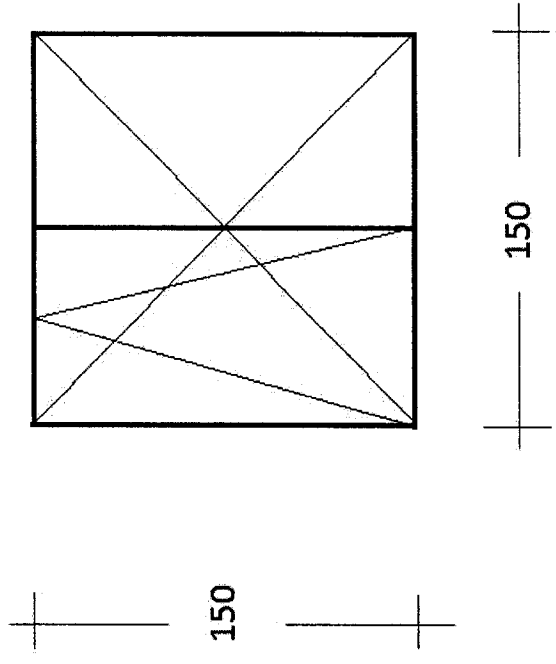

x 3

Pracownik Nadzoru  
Tadeusz Kalas  
Upr. Bud. Wzrost 7210/20/90

Lp.	Podstawa	Opis i wyliczenia	j.m.	Poszcz	Razem
1	KNR 4-01 0354-05	Wykucie z muru ościeżnic drewnianych o powierzchni ponad 2 m <sup>2</sup> 1.50*1.50*2	m <sup>2</sup> m <sup>2</sup>	4.500	
				<b>RAZEM</b>	<b>4.500</b>
2	KNR 4-01 0354-11	Wykucie z muru podokienników drewnianych, stalowych 1.50*2	m m	3.000	
				<b>RAZEM</b>	<b>3.000</b>
3	KNR 0-19 0929-10	Wymiana okien zespolonych na okna rozwierane i uchylno-rozwierane dwudzielne z PCV o pow. do 2.5 m <sup>2</sup> 1.50*1.50*2	m <sup>2</sup> m <sup>2</sup>	4.500	
				<b>RAZEM</b>	<b>4.500</b>
4	KNR 4-01 0321-02	Obsadzenie podokienników drewnianych lub stalowych ponad 1.5 m w ścianach z cegieł 4	szt. szt.	4.000	
				<b>RAZEM</b>	<b>4.000</b>
5	kalk. własna	Parapet zewnętrzny z blachy powlekanej 1.50*2	m m	3.000	
				<b>RAZEM</b>	<b>3.000</b>
6	kalk. własna	Parapety wewnętrzne z PCV 2	szt. szt.	2.000	
				<b>RAZEM</b>	<b>2.000</b>
7	KNR 4-01 1204-08	Przygotowanie powierzchni pod malowanie farbami emulsyjnymi starych tynków z poszpachlowaniem nierówności 1.50*16*0.20	m <sup>2</sup> m <sup>2</sup>	4.800	
				<b>RAZEM</b>	<b>4.800</b>
8	KNR 4-01 1204-02	Dwukrotne malowanie farbami emulsyjnymi starych tynków wewnętrznych ścian 4.800	m <sup>2</sup> m <sup>2</sup>	4.800	
				<b>RAZEM</b>	<b>4.800</b>
9	kalk. własna	Montaż nawiewników higrosterowalnych 2	szt. szt.	2.000	
				<b>RAZEM</b>	<b>2.000</b>
10	KNR 4-01 0108-09	Wywiezienie gruzu sprzymowanego samochodami skrzyniowymi na odległość do 1 km 0.2	m <sup>3</sup> m <sup>3</sup>	0.200	
				<b>RAZEM</b>	<b>0.200</b>
11	KNR 4-01 0108-10	Wywiezienie gruzu sprzymowanego samochodami skrzyniowymi - za każdy następny 1 km - 20 km 0.2	m <sup>3</sup> m <sup>3</sup>	0.200	
				<b>RAZEM</b>	<b>0.200</b>

Inspektor Nadzoru

Tadeusz Kulas  
Upr. Bud. UAM-KZ 210/120/90

Modrakowa 42/31

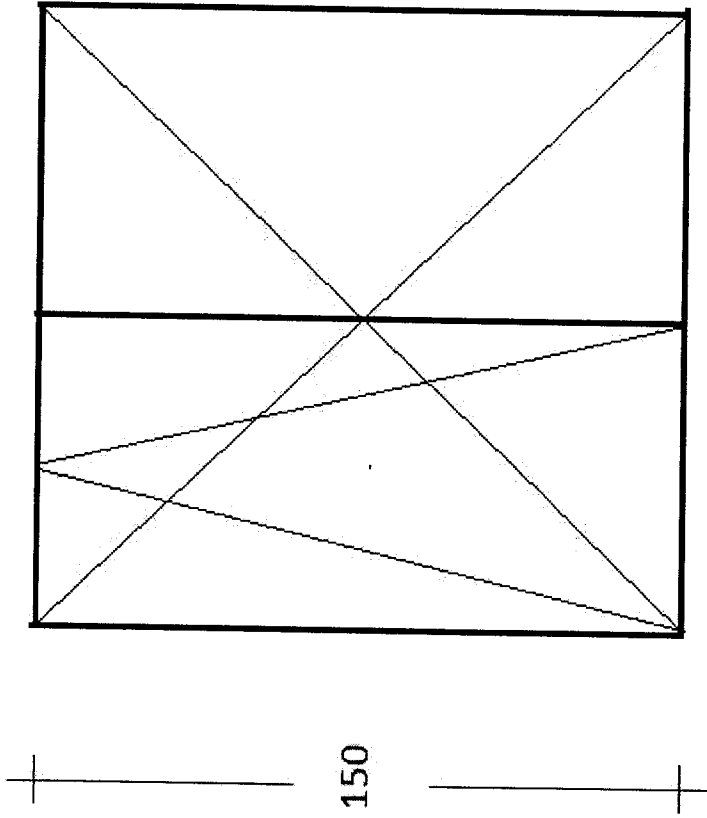

x 2

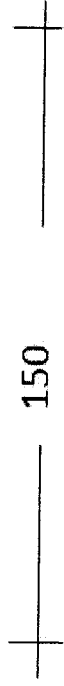

inspektor nadzoru  
Tadeusz Kolas  
Upr. Bud. QAN/CZ-N/10/120/90

Lp.	Podstawa	Opis i wyliczenia	j.m.	Poszcz	Razem
1	KNR 4-01 0354-05	Wykucie z muru ościeżnic drewnianych o powierzchni ponad 2 m <sup>2</sup> 1.50*1.50*2	m <sup>2</sup> m <sup>2</sup>	4.500	
				<b>RAZEM</b>	<b>4.500</b>
2	KNR 4-01 0354-11	Wykucie z muru podokienników drewnianych, stalowych 1.50*2	m m	3.000	
				<b>RAZEM</b>	<b>3.000</b>
3	KNR 0-19 0929-11	Wymiana okien zespolonych na okna rozwierane i uchylno-rozwierane dwudzielne z PCV o pow. ponad 2.5 m <sup>2</sup> 1.50*1.50*2	m <sup>2</sup> m <sup>2</sup>	4.500	
				<b>RAZEM</b>	<b>4.500</b>
4	KNR 4-01 0321-02	Obsadzenie podokienników drewnianych lub stalowych ponad 1.5 m w ścianach z cegieł 2	szt. szt.	2.000	
				<b>RAZEM</b>	<b>2.000</b>
5	kalk. własna	Parapet zewnętrzny z blachy powlekanej 1.50*2	m m	3.000	
				<b>RAZEM</b>	<b>3.000</b>
6	kalk. własna	Parapety wewnętrzne z PCV 2	szt. szt.	2.000	
				<b>RAZEM</b>	<b>2.000</b>
7	KNR 4-01 1204-08	Przygotowanie powierzchni pod malowanie farbami emulsyjnymi starych tynków z poszpachlowaniem nierówności 1.50*12*0.20	m <sup>2</sup> m <sup>2</sup>	3.600	
				<b>RAZEM</b>	<b>3.600</b>
8	KNR 4-01 1204-02	Dwukrotne malowanie farbami emulsyjnymi starych tynków wewnętrznych ścian 3.600	m <sup>2</sup> m <sup>2</sup>	3.600	
				<b>RAZEM</b>	<b>3.600</b>
9	kalk. własna	Montaż nawiewników higrosterowalnych 2	szt. szt.	2.000	
				<b>RAZEM</b>	<b>2.000</b>
10	KNR 4-01 0108-09	Wywiezienie gruzu spryzmowanego samochodami skrzyniowymi na odległość do 1 km 0.2	m <sup>3</sup> m <sup>3</sup>	0.200	
				<b>RAZEM</b>	<b>0.200</b>
11	KNR 4-01 0108-10	Wywiezienie gruzu spryzmowanego samochodami skrzyniowymi - za każdy następny 1 km - 20 km 0.2	m <sup>3</sup> m <sup>3</sup>	0.200	
				<b>RAZEM</b>	<b>0.200</b>

inspektor Nadzoru

Tadeusz Kataras  
Upr. Bud. UAN-KZ-7210/120/90

Modrakowa 48/41

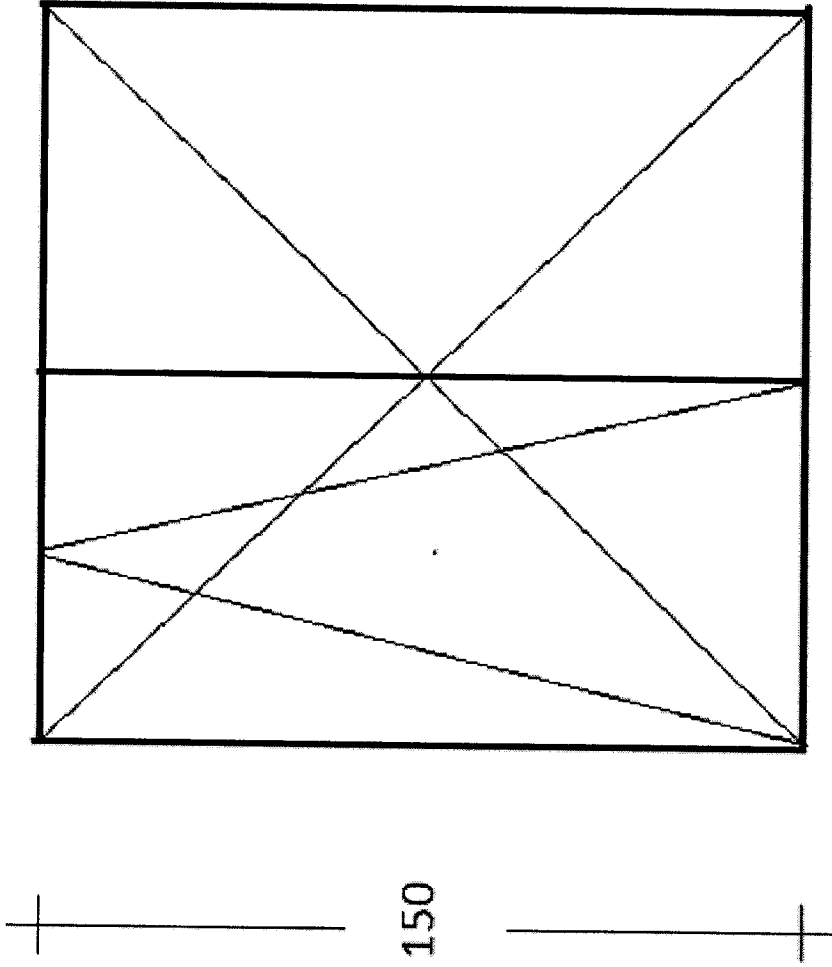

x 2

Inspektor Nadzoru  
Tadeusz Kulas  
Upr. Bud. WAKC 27210/1 20/90



Lp.	Podstawa	Opis i wyliczenia	j.m.	Poszcz	Razem
1	KNR 4-01 0354-05	Wykucie z muru ościeżnic drewnianych o powierzchni ponad 2 m <sup>2</sup> 1.85*1.20*2	m <sup>2</sup> m <sup>2</sup>	4.440	
				<b>RAZEM</b>	<b>4.440</b>
2	KNR 4-01 0354-11	Wykucie z muru podokienników drewnianych, stalowych 1.20*2	m m	2.400	
				<b>RAZEM</b>	<b>2.400</b>
3	KNR 0-19 0929-10	Wymiana okien zespolonych na okna rozwierane i uchylno-rozwierane dwudzielne z PCV o pow. do 2.5 m <sup>2</sup> ze ślimieniem 1.85*1.20*2	m <sup>2</sup> m <sup>2</sup>	4.440	
				<b>RAZEM</b>	<b>4.440</b>
4	KNR 4-01 0321-02	Obsadzenie podokienników drewnianych lub stalowych ponad 1.5 m w ścianach z cegieł 2	szt. szt.	2.000	
				<b>RAZEM</b>	<b>2.000</b>
5	kalk. własna	Parapet zewnętrzny z blachy powlekanej 1.20*2	m m	2.400	
				<b>RAZEM</b>	<b>2.400</b>
6	kalk. własna	Parapety wewnętrzne z PCV 2	szt. szt.	2.000	
				<b>RAZEM</b>	<b>2.000</b>
7	KNR 4-01 1204-08	Przygotowanie powierzchni pod malowanie farbami emulsyjnymi starych tynków z poszpachlowaniem nierówności (1.20*4+1.85*8)*0.20	m <sup>2</sup> m <sup>2</sup>	3.920	
				<b>RAZEM</b>	<b>3.920</b>
8	KNR 4-01 1204-02	Dwukrotne malowanie farbami emulsyjnymi starych tynków wewnętrznych ścian 3.920	m <sup>2</sup> m <sup>2</sup>	3.920	
				<b>RAZEM</b>	<b>3.920</b>
9	kalk. własna	Montaż nawiewników higrosterowalnych 2	szt. szt.	2.000	
				<b>RAZEM</b>	<b>2.000</b>
10	KNR 4-01 0108-09	Wywiezienie gruzu sprzymowanego samochodami skrzyniowymi na odległość do 1 km 0.5	m <sup>3</sup> m <sup>3</sup>	0.500	
				<b>RAZEM</b>	<b>0.500</b>
11	KNR 4-01 0108-10	Wywiezienie gruzu sprzymowanego samochodami skrzyniowymi - za każdy następny 1 km - 20 km 0.5	m <sup>3</sup> m <sup>3</sup>	0.500	
				<b>RAZEM</b>	<b>0.500</b>

inspektor Nadzoru  
  
 Tadeusz Kalas  
 Upr. Bud. UAN-KZ-7210/120/90

Toruńska 72/2

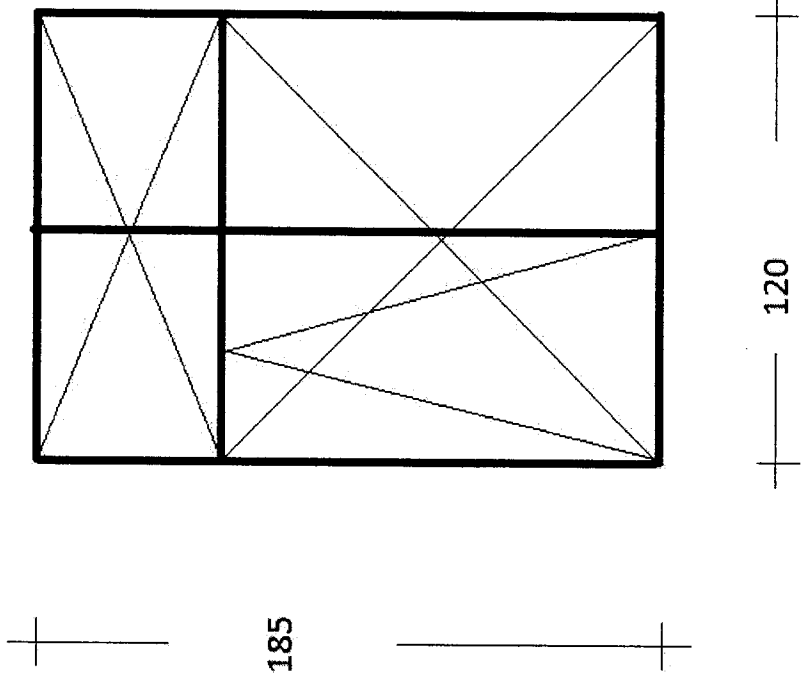

x2

inspektor Nadzoru  
Tadeusz Małas  
Upr. Bud. UAN-627101/2090

Lp.	Podstawa	Opis i wyliczenia	j.m.	Poszcz	Razem
1	KNR 4-01 0354-05	Wykucie z muru ościeżnic drewnianych o powierzchni ponad 2 m <sup>2</sup> 1.60*1.60	m <sup>2</sup> m <sup>2</sup>	 2.560	
				<b>RAZEM</b>	<b>2.560</b>
2	KNR 4-01 0354-11	Wykucie z muru podokienników drewnianych, stalowych 1.60*2	m m	 3.200	
				<b>RAZEM</b>	<b>3.200</b>
3	KNR 0-19 0929-11	Wymiana okien zespolonych na okna rozwierane i uchylno-rozwierane dwudzielne z PCV o pow. ponad 2.5 m <sup>2</sup> 1.60*1.60	m <sup>2</sup> m <sup>2</sup>	 2.560	
				<b>RAZEM</b>	<b>2.560</b>
4	KNR 4-01 0321-02	Obsadzenie podokienników drewnianych lub stalowych ponad 1.5 m w ścianach z cegieł 4	szt. szt.	 4.000	
				<b>RAZEM</b>	<b>4.000</b>
5	kalk. własna	Parapet zewnętrzny z blachy powlekanej 1.60	m m	 1.600	
				<b>RAZEM</b>	<b>1.600</b>
6	kalk. własna	Parapety wewnętrzne z PCV 1	szt. szt.	 1.000	
				<b>RAZEM</b>	<b>1.000</b>
7	KNR 4-01 1204-08	Przygotowanie powierzchni pod malowanie farbami emulsyjnymi starych tynków z poszpachlowaniem nierówności 1.60*6*0.20	m <sup>2</sup> m <sup>2</sup>	 1.920	
				<b>RAZEM</b>	<b>1.920</b>
8	KNR 4-01 1204-02	Dwukrotne malowanie farbami emulsyjnymi starych tynków wewnętrznych ścian 1.920	m <sup>2</sup> m <sup>2</sup>	 1.920	
				<b>RAZEM</b>	<b>1.920</b>
9	kalk. własna	Montaż nawiewników higrosterowalnych 1	szt. szt.	 1.000	
				<b>RAZEM</b>	<b>1.000</b>
10	KNR 4-01 0108-09	Wywiezienie gruzu spryzmowanego samochodami skrzyniowymi na odległość do 1 km 0.2	m <sup>3</sup> m <sup>3</sup>	 0.200	
				<b>RAZEM</b>	<b>0.200</b>
11	KNR 4-01 0108-10	Wywiezienie gruzu spryzmowanego samochodami skrzyniowymi - za każdy następny 1 km - 20 km 0.2	m <sup>3</sup> m <sup>3</sup>	 0.200	
				<b>RAZEM</b>	<b>0.200</b>

inspektor Nadzoru  
Tadeusz Kalas  
Upr. Bud. UAN Kz 7210/120/90

Smoleńska 72/4

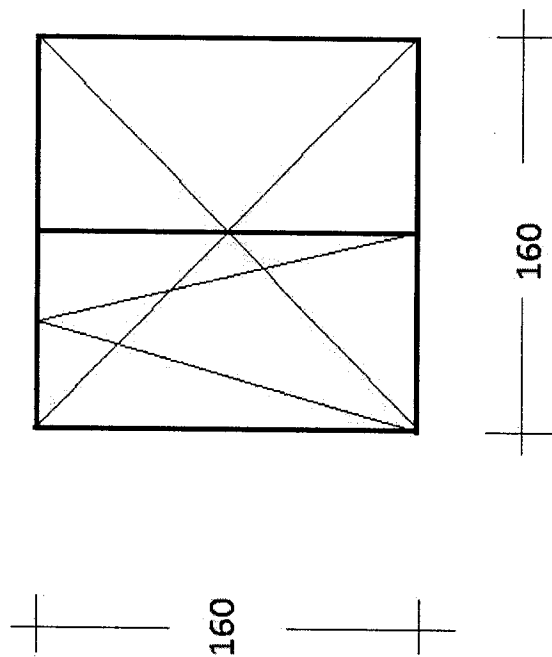

inspektor Nadzoru  
Tadeusz Kallas  
Upr. Bud. U.K.K.Z. 72/01/20/90

Lp.	Podstawa	Opis i wyliczenia	j.m.	Poszcz	Razem
1	KNR 4-01 0354-05	Wykucie z muru ościeżnic drewnianych o powierzchni ponad 2 m2 1.60*1.60*2	m <sup>2</sup> m <sup>2</sup>	5.120	
				<b>RAZEM</b>	<b>5.120</b>
2	KNR 4-01 0354-11	Wykucie z muru podokienników drewnianych, stalowych 1.60*4	m m	6.400	
				<b>RAZEM</b>	<b>6.400</b>
3	KNR 0-19 0929-10	Wymiana okien zespolonych na okna rozwierane i uchylno-rozwierane dwudzielne z PCV o pow. do 2.5 m2 1.60*1.60*2	m <sup>2</sup> m <sup>2</sup>	5.120	
				<b>RAZEM</b>	<b>5.120</b>
4	KNR 4-01 0321-02	Obsadzenie podokienników drewnianych lub stalowych ponad 1.5 m w ścianach z cegieł 4	szt. szt.	4.000	
				<b>RAZEM</b>	<b>4.000</b>
5	kalk. własna	Parapet zewnętrzny z blachy powlekanej 1.60*2	m m	3.200	
				<b>RAZEM</b>	<b>3.200</b>
6	kalk. własna	Parapety wewnętrzne z PCV 2	szt. szt.	2.000	
				<b>RAZEM</b>	<b>2.000</b>
7	KNR 4-01 1204-08	Przygotowanie powierzchni pod malowanie farbami emulsyjnymi starych tynków z poszpachlowaniem nierówności 1.60*12*0.20	m <sup>2</sup> m <sup>2</sup>	3.840	
				<b>RAZEM</b>	<b>3.840</b>
8	KNR 4-01 1204-02	Dwukrotne malowanie farbami emulsyjnymi starych tynków wewnętrznych ścian 3.840	m <sup>2</sup> m <sup>2</sup>	3.840	
				<b>RAZEM</b>	<b>3.840</b>
9	kalk. własna	Montaż nawiewników higrosterowalnych 2	szt. szt.	2.000	
				<b>RAZEM</b>	<b>2.000</b>
10	KNR 4-01 0108-09	Wywiezienie gruzu spryzmowanego samochodami skrzyniowymi na odległość do 1 km 0.2	m <sup>3</sup> m <sup>3</sup>	0.200	
				<b>RAZEM</b>	<b>0.200</b>
11	KNR 4-01 0108-10	Wywiezienie gruzu spryzmowanego samochodami skrzyniowymi - za każdy następny 1 km - 20 km 0.2	m <sup>3</sup> m <sup>3</sup>	0.200	
				<b>RAZEM</b>	<b>0.200</b>

inspektor Nadzoru

Tadeusz Kądzioła  
Upr. Bud. UAN/KZ-7210/120/90

Smoleńska 80/6

160

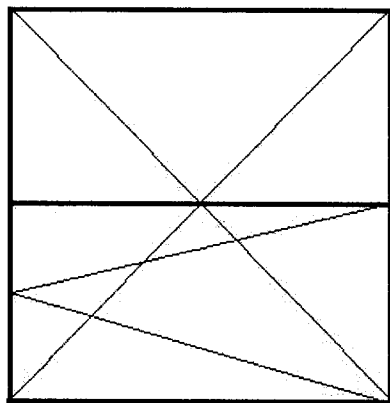

x 2

160

Inspektor Nadzoru  
Tadeusz Kulas  
Upr. Bud. UAN-KZ-72/01/20/90

Lp.	Podstawa	Opis i wyliczenia	j.m.	Poszcz	Razem
1	KNR 4-01 0354-05	Wykucie z muru ościeżnic drewnianych o powierzchni ponad 2 m2 2.00*1.20	m <sup>2</sup> m <sup>2</sup>	2.400	
				<b>RAZEM</b>	<b>2.400</b>
2	KNR 4-01 0354-11	Wykucie z muru podokienników drewnianych, stalowych 1.20	m m	1.200	
				<b>RAZEM</b>	<b>1.200</b>
3	KNR 0-19 0929-10	Wymiana okien zespolonych na okna rozwierane i uchylno-rozwierane dwudzielne z PCV o pow. do 2.5 m2 ze ślemieniem 2.00*1.20	m <sup>2</sup> m <sup>2</sup>	2.400	
				<b>RAZEM</b>	<b>2.400</b>
4	KNR 4-01 0321-02	Obsadzenie podokienników drewnianych lub stalowych ponad 1.5 m w ścianach z cegieł 2	szt. szt.	2.000	
				<b>RAZEM</b>	<b>2.000</b>
5	kalk. własna	Parapet zewnętrzny z blachy powlekanej 1.20	m m	1.200	
				<b>RAZEM</b>	<b>1.200</b>
6	kalk. własna	Parapety wewnętrzne z PCV 1	szt. szt.	1.000	
				<b>RAZEM</b>	<b>1.000</b>
7	KNR 4-01 1204-08	Przygotowanie powierzchni pod malowanie farbami emulsyjnymi starych tynków z poszpachlowaniem nierówności (2.00*4+1.20*2)*0.20	m <sup>2</sup> m <sup>2</sup>	2.080	
				<b>RAZEM</b>	<b>2.080</b>
8	KNR 4-01 1204-02	Dwukrotne malowanie farbami emulsyjnymi starych tynków wewnętrznych ścian 2.080	m <sup>2</sup> m <sup>2</sup>	2.080	
				<b>RAZEM</b>	<b>2.080</b>
9	kalk. własna	Montaż nawiewników higrosterowalnych 1	szt. szt.	1.000	
				<b>RAZEM</b>	<b>1.000</b>
10	KNR 4-01 0108-09	Wywiezienie gruzu sprzymowanego samochodami skrzyniowymi na odległość do 1 km 0.2	m <sup>3</sup> m <sup>3</sup>	0.200	
				<b>RAZEM</b>	<b>0.200</b>
11	KNR 4-01 0108-10	Wywiezienie gruzu sprzymowanego samochodami skrzyniowymi - za każdy następny 1 km - 20 km 0.2	m <sup>3</sup> m <sup>3</sup>	0.200	
				<b>RAZEM</b>	<b>0.200</b>

inspektor Nadzoru

Tadeusz Kłataś  
Upr. Bud. UAN-KZ-7210/120/90

Toruńska 141/12

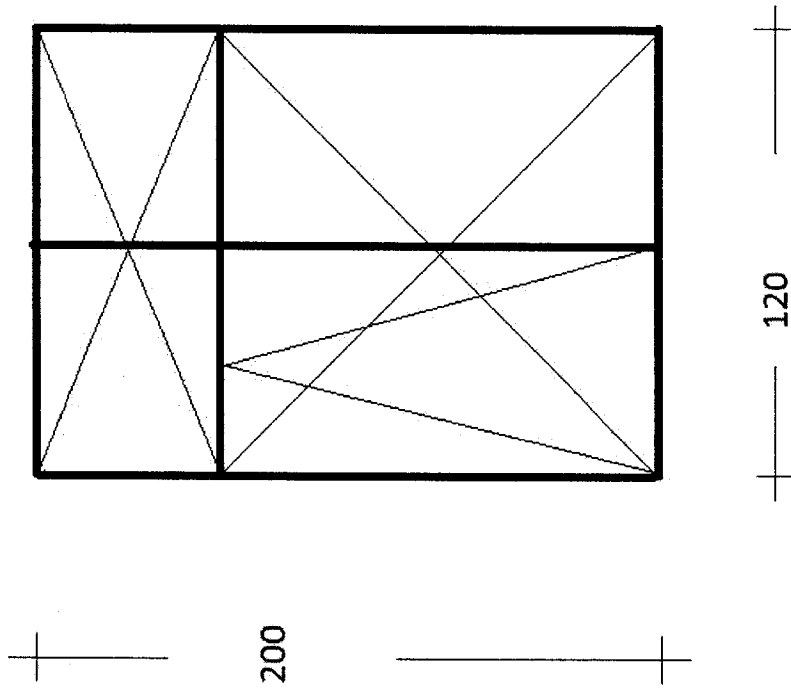

inspektor Nadzoru  
*Tadeusz Kulis*  
Upr. Bud. UAN KE-710/120/90



Lp.	Podstawa	Opis i wyliczenia	j.m.	Poszcz	Razem
1	KNR 4-01 0354-05	Wykucie z muru ościeżnic drewnianych o powierzchni ponad 2 m2 1.50*1.20*3	m <sup>2</sup> m <sup>2</sup>	5.400	
				<b>RAZEM</b>	<b>5.400</b>
2	KNR 4-01 0354-11	Wykucie z muru podokienników drewnianych, stalowych 1.20*3	m m	3.600	
				<b>RAZEM</b>	<b>3.600</b>
3	KNR 0-19 0929-10	Wymiana okien zespolonych na okna rozwierane i uchylno-rozwierane dwudzielne z PCV o pow. do 2.5 m2 ze ślemieniem 1.50*1.20*3	m <sup>2</sup> m <sup>2</sup>	5.400	
				<b>RAZEM</b>	<b>5.400</b>
4	KNR 4-01 0321-02	Obsadzenie podokienników drewnianych lub stalowych ponad 1.5 m w ścianach z cegieł 3	szt. szt.	3.000	
				<b>RAZEM</b>	<b>3.000</b>
5	kalk. własna	Parapet zewnętrzny z blachy powlekanej 1.20*3	m m	3.600	
				<b>RAZEM</b>	<b>3.600</b>
6	kalk. własna	Parapety wewnętrzne z PCV 3	szt. szt.	3.000	
				<b>RAZEM</b>	<b>3.000</b>
7	KNR 4-01 1204-08	Przygotowanie powierzchni pod malowanie farbami emulsyjnymi starych tynków z poszpachlowaniem nierówności (1.20*6+1.85*12)*0.20	m <sup>2</sup> m <sup>2</sup>	5.880	
				<b>RAZEM</b>	<b>5.880</b>
8	KNR 4-01 1204-02	Dwukrotne malowanie farbami emulsyjnymi starych tynków wewnętrznych ścian 5.880	m <sup>2</sup> m <sup>2</sup>	5.880	
				<b>RAZEM</b>	<b>5.880</b>
9	kalk. własna	Montaż nawiewników higrosterowalnych 3	szt. szt.	3.000	
				<b>RAZEM</b>	<b>3.000</b>
10	KNR 4-01 0108-09	Wywiezienie gruzu sprzymowanego samochodami skrzyniowymi na odległość do 1 km 0.5	m <sup>3</sup> m <sup>3</sup>	0.500	
				<b>RAZEM</b>	<b>0.500</b>
11	KNR 4-01 0108-10	Wywiezienie gruzu sprzymowanego samochodami skrzyniowymi - za każdy następny 1 km - 20 km 0.5	m <sup>3</sup> m <sup>3</sup>	0.500	
				<b>RAZEM</b>	<b>0.500</b>

inspektor Nadzoru  
*Tadeusz Kalas*  
 Upr. Bud. UAK-KS 2101/2010

Toruńska 22 OF-1/12

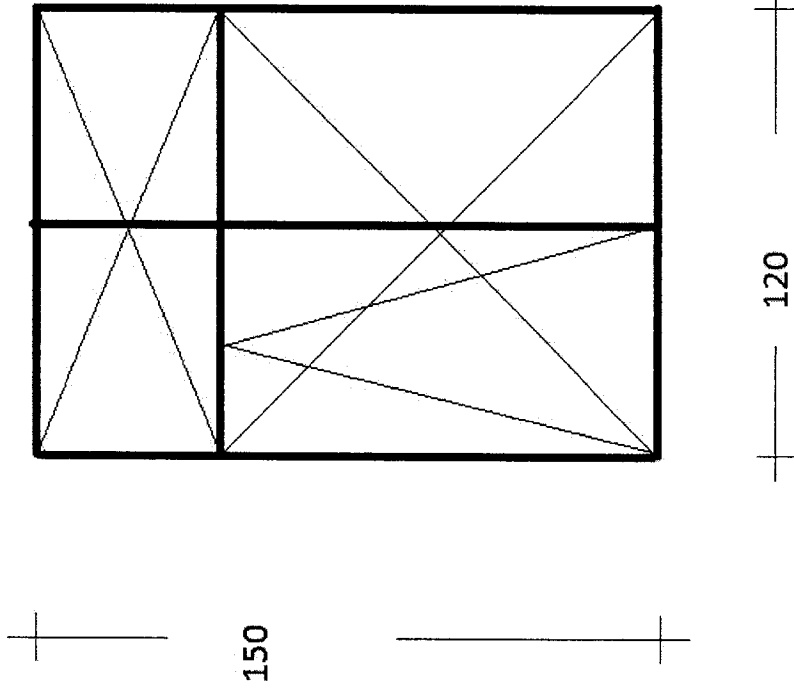

x 3

inspektor Nadzoru  
*Tadeusz Kozłowski*  
Tadeusz Kozłowski  
Upr. Bud. UAN-KZ-7210/120/90

Lp.	Podstawa	Opis i wyliczenia	j.m.	Poszcz	Razem
1	KNR 4-01 0354-05	Wykucie z muru ościeżnic drewnianych o powierzchni ponad 2 m2 1.95*1.12	m <sup>2</sup> m <sup>2</sup>	 2.184	
				<b>RAZEM</b>	<b>2.184</b>
2	KNR 4-01 0354-11	Wykucie z muru podokienników drewnianych, stalowych 1.12*2	m m	 2.240	
				<b>RAZEM</b>	<b>2.240</b>
3	KNR 0-19 0929-10	Wymiana okien zespolonych na okna rozwierane i uchylno-rozwierane dwudzielne z PCV o pow. do 2.5 m2 ze ślemieniem 1.95*1.12	m <sup>2</sup> m <sup>2</sup>	 2.184	
				<b>RAZEM</b>	<b>2.184</b>
4	KNR 4-01 0321-02	Obsadzenie podokienników drewnianych lub stalowych ponad 1.5 m w ścianach z cegieł 2	szt. szt.	 2.000	
				<b>RAZEM</b>	<b>2.000</b>
5	kalk. własna	Parapet zewnętrzny z blachy powlekaniej 1.12	m m	 1.120	
				<b>RAZEM</b>	<b>1.120</b>
6	kalk. własna	Parapety wewnętrzne z PCV 1	szt. szt.	 1.000	
				<b>RAZEM</b>	<b>1.000</b>
7	KNR 4-01 1204-08	Przygotowanie powierzchni pod malowanie farbami emulsyjnymi starych tynków z poszpachlowaniem nierówności (1.95*4+1.12*2)*0.20	m <sup>2</sup> m <sup>2</sup>	 2.008	
				<b>RAZEM</b>	<b>2.008</b>
8	KNR 4-01 1204-02	Dwukrotne malowanie farbami emulsyjnymi starych tynków wewnętrznych ścian 2.008	m <sup>2</sup> m <sup>2</sup>	 2.008	
				<b>RAZEM</b>	<b>2.008</b>
9	kalk. własna	Montaż nawiewników higrosterowalnych 1	szt. szt.	 1.000	
				<b>RAZEM</b>	<b>1.000</b>
10	KNR 4-01 0108-09	Wywiezienie gruzu spryzmowanego samochodami skrzyniowymi na odleg- łość do 1 km 0.2	m <sup>3</sup> m <sup>3</sup>	 0.200	
				<b>RAZEM</b>	<b>0.200</b>
11	KNR 4-01 0108-10	Wywiezienie gruzu spryzmowanego samochodami skrzyniowymi - za każ- dy następny 1 km - 20 km 0.2	m <sup>3</sup> m <sup>3</sup>	 0.200	
				<b>RAZEM</b>	<b>0.200</b>

inspektor Nadzoru

Tadeusz Malas  
Upr. Bud. JAN 427-120/120/90

Toruńska 70/4



195

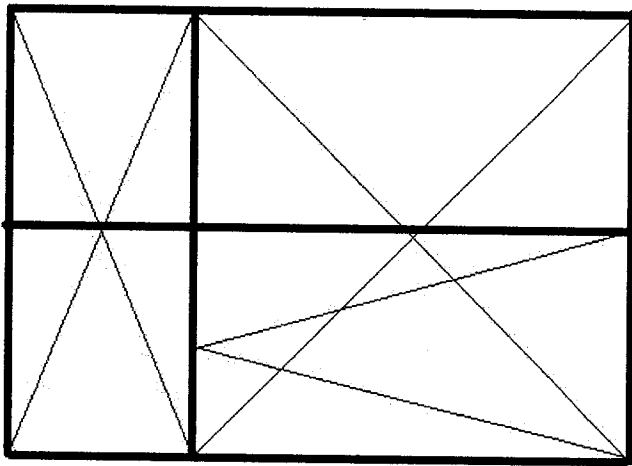

112



inspektor Nadzoru  
*Tabeleczka*  
Upr. Bud. GAN: 4277/01/2090

Lp.	Podstawa	Opis i wyliczenia	j.m.	Poszcz	Razem
1	KNR 4-01 0354-05	Wykucie z muru ościeżnic drewnianych o powierzchni ponad 2 m <sup>2</sup> 1.85*1.20*4	m <sup>2</sup> m <sup>2</sup>	8.880	
				<b>RAZEM</b>	<b>8.880</b>
2	KNR 4-01 0354-11	Wykucie z muru podokienników drewnianych, stalowych 1.20*4	m m	4.800	
				<b>RAZEM</b>	<b>4.800</b>
3	KNR 0-19 0929-10	Wymiana okien zespolonych na okna rozwierane i uchylno-rozwierane dwudzielne z PCV o pow. do 2.5 m <sup>2</sup> ze ślimieniem 1.85*1.20*4	m <sup>2</sup> m <sup>2</sup>	8.880	
				<b>RAZEM</b>	<b>8.880</b>
4	KNR 4-01 0321-02	Obsadzenie podokienników drewnianych lub stalowych ponad 1.5 m w ścianach z cegieł 4	szt. szt.	4.000	
				<b>RAZEM</b>	<b>4.000</b>
5	kalk. własna	Parapet zewnętrzny z blachy powlekanej 1.20*4	m m	4.800	
				<b>RAZEM</b>	<b>4.800</b>
6	kalk. własna	Parapety wewnętrzne z PCV 4	szt. szt.	4.000	
				<b>RAZEM</b>	<b>4.000</b>
7	KNR 4-01 1204-08	Przygotowanie powierzchni pod malowanie farbami emulsyjnymi starych tynków z poszpachlowaniem nierówności (1.20*8+1.85*16)*0.20	m <sup>2</sup> m <sup>2</sup>	7.840	
				<b>RAZEM</b>	<b>7.840</b>
8	KNR 4-01 1204-02	Dwukrotne malowanie farbami emulsyjnymi starych tynków wewnętrznych ścian 7.840	m <sup>2</sup> m <sup>2</sup>	7.840	
				<b>RAZEM</b>	<b>7.840</b>
9	kalk. własna	Montaż nawiewników higrosterowalnych 4	szt. szt.	4.000	
				<b>RAZEM</b>	<b>4.000</b>
10	KNR 4-01 0108-09	Wywiezienie gruzu spryzmowanego samochodami skrzyniowymi na odległość do 1 km 0.5	m <sup>3</sup> m <sup>3</sup>	0.500	
				<b>RAZEM</b>	<b>0.500</b>
11	KNR 4-01 0108-10	Wywiezienie gruzu spryzmowanego samochodami skrzyniowymi - za każdy następny 1 km - 20 km 0.5	m <sup>3</sup> m <sup>3</sup>	0.500	
				<b>RAZEM</b>	<b>0.500</b>

inspektor Nadzoru

Tadeusz Kalas  
Upr. Bud. V AN-KZ 210/120/90

Toruńska 72/4



185

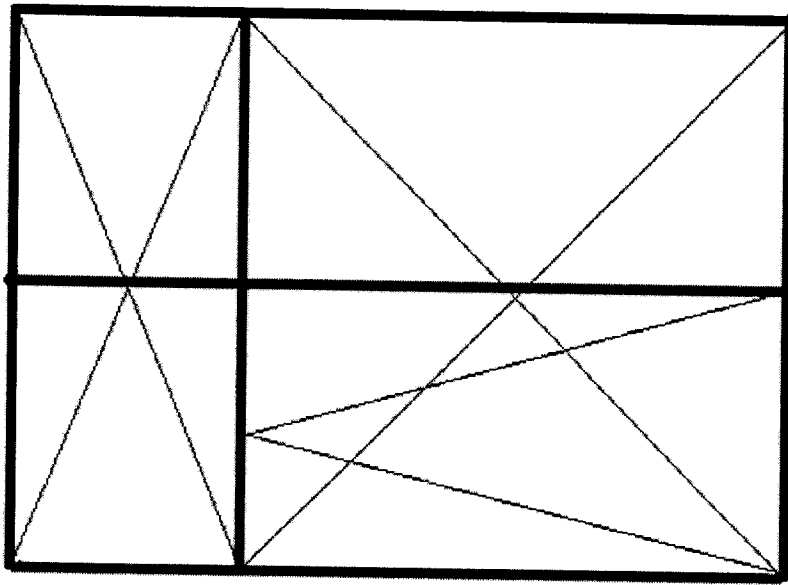

x 4



120

inspektor Nadzoru  
Tadeusz Ukalaś  
Upr. Bud. JAK-RE-72.10/120/90

Lp.	Podstawa	Opis i wyliczenia	j.m.	Poszcz	Razem
1	KNR 4-01 0354-05	Wykucie z muru ościeżnic drewnianych o powierzchni ponad 2 m <sup>2</sup> 1.00*0.95*3	m <sup>2</sup> m <sup>2</sup>	2.850	
				<b>RAZEM</b>	<b>2.850</b>
2	KNR 4-01 0354-11	Wykucie z muru podokienników drewnianych, stalowych 0.95*6	m m	5.700	
				<b>RAZEM</b>	<b>5.700</b>
3	KNR 0-19 0929-05	Wymiana okien zespolonych na okna rozwierane i uchylno-rozwierane jed- nodzielne z PCV o pow. do 1.0 m <sup>2</sup> 1.00*0.95*3	m <sup>2</sup> m <sup>2</sup>	2.850	
				<b>RAZEM</b>	<b>2.850</b>
4	KNR 4-01 0321-02	Obsadzenie podokienników drewnianych lub stalowych ponad 1.5 m w ścianach z cegieł 6	szt. szt.	6.000	
				<b>RAZEM</b>	<b>6.000</b>
5	kalk. własna	Parapet zewnętrzny z blachy powlekaniej 0.95*3	m m	2.850	
				<b>RAZEM</b>	<b>2.850</b>
6	kalk. własna	Parapety wewnętrzne z PCV 3	szt szt	3.000	
				<b>RAZEM</b>	<b>3.000</b>
7	KNR 4-01 1204-08	Przygotowanie powierzchni pod malowanie farbami emulsyjnymi starych tynków z poszpachlowaniem nierówności 1.00*12*2*0.20+0.95*6*0.20	m <sup>2</sup> m <sup>2</sup>	5.940	
				<b>RAZEM</b>	<b>5.940</b>
8	KNR 4-01 1204-02	Dwukrotne malowanie farbami emulsyjnymi starych tynków wewnętrznych ścian 5.940	m <sup>2</sup> m <sup>2</sup>	5.940	
				<b>RAZEM</b>	<b>5.940</b>
9	kalk. własna	Montaż nawiewników higrosterowalnych 3	szt szt	3.000	
				<b>RAZEM</b>	<b>3.000</b>
10	KNR 4-01 0108-09	Wywiezienie gruzu spryzmowanego samochodami skrzyniowymi na odleg- łość do 1 km 0.5	m <sup>3</sup> m <sup>3</sup>	0.500	
				<b>RAZEM</b>	<b>0.500</b>
11	KNR 4-01 0108-10	Wywiezienie gruzu spryzmowanego samochodami skrzyniowymi - za każ- dy następny 1 km - 20 km 0.5	m <sup>3</sup> m <sup>3</sup>	0.500	
				<b>RAZEM</b>	<b>0.500</b>

inspektor Nadzoru

Tadeusz Kalas  
Upr. Bud. UAN-KZ-7210/120/90

Toruńska 72/4a

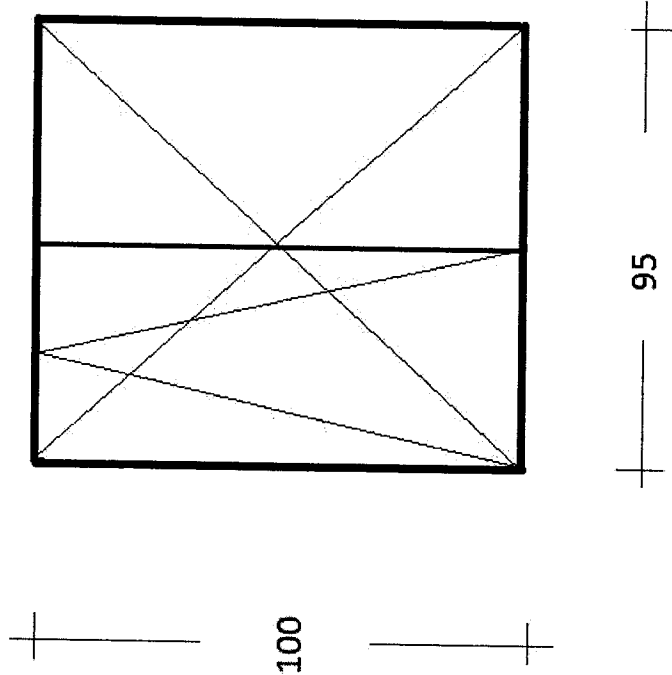

inspektor Nadzoru  
Tadeusz Kolas  
Upr. Bud. UAN-KZ-7210/120/90



Lp.	Podstawa	Opis i wyliczenia	j.m.	Poszcz	Razem
1	KNR 4-01 0354-05	Wykucie z muru ościeżnic drewnianych o powierzchni ponad 2 m <sup>2</sup> 1.80*1.20*2	m <sup>2</sup>		
			m <sup>2</sup>	4.320	
				<b>RAZEM</b>	<b>4.320</b>
2	KNR 4-01 0354-11	Wykucie z muru podokienników drewnianych, stalowych 1.20*2	m		
			m	2.400	
				<b>RAZEM</b>	<b>2.400</b>
3	KNR 0-19 0929-10	Wymiana okien zespolonych na okna rozwierane i uchylno-rozwierane dwudzielne z PCV o pow. do 2.5 m <sup>2</sup> 1.80*1.20*2	m <sup>2</sup>		
			m <sup>2</sup>	4.320	
				<b>RAZEM</b>	<b>4.320</b>
4	KNR 4-01 0321-02	Obsadzenie podokienników drewnianych lub stalowych ponad 1.5 m w ścianach z cegieł 4	szt.		
			szt.	4.000	
				<b>RAZEM</b>	<b>4.000</b>
5	kalk. własna	Parapet zewnętrzny z blachy powlekanej 1.20*2	m		
			m	2.400	
				<b>RAZEM</b>	<b>2.400</b>
6	kalk. własna	Parapety wewnętrzne z PCV 2	szt.		
			szt.	2.000	
				<b>RAZEM</b>	<b>2.000</b>
7	KNR 4-01 1204-08	Przygotowanie powierzchni pod malowanie farbami emulsyjnymi starych tynków z poszpachlowaniem nierówności (1.80*8+1.20*4)*0.20	m <sup>2</sup>		
			m <sup>2</sup>	3.840	
				<b>RAZEM</b>	<b>3.840</b>
8	KNR 4-01 1204-02	Dwukrotne malowanie farbami emulsyjnymi starych tynków wewnętrznych ścian 3.840	m <sup>2</sup>		
			m <sup>2</sup>	3.840	
				<b>RAZEM</b>	<b>3.840</b>
9	kalk. własna	Montaż nawiewników higrosterowalnych 2	szt.		
			szt.	2.000	
				<b>RAZEM</b>	<b>2.000</b>
10	KNR 4-01 0108-09	Wywiezienie gruzu spryzmowanego samochodami skrzyniowymi na odległość do 1 km 0.2	m <sup>3</sup>		
			m <sup>3</sup>	0.200	
				<b>RAZEM</b>	<b>0.200</b>
11	KNR 4-01 0108-10	Wywiezienie gruzu spryzmowanego samochodami skrzyniowymi - za każdy następny 1 km - 20 km 0.2	m <sup>3</sup>		
			m <sup>3</sup>	0.200	
				<b>RAZEM</b>	<b>0.200</b>

Inspektor Nadzoru

Tadeusz Kolas  
Upr. Bud. UAN-KZ 9210/120/90

Wł. Betzy 18/6

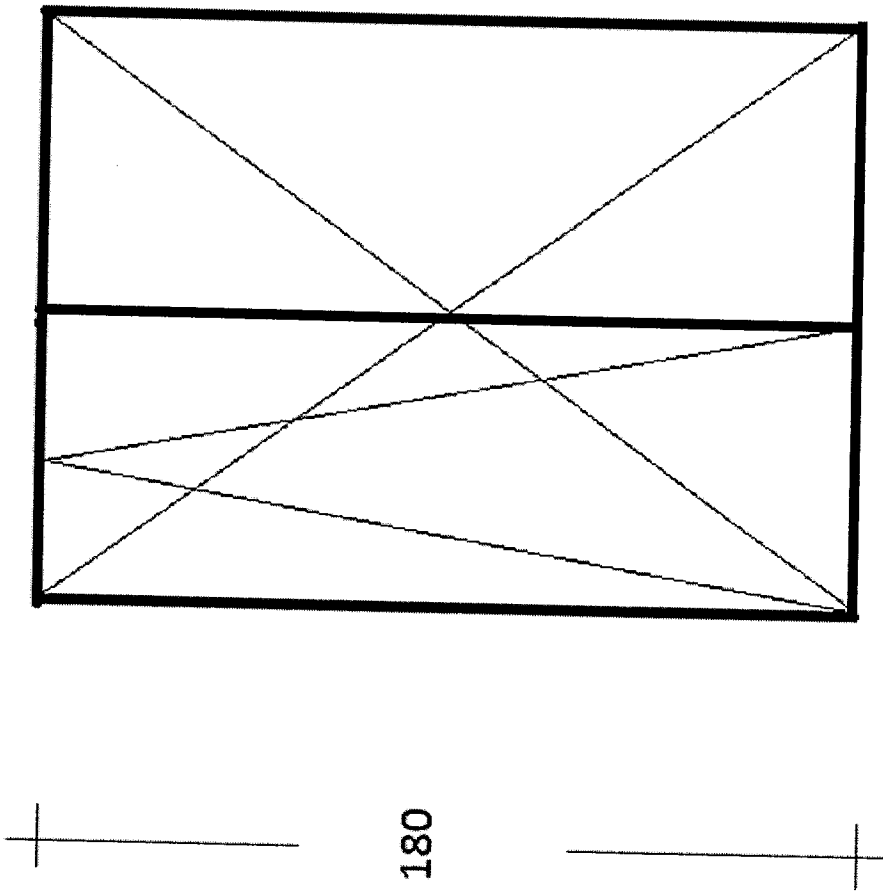

x 2

inspektor Nadzoru  
*Tadeusz Kolas*  
Upr. Bud. JAWA.KZ-7210/1.20/90

Lp.	Podstawa	Opis i wyliczenia	j.m.	Poszcz	Razem
1	KNR 4-01 0354-05	Wykucie z muru ościeżnic drewnianych o powierzchni ponad 2 m <sup>2</sup> 1.70*1.60	m <sup>2</sup> m <sup>2</sup>	2.720	
				<b>RAZEM</b>	<b>2.720</b>
2	KNR 4-01 0354-11	Wykucie z muru podokienników drewnianych, stalowych 1.60*2	m m	3.200	
				<b>RAZEM</b>	<b>3.200</b>
3	KNR 0-19 0929-11	Wymiana okien zespolonych na okna rozwierane i uchylno-rozwierane dwudzielne z PCV o pow. ponad 2.5 m <sup>2</sup> 1.70*1.60	m <sup>2</sup> m <sup>2</sup>	2.720	
				<b>RAZEM</b>	<b>2.720</b>
4	KNR 4-01 0321-02	Obsadzenie podokienników drewnianych lub stalowych ponad 1.5 m w ścianach z cegieł 2	szt. szt.	2.000	
				<b>RAZEM</b>	<b>2.000</b>
5	kalk. własna	Parapet zewnętrzny z blachy powlekanej 1.60	m m	1.600	
				<b>RAZEM</b>	<b>1.600</b>
6	kalk. własna	Parapety wewnętrzne z PCV 1	szt. szt.	1.000	
				<b>RAZEM</b>	<b>1.000</b>
7	KNR 4-01 1204-08	Przygotowanie powierzchni pod malowanie farbami emulsyjnymi starych tynków z poszpachlowaniem nierówności 1.70*4*0.20+1.60*2*0.20	m <sup>2</sup> m <sup>2</sup>	2.000	
				<b>RAZEM</b>	<b>2.000</b>
8	KNR 4-01 1204-02	Dwukrotne malowanie farbami emulsyjnymi starych tynków wewnętrznych ścian 2.0	m <sup>2</sup> m <sup>2</sup>	2.000	
				<b>RAZEM</b>	<b>2.000</b>
9	kalk. własna	Montaż nawiewników higrosterowalnych 1	szt. szt.	1.000	
				<b>RAZEM</b>	<b>1.000</b>
10	KNR 4-01 0108-09	Wywiezienie gruzu spryzmowanego samochodami skrzyniowymi na odległość do 1 km 0.2	m <sup>3</sup> m <sup>3</sup>	0.200	
				<b>RAZEM</b>	<b>0.200</b>
11	KNR 4-01 0108-10	Wywiezienie gruzu spryzmowanego samochodami skrzyniowymi - za każdy następny 1 km - 20 km 0.2	m <sup>3</sup> m <sup>3</sup>	0.200	
				<b>RAZEM</b>	<b>0.200</b>

inspektor Nadzoru

Tadeusz Katus  
Upr. Bud. V/AN-KZ-7210/120/90

Wojska Polskiego 39/9

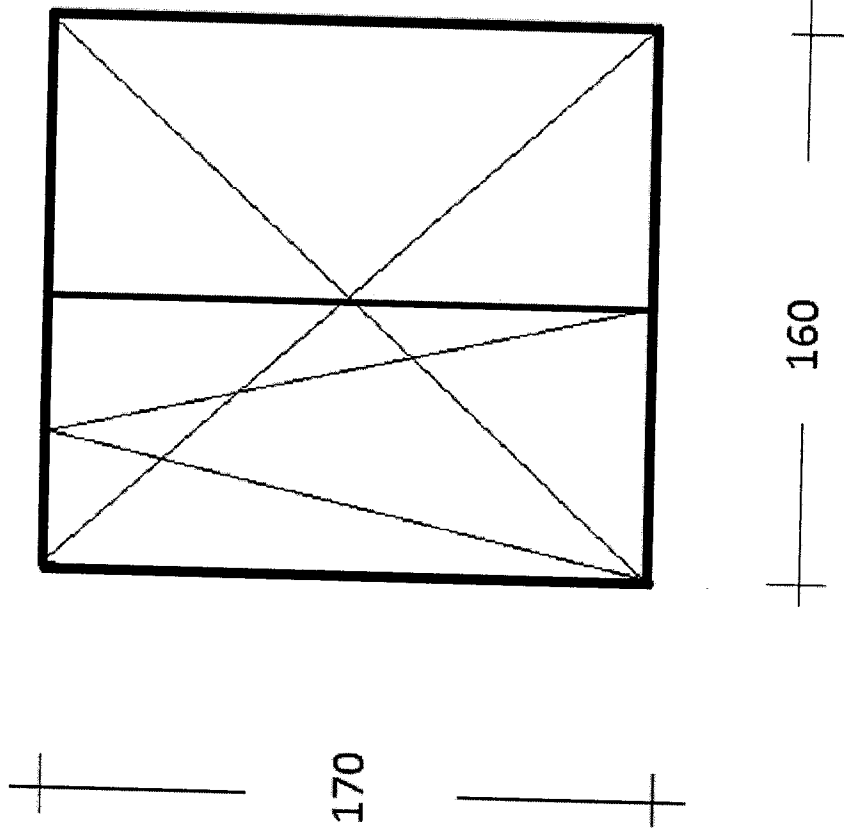

Inspektor Nadzoru  
Tadeusz Kalas  
Upr. Bud. UAN-KZ-720772090

Lp.	Podstawa	Opis i wyliczenia	j.m.	Poszcz	Razem
1	KNR 4-01 0354-05	Wykucie z muru ościeżnic drewnianych o powierzchni ponad 2 m <sup>2</sup> 1.85*1.20*3	m <sup>2</sup> m <sup>2</sup>	6.660	
				<b>RAZEM</b>	<b>6.660</b>
2	KNR 4-01 0354-11	Wykucie z muru podokienników drewnianych, stalowych 1.20*3	m m	3.600	
				<b>RAZEM</b>	<b>3.600</b>
3	KNR 0-19 0929-10	Wymiana okien zespolonych na okna rozwierane i uchylno-rozwierane dwudzielne z PCV o pow. do 2.5 m <sup>2</sup> ze śłemeniem 1.85*1.20*3	m <sup>2</sup> m <sup>2</sup>	6.660	
				<b>RAZEM</b>	<b>6.660</b>
4	KNR 4-01 0321-02	Obsadzenie podokienników drewnianych lub stalowych ponad 1.5 m w ścianach z cegieł 6	szt. szt.	6.000	
				<b>RAZEM</b>	<b>6.000</b>
5	kalk. własna	Parapet zewnętrzny z blachy powlekanej 1.20*3	m m	3.600	
				<b>RAZEM</b>	<b>3.600</b>
6	kalk. własna	Parapety wewnętrzne z PCV 3	szt. szt.	3.000	
				<b>RAZEM</b>	<b>3.000</b>
7	KNR 4-01 1204-08	Przygotowanie powierzchni pod malowanie farbami emulsyjnymi starych tynków z poszpachlowaniem nierówności (1.20*6+1.85*12)*0.20	m <sup>2</sup> m <sup>2</sup>	5.880	
				<b>RAZEM</b>	<b>5.880</b>
8	KNR 4-01 1204-02	Dwukrotne malowanie farbami emulsyjnymi starych tynków wewnętrznych ścian 5.880	m <sup>2</sup> m <sup>2</sup>	5.880	
				<b>RAZEM</b>	<b>5.880</b>
9	kalk. własna	Montaż nawiewników higrosterowalnych 3	szt. szt.	3.000	
				<b>RAZEM</b>	<b>3.000</b>
10	KNR 4-01 0108-09	Wywiezienie gruzu sprzymowanego samochodami skrzyniowymi na odległość do 1 km 0.5	m <sup>3</sup> m <sup>3</sup>	0.500	
				<b>RAZEM</b>	<b>0.500</b>
11	KNR 4-01 0108-10	Wywiezienie gruzu sprzymowanego samochodami skrzyniowymi - za każdy następny 1 km - 20 km 0.5	m <sup>3</sup> m <sup>3</sup>	0.500	
				<b>RAZEM</b>	<b>0.500</b>

Inspektor Nadzoru  
*Tadeusz Kalas*  
 Upr. Bud. U.K.N. KZ.7210/120/90

Toruńska 110/4 AZ



185

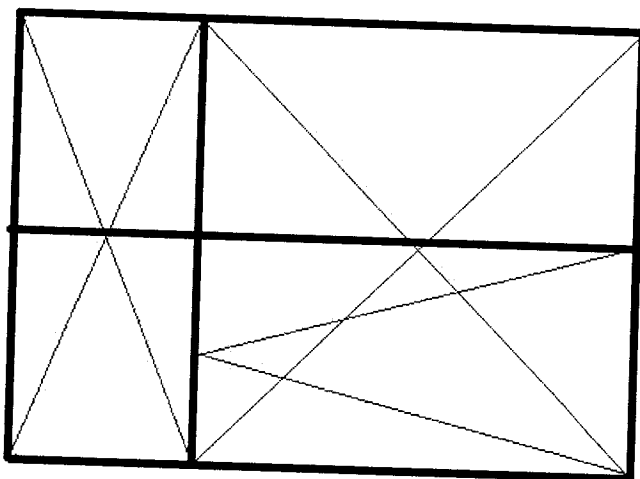

x3



120



inspektor Nadzoru  
*Tadeusz K...*  
Upr. Bud. UAN-KL-72-011-0190

Lp.	Podstawa	Opis i wyliczenia	j.m.	Poszcz	Razem
1	KNR 4-01 0354-05	Wykucie z muru ościeżnic drewnianych o powierzchni ponad 2 m <sup>2</sup> 2.50*1.60+1.60*1.70*2	m <sup>2</sup> m <sup>2</sup>	 9.440	 9.440
2	KNR 4-01 0354-11	Wykucie z muru podokienników drewnianych, stalowych 1.60*6	m m	 9.600	 9.600
3	KNR 0-19 0929-10	Wymiana okien zespolonych na okna rozwierane i uchylno-rozwierane dwudzielne z PCV o pow. do 2.5 m <sup>2</sup> 1.60*1.70*2	m <sup>2</sup> m <sup>2</sup>	 5.440	 5.440
4	KNR 0-19 0929-12	Wymiana drzwi balkonowych zespolonych na drzwi balkonowe z PCV 1.60*2.50	m <sup>2</sup> m <sup>2</sup>	 4.000	 4.000
5	KNR 4-01 0321-02	Obsadzenie podokienników drewnianych lub stalowych ponad 1.5 m w ścianach z cegieł 6	szt. szt.	 6.000	 6.000
6	kalk. własna	Parapet zewnętrzny z blachy powlekanej 1.60*3	m m	 4.800	 4.800
7	kalk. własna	Parapety wewnętrzne z PCV 3	szt. szt.	 3.000	 3.000
8	KNR 4-01 1204-08	Przygotowanie powierzchni pod malowanie farbami emulsyjnymi starych tynków z poszpachlowaniem nierówności 1.60*6*0.20+2.50*4*0.20+1.70*4*0.20	m <sup>2</sup> m <sup>2</sup>	 5.280	 5.280
9	KNR 4-01 1204-02	Dwukrotne malowanie farbami emulsyjnymi starych tynków wewnętrznych ścian 5.280	m <sup>2</sup> m <sup>2</sup>	 5.280	 5.280
10	kalk. własna	Montaż nawiewników higrosterowalnych 3	szt. szt.	 3.000	 3.000
11	KNR 4-01 0108-09	Wywiezienie gruzu spryzmowanego samochodami skrzyniowymi na odległość do 1 km 0.5	m <sup>3</sup> m <sup>3</sup>	 0.500	 0.500
12	KNR 4-01 0108-10	Wywiezienie gruzu spryzmowanego samochodami skrzyniowymi - za każdy następny 1 km - 20 km 0.5	m <sup>3</sup> m <sup>3</sup>	 0.500	 0.500
				<b>RAZEM</b>	<b>9.440</b>
				<b>RAZEM</b>	<b>9.600</b>
				<b>RAZEM</b>	<b>5.440</b>
				<b>RAZEM</b>	<b>4.000</b>
				<b>RAZEM</b>	<b>6.000</b>
				<b>RAZEM</b>	<b>4.800</b>
				<b>RAZEM</b>	<b>3.000</b>
				<b>RAZEM</b>	<b>5.280</b>
				<b>RAZEM</b>	<b>3.000</b>
				<b>RAZEM</b>	<b>0.500</b>
				<b>RAZEM</b>	<b>0.500</b>

inspektor Nadzoru  
*Tadeusz Kalas*  
 Upr. Bud. 010101-7210/120/90

Kapuściska 3/13

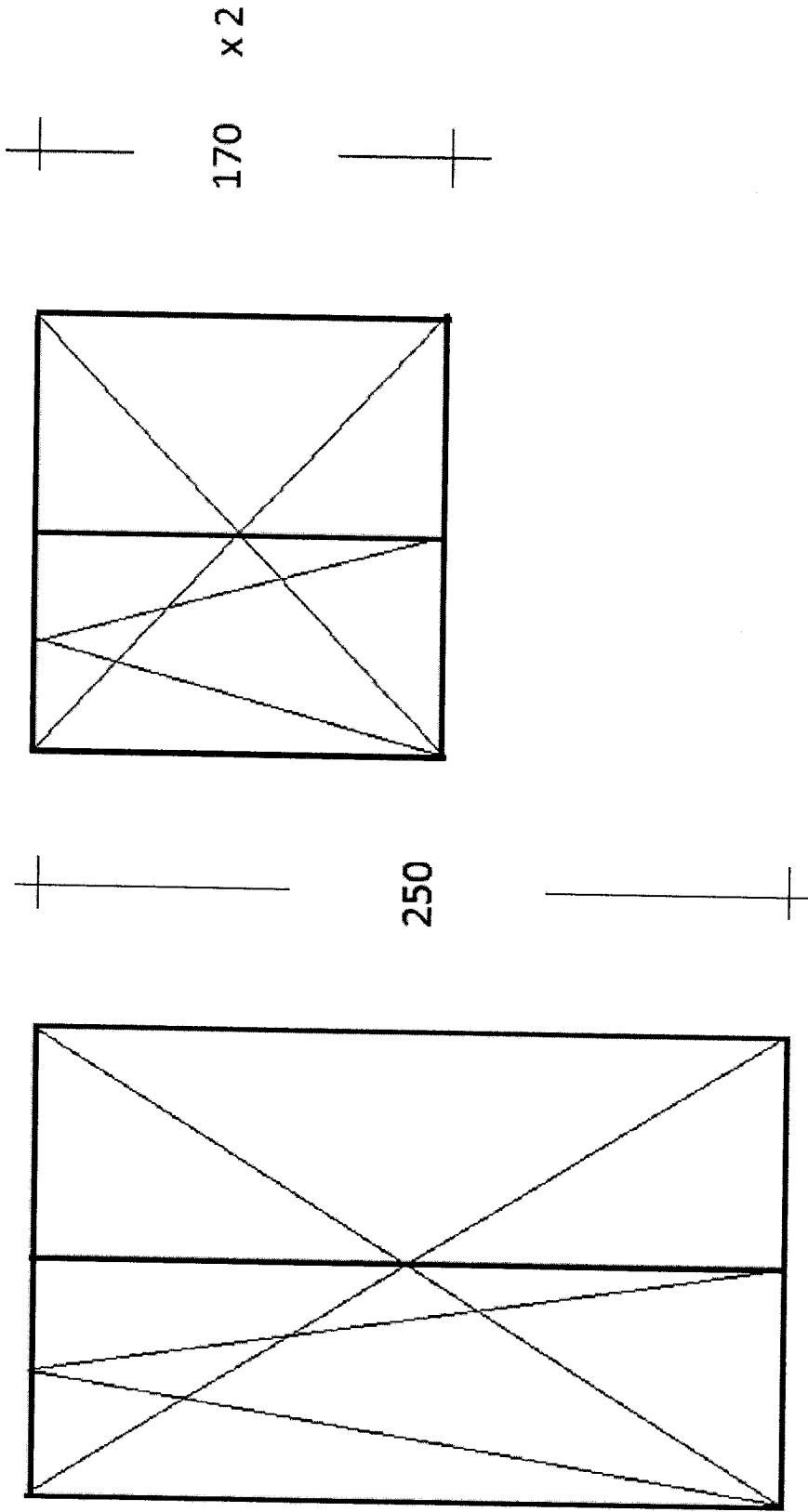

inspektor Nadzoru  
Tadeusz Kallas  
Upr. Bud. UAN-K 07120/90

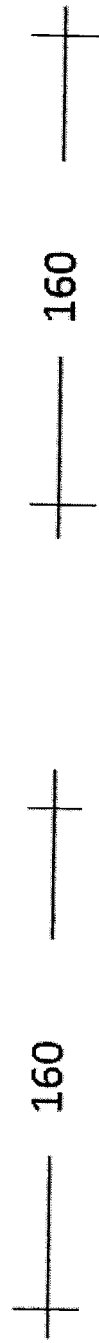



Lp.	Podstawa	Opis i wyliczenia	j.m.	Poszcz	Razem
1	KNR 4-01 0354-05	Wykucie z muru ościeżnic drewnianych o powierzchni ponad 2 m2 1.60*1.10*3	m <sup>2</sup> m <sup>2</sup>	5.280	
				<b>RAZEM</b>	<b>5.280</b>
2	KNR 4-01 0354-11	Wykucie z muru podokienników drewnianych, stalowych 1.10*6	m m	6.600	
				<b>RAZEM</b>	<b>6.600</b>
3	KNR 0-19 0929-10	Wymiana okien zespolonych na okna rozwierane i uchylno-rozwierane dwudzielne z PCV o pow. do 2.5 m2 ze śłemeniem 1.60*1.10*3	m <sup>2</sup> m <sup>2</sup>	5.280	
				<b>RAZEM</b>	<b>5.280</b>
4	KNR 4-01 0321-02	Obsadzenie podokienników drewnianych lub stalowych ponad 1.5 m w ścianach z cegieł 6	szt. szt.	6.000	
				<b>RAZEM</b>	<b>6.000</b>
5	kalk. własna	Parapet zewnętrzny z blachy powlekanej 1.10*3	m m	3.300	
				<b>RAZEM</b>	<b>3.300</b>
6	kalk. własna	Parapety wewnętrzne z PCV 3	szt. szt.	3.000	
				<b>RAZEM</b>	<b>3.000</b>
7	KNR 4-01 1204-08	Przygotowanie powierzchni pod malowanie farbami emulsyjnymi starych tynków z poszpachlowaniem nierówności (1.60*12+1.10*6)*0.20	m <sup>2</sup> m <sup>2</sup>	5.160	
				<b>RAZEM</b>	<b>5.160</b>
8	KNR 4-01 1204-02	Dwukrotne malowanie farbami emulsyjnymi starych tynków wewnętrznych ścian 5.160	m <sup>2</sup> m <sup>2</sup>	5.160	
				<b>RAZEM</b>	<b>5.160</b>
9	kalk. własna	Montaż nawiewników higrosterowalnych 3	szt. szt.	3.000	
				<b>RAZEM</b>	<b>3.000</b>
10	KNR 4-01 0108-09	Wywiezienie gruzu spryzmowanego samochodami skrzyniowymi na odległość do 1 km 0.5	m <sup>3</sup> m <sup>3</sup>	0.500	
				<b>RAZEM</b>	<b>0.500</b>
11	KNR 4-01 0108-10	Wywiezienie gruzu spryzmowanego samochodami skrzyniowymi - za każdy następny 1 km - 20 km 0.5	m <sup>3</sup> m <sup>3</sup>	0.500	
				<b>RAZEM</b>	<b>0.500</b>

inspektor nadzoru

Tadeusz Kalas  
Upr. Bud. UAN 622/210/120/90

Babia wieś 23/8



160

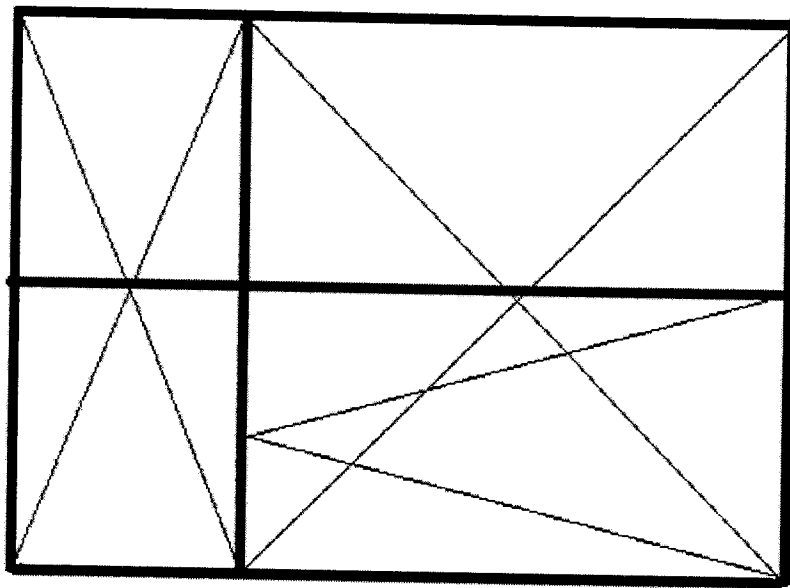

x 3



110



inspektor Nadzoru  
*Tadeusz Kucharski*  
Upr. Bud. UAN/KZ-72/01/20/90

Lp.	Podstawa	Opis i wyczenia	j.m.	Poszcz	Razem
1	KNR 4-01 0354-05	Wykucie z muru ościeżnic drewnianych o powierzchni ponad 2 m <sup>2</sup> 1.47*1.47*3+2.30*0.90+1.47*2.05+1.47*1.74	m <sup>2</sup> m <sup>2</sup>	14.124	
				<b>RAZEM</b>	<b>14.124</b>
2	KNR 4-01 0354-11	Wykucie z muru podokienników drewnianych, stalowych 1.47*6+0.90*2+2.05*2+1.74*2	m m	18.200	
				<b>RAZEM</b>	<b>18.200</b>
3	KNR 0-19 0929-10	Wymiana okien zespolonych na okna rozwierane i uchylno-rozwierane dwudzielne z PCV o pow. do 2.5 m <sup>2</sup> 1.47*1.47*3+1.47*2.05+1.47*1.74	m <sup>2</sup> m <sup>2</sup>	12.054	
				<b>RAZEM</b>	<b>12.054</b>
4	KNR 0-19 0929-12	Wymiana drzwi balkonowych zespolonych na drzwi balkonowe z PCV 2.30*0.90	m <sup>2</sup> m <sup>2</sup>	2.070	
				<b>RAZEM</b>	<b>2.070</b>
5	KNR 4-01 0321-02	Obsadzenie podokienników drewnianych lub stalowych ponad 1.5 m w ścianach z cegieł 12	szt. szt.	12.000	
				<b>RAZEM</b>	<b>12.000</b>
6	kalk. własna	Parapet zewnętrzny z blachy powlekanej 1.47*3+0.90+2.05+1.74	m m	9.100	
				<b>RAZEM</b>	<b>9.100</b>
7	kalk. własna	Parapety wewnętrzne z PCV 6	szt. szt.	6.000	
				<b>RAZEM</b>	<b>6.000</b>
8	KNR 4-01 1204-08	Przygotowanie powierzchni pod malowanie farbami emulsyjnymi starych tynków z poszpachlowaniem nierówności (1.47*18+2.30*2+0.90*2+1.74*2+2.05*2)*0.20	m <sup>2</sup> m <sup>2</sup>	8.088	
				<b>RAZEM</b>	<b>8.088</b>
9	KNR 4-01 1204-02	Dwukrotne malowanie farbami emulsyjnymi starych tynków wewnętrznych ścian 8.088	m <sup>2</sup> m <sup>2</sup>	8.088	
				<b>RAZEM</b>	<b>8.088</b>
10	kalk. własna	Montaż nawiewników higrosterowalnych 5	szt. szt.	5.000	
				<b>RAZEM</b>	<b>5.000</b>
11	KNR 4-01 0108-09	Wywiezienie gruzu sprzymowanego samochodami skrzyniowymi na odległość do 1 km 0.5	m <sup>3</sup> m <sup>3</sup>	0.500	
				<b>RAZEM</b>	<b>0.500</b>
12	KNR 4-01 0108-10	Wywiezienie gruzu sprzymowanego samochodami skrzyniowymi - za każdy następny 1 km - 20 km 0.5	m <sup>3</sup> m <sup>3</sup>	0.500	
				<b>RAZEM</b>	<b>0.500</b>

inspektor Nadzoru  
Tadeusz Kulas  
Upr. Bud. UAW-KZ 7210/120/90

Przod. Pracy 5/17

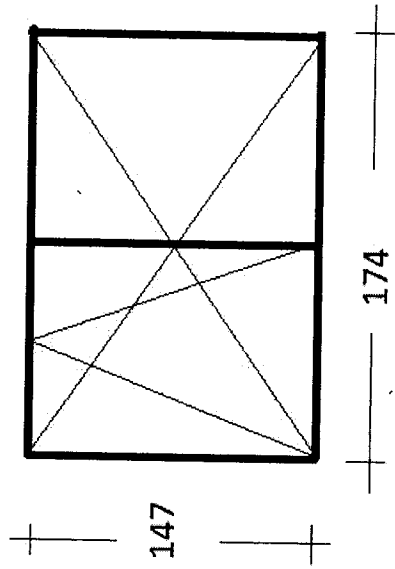
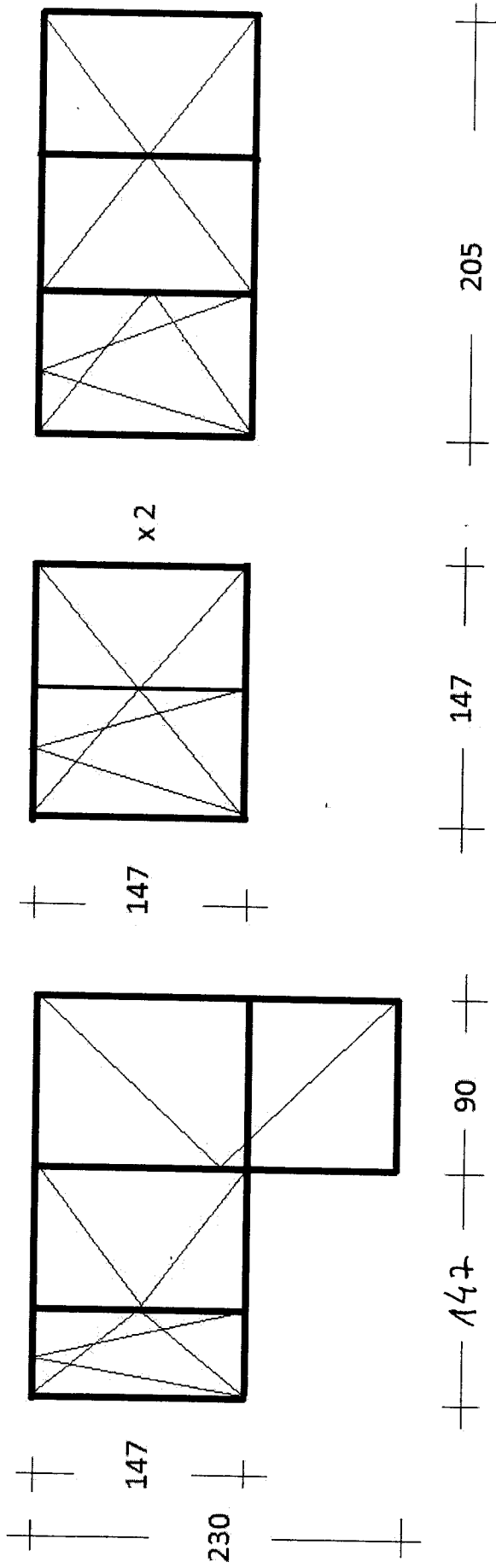

inspektor Nadzoru  
*Tadeusz Kalas*  
Upr. Bud. UABKX.21.61.20/90

Lp.	Podstawa	Opis i wyliczenia	j.m.	Poszcz	Razem
1	KNR 4-01 0354-05	Wykucie z muru ościeżnic drewnianych o powierzchni ponad 2 m <sup>2</sup> 1.15*1.50	m <sup>2</sup> m <sup>2</sup>	1.725	
				<b>RAZEM</b>	<b>1.725</b>
2	KNR 4-01 0354-11	Wykucie z muru podokienników drewnianych, stalowych 1.50*2	m m	3.000	
				<b>RAZEM</b>	<b>3.000</b>
3	KNR 0-19 0929-10	Wymiana okien zespolonych na okna rozwierane i uchylno-rozwierane dwudzielne z PCV o pow. do 2.5 m <sup>2</sup> 1.15*1.50	m <sup>2</sup> m <sup>2</sup>	1.725	
				<b>RAZEM</b>	<b>1.725</b>
4	KNR 4-01 0321-02	Obsadzenie podokienników drewnianych lub stalowych ponad 1.5 m w ścianach z cegieł 2	szt. szt.	2.000	
				<b>RAZEM</b>	<b>2.000</b>
5	kalk. własna	Parapet zewnętrzny z blachy powlekanej 1.50*2	m m	3.000	
				<b>RAZEM</b>	<b>3.000</b>
6	kalk. własna	Parapety wewnętrzne z PCV 1	szt. szt.	1.000	
				<b>RAZEM</b>	<b>1.000</b>
7	KNR 4-01 1204-08	Przygotowanie powierzchni pod malowanie farbami emulsyjnymi starych tynków z poszpachlowaniem nierówności (1.15*4*0.20+1.50*2*0.20)*2	m <sup>2</sup> m <sup>2</sup>	3.040	
				<b>RAZEM</b>	<b>3.040</b>
8	KNR 4-01 1204-02	Dwukrotne malowanie farbami emulsyjnymi starych tynków wewnętrznych ścian 3.040	m <sup>2</sup> m <sup>2</sup>	3.040	
				<b>RAZEM</b>	<b>3.040</b>
9	kalk. własna	Montaż nawiewników higrosterowalnych 1	szt. szt.	1.000	
				<b>RAZEM</b>	<b>1.000</b>
10	KNR 4-01 0108-09	Wywiezienie gruzu sprzymowanego samochodami skrzyniowymi na odleg- łość do 1 km 0.2	m <sup>3</sup> m <sup>3</sup>	0.200	
				<b>RAZEM</b>	<b>0.200</b>
11	KNR 4-01 0108-10	Wywiezienie gruzu sprzymowanego samochodami skrzyniowymi - za każ- dy następny 1 km - 20 km 0.2	m <sup>3</sup> m <sup>3</sup>	0.200	
				<b>RAZEM</b>	<b>0.200</b>

inspektor Nadzoru

Tadeusz Kalas  
Upr. Bud. UAN-KZ-72T0/120/90

Glinki 147/2/12

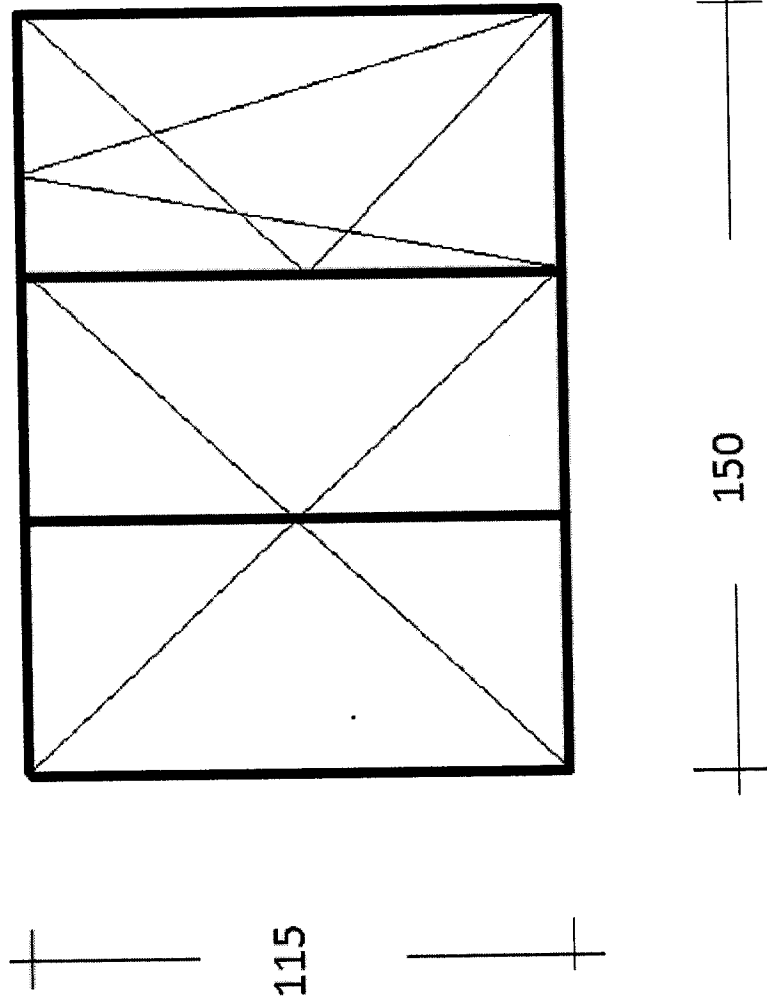

inspektor Nadzoru  
*Michał*  
Tadeusz Kolas  
Upr. Bud. UAN-KZ-7210/1.20/90

Lp.	Podstawa	Opis i wyliczenia	j.m.	Poszcz	Razem
1	KNR 4-01 0354-05	Wykucie z muru ościeżnic drewnianych o powierzchni ponad 2 m <sup>2</sup> 1.0*1.20*2+0.80*0.80	m <sup>2</sup>		
			m <sup>2</sup>	3.040	
				<b>RAZEM</b>	<b>3.040</b>
2	KNR 4-01 0354-11	Wykucie z muru podokienników drewnianych, stalowych 1.20*4+0.80*2	m		
			m	6.400	
				<b>RAZEM</b>	<b>6.400</b>
3	KNR 0-19 0929-10	Wymiana okien zespolonych na okna rozwierane i uchylno-rozwierane dwudzielne z PCV o pow. do 2.5 m <sup>2</sup> 1.0*1.20*2+0.80*0.80	m <sup>2</sup>		
			m <sup>2</sup>	3.040	
				<b>RAZEM</b>	<b>3.040</b>
4	KNR 4-01 0321-02	Obsadzenie podokienników drewnianych lub stalowych ponad 1.5 m w ścianach z cegieł 6	szt.		
			szt.	6.000	
				<b>RAZEM</b>	<b>6.000</b>
5	kalk. własna	Parapet zewnętrzny z blachy powlekanej 1.20*2+0.80	m		
			m	3.200	
				<b>RAZEM</b>	<b>3.200</b>
6	kalk. własna	Parapety wewnętrzne z PCV 3	szt.		
			szt.	3.000	
				<b>RAZEM</b>	<b>3.000</b>
7	KNR 4-01 1204-08	Przygotowanie powierzchni pod malowanie farbami emulsyjnymi starych tynków z poszpachlowaniem nierówności 1.00*8*0.20+1.20*4*0.20+0.80*2*0.20	m <sup>2</sup>		
			m <sup>2</sup>	2.880	
				<b>RAZEM</b>	<b>2.880</b>
8	KNR 4-01 1204-02	Dwukrotne malowanie farbami emulsyjnymi starych tynków wewnętrznych ścian 2.880	m <sup>2</sup>		
			m <sup>2</sup>	2.880	
				<b>RAZEM</b>	<b>2.880</b>
9	kalk. własna	Montaż nawiewników higrosterowalnych 3	szt.		
			szt.	3.000	
				<b>RAZEM</b>	<b>3.000</b>
10	KNR 4-01 0108-09	Wywiezienie gruzu spryzmowanego samochodami skrzyniowymi na odległość do 1 km 0.5	m <sup>3</sup>		
			m <sup>3</sup>	0.500	
				<b>RAZEM</b>	<b>0.500</b>
11	KNR 4-01 0108-10	Wywiezienie gruzu spryzmowanego samochodami skrzyniowymi - za każdy następny 1 km - 20 km 0.5	m <sup>3</sup>		
			m <sup>3</sup>	0.500	
				<b>RAZEM</b>	<b>0.500</b>

inspektor Nadzoru

Tadeusz Kulas  
Upr. Bud. UAN-KZ-72/14/20/99

Karpacka 49/4

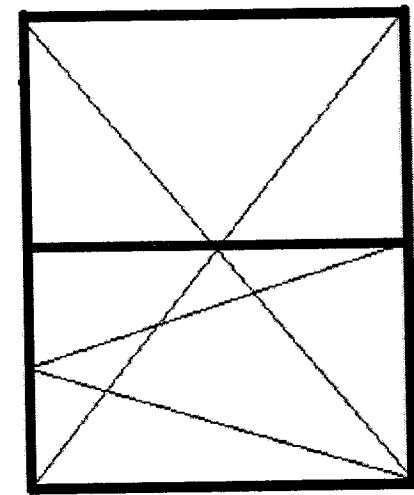

100

x 2

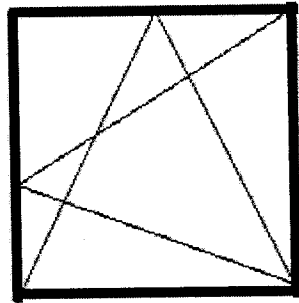

80

80

120

inspektor Nadzoru  
Tadeusz Malas  
Upr. Bud. UAN/KZ-01011.0/90



Lp.	Podstawa	Opis i wyliczenia	j.m.	Poszcz	Razem
1	KNR 4-01 0354-05	Wykucie z muru ościeżnic drewnianych o powierzchni ponad 2 m <sup>2</sup> 1.50*2.20+1.50*1.50+1.20*1.50	m <sup>2</sup>		
			m <sup>2</sup>	7.350	
				<b>RAZEM</b>	<b>7.350</b>
2	KNR 4-01 0354-11	Wykucie z muru podokienników drewnianych, stalowych 2.20*2+1.50*2+1.20*2	m		
			m	9.800	
				<b>RAZEM</b>	<b>9.800</b>
3	KNR 0-19 0929-10	Wymiana okien zespolonych na okna rozwierane i uchylno-rozwierane dwudzielne i trójdzielne z PCV o pow. do 2.5 m <sup>2</sup> 1.50*2.20+1.50*1.50+1.50*1.20	m <sup>2</sup>		
			m <sup>2</sup>	7.350	
				<b>RAZEM</b>	<b>7.350</b>
4	KNR 4-01 0321-02	Obsadzenie podokienników drewnianych lub stalowych ponad 1.5 m w ścianach z cegieł 6	szt.		
			szt.	6.000	
				<b>RAZEM</b>	<b>6.000</b>
5	kalk. własna	Parapet zewnętrzny z blachy powlekannej 2.20+1.50+1.20	m		
			m	4.900	
				<b>RAZEM</b>	<b>4.900</b>
6	kalk. własna	Parapety wewnętrzne z PCV 3	szt.		
			szt.	3.000	
				<b>RAZEM</b>	<b>3.000</b>
7	KNR 4-01 1204-08	Przygotowanie powierzchni pod malowanie farbami emulsyjnymi starych tynków z poszpachlowaniem nierówności (1.50*14+2.20*2+1.20*2)*0.20	m <sup>2</sup>		
			m <sup>2</sup>	5.560	
				<b>RAZEM</b>	<b>5.560</b>
8	KNR 4-01 1204-02	Dwukrotne malowanie farbami emulsyjnymi starych tynków wewnętrznych ścian 5.560	m <sup>2</sup>		
			m <sup>2</sup>	5.560	
				<b>RAZEM</b>	<b>5.560</b>
9	kalk. własna	Montaż nawiewników higrosterowalnych 3	szt.		
			szt.	3.000	
				<b>RAZEM</b>	<b>3.000</b>
10	KNR 4-01 0108-09	Wywiezienie gruzu spryzmowanego samochodami skrzyniowymi na odległość do 1 km 0.5	m <sup>3</sup>		
			m <sup>3</sup>	0.500	
				<b>RAZEM</b>	<b>0.500</b>
11	KNR 4-01 0108-10	Wywiezienie gruzu spryzmowanego samochodami skrzyniowymi - za każdy następny 1 km - 20 km 0.5	m <sup>3</sup>		
			m <sup>3</sup>	0.500	
				<b>RAZEM</b>	<b>0.500</b>

inspektor Nadzoru

Tadeusz Wdłacz  
Upr. Bud. UAN-KZ-10/120/90

Planu 6 letniego 1/43

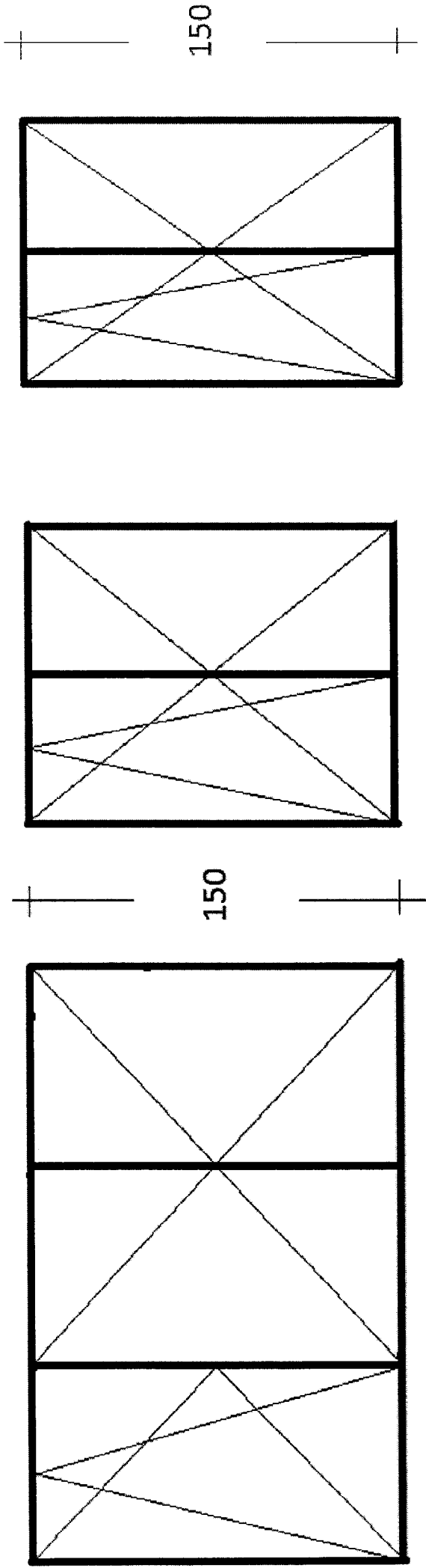

inspektor Nadzoru  
Tudenz Agilas  
Upr. Bud. UANR 20110120190

Lp.	Podstawa	Opis i wyczenia	j.m.	Poszcz	Razem
1	KNR 4-01 0354-05	Wykucie z muru ościeżnic drewnianych o powierzchni ponad 2 m <sup>2</sup> 1.45*1.45*2+2.30*0.90+1.45*1.15+1.45*1.75	m <sup>2</sup> m <sup>2</sup>	10.480	10.480
				<b>RAZEM</b>	<b>10.480</b>
2	KNR 4-01 0354-11	Wykucie z muru podokienników drewnianych, stalowych 1.45*4+0.90*2+1.15*2+1.75*2	m m	13.400	13.400
				<b>RAZEM</b>	<b>13.400</b>
3	KNR 0-19 0929-10	Wymiana okien zespolonych na okna rozwierane i uchylno-rozwierane dwudzielne z PCV o pow. do 2.5 m <sup>2</sup> 1.45*1.45*2+1.45*1.15+1.45*1.75	m <sup>2</sup> m <sup>2</sup>	8.410	8.410
				<b>RAZEM</b>	<b>8.410</b>
4	KNR 0-19 0929-12	Wymiana drzwi balkonowych zespolonych na drzwi balkonowe z PCV 2.30*0.90	m <sup>2</sup> m <sup>2</sup>	2.070	2.070
				<b>RAZEM</b>	<b>2.070</b>
5	KNR 4-01 0321-02	Obsadzenie podokienników drewnianych lub stalowych ponad 1.5 m w ścianach z cegieł 10	szt. szt.	10.000	10.000
				<b>RAZEM</b>	<b>10.000</b>
6	kalk. własna	Parapet zewnętrzny z blachy powlekaney 1.45*2+0.90+1.15+1.75	m m	6.700	6.700
				<b>RAZEM</b>	<b>6.700</b>
7	kalk. własna	Parapety wewnętrzne z PCV 5	szt. szt.	5.000	5.000
				<b>RAZEM</b>	<b>5.000</b>
8	KNR 4-01 1204-08	Przygotowanie powierzchni pod malowanie farbami emulsyjnymi starych tynków z poszpachlowaniem nierówności (1.45*16+2.30*2+0.90*2+1.75*2+1.15*2)*0.20	m <sup>2</sup> m <sup>2</sup>	7.080	7.080
				<b>RAZEM</b>	<b>7.080</b>
9	KNR 4-01 1204-02	Dwukrotne malowanie farbami emulsyjnymi starych tynków wewnętrznych ścian 7.080	m <sup>2</sup> m <sup>2</sup>	7.080	7.080
				<b>RAZEM</b>	<b>7.080</b>
10	kalk. własna	Montaż nawiewników higrosterowalnych 4	szt. szt.	4.000	4.000
				<b>RAZEM</b>	<b>4.000</b>
11	KNR 4-01 0108-09	Wywiezienie gruzu sprzymowanego samochodami skrzyniowymi na odległość do 1 km 0.5	m <sup>3</sup> m <sup>3</sup>	0.500	0.500
				<b>RAZEM</b>	<b>0.500</b>
12	KNR 4-01 0108-10	Wywiezienie gruzu sprzymowanego samochodami skrzyniowymi - za każdy następny 1 km - 20 km 0.5	m <sup>3</sup> m <sup>3</sup>	0.500	0.500
				<b>RAZEM</b>	<b>0.500</b>

Inspektor Nadzoru

Tadeusz Kalas  
Upr. Bud. UAN-KZ-720/120/90

Przod. Pracy 5/47

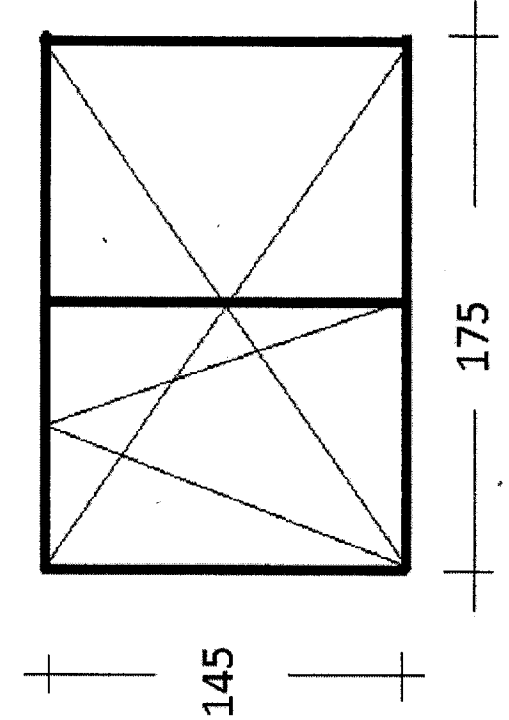
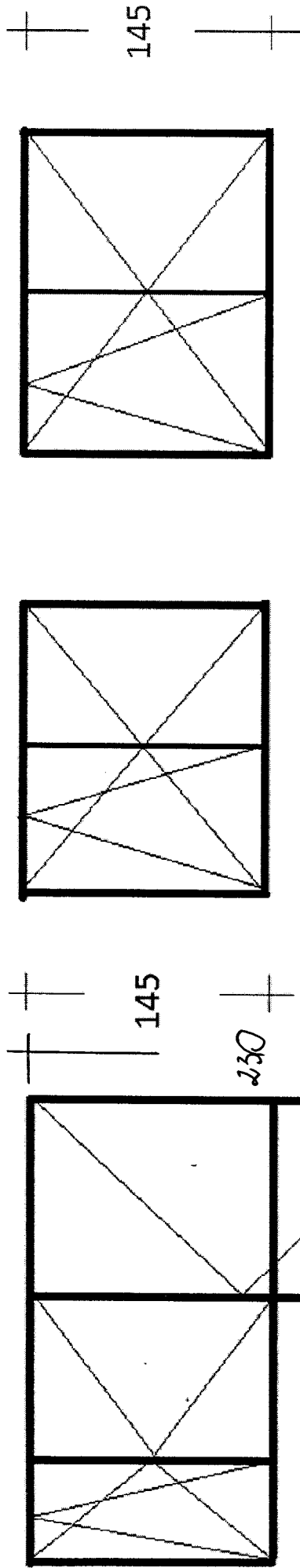

inspektor Madzoru  
Tadeusz Kulas  
Upr. Bud. UAN-KZ-7101120190

Lp.	Podstawa	Opis i wyliczenia	j.m.	Poszcz	Razem
1	KNR 4-01 0354-05	Wykucie z muru ościeżnic drewnianych o powierzchni ponad 2 m2 2.25*1.50	m <sup>2</sup> m <sup>2</sup>	3.375	
				<b>RAZEM</b>	<b>3.375</b>
2	KNR 4-01 0354-11	Wykucie z muru podokienników drewnianych, stalowych 0.90*4+1.50*2	m m	6.600	
				<b>RAZEM</b>	<b>6.600</b>
3	KNR 0-19 0929-10	Wymiana okien zespolonych na okna rozwierane i uchylno-rozwierane dwudzielne z PCV o pow. do 2.5 m2 1.50*0.90+1.50*1.50	m <sup>2</sup> m <sup>2</sup>	3.600	
				<b>RAZEM</b>	<b>3.600</b>
4	KNR 0-19 0929-12	Wymiana drzwi balkonowych zespolonych na drzwi balkonowe z PCV 2.25*0.90	m <sup>2</sup> m <sup>2</sup>	2.025	
				<b>RAZEM</b>	<b>2.025</b>
5	KNR 4-01 0321-02	Obsadzenie podokienników drewnianych lub stalowych ponad 1.5 m w ścianach z cegieł 6	szt. szt.	6.000	
				<b>RAZEM</b>	<b>6.000</b>
6	kalk. własna	Parapet zewnętrzny z blachy powlekanej 0.90*2+1.50	m m	3.300	
				<b>RAZEM</b>	<b>3.300</b>
7	kalk. własna	Parapety wewnętrzne z PCV 3	szt. szt.	3.000	
				<b>RAZEM</b>	<b>3.000</b>
8	KNR 4-01 1204-08	Przygotowanie powierzchni pod malowanie farbami emulsyjnymi starych tynków z poszpachlowaniem nierówności (1.50*8+3.30*4)*0.20	m <sup>2</sup> m <sup>2</sup>	5.040	
				<b>RAZEM</b>	<b>5.040</b>
9	KNR 4-01 1204-02	Dwukrotne malowanie farbami emulsyjnymi starych tynków wewnętrznych ścian 5.040	m <sup>2</sup> m <sup>2</sup>	5.040	
				<b>RAZEM</b>	<b>5.040</b>
10	kalk. własna	Montaż nawiewników higrosterowalnych 1	szt. szt.	1.000	
				<b>RAZEM</b>	<b>1.000</b>
11	KNR 4-01 0108-09	Wywiezienie gruzu spryzmowanego samochodami skrzyniowymi na odległość do 1 km 0.5	m <sup>3</sup> m <sup>3</sup>	0.500	
				<b>RAZEM</b>	<b>0.500</b>
12	KNR 4-01 0108-10	Wywiezienie gruzu spryzmowanego samochodami skrzyniowymi - za każdy następny 1 km - 20 km 0.5	m <sup>3</sup> m <sup>3</sup>	0.500	
				<b>RAZEM</b>	<b>0.500</b>

inspektor Nadzoru

Tadeusz Kulas  
Upr. Bud. UAN-KZ 1210/TZ0/90

Sandomierska 37/73

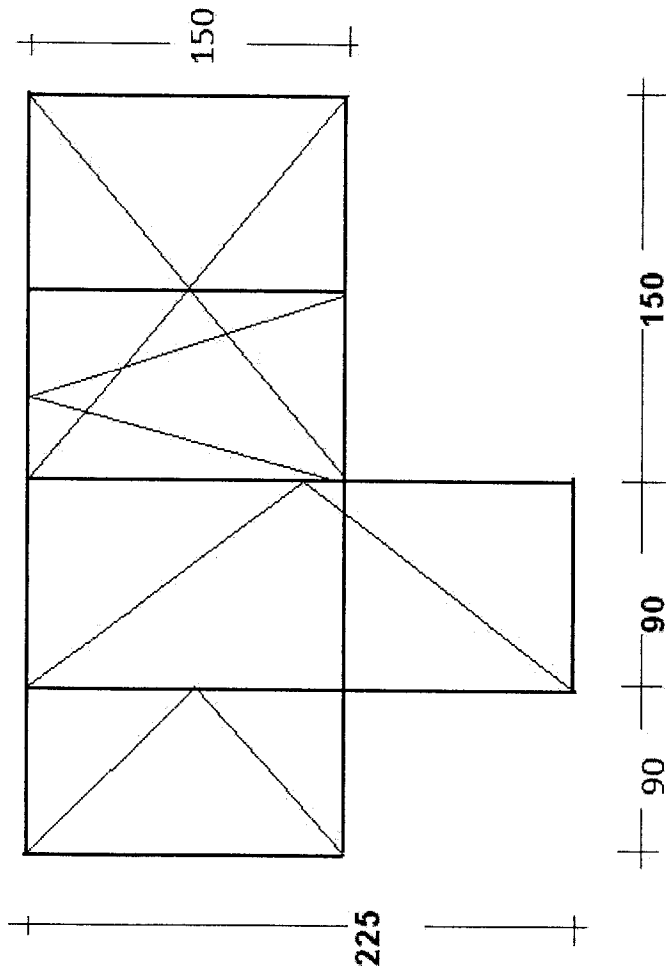

inspektor Nadzoru

Tadziusz Kalas  
Upr. Bud. W.N. 27.07.20/90

Lp.	Podstawa	Opis i wyliczenia	j.m.	Poszcz	Razem
1	KNR 4-01 0354-05	Wykucie z muru ościeżnic drewnianych o powierzchni ponad 2 m2 1.70*1.45+2.60*1.45*2+2.10*0.90	m <sup>2</sup> m <sup>2</sup>	11.895	
				<b>RAZEM</b>	<b>11.895</b>
2	KNR 4-01 0354-11	Wykucie z muru podokienników drewnianych, stalowych 0.90*2+1.70*2+2.60*4	m m	15.600	
				<b>RAZEM</b>	<b>15.600</b>
3	KNR 0-19 0929-10	Wymiana okien zespolonych na okna rozwierane i uchylno-rozwierane dwudzielne z PCV o pow. do 2.5 m2 1.70*1.45+2.60*1.45*2	m <sup>2</sup> m <sup>2</sup>	10.005	
				<b>RAZEM</b>	<b>10.005</b>
4	KNR 0-19 0929-12	Wymiana drzwi balkonowych zespolonych na drzwi balkonowe z PCV 2.10*0.90	m <sup>2</sup> m <sup>2</sup>	1.890	
				<b>RAZEM</b>	<b>1.890</b>
5	KNR 4-01 0321-02	Obsadzenie podokienników drewnianych lub stalowych ponad 1.5 m w ścianach z cegieł 8	szt. szt.	8.000	
				<b>RAZEM</b>	<b>8.000</b>
6	kalk. własna	Parapet zewnętrzny z blachy powlekanej 0.90+1.70+2.60*2	m m	7.800	
				<b>RAZEM</b>	<b>7.800</b>
7	kalk. własna	Parapety wewnętrzne z PCV 4	szt. szt.	4.000	
				<b>RAZEM</b>	<b>4.000</b>
8	KNR 4-01 1204-08	Przygotowanie powierzchni pod malowanie farbami emulsyjnymi starych tynków z poszpachlowaniem nierówności (1.45*10+2.10*20.90*2+1.70*2+2.60*4)*0.20	m <sup>2</sup> m <sup>2</sup>	23.216	
				<b>RAZEM</b>	<b>23.216</b>
9	KNR 4-01 1204-02	Dwukrotne malowanie farbami emulsyjnymi starych tynków wewnętrznych ścian 23.216	m <sup>2</sup> m <sup>2</sup>	23.216	
				<b>RAZEM</b>	<b>23.216</b>
10	kalk. własna	Montaż nawiewników higrosterowalnych 3	szt. szt.	3.000	
				<b>RAZEM</b>	<b>3.000</b>
11	KNR 4-01 0108-09	Wywiezienie gruzu spryzmowanego samochodami skrzyniowymi na odległość do 1 km 0.5	m <sup>3</sup> m <sup>3</sup>	0.500	
				<b>RAZEM</b>	<b>0.500</b>
12	KNR 4-01 0108-10	Wywiezienie gruzu spryzmowanego samochodami skrzyniowymi - za każdy następny 1 km - 20 km 0.5	m <sup>3</sup> m <sup>3</sup>	0.500	
				<b>RAZEM</b>	<b>0.500</b>

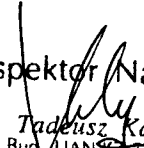
inspektor Nadzoru  
  
Tadeusz Kalas  
Upr. Bud. UAN:KZ/7210/120/90

Szarych Szeregów 11/37

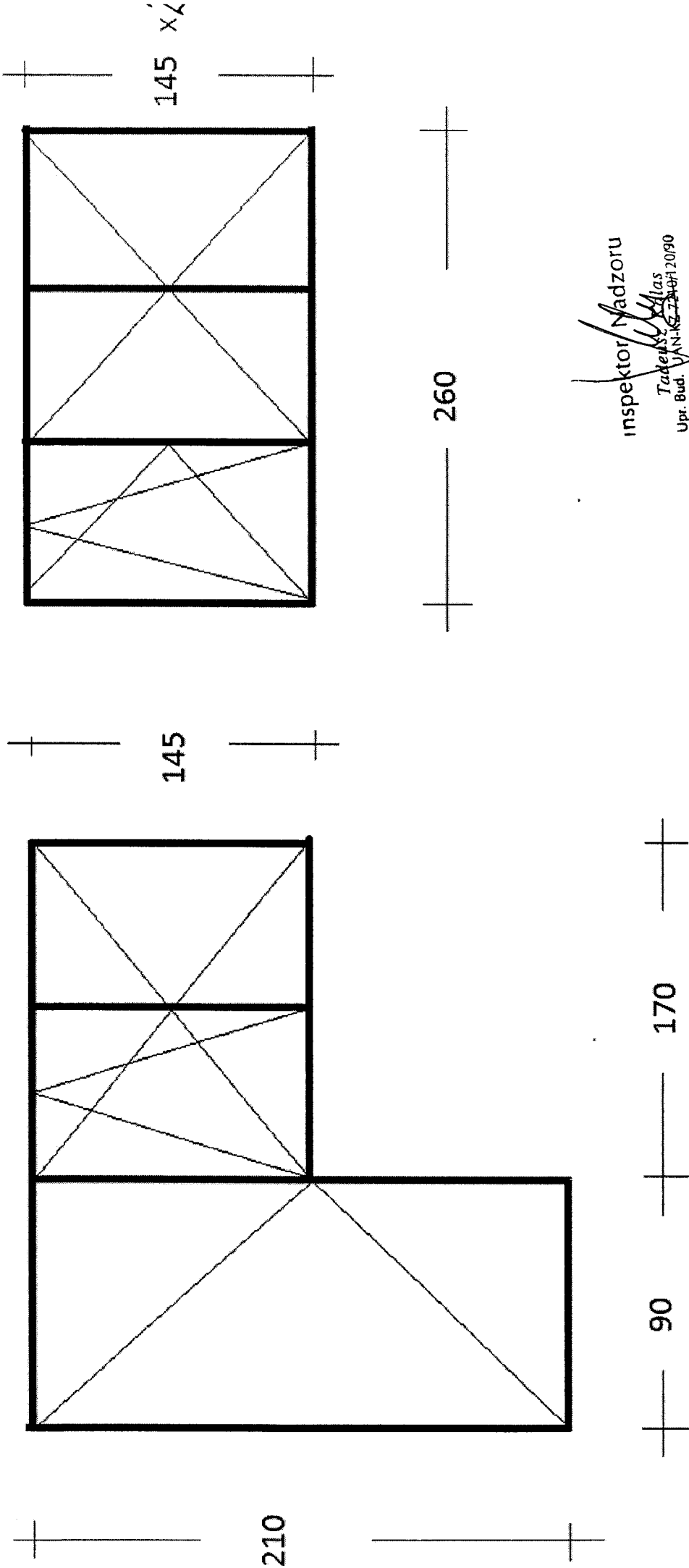



Lp.	Podstawa	Opis i wyliczenia	j.m.	Poszcz	Razem
1	KNR 4-01 0354-05	Wykucie z muru ościeżnic drewnianych o powierzchni ponad 2 m <sup>2</sup> 1.75*1.45+2.25*0.90	m <sup>2</sup> m <sup>2</sup>	4.563	
				<b>RAZEM</b>	<b>4.563</b>
2	KNR 4-01 0354-11	Wykucie z muru podokienników drewnianych, stalowych 1.45*2	m m	2.900	
				<b>RAZEM</b>	<b>2.900</b>
3	KNR 0-19 0929-10	Wymiana okien zespolonych na okna rozwierane i uchylno-rozwierane dwudzielne z PCV o pow. do 2.5 m <sup>2</sup> 1.75*1.45	m <sup>2</sup> m <sup>2</sup>	2.538	
				<b>RAZEM</b>	<b>2.538</b>
4	KNR 0-19 0929-12	Wymiana drzwi balkonowych zespolonych na drzwi balkonowe z PCV 2.25*0.90	m <sup>2</sup> m <sup>2</sup>	2.025	
				<b>RAZEM</b>	<b>2.025</b>
5	KNR 4-01 0321-02	Obsadzenie podokienników drewnianych lub stalowych ponad 1.5 m w ścianach z cegieł 4	szt. szt.	4.000	
				<b>RAZEM</b>	<b>4.000</b>
6	kalk. własna	Parapet zewnętrzny z blachy powlekanej 1.75+0.90	m m	2.650	
				<b>RAZEM</b>	<b>2.650</b>
7	kalk. własna	Parapety wewnętrzne z PCV 2	szt. szt.	2.000	
				<b>RAZEM</b>	<b>2.000</b>
8	KNR 4-01 1204-08	Przygotowanie powierzchni pod malowanie farbami emulsyjnymi starych tynków z poszpachlowaniem nierówności 1.45*2*0.20+1.75*2*0.20+2.25*2*0.20+0.90*2*0.20	m <sup>2</sup> m <sup>2</sup>	2.540	
				<b>RAZEM</b>	<b>2.540</b>
9	KNR 4-01 1204-02	Dwukrotne malowanie farbami emulsyjnymi starych tynków wewnętrznych ścian 2.540	m <sup>2</sup> m <sup>2</sup>	2.540	
				<b>RAZEM</b>	<b>2.540</b>
10	kalk. własna	Montaż nawiewników higrosterowalnych 1	szt. szt.	1.000	
				<b>RAZEM</b>	<b>1.000</b>
11	KNR 4-01 0108-09	Wywiezienie gruzu sprzymowanego samochodami skrzyniowymi na odległość do 1 km 0.5	m <sup>3</sup> m <sup>3</sup>	0.500	
				<b>RAZEM</b>	<b>0.500</b>
12	KNR 4-01 0108-10	Wywiezienie gruzu sprzymowanego samochodami skrzyniowymi - za każdy następny 1 km - 20 km 0.5	m <sup>3</sup> m <sup>3</sup>	0.500	
				<b>RAZEM</b>	<b>0.500</b>

inspektor Nadzoru  
Tadeusz Kulis  
Upr. Bud. UAN-K/200/120/90

Szarych Szeregów 13/20

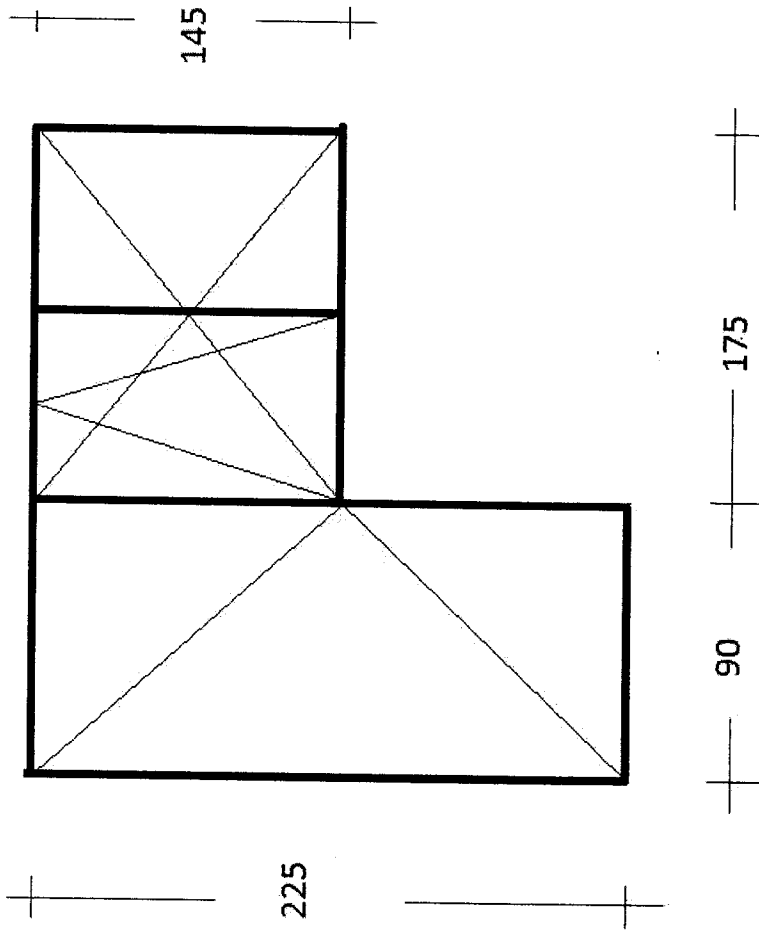

inspektor Nadzoru  
Tadeusz Patas  
Upr. Bud. UAN-KZ-7210/12090

Lp.	Podstawa	Opis i wyliczenia	j.m.	Poszcz	Razem
1	KNR 4-01 0354-05	Wykucie z muru ościeżnic drewnianych o powierzchni ponad 2 m <sup>2</sup> 2.380*1.450*2	m <sup>2</sup> m <sup>2</sup>	6.902	
				<b>RAZEM</b>	<b>6.902</b>
2	KNR 4-01 0354-11	Wykucie z muru podokienników drewnianych, stalowych 2.380*4	m m	9.520	
				<b>RAZEM</b>	<b>9.520</b>
3	KNR 0-19 0929-11	Wymiana okien zespolonych na okna rozwierane i uchylno-rozwierane trój- dzielne z PCV o pow. ponad 2.5 m <sup>2</sup> 2.30 *1.40 *2	m <sup>2</sup> m <sup>2</sup>	6.902	
				<b>RAZEM</b>	<b>6.902</b>
4	kalk. własna	Montaż nawiewników higrosterowalnych 2	szt szt	2.000	
				<b>RAZEM</b>	<b>2.000</b>
5	KNR 4-01 0321-02	Obsadzenie podokienników drewnianych lub stalowych ponad 1.5 m w ścianach z cegieł 4	szt. szt.	4.000	
				<b>RAZEM</b>	<b>4.000</b>
6	kalk. własna	Parapet zewnętrzny z blachy powlekanej 2.380*2	m m	4.760	
				<b>RAZEM</b>	<b>4.760</b>
7	kalk. własna	Parapety wewnętrzne z PCV 2	szt szt	2.000	
				<b>RAZEM</b>	<b>2.000</b>
8	KNR 4-01 1204-08	Przygotowanie powierzchni pod malowanie farbami emulsyjnymi starych tynków z poszpachlowaniem nierówności (1.450*8+2.380*4)*0.20	m <sup>2</sup> m <sup>2</sup>	4.224	
				<b>RAZEM</b>	<b>4.224</b>
9	KNR 4-01 1204-02	Dwukrotne malowanie farbami emulsyjnymi starych tynków wewnętrznych ścian 4.224	m <sup>2</sup> m <sup>2</sup>	4.224	
				<b>RAZEM</b>	<b>4.224</b>
10	KNR 4-01 0108-09	Wywiezienie gruzu sprzymowanego samochodami skrzyniowymi na odleg- łość do 1 km 0.5	m <sup>3</sup> m <sup>3</sup>	0.500	
				<b>RAZEM</b>	<b>0.500</b>
11	KNR 4-01 0108-10	Wywiezienie gruzu sprzymowanego samochodami skrzyniowymi - za każ- dy następny 1 km - 20 km 0.5	m <sup>3</sup> m <sup>3</sup>	0.500	
				<b>RAZEM</b>	<b>0.500</b>

inspektor Nadzoru

Tadeusz Kalas  
Upr. Bud. VAN 827 210/120/90

Toruńska 145a/17

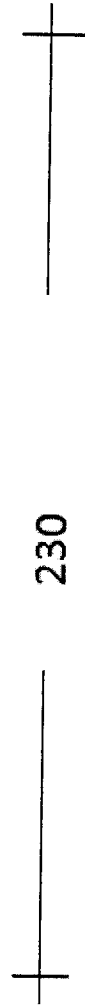
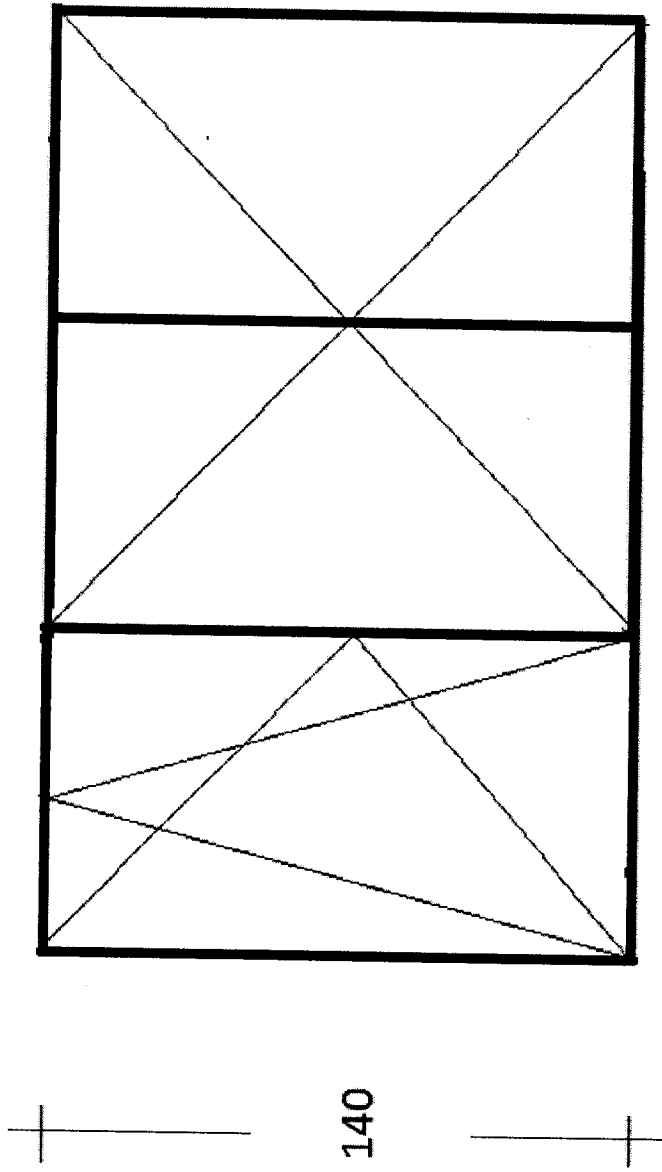

Inspektor Nadzoru  
*Tadeusz Kibles*  
Upr. Bud. UAN-KZP 210/120/90

Lp.	Podstawa	Opis i wyliczenia	j.m.	Poszcz	Razem
1	KNR 4-01 0354-05	Wykucie z muru ościeżnic drewnianych o powierzchni ponad 2 m <sup>2</sup> 2.30*0.90+1.72*1.47+1.47*0.86	m <sup>2</sup> m <sup>2</sup>	5.863	
				<b>RAZEM</b>	<b>5.863</b>
2	KNR 4-01 0354-11	Wykucie z muru podokienników drewnianych, stalowych 1.72*2+0.90*2+0.86*2	m m	6.960	
				<b>RAZEM</b>	<b>6.960</b>
3	KNR 0-19 0929-10	Wymiana okien zespolonych na okna rozwierane i uchylno-rozwierane dwudzielne z PCV o pow. do 2.5 m <sup>2</sup> 1.72*1.47+1.47*0.86	m <sup>2</sup> m <sup>2</sup>	3.793	
				<b>RAZEM</b>	<b>3.793</b>
4	KNR 0-19 0929-12	Wymiana drzwi balkonowych zespolonych na drzwi balkonowe z PCV 2.30*0.90	m <sup>2</sup> m <sup>2</sup>	2.070	
				<b>RAZEM</b>	<b>2.070</b>
5	KNR 4-01 0321-02	Obsadzenie podokienników drewnianych lub stalowych ponad 1.5 m w ścianach z cegieł 6	szt. szt.	6.000	
				<b>RAZEM</b>	<b>6.000</b>
6	kalk. własna	Parapet zewnętrzny z blachy powlekanej 1.72+0.90+0.86	m m	3.480	
				<b>RAZEM</b>	<b>3.480</b>
7	kalk. własna	Parapety wewnętrzne z PCV 3	szt. szt.	3.000	
				<b>RAZEM</b>	<b>3.000</b>
8	KNR 4-01 1204-08	Przygotowanie powierzchni pod malowanie farbami emulsyjnymi starych tynków z poszpachlowaniem nierówności (2.30*2+0.90*1+1.47*7+0.86*2)*0.15	m <sup>2</sup> m <sup>2</sup>	2.627	
				<b>RAZEM</b>	<b>2.627</b>
9	KNR 4-01 1204-02	Dwukrotne malowanie farbami emulsyjnymi starych tynków wewnętrznych ścian 2.627	m <sup>2</sup> m <sup>2</sup>	2.627	
				<b>RAZEM</b>	<b>2.627</b>
10	kalk. własna	Montaż nawiewników higrosterowalnych 2	szt. szt.	2.000	
				<b>RAZEM</b>	<b>2.000</b>
11	KNR 4-01 0108-09	Wywiezienie gruzu sprzymowanego samochodami skrzyniowymi na odległość do 1 km 0.5	m <sup>3</sup> m <sup>3</sup>	0.500	
				<b>RAZEM</b>	<b>0.500</b>
12	KNR 4-01 0108-10	Wywiezienie gruzu sprzymowanego samochodami skrzyniowymi - za każdy następny 1 km - 20 km 0.5	m <sup>3</sup> m <sup>3</sup>	0.500	
				<b>RAZEM</b>	<b>0.500</b>

Inspektor Nadzoru  
*Tadeusz Kalas*  
 Upr. Bud. JAKRE-7210/120/90

Walecznych 4/64

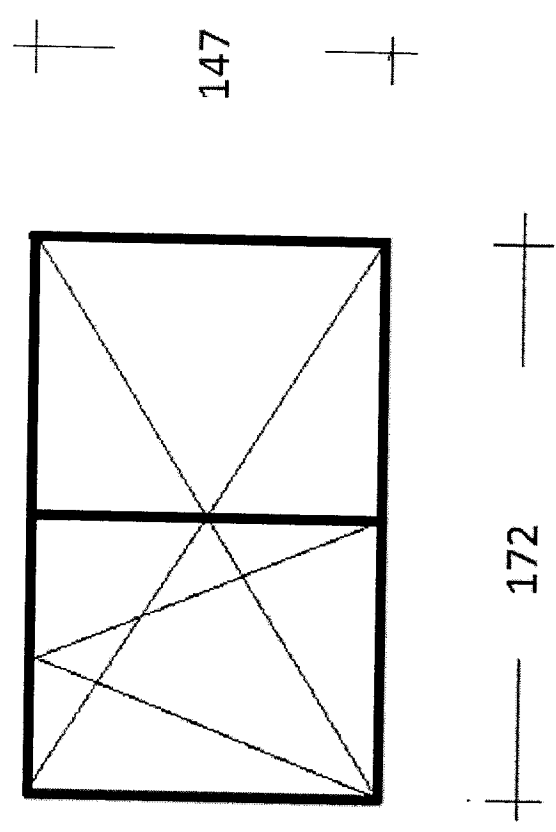
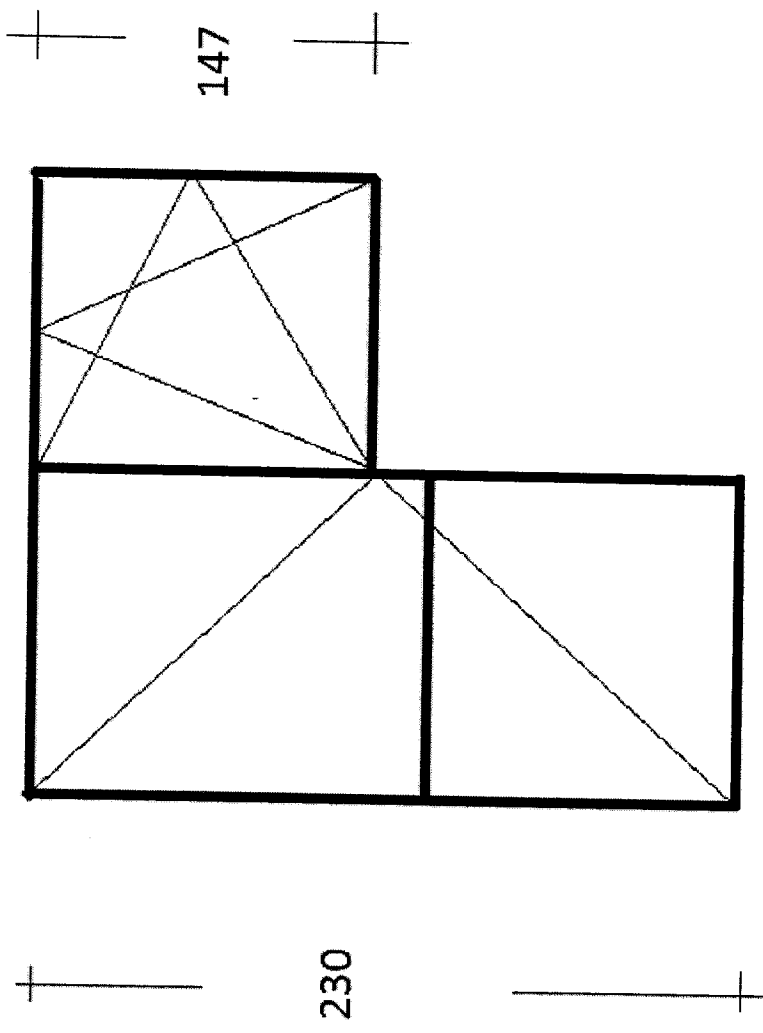

— 90 — — 86 — +

inspektor Nadzoru  
Tadeusz Kozłowski  
Upr. Bud. VAN-KZ-72/10/120/90

Lp.	Podstawa	Opis i wyliczenia	j.m.	Poszcz	Razem
1	KNR 4-01 0354-05	Wykucie z muru ościeżnic drewnianych o powierzchni ponad 2 m <sup>2</sup> 2.50*1.60	m <sup>2</sup> m <sup>2</sup>	4.000	
				<b>RAZEM</b>	<b>4.000</b>
2	KNR 4-01 0354-11	Wykucie z muru podokienników drewnianych, stalowych 1.60*2	m m	3.200	
				<b>RAZEM</b>	<b>3.200</b>
3	KNR 0-19 0929-12	Wymiana drzwi balkonowych zespolonych na drzwi balkonowe z PCV 2.50*1.60	m <sup>2</sup> m <sup>2</sup>	4.000	
				<b>RAZEM</b>	<b>4.000</b>
4	KNR 4-01 0321-02	Obsadzenie podokienników drewnianych lub stalowych ponad 1.5 m w ścianach z cegieł 2	szt. szt.	2.000	
				<b>RAZEM</b>	<b>2.000</b>
5	kalk. własna	Parapet zewnętrzny z blachy powlekaniej 1.60	m m	1.600	
				<b>RAZEM</b>	<b>1.600</b>
6	kalk. własna	Parapety wewnętrzne z PCV 1	szt. szt.	1.000	
				<b>RAZEM</b>	<b>1.000</b>
7	KNR 4-01 1204-08	Przygotowanie powierzchni pod malowanie farbami emulsyjnymi starych tynków z poszpachlowaniem nierówności 2.50*4*0.20+1.60*2*0.20	m <sup>2</sup> m <sup>2</sup>	2.640	
				<b>RAZEM</b>	<b>2.640</b>
8	KNR 4-01 1204-02	Dwukrotne malowanie farbami emulsyjnymi starych tynków wewnętrznych ścian 2.640	m <sup>2</sup> m <sup>2</sup>	2.640	
				<b>RAZEM</b>	<b>2.640</b>
9	kalk. własna	Montaż nawiewników higrosterowalnych 1	szt. szt.	1.000	
				<b>RAZEM</b>	<b>1.000</b>
10	KNR 4-01 0108-09	Wywiezienie gruzu sprzymowanego samochodami skrzyniowymi na odległość do 1 km 0.5	m <sup>3</sup> m <sup>3</sup>	0.500	
				<b>RAZEM</b>	<b>0.500</b>
11	KNR 4-01 0108-10	Wywiezienie gruzu sprzymowanego samochodami skrzyniowymi - za każdy następny 1 km - 20 km 0.5	m <sup>3</sup> m <sup>3</sup>	0.500	
				<b>RAZEM</b>	<b>0.500</b>

Inspektor Nadzoru  
*Tadeusz Kulas*  
 Upr. Bud. UAN-KZ-7210/120/90

Wojska Polskiego 39/22

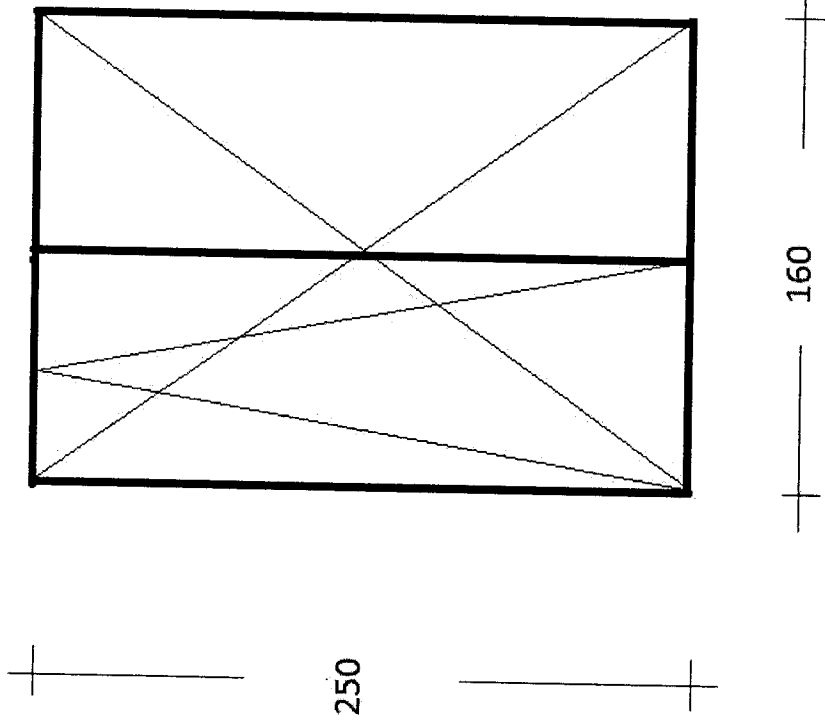

inspektor Nadzoru  
Tadeusz Kalas  
Upr. Bud. WAINRZ-710/120/90



Lp.	Podstawa	Opis i wyliczenia	j.m.	Poszcz	Razem
1	KNR 4-01 0354-05	Wykucie z muru ościeżnic drewnianych o powierzchni ponad 2 m2 1.50*1.50*2	m <sup>2</sup> m <sup>2</sup>	4.500	
				<b>RAZEM</b>	<b>4.500</b>
2	KNR 4-01 0354-11	Wykucie z muru podokienników drewnianych, stalowych 1.50*4	m m	6.000	
				<b>RAZEM</b>	<b>6.000</b>
3	KNR 0-19 0929-10	Wymiana okien zespolonych na okna rozwierane i uchylno-rozwierane dwudzielne z PCV o pow. do 2.5 m2 1.50*1.50*2	m <sup>2</sup> m <sup>2</sup>	4.500	
				<b>RAZEM</b>	<b>4.500</b>
4	KNR 4-01 0321-02	Obsadzenie podokienników drewnianych lub stalowych ponad 1.5 m w ścianach z cegieł 4	szt. szt.	4.000	
				<b>RAZEM</b>	<b>4.000</b>
5	kalk. własna	Parapet zewnętrzny z blachy powlekanej 1.50*2	m m	3.000	
				<b>RAZEM</b>	<b>3.000</b>
6	kalk. własna	Parapety wewnętrzne z PCV 2	szt. szt.	2.000	
				<b>RAZEM</b>	<b>2.000</b>
7	KNR 4-01 1204-08	Przygotowanie powierzchni pod malowanie farbami emulsyjnymi starych tynków z poszpachlowaniem nierówności 1.50*12*0.20	m <sup>2</sup> m <sup>2</sup>	3.600	
				<b>RAZEM</b>	<b>3.600</b>
8	KNR 4-01 1204-02	Dwukrotne malowanie farbami emulsyjnymi starych tynków wewnętrznych ścian 3.600	m <sup>2</sup> m <sup>2</sup>	3.600	
				<b>RAZEM</b>	<b>3.600</b>
9	kalk. własna	Montaż nawiewników higrosterowalnych 2	szt. szt.	2.000	
				<b>RAZEM</b>	<b>2.000</b>
10	KNR 4-01 0108-09	Wywiezienie gruzu sprzymowanego samochodami skrzyniowymi na odległość do 1 km 0.2	m <sup>3</sup> m <sup>3</sup>	0.200	
				<b>RAZEM</b>	<b>0.200</b>
11	KNR 4-01 0108-10	Wywiezienie gruzu sprzymowanego samochodami skrzyniowymi - za każdy następny 1 km - 20 km 0.2	m <sup>3</sup> m <sup>3</sup>	0.200	
				<b>RAZEM</b>	<b>0.200</b>

inspektor Nadzoru

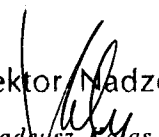
  
 Tadeusz Kafas  
 Upr. Bud. UWN-KZ 7290/120/90

Belzy 4/1



x 2

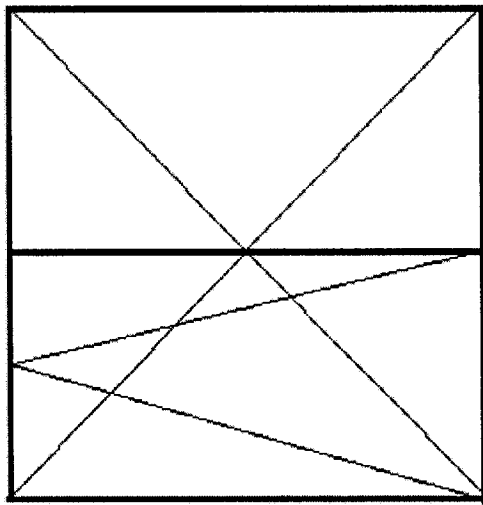

inspektor Nadzoru  
Tadeusz Kulas  
Upr. Bud. UAN 21.011.20190

Lp.	Podstawa	Opis i wyliczenia	j.m.	Poszcz	Razem
1	KNR 4-01 0354-05	Wykucie z muru ościeżnic drewnianych o powierzchni ponad 2 m2 2.10*2.15*3	m <sup>2</sup> m <sup>2</sup>	 13.545	 13.545
				<b>RAZEM</b>	<b>13.545</b>
2	KNR 4-01 0354-11	Wykucie z muru podokienników drewnianych, stalowych 2.15*6	m m	 12.900	 12.900
				<b>RAZEM</b>	<b>12.900</b>
3	KNR 0-19 0929-11	Wymiana okien zespolonych na okna rozwierane i uchylno-rozwierane dwudzielne z PCV o pow. ponad 2.5 m2 2.10*2.15*3	m <sup>2</sup> m <sup>2</sup>	 13.545	 13.545
				<b>RAZEM</b>	<b>13.545</b>
4	KNR 4-01 0321-02	Obsadzenie podokienników drewnianych lub stalowych ponad 1.5 m w ścianach z cegieł 6	szt. szt.	 6.000	 6.000
				<b>RAZEM</b>	<b>6.000</b>
5	kalk. własna	Parapet zewnętrzny z blachy powlekanej 2.15*3	m m	 6.450	 6.450
				<b>RAZEM</b>	<b>6.450</b>
6	kalk. własna	Parapety wewnętrzne z PCV 3	szt. szt.	 3.000	 3.000
				<b>RAZEM</b>	<b>3.000</b>
7	KNR 4-01 1204-08	Przygotowanie powierzchni pod malowanie farbami emulsyjnymi starych tynków z poszpachlowaniem nierówności (2.10*12+2.15*6)*0.20	m <sup>2</sup> m <sup>2</sup>	 7.620	 7.620
				<b>RAZEM</b>	<b>7.620</b>
8	KNR 4-01 1204-02	Dwukrotne malowanie farbami emulsyjnymi starych tynków wewnętrznych ścian 7.620	m <sup>2</sup> m <sup>2</sup>	 7.620	 7.620
				<b>RAZEM</b>	<b>7.620</b>
9	kalk. własna	Montaż nawiewników higrosterowalnych 1	szt. szt.	 1.000	 1.000
				<b>RAZEM</b>	<b>1.000</b>
10	KNR 4-01 0108-09	Wywiezienie gruzu sprzymowanego samochodami skrzyniowymi na odleg- łość do 1 km 0.5	m <sup>3</sup> m <sup>3</sup>	 0.500	 0.500
				<b>RAZEM</b>	<b>0.500</b>
11	KNR 4-01 0108-10	Wywiezienie gruzu sprzymowanego samochodami skrzyniowymi - za każ- dy następny 1 km - 20 km 0.5	m <sup>3</sup> m <sup>3</sup>	 0.500	 0.500
				<b>RAZEM</b>	<b>0.500</b>

Inspektor Nadzoru

Tadeusz Kalas  
Upr. Bud. UAM. 47210/120/90

nOAKOWSKIEGO 4 - AO/L302

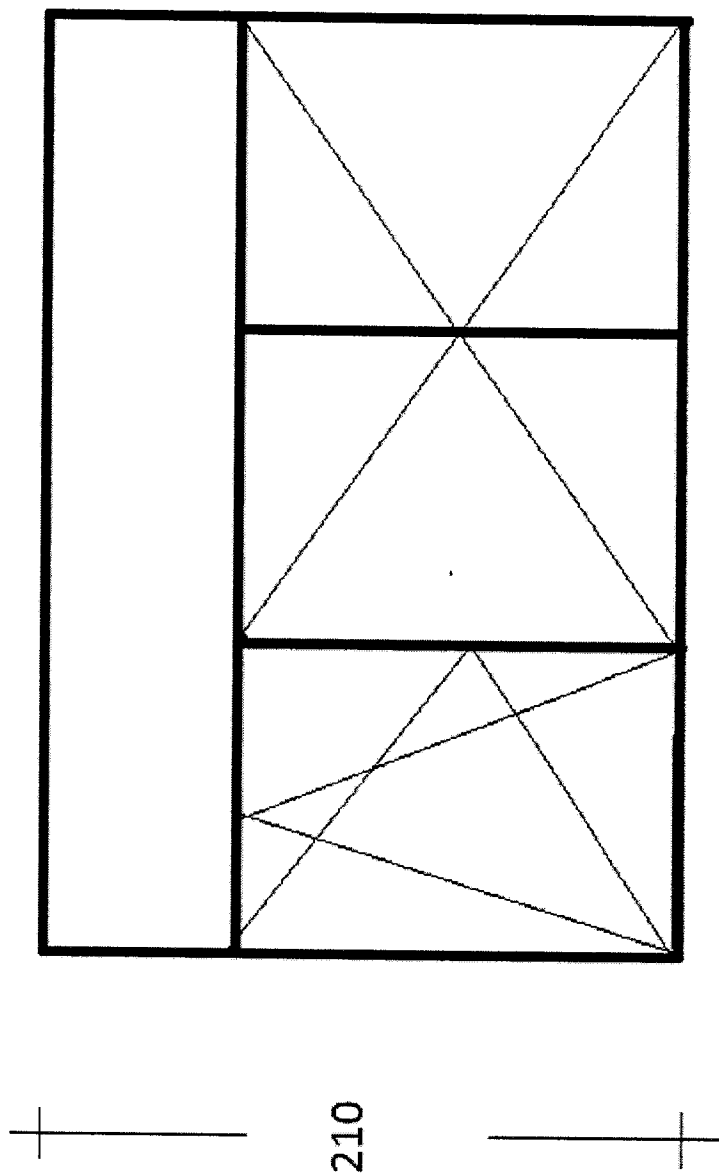

x 3

inspektor Nadzoru:  
*Tadeusz Kules*  
Upr. Bud. JAK-KZ-70107120/90