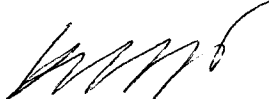

**ROZBIÓRKA POMIESZCZENIA GOSPODARCZEGO
W BUDYNKU MIESZKALNYM
- PROJEKT BUDOWLANY**

TEMAT: PROJEKT BUDOWLANY ROZBIÓRKI POMIESZCZENIA
GOSPODARCZEGO W BUDYNKU MIESZKALNYM
ZNAJDUJĄCYM SIĘ NA TERENIE NIERUCHOMOŚCI
PRZY UL. PRODUKCYJNEJ 8A (OFICyna) W BYDGOSZCZY

ADRES: UL. PRODUKCYJNA 8A BYDGOSZCZ
DZIAŁKA NR 153 OBRĘB 339 BYDGOSZCZ

INWESTOR: ADMINISTRACJA DOMÓW MIEJSKICH „ADM” SPÓŁKA Z O.O.
UL. ŚNIADECKICH 1 BYDGOSZCZ

	Imię i Nazwisko (NR UPRAWNIEN)	PODPIS
Projektował	mgr inż. Damian Wiluś upr bud. nr KUP/0036/PWOK/06 w specjalności konstrukcyjnej	

SPIS ZAWARTOŚCI

I. OŚWIADCZENIE PROJEKTANTA + zaświadczenie	3
II. OŚWIADCZENIE I OPINIA ORNITOLOGICZNE I CHIROPTEROLOGICZNE	6
III. OPIS TECHNICZNY	8
1. Cel opracowania	8
2. Podstawa formalna zlecenia	8
3. Rodzaj obiektu przeznaczanego do rozbiórki i jego lokalizacja	9
4. Ocena stanu istniejącego	9
5. Roboty przygotowawcze do rozbiórki	10
6. Opis technologii robót rozbiórkowych	11
7. Szczegółowy opis technologii robót rozbiórkowych	11
8. Zabezpieczenie materiałów z rozbiórki	13
9. Odtworzenie konstrukcji dachu budynku mieszkalnego	14
10. Wnioski końcowe	14
11. Przepisy BHP	15
IV. INFORMACJA BIOZ	16
ZAŁĄCZNIK nr 1. Dokumentacja fotograficzna	20

SPIS RYSUNKÓW

Rys. 1 – Plan sytuacyjny	23
Rys. 2 – Schemat do rozbiórki	24
Rys. 3 – Odtworzenie dachu po rozbiórce pomieszczenia gospodarczego	25

I. OŚWIADCZENIE PROJEKTANTA + zaświadczenie

OŚWIADCZENIE

Zgodnie z art. 20 ust.4 Ustawy z dnia 7.07. 1994r. – Prawo budowlane - oświadczamy, że niniejszy projekt rozbiórek sporządzony jest zgodnie z obowiązującymi przepisami oraz zasadami wiedzy technicznej

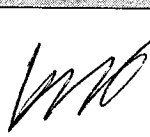
Stanowisko:	Imię i nazwisko	Data	Podpis
Projektant:	mgr inż. Damian Wiluś KUP/0036/PWOK/06 do projektowania bez ograniczeń w specjalności konstrukcyjno-budowlanej	02.10.2014	

Bydgoszcz, dnia 26 czerwca 2006 r.

DECYZJA

Na podstawie art. 24 ust. 1 pkt 2 ustawy z dnia 16 grudnia 2000 r. o samorządach zawodowych architektów, inżynierów budownictwa oraz urbanistów (Dz. U. z 2001 r. Nr 5, poz. 42, z późn. zm.), art. 13 ust. 1 pkt 1 i 2 i ust. 2, art. 14 ust. 1 pkt 2 i ust. 3 pkt 1 i 3 ustawy z dnia 7 lipca 1994 r. Prawo budowlane (Dz. U. z 2003 r. Nr 207, poz. 2016, z późn. zm.) oraz § 11 ust. 1 pkt 1 w związku z § 28 ust. 1 rozporządzenia Ministra Transportu i Budownictwa z dnia 28 kwietnia 2006 r. w sprawie samodzielnych funkcji technicznych w budownictwie (Dz. U. 83, poz. 578) w związku z art. 104 Kodeksu postępowania administracyjnego (Dz. U. z 2000 r. Nr 98, poz. 1071, z późn. zm.)

Okręgowa Komisja Kwalifikacyjna
n a d a j e
Panu Damianowi Janowi Wiluś
magistrowi inżynierowi o kierunku budownictwo
urodzonemu dnia 17 października 1975 r. w Głogowie

UPRAWNIENIA BUDOWLANE

numer ewidencyjny KUP/0036/PWOK/06

do projektowania i kierowania robotami budowlanymi bez ograniczeń
w specjalności konstrukcyjno - budowlanej

w rozumieniu przepisów obowiązujących do 30 maja 2006 r. – podstawa prawna: § 28 ust. 1 rozporządzenia Ministra Transportu i Budownictwa z dnia 28 kwietnia 2006 r. w sprawie samodzielnych funkcji technicznych w budownictwie (Dz. U. Nr 96, poz. 817)

UZASADNIENIE

W związku z uwzględnieniem w całości zadania strony, na podstawie art. 107 § 4 K.p.a. odstepuje się od uzasadnienia decyzji. Zakres nadanych uprawnień budowlanych wskazano na odwrocie decyzji.

Pouczenie

Od niniejszej decyzji służy odwołanie do Krajowej Komisji Kwalifikacyjnej Polskiej Izby Inżynierów Budownictwa w Warszawie, za pośrednictwem Okręgowej Komisji Kwalifikacyjnej KUPOIIB w Bydgoszczy w terminie 14 dni od dnia jej doręczenia.

Skład Orzekający
Okręgowej Komisji Kwalifikacyjnej

- Otrzymują:
1. Pan Damian Jan Wiluś
ul. Bałtycka 47
86-031 Osielesko
 2. Okręgowa Rada Izby
 3. Główny Inspektor
Nadzoru Budowlanego
 4. a/a

mgr inż. Witold Przybylski

mgr inż. Andrzej Mańkowski

inż. Franciszek Szyplński

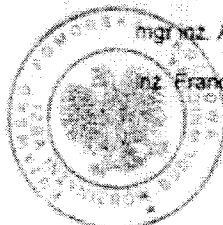

Za zgodność

Data/Podpis

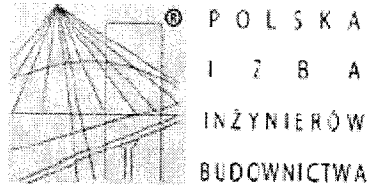

Zaświadczenie

o numerze weryfikacyjnym:

KUP-CC7-B3H-M7Q *

Pan Damian Wiluś o numerze ewidencyjnym KUP/BO/0348/06
adres zamieszkania ul. Bałtycka 47, 86-031 Osielsko
jest członkiem Kujawsko-Pomorskiej Okręgowej Izby Inżynierów Budownictwa i posiada
wymagane ubezpieczenie od odpowiedzialności cywilnej.
Niniejsze zaświadczenie jest ważne do dnia 2015-09-30.

Zaświadczenie zostało wygenerowane elektronicznie i opatrzone bezpiecznym podpisem elektronicznym
weryfikowanym przy pomocy ważnego kwalifikowanego certyfikatu w dniu 2014-09-16 roku przez:

Adam Podhorecki, Przewodniczący Rady Kujawsko-Pomorskiej Okręgowej Izby Inżynierów Budownictwa.

[Zgodnie art. 5 ust 2 ustawy z dnia 18 września 2001 r. o podpisie elektronicznym (Dz. U. 2001 Nr 130 poz. 1450) dane w postaci
elektronicznej opatrzone bezpiecznym podpisem elektronicznym weryfikowanym przy pomocy ważnego kwalifikowanego certyfikatu są
równoważne pod względem skutków prawnych dokumentom opatrzonym podpisami własnoręcznymi.]

Za zgodność

Data/Podpis

* Weryfikację poprawności danych w niniejszym zaświadczeniu można sprawdzić za pomocą numeru weryfikacyjnego zaświadczenia na
stronie Polskiej Izby Inżynierów Budownictwa www.piib.org.pl lub kontaktując się z biurem właściwej Okręgowej Izby Inżynierów
Budownictwa.

II. OŚWIADCZENIE ORNITOLOGICZNE

Rafał Kaźmierski

Bydgoszcz

Ul. Długa 8/4a

85-034 Bydgoszcz

Tel. 725 310 403 , 698 154 627

E - mail : rafalkazmierski@interia.eu

OPINIA ORNITOLOGICZNA

DOTYCZĄCA BUDYNKU O CHARAKTERZE.....

MIESZCZĄCEGO SIĘ W

PRZY ULICY

Przeprowadziłem wizję lokalną w/w budynku w związku z planowanymi pracami mogącymi wpływać na bytowanie w niniejszym obiekcie prawnie chronionych gatunków ptaków i nietoperzy.

Zgodnie z Ustawą z dnia 16 kwietnia 2004 roku o ochronie przyrody (DzU Nr 92, poz 880 z póź. zm.) jeżeli w wyniku prac ptaki lub nietoperze zamieszkujące w budynku (np. języki, wróble, kawki, oknówki, pustułki) utraciłyby choć część miejsc lęgowych które istniałyby przed rozpoczęciem robót wówczas właściciel, bądź zarządca obiektu zobowiązany jest do działań kompensujących te straty. Odpowiedzialność sprawy za wykonanie działań naprawczych trwa zgodnie z literą prawa przez 30 lat.

Za zgodność

Data/Podpis

Należy podkreślić, że za siedlisko zwierząt zgodnie z art. 5 pkt 18 ustawy o ochronie przyrody uznaje się obszar ich występowania w ciągu całego życia lub dowolnym stadium ich rozwoju. Dodatkowo „Kto umyślnie naruszy zakazy obowiązujące w stosunku do zwierząt objętych ochroną gatunku podlega karze aresztu lub grzywny” zgodnie z art. 127 pkt 2, lit E ustawy o ochronie przyrody. Jedynym dopuszczalnym wyjątkiem jest przypadek zagrożenia bezpieczeństwa, zdrowia lub życia mieszkańców. Zgodnie z art. 52.1 ustawy o ochronie przyrody oraz z paragrafu 6 rozporządzenia Ministra Środowiska, w stosunku do dziko występujących zwierząt objętych ochroną gatunkową zakazuje się m. in.:

- a) niszczenia ich jaj i postaci młodocianej
- b) niszczenia ich siedlisk i ostoi
- c) niszczenia ich gniazd i innych schronień
- d) umyślnego płoszenia i niepokojenia
- e) obserwacje mogące powodować ich płoszenie lub niepokojenie.

Zgodnie z obowiązującymi w dniu wystawienia niniejszej opinii w Polsce przepisami prawa, tj.:

- ustawą o ochronie przyrody z dnia 16 kwietnia 2004 r.
 - ustawą z dnia 13 kwietnia 2007 r. o zapobieganiu szkodom w środowisku i ich naprawie
 - ustawą z dnia 7 lipca 1994 r. prawo budowlane
 - rozporządzeniem Ministra Środowiska z dnia 12 października 2011 r. w sprawie ochrony gatunkowej zwierząt.
- oraz swą wiedzą i doświadczeniem

ORZEKAM CO NASTĘPUJE

W w/w budynku nie stwierdzono śladów gniazdowania chronionych gatunków ptaków lub nietoperzy prawnie chronionych.

W ZWIĄZKU Z POWYŻSZYM

Prace prowadzone w w/w nie wpłyną na w żadnym stopniu na bytowanie gatunków chronionych ptaków i nietoperzy. Co za tym idzie brak podstaw do stwierdzenia potrzeby przeprowadzenia prac kompensacyjnych w stosunku do ich siedlisk.

Jednocześnie zobowiązuje się Inwestora i wykonawcę robót, który będzie realizował pracę na tym obiekcie do powiadomienia o ewentualnych zjawiskach naruszenia prawa środowiskowego odpowiednie organy.

ORNITOLOG

mgr Szymon Kozłowski

Za zgodność

Data/Podpis

III.OPIS TECHNICZNY

1. Cel opracowania

Celem opracowania jest ustalenie rodzaju i sposobu wykonania robót rozbiórkowych pomieszczenia gospodarczego w budynku mieszkalnym, wolnostojących, zlokalizowanych przy ul. Produkcyjnej 8A w Bydgoszczy.

Konieczność rozbiórki wynika ze złego stanu technicznego obiektów.

2. Podstawa formalna zlecenia

- Umowa i uzgodnienia z Inwestorem;
- Mapa sytuacyjno-wysokościowa;
- Wizja lokalna przeprowadzona w dn. 20.09.2014r.
- Informacje uzyskane do mieszkańców;
- Ustawa z dnia 7 lipca 1994 r. Prawo budowlane (tekst jednolity Dz.U. 2003 r. nr 207, poz. 2016; z 2004 r. nr 6, poz.41; nr 92, poz. 881; nr 93, poz. 888; nr 96. poz. 959)
- Ustawa z dnia 27.04.2001r. o odpadach (Dz.U. Nr 62 z 2001r., poz. 628, z późniejszymi zmianami).
- Rozporządzenie Ministra Infrastruktury z dnia 6 lutego 2003 r. w sprawie bezpieczeństwa i higieny pracy podczas wykonywania robót budowlanych (Dz.U. z 2003 r. nr 47, poz. 401)
- Rozporządzenie Ministra Infrastruktury z dnia 23 czerwca 2003 r. w sprawie informacji dotyczącej bezpieczeństwa i ochrony zdrowia oraz planu bezpieczeństwa i ochrony zdrowia (Dz.U. z 2003 r. nr 120, poz. 1126)
- Rozporządzenie Ministra Infrastruktury z dnia 3 lipca 2003 r. w sprawie szczegółowego zakresu i formy projektu budowlanego (Dz.U. z 2003 r. nr 120, poz. 1133)
- Rozporządzenie Ministra Środowiska z dnia 27.09.2001r. w sprawie katalogu odpadów (Dz.U. Nr 112 z 2001r., poz. 1206).
- Rozporządzenie Ministra Środowiska z dnia 11.12.2001r. w sprawie wzorów dokumentów stosowanych na potrzeby ewidencji odpadów (Dz.U. Nr 152 z 2001r., poz. 1736).
- Rozporządzenie Ministra Środowiska z dnia 28.05.2002r. w sprawie listy rodzajów odpadów, które posiadacz odpadów może przekazywać osobom fizycznym lub jednostkom organizacyjnym, nie będących przedsiębiorcami, do wykorzystania na ich własne potrzeby (Dz.U. Nr 74 z 2002r., poz. 686).

- Rozporządzenie Ministra Środowiska z dnia 13.05.2004r. w sprawie warunków, w których uznaje się, że odpady nie są niebezpieczne (Dz.U. Nr 128 z 2004r., poz. 1347).
- Rozporządzenie Ministra Infrastruktury z dnia 2 września 2004 r. w sprawie szczegółowego zakresu i formy dokumentacji projektowej, specyfikacji technicznych wykonania i odbioru robót budowlanych oraz programu funkcjonalno-użytkowego (Dz. U. Nr 202, poz. 2072).

3. Rodzaj obiektu przeznaczonego do rozbiórki i jego lokalizacja

Pomieszczenie gospodarcze przyległe jest do budynku mieszkalnego zlokalizowanego przy ul. Produkcyjnej 8A w Bydgoszczy nr ewidencyjny działki 153 obręb 339.

4. Ocena stanu istniejącego

4.1. Opis konstrukcji

Pomieszczenie gospodarcze przeznaczone do rozbiórki posiada wspólną ścianę z budynkiem mieszkalnym.

Obiekt parterowy z poddaszem nieużytkowym. Wykonany w technologii tradycyjnej ściany murowane z cegły, z bloczków z betonu komórkowego oraz pustaków żuźlowych gr. 24cm i 25cm, dach konstrukcji drewnianej jednospadowej. Wymiary pomieszczenia gospodarczego do rozbiórki 6,25m x 4,25m. Posadowienie obiektu na ławach betonowych.

Pomieszczenie gospodarcze w chwili obecnej nie jest użytkowany.

Dane techniczno- materiałowe:

- Fundamenty ławy betonowe
- Ściany zewnętrzne z cegły pełnej, z bloczków z betonu komórkowego oraz pustaków żuźlowych gr. 25cm i 24cm na zaprawie cem.-wap.
- Ściana wewnętrzna z cegły pełnej i gazobetonu gr. 25cm na zaprawie cem.-wap.
- Strop drewniany, belki 10x10cm co 80cm na których wykonano pełne deskowanie i ułożono papę x2,
- Dach jednospadowy, belki 8x8cm co 80cm na których wykonano pełne deskowanie i ułożono papę x2.

4.2. Ocena aktualnego stanu technicznego obiektu

Pomieszczenie godpaodarcze w chwili obecnej nie jest użytkowany. Stan budowli jest przed awaryjny w licznych miejscach belki drewniane dachu są spróchniałe. Na ścianach można zaobserwować liczne rysy, pęknięcia oraz ślady zacieków. Występują również lokalne oberwania sufitu podwieszzonego.

Obiekt jest w stanie przed awaryjnym zagrożenia życia i zdrowia.

Załącznik nr 1 dokumentacja fotograficzna.

5. Roboty przygotowawcze do rozbiórki

- przejecie placu rozbiórki;
- ogrodzenie terenu i oznaczenie stref niebezpiecznych znakami ostrzegawczymi;
- powiadomienie wymaganych prawem instytucji, osób i administracji obiektów znajdujących się w pobliżu strefy planowanych prac o rozpoczęciu prac rozbiórkowych;
- sprawdzenie i oznaczenie w terenie istniejących instalacji i sieci, które nie będą podlegały rozbiórkom;
- odcięcie zasilania elektrycznego, innych mediów technologicznych;
- Sprawdzenie wszystkich przewodów elektrycznych czy pomimo wyłączenia zasilania nie znajdują się pod napięciem;
- rozebranie osprzętu, okablowania, rurociągów, itp.;
- przystąpienie do rozbiórki zgodnie z opisaną technologią;
- przetransportowanie materiałów rozbiórkowych (na tymczasowy plac składowania);
- oczyszczenie i uporządkowanie placu budowy po rozbiórce;

Praca przygotowawcze obejmują czynności wyszczególnione powyżej.

Mają one na celu zabezpieczenie terenu przed dostępem osób trzecich, obcych pracowników oraz odłączenie od obiektu wszystkich mediów tj. instalacji elektrycznej.

Odkopanie fundamentów oraz wykonywanie innych wykopów może nastąpić po upewnieniu się, że nie naruszy to czynnego uzbrojenia podziemnego terenu.

Roboty rozbiórkowe wykonywać w odwrotnej kolejności do fazy realizacji budowy.

Podstawową zasadą przy pracach rozbiórkowych jest stopniowe zmniejszanie się obciążenia elementów konstrukcyjnych, toteż zgodnie z tą zasadą rozbiórkę należy rozpoczynać od góry.

Należy przestrzegać zasady, by elementy zapewniające statyczność konstrukcji były demontowane w ostatniej kolejności. Prace rozbiórkowe powinny być prowadzone w taki sposób, aby usuwanie jednego elementu nie wywoływało nieprzewidzianego spadania lub zawalenia się innego.

Przed przystąpieniem do rozbiórki należy zdemontować inne elementy i budowle utrudniające dostęp do obiektu zasadniczego.

Roboty rozbiórkowe i demontażowe wykonywać będą pracownicy o właściwych w tym zakresie kwalifikacjach, mający doświadczenie w tego rodzaju robotach.

Roboty rozbiórkowe z uwagi na trudne warunki lokalizacyjne będą prowadzone ręcznie.

Gruz z rozbiórki będzie ładowany ręcznie na taczki i transportowany na miejsce składowania.

Na miejscu składowania gruz należy segregować.

6. Opis technologii robót rozbiórkowych

Projektuje się następującą kolejność wykonywania robót rozbiórkowych:

- 1) ogrodzenie terenu rozbiórki około min. 2m poza krawędzie ścian dla wykonania wykopu
- 2) roboty przygotowawcze i rozbiórkowe elementów otoczenia,
- 3) rozbiórka urządzeń instalacji oraz pozostałego wyposażenia budowli,
- 4) rozbiórka drzwi i okien,
- 5) rozbiórka ścianek działowych,
- 6) rozbiórka pokrycia dachu,
- 7) rozbiórka deskowania dachu,
- 8) rozbiórka belek dachowych,
- 9) rozbiórka ścian murowanych do poziomu gruntu,
- 10) rozbiórka posadzki,
- 11) odkopanie fundamentów,
- 12) rozbiórka ścian murowanych do poziomu fundamentów,
- 13) rozbiórka ław betonowych,
- 14) po usunięciu gruzu zasypanie wykopu mieszanką piaskowo-żwirową i zagęszczeniu do uzyskania **wskaźnika zagęszczenia $I_s \geq 0,97$ wg Proctora**. Grunt zagęszczać warstwami o grubości max. 30cm.

7. Szczegółowy opis technologii robót rozbiórkowych

Rozbiórka urządzeń i instalacji

Do rozbiórki urządzeń, instalacji elektrycznej można przystąpić dopiero po potwierdzeniu, że wszystkie te instalacje zostały odłączone od sieci zewnętrznych przez pracowników właściwych instytucji. Fakt odłączenia należy potwierdzić odpowiednim wpisem w dzienniku rozbiórki. Demontaż instalacji powinni wykonywać robotnicy odpowiednich specjalności.

Rozbiórka drzwi i okien

Przed demontażem drzwi i okien należy sprawdzić, czy wskutek osiadania lub uszkodzenia nadproża ościeżnice nie spełniają funkcji podpory ściany. W takim przypadku należy je rozbierać podczas rozbiórki ściany. Ościeżnice wbudowywane podczas murowania ścian należy demontować podczas rozbiórki ścian.

Rozbiórka warstw posadzek

Przy pomocy młotów pneumatycznych i ręcznie rozebrać warstwy posadzkowe do poziomu fundamentów.

Rozbiórka dachu

Rozbiórkę dachu należy rozpocząć do usunięcia warstw wykończeniowych, następnie należy usunąć deskowanie i belki dachowe oraz stropowe.

Przed wejściem pracowników na dach belki nośne należy podstępować, zabezpieczając je w ten sposób przed zawaleniem.

UWAGA: Belki stropowe nad częścią mieszkalną pozostają, belki dachowe należy rozebrać na całej połaci dachowej (do ściany szczytowej budynku mieszkalnego).

Rozbiórka ścian nośnych

Po usunięciu konstrukcji dachu można zacząć wyburzać ściany nośne gr.25cm do poziomu gruntu. Po odkopaniu fundamentów można rozebrać ściany fundamentowe. Rozbiórkę ścian zacząć od góry za pomocą młotów pneumatycznych. Gruz sukcesywnie wywozić taczkami na plac czasowego magazynowania.

Rozbiórka ław i piwnicy

Wykonać wykop wokół fundamentów do poziomu ich posadowienia. Ławy rozbierać przy pomocy młotów pneumatycznych. Gruz sukcesywnie wywozić taczkami na plac czasowego magazynowania.

Zasypanie wykopu

Po zakończeniu prac rozbiórkowych i wywiezieniu gruzu można przystąpić do zasypywania wykopu mieszanką piaskowo-żwirową do uzyskania wskaźnika zagęszczenia $I_s \geq 0,97$ wg Proctora. Grunt zagęszczać warstwami o grubości max. 30cm.

Niwelacja terenu po rozbiórce

Po zasypaniu wykopu teren po rozbiórce wyrównać z terenem przyległym. Jako warstwę ostateczną należy ułożyć grunt urodzajny gr. ~30cm.

8. Zagospodarowanie materiałów z rozbiórki

Posiadacz odpadów powinien postępować z odpadami w sposób zgodny z zasadami gospodarowania odpadami oraz wymogami ochrony środowiska. Materiały z rozbiórki obiektu powinny być segregowane w miejscu ich demontażu i magazynowane selektywnie do czasu wywozu z placu rozbiórki. Zgodnie z Rozporządzeniem Ministra Środowiska z dnia 27 września 2001 r. w sprawie katalogu odpadów (Dz.U. Nr 112, poz. 1206) materiały z rozbiórki obiektu należą do grupy 17 – odpady z budowy, remontów i demontażu obiektów budowlanych oraz infrastruktury drogowej. W rezultacie robót rozbiórkowych, oprócz konstrukcji nadających się do ponownego wykorzystania, zostaną na placu rozbiórki wytworzone następujące rodzaje odpadów:

17.01.01 – Gruz betonowy;

17.01.03 – Odpady innych materiałów ceramicznych i elementów wyposażenia;

17.02.01 – Drewno;

17.02.02 – Szkło;

17.02.03 – Tworzywa sztuczne;

17.04.05 – Żelazo i stal;

17.06.04 – Materiały izolacyjne;

17.09.04 – Zmieszane odpady z demontażu inne niż wymienione wyżej.

Z rozbiórki obiektu powstaną odpady obojętne, nie powodujące zanieczyszczenia środowiska lub zagrożenia dla zdrowia ludzi. Z wytworzonych odpadów należy oddzielić te, które mogą podlegać ponownemu wbudowaniu lub dalszej obróbce (tzw. odpady użytkowe). Pozostałe odpady podlegają składowaniu na składowisku odpadów komunalnych.

Uwaga!

Podczas rozbiórek dokonywać systematycznej segregacji odpadów – segregować zwłaszcza odpady nadające się do ponownego wykorzystania lub przetworzenia jak np. gruz betonowy, ceglany, elementy stalowe, szkło, itd.

9. Odtworzenie konstrukcji dachu budynku mieszkalnego

W wyniku rozbiórki pomieszczenie gospodarczego przyległego do budynku mieszkalnego została rozebrana część dachu stanowiąca jedną połać z dachem nad pomieszczeniem rozbieranym. Po wykończeniu rozbiórki należy odtworzyć dach nad pomieszczeniami mieszkalnymi.

Zaprojektowano dach jednospadowy o spadku 7°, belki nośne o wymiarach 12x16cm w rozstawach co 70cm. Belki oparte na murłacie o przekroju 10x10cm, murłata mocowana za pomocą kotwe Ø16 do wieńca żelbetowego nowo projektowanego. Na belkach dachowych należy wykonać pełne deskowanie gr.2,5cm oraz 2xpap.

Pod murłatę należy wykonać wieniec obwodowy o wymiarach 25x20cm, zbrojenie podłużne 4#12, strzemięna # 6-25cm.

Na ścianie szczytowej należy wykonać ocieplenie ze styropianu gr.12cm oraz tynk strukturalny na siatce.

Użyte materiały konstrukcyjne:

Beton C16/20

Stal RB500

Drewno C24

10. Wnioski końcowe

- a) Teren robót rozbiórkowych należy zabezpieczyć przed wejściem osób postronnych i odpowiednio oznakować;
- b) Roboty demontażowe i rozbiórkowe należy poprzedzić właściwym przygotowaniem frontu prac. Wyposażyć zaplecze w sprzęt p.poż., środki ochrony osobistej, apteczki pierwszej pomocy i w odpowiednie środki łączności
- c) Prace prowadzić pod nadzorem osoby uprawnionej.
- d) Prace rozbiórkowe powinny prowadzić specjalistyczne brygady robocze, posiadające odpowiednie przygotowanie zawodowe;
- e) O zamiarze rozpoczęcia prac rozbiórkowych należy powiadomić odpowiednie Organy Nadzoru i Służby Wewnętrzne, które będą współpracowały z Wykonawcą;
- f) Przed przystąpieniem do prac rozbiórkowych należy sprawdzić wszystkie instalacje i zinwentaryzować sieci podziemne, aby w czasie prac ziemnych nie zniszczyć tych obiektów infrastruktury podziemnej.

11. Przepisy BHP

- Rozporządzenie Ministra Infrastruktury z dnia 6 lutego 2003 r. w sprawie bezpieczeństwa i higieny pracy podczas wykonywania robót budowlanych (Dz. U. z dnia 19 marca 2003 r.),
- Ustawa z dnia 26 czerwca 1974 r. - Kodeks pracy (Dz. U. z 1998 r. Nr 21, poz. 94 ze zm.),
- Rozporządzenie Ministra Spraw Wewnętrznych i Administracji z dnia 20 lipca 1999 r. w sprawie rozbiórek obiektów budowlanych wykonywanych metodą wybuchową (Dz. U. Nr 64, poz. 737),
- Ustawa z dnia 7 lipca 1994 r. - Prawo budowlane z późniejszymi zmianami i przepisami wykonawczymi,
- Dyrektywa Rady Wspólnot Europejskich z dnia 12 czerwca 1989 r. w sprawie wprowadzenia środków mających na celu ulepszenie warunków BHP pracowników podczas pracy (89/391/EWG),

Inne przepisy nie wymienione, mogące mieć zastosowanie przy wykonawstwie tych obiektów, zgodnie z wymogami Inwestora.

IV. INFOTMACJA BIOZ

1. Zakres robót:

Zakres robót rozbiórkowych obejmuje rozbiórkę pomieszczenie gospodarczego przy ul. Produkcyjnej 8A w Bydgoszczy nr ewidencyjny działki 153 obręb 339.

2. Elementy mogące powodować zagrożenie

- Usuwanie elementów konstrukcyjnych z wysokości;
- Rusztowania i prace na wysokościach;
- Drogi transportowe i komunikacyjne z poruszającymi się po nich środkami transportowymi niezbędnymi do rozbiórki;

3. Przewidywane zagrożenia mogące powstać podczas prac rozbiórkowych

- Prace na wysokościach prowadzone przy demontażu obiektów lub ich części,
- Prace przy demontowanych urządzeniach technologicznych,
- Prace przy demontażu instalacji elektrycznej i zasilającej,

4. Sposób instruktazu pracowników

- Przed przystąpieniem do robót każdy pracownik musi zostać przeszkolony w zakresie przepisów, w tym BHP, P-POŻ., obowiązujących na budowie. Wszystkie szkolenia winny być zarejestrowane i potwierdzone podpisem uczestnika szkolenia.
- Warunkiem dopuszczenia pracownika do pracy na wysokości jest uzyskanie zaświadczenia lekarskiego stwierdzającego możliwość jego pracy na wysokości,
- Do obsługi urządzeń i sprzętu budowlanego dopuszczeni mogą być pracownicy z odpowiednimi uprawnieniami,
- Wszyscy pracownicy winni być zaopatrzeni w odzież roboczą oraz sprzęt ochrony osobistej odpowiedni do wykonywanej pracy,
- Teren robót powinien być ogrodzony i zabezpieczony przed dostępem osób niepowołanych,
- Wszystkie urządzenia i sprzęt budowlany powinny mieć DTR, z którymi należy zapoznać obsługę,
- Urządzenia elektryczne należy, przed włączeniem, poddać próbie technicznej. Muszą one posiadać system ochrony przed porażeniem,

5. Środki zapobiegające niebezpieczeństwom – BHP

Przy wykonywaniu robót powodujących zagrożenie należy:

- Roboty przyjmować do wykonania po otrzymaniu protokołu przekazania obiektu do wykonania robót rozbiórkowych.
- Przed przystąpieniem do prac należy dokonać odbioru robót przygotowawczych, zwłaszcza w zakresie odcięcia mediów i urządzeń technologicznych (np. taśmociąg).
- Przed rozpoczęciem robót należy pouczyć wszystkich pracowników o sposobie poruszania się po terenie zakładu, ze szczególnym uwzględnieniem miejsc niebezpiecznych.
- Przeszkolić wszystkich pracowników po względem BHP oraz sprawdzić karty zdrowia i zezwolenia do pracy na wysokości i przechowywać je na budowie.
- Zapoznać pracowników z technologią wykonania robót.
- Przeprowadzić instruktaż na poszczególnych stanowiskach pracy.
- Wyznaczyć na czas trwania robót rozbiórkowych odpowiedniego, doświadczonego Inspektora, który będzie odpowiadał za całokształt zagadnień BHP, PPOŻ i ochrony środowiska, sprawował bezpośredni nadzór w w/w zakresie, opracowywał i prowadził na bieżąco stosowną dokumentację (w tym BIOZ, zarządzenia wykonawcze).
- Zaopatrzyć pracowników w odpowiednie ubrania robocze i sprzęt ochronny (szelki bezpieczeństwa, hełmy, itp.).
- Sprawdzić szczegółowo stan i przydatność sprzętu oraz narzędzi przeznaczonych do robót rozbiórkowych.
- Podać pracownikom informacje o lokalizacji punktu sanitarnego (pierwsza pomoc) na placu budowy-rozbiórki, ambulatorium Inwestora, numery telefonów ratunkowych.
- Fakt przeprowadzenia instruktażu należy odnotować w książce pouczeń BHP i uzyskać potwierdzenie tego przeszkolenia przez pouczonych pracowników.
- Praca na wysokościach przy silnym wietrze o prędkości większej od 10 m/s i w czasie burz lub ulewnego deszczu muszą być wstrzymane.
- Sprawdzać okresowo skuteczność zabezpieczeń (zerowanie względnie uziemienie) instalacji elektrycznej o napięciu większym od 24V, z potwierdzeniem poprzez wpis do dziennika BHP.
- Do obsługi urządzeń należy dopuścić tylko pracowników posiadających odpowiednie i aktualne uprawnienia.
- Urządzenia elektryczne winny być zerowane oraz znajdować się stale pod kontrolą elektryka z uprawnieniami BHP („E”), przy czym części elektryczne maszyn i urządzeń, szafy

sterownicze, tablice rozdzielcze itp. powinny znajdować się pod zamknięciem (klucze zapasowe w biurze budowy).

- Urządzenia takie jak: pomosty, rusztowania, przejścia, drabiny, zawiesia, sprzęt montażowy należy kontrolować okresowo w trakcie robót, a zwłaszcza po każdej awarii, przy czym każdy przegląd należy odnotować wpisem w Dzienniku Budowy.
- Wszyscy pracownicy winni przestrzegać przepisów BHP zgodnie z art. 100 Kodeksu Pracy, a zwłaszcza dotyczące używania ochrony osobistych, narzędzi ręcznych, a obowiązkiem kierownictwa jest zabezpieczenie odpowiedniego sprzętu ochrony osobistej, odzieży ochronnej oraz odpowiednich narzędzi pracy.
- Kierownictwo budowy winno prowadzić (wypełniać) następujące dokumenty:
 - 1 Książkę elektronarzędzia oraz ewentualnie Protokół awarii elektronarzędzia,
 - 2 Dziennik szkoleń,
 - 3 Dziennik BHP
 - 4 Dziennik budowy wspólnie z Inwestorem,
 - 5 Zeszyt kontroli okresowej maszyn i urządzeń elektrycznych oraz kontroli uziomu i zerowania.
- Wszyscy pracownicy są zobowiązani do bieżącego utrzymania porządku na stanowiskach pracy.
- Pracownicy zatrudnieni na rusztowaniach czy pomostach muszą być wyposażeni w kaski, szelki bezpieczeństwa, rękawice, itp.
- Zabrania się bocznikowania urządzeń elektrycznych oraz wotowania bezpieczników za pomocą drutu.
- Wszyscy zatrudnieni na budowie powinni posiadać aktualne badania okresowe.
- Wszyscy pracownicy powinni posiadać wstępne oraz stanowiskowe przeszkolenie pod względem bhp, a ponadto alpinisci przeszkolenie w stosowaniu technik alpinistycznych.
- Wykonywanie funkcji operatorów maszyn budowlanych dźwignicowych, kierowców wózków silnikowych i innych o napędzie silnikowym, wymaga posiadania stosownych uprawnień.
- Operatorowi nie wolno opuszczać stanowiska pracy podczas ruchu maszyny lub urządzenia.
- Sprzęt znajdujący się na budowie powinien być zaopatrzone w instrukcję obsługi i być okresowo kontrolowany.
- Pomosty robocze powinny być zaopatrzone w poręcz ochronną na wysokości 1,1 m oraz deskę krawężnikową wysokości 15 cm, oraz poręcz pośrednią tzw. odbojnicę.

- Prace związane z podłączeniem, badaniem, konserwacją i naprawą urządzeń elektrycznych powinny być wykonywane przez osoby posiadające odpowiednie uprawnienia.
- Zmechanizowany i pomocniczy sprzęt powinien być przed rozpoczęciem pracy i przed zmianą sprawdzony pod względem sprawności technicznej i bezpiecznego użytkowania.
- Zawiesia linowe i łańcuchowe powinny być wykonane z materiałów atestowanych.
- Usuwanie jednego elementu nie powinno wywoływać nieprzewidzianego spadania lub zawalenia się innego.
- Wszyscy pracownicy zatrudnieni na budowie powinni być zaopatrzeni w sprzęt ochrony osobistej odpowiedni do zagrożeń na stanowisku i są bezwzględnie zobowiązani do jego stosowania.
- Na budowie powinna znajdować się przenośna apteczka, jeśli punkt pierwszej pomocy znajduje się w odległości większej niż 500 m.
- Na budowie powinny być wywieszane w widocznym miejscu adresy i telefony służb ratunkowych (pogotowia).
- Miejsce nadzoru musi być wyposażone w telefon sieciowy (komórkowy).
- Należy ustalić sygnalizację hasłową „awaryjność urządzeń”, „Niebezpieczeństwo – zagrożenie zdrowia lub życia”, „strefa zagrożenia wolna” itp.
- Nie wolno zezwalać na przejścia przez strefę niebezpieczną bez zadaszeń ochronnych,
- Zrzucanie materiałów, narzędzi i innych przedmiotów z wysokości jest zabronione,
- Wykonywanie robót w miejscach pozbawionych barierek ochronnych jest możliwe pod warunkiem stosowania pasów ochronnych z linkami asekuracyjnymi mocowanymi do stałych (pewnych) elementów konstrukcji,

OPRACOWAŁ:

mgr inż. Damian Wiluś

nr upr. KUP/0036/PWOK/06

do projektowania w specjalności

konstrukcyjno-budowlanej w zakresie pełny

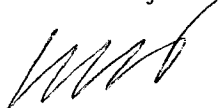

339

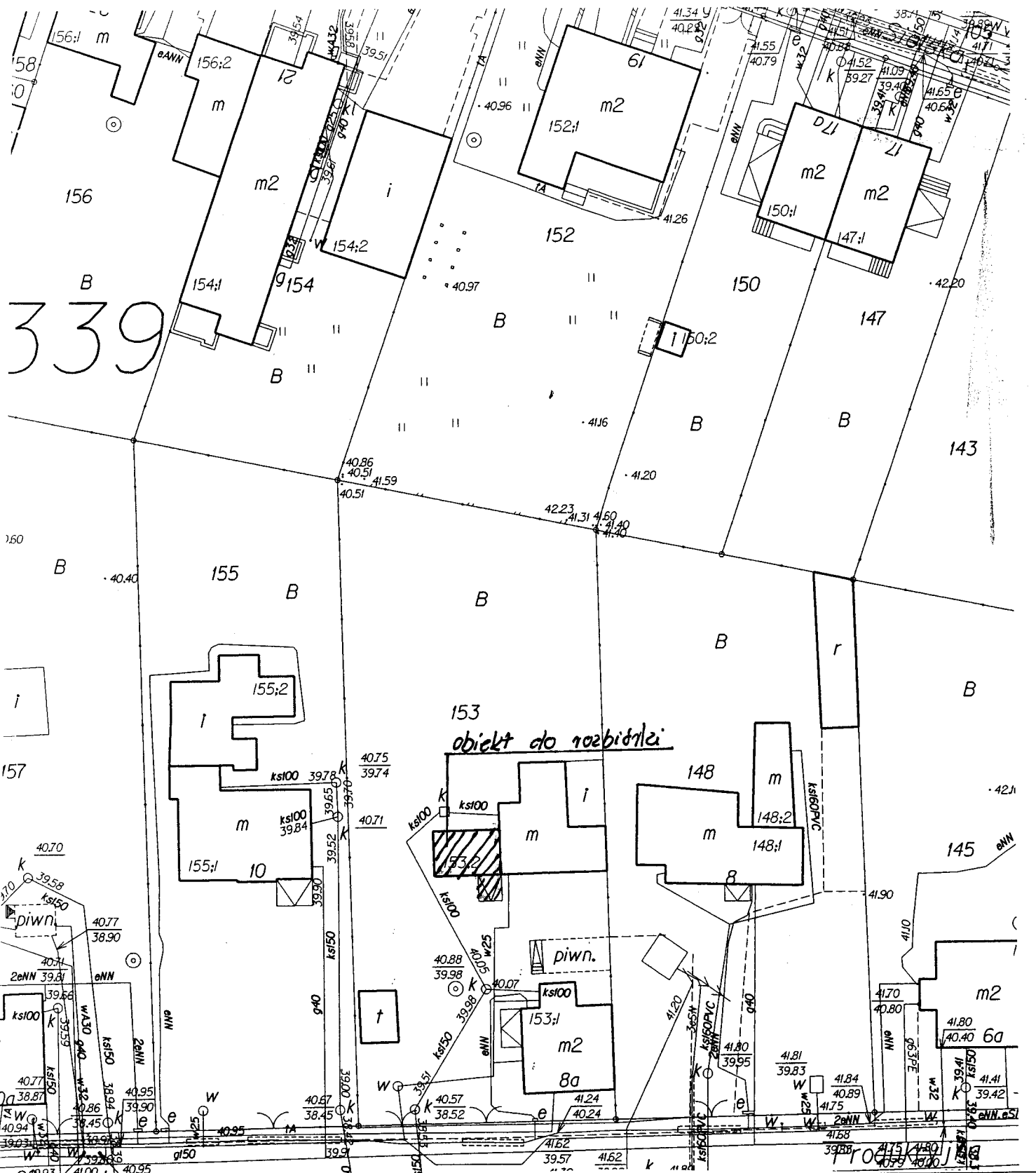

MIEJSKA PRACOWNIA GEODEZYJNA
W BYDGOSZCZY
MAPA ZASADNICZA
 m. Bydgoszcz
 PUWG 2000 s. 6
 ukł. odnies.: Amsterdam
 MPG.D.417. 4081 9 05.20 14
 Bydgoszcz, dnia: 2014-09-23
STARSZY PROGRAMISTA
 Wykonał:

BIURO KONSTRUKCYJNO-DORADCZE			
DAMIAN WILUŚ			
TEMAT: ROZBIÓRKA POMIESZCZENIE GOSPODARCZEGO W LOKALU MIESZKALNYM			
ADRES OBIEKTU: UL. PRODUKCYJNA 8A LOKAL NR 5 BYDGOSZCZ DZIAŁKA NR EW 153 OBREB 339			
INWESTOR: ADMINISTRACJA DOMÓW MIEJSKICH „ADM” SPÓŁKA Z O.O. UL. ŚNIADECKICH 1 BYDGOSZCZ			
RYСУNEK:	Plan sytuacyjny		
OPRACOWANIE:	PROJEKT BUDOWLANY		
NAZWIŚKO:	PODPIS:	NR UPRAWNIENI:	SKALA: 1:500
PROJEKTOWAŁ: mgr inż. Damian Wiluś		upr. nr. KUP/0036/PWOK/06	DATA: 09.2014
SPRAWDZIŁ: mgr inż. Tomasz Skórcz		upr. nr. KI-II-7342-90/98	NR RYS.: 1 ARKUSZ: A-4

SCHEMAT DACHU PO ROZBIÓRCIE BUDYNKU GOSPODARCZEGO

1:50

SCHEMAT PARTERU PO ROZBIÓRCIE BUDYNKU GOSPODARCZEGO

1:50

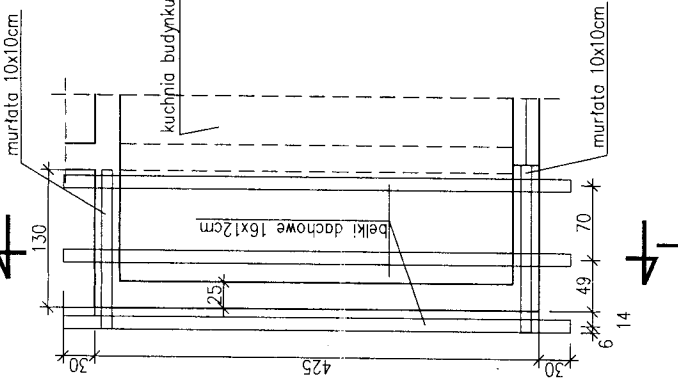

Beton C16/20
Stal RB500
Drewno C24

UWAGI:

1. Nad istniejącymi belkami stropowymi wykonać wieniec pod murłatę.
2. Ostateczną długość belek dachowych zweryfikować na budowie.
3. Ścianę szczytowa należy ocieplić styropianem gr. 12cm.

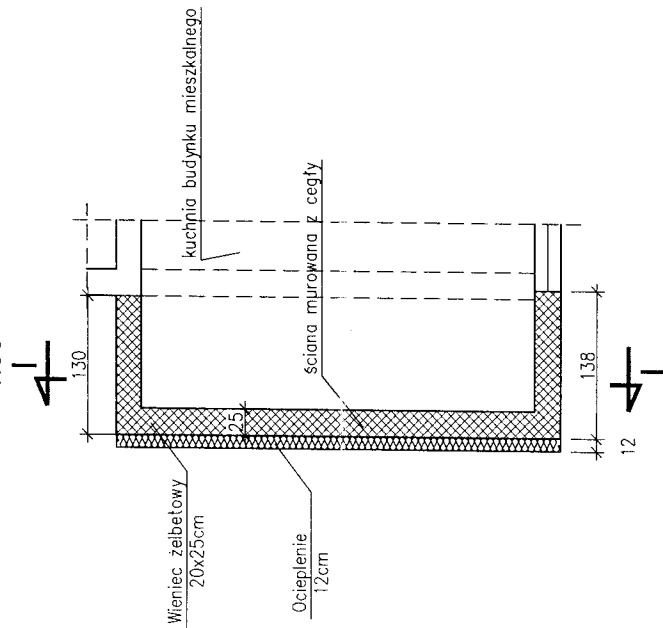

PRZEKRÓJ 1-1

1:50

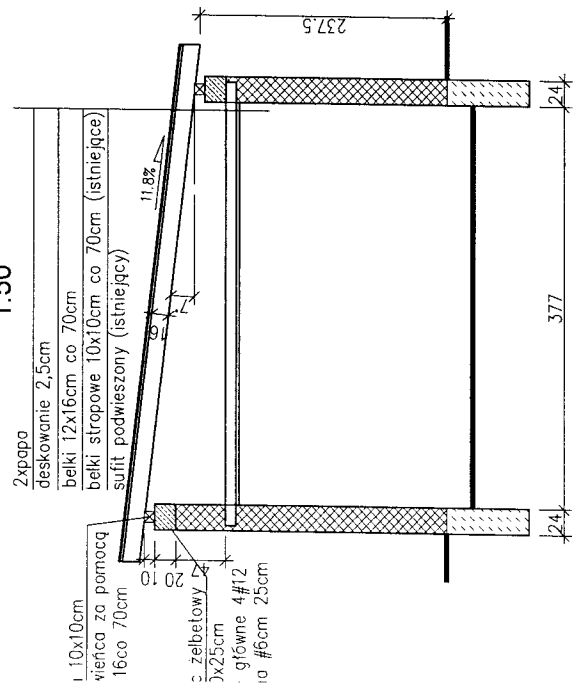

ZESTAWIENIE DREWNA:

- belki dachowe 3x16cmx12cm- l=500cm
- murfaty 2x10cmx10cm- l=160cm

ZESTAWIENIE PRĘTÓW ZBROJENIOWYCH:

- pręty #12 suma l=31mb
- pręty #6 suma l=25mb

BIURO KONSTRUKCYJNO-DORADCZE		DAMIAN WILUŚ	
TEMAT	ROZBIÓRKA POMIESZCZENIE GOSPODARCZEGO W LOKALU MIESZKALNYM		
ADRES OBIEKTU	UL. PRODUKCYJNA BA LOKAL NR 5 BYDGOSZCZ DZIAŁKA NR EW 153 OBRĘB 339		
INWESTOR	ADMINISTRACJA DOMÓW MIEJSKICH „ADM” SPÓŁKA Z O.O. UL. ŚNIADECKICH 1 BYDGOSZCZ		
RYSUJEK	Odtworzenie dachu po rozbiórce pomieszczenia gospodarczego.		
OPRACOWANIE	PROJEKT BUDOWLANY		
NR UPRAWNIENI	SKALA	PODPIS	NR UPRAWNIENI
	1:50		1:50
PROJEKTOWAŁ	mgr inż. Damian Wiluś		DATA
SPRACOWAŁ	mgr inż. Tomasz Skórcz		08.2014
			NR RYSU
			KI-17.7342.90/98
			3
			A-3

SCHEMAT PARTERU

1:50

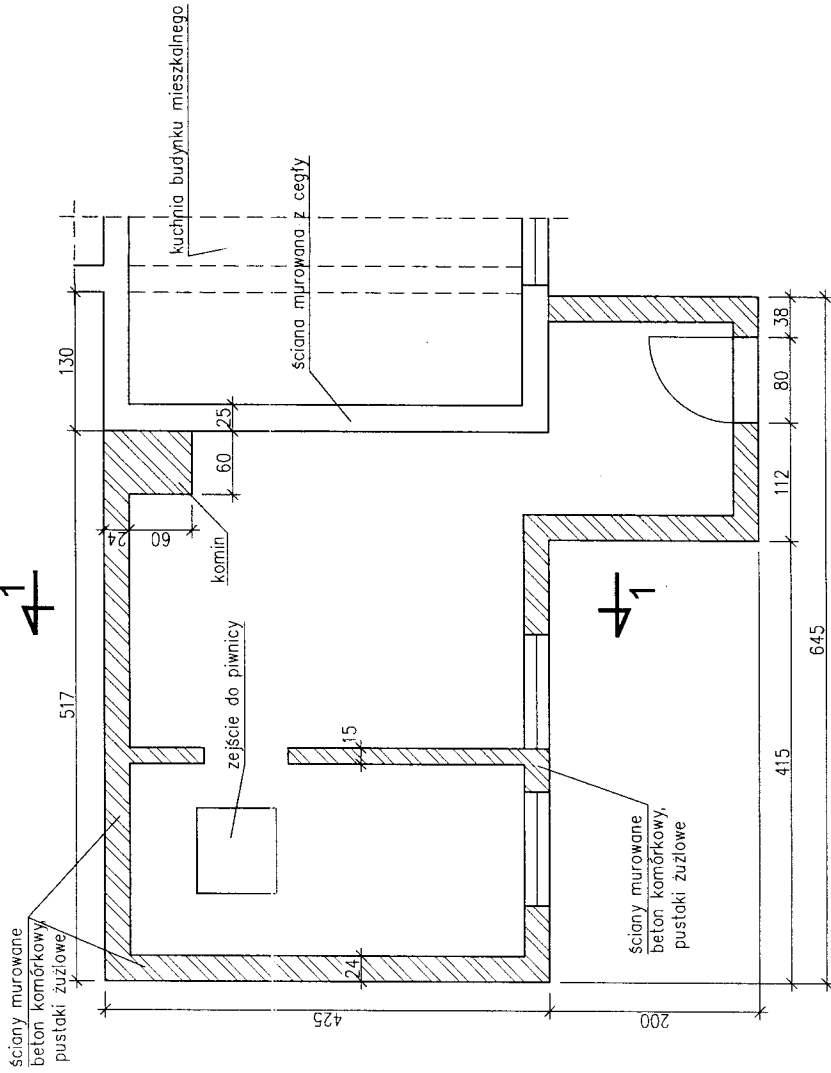

PRZEKRÓJ 1-1

1:50

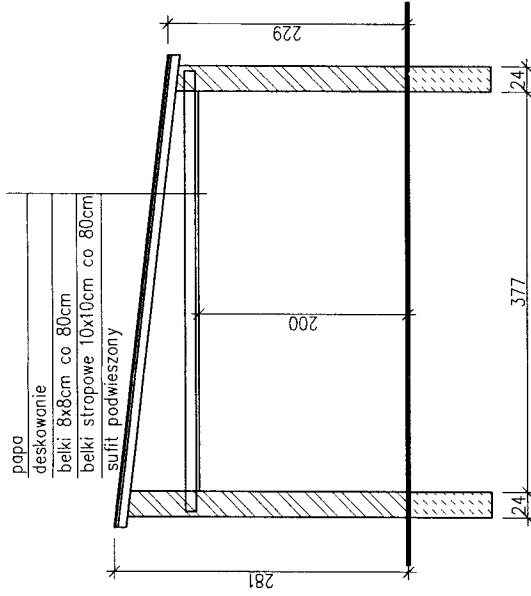

ściany do rozbiórki ~

BIURO KONSTRUKCYJNO-DORADCZE		DAMIAN WILUŚ	
TEMAT: ROZBIÓRKA POMIESZCZENIE GOSPODARCZEGO W LOKALU MIESZKALNYM			
ADRES OBIEKTU: UL. PRODUKCYJNA 6A LOKAL NR 5 BYDGOSZCZ		DZIAŁKA NR EW. 153 OBRĘB 339	
INWESTOR: ADMINISTRACJA DOMÓW MIEJSKICH „ADM” SPÓŁKA Z O.O. UL. ŚNIADECKICH 1 BYDGOSZCZ			
Schematy do rozbiórki			
ZOPRACOWANIE: PROJEKT BUDOWLANY			
RYSUJEK:		PODPIS:	NR UPRAWNIEN:
PROJEKTOWAŁ: mgr inż. Damian Wiluś			SKALA: 1:50
SPRAWDZIŁ: mgr inż. Tomasz Skórcz			DATA: 09.2014
		nr. nr. KUP/0036/P/CK/008	nr rys.: A-3
		nr. nr. K/13/242-50/08	2