

Załącznik nr 9/1 do SIWZ

**Przedmiary robót i szkice stolarki dla
zadania nr 1**

Lp.	Podstawa	Opis i wyliczenia	j.m.	Poszcz	Razem
1	KNR 4-01 0354-05	Wykucie z muru ościeżnic drewnianych o powierzchni ponad 2 m2 1.50*1.50+0.80*2.25+1.10*1.40*3	m ² m ²	8.670	
				RAZEM	8.670
2	KNR 4-01 0354-11	Wykucie z muru podokienników drewnianych, stalowych 1.50+0.80+1.40*6	m m	10.700	
				RAZEM	10.700
3	KNR 0-19 0929-10	Wymiana okien zespolonych na okna rozwierane i uchylno-rozwierane dwudzielne z PCV o pow. do 2.5 m2 1.50*1.50+1.10*1.40*3	m ² m ²	6.870	
				RAZEM	6.870
4	KNR 0-19 0929-12	Wymiana drzwi balkonowych zespolonych na drzwi balkonowe z PCV 2.25*0.80	m ² m ²	1.800	
				RAZEM	1.800
5	KNR 4-01 0321-02	Obsadzenie podokienników drewnianych lub stalowych ponad 1.5 m w ścianach z cegieł 3	szt. szt.	3.000	
				RAZEM	3.000
6	kalk. własna	Parapet zewnętrzny z blachy powlekanej 1.50+0.80+1.40	m m	3.700	
				RAZEM	3.700
7	kalk. własna	Parapety wewnętrzne z PCV 3	szt. szt.	3.000	
				RAZEM	3.000
8	KNR 4-01 1204-08	Przygotowanie powierzchni pod malowanie farbami emulsyjnymi starych tynków z poszpachlowaniem nierówności (2.25*4+0.80*2+1.10*6+1.40*12+1.50*7)*0.25	m ² m ²	11.125	
				RAZEM	11.125
9	KNR 4-01 1204-02	Dwukrotne malowanie farbami emulsyjnymi starych tynków wewnętrznych ścian 7.50	m ² m ²	7.500	
				RAZEM	7.500
10	kalk. własna	Montaż nawiewników higrosterowalnych 2	szt. szt.	2.000	
				RAZEM	2.000
11	KNR 4-01 0108-09	Wywiezienie gruzu spryzmowanego samochodami skrzyniowymi na odległość do 1 km 0.5	m ³ m ³	0.500	
				RAZEM	0.500
12	KNR 4-01 0108-10	Wywiezienie gruzu spryzmowanego samochodami skrzyniowymi - za każdy następny 1 km - 20 km 0.5	m ³ m ³	0.500	
				RAZEM	0.500

inspektor Nadzoru

Tadeusz Kolas
Upr. Bud. UJAN.KZ-7210/120/90

Baczyńskiego 21B/25

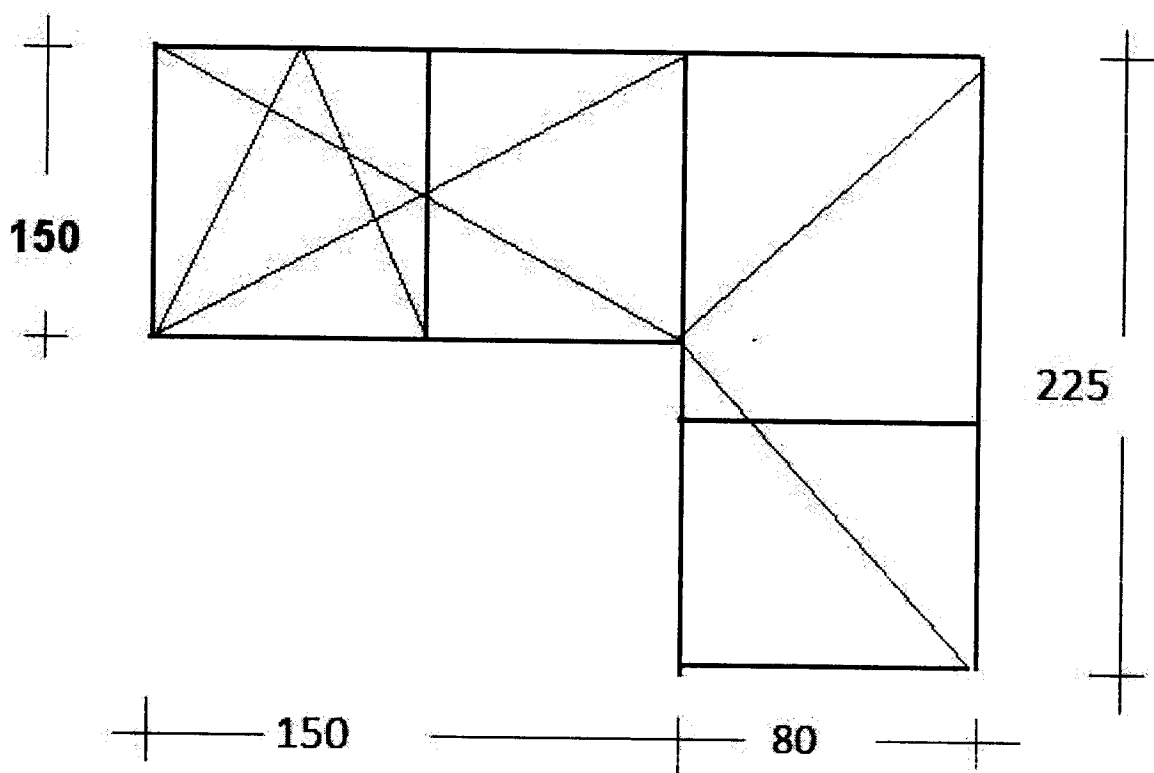
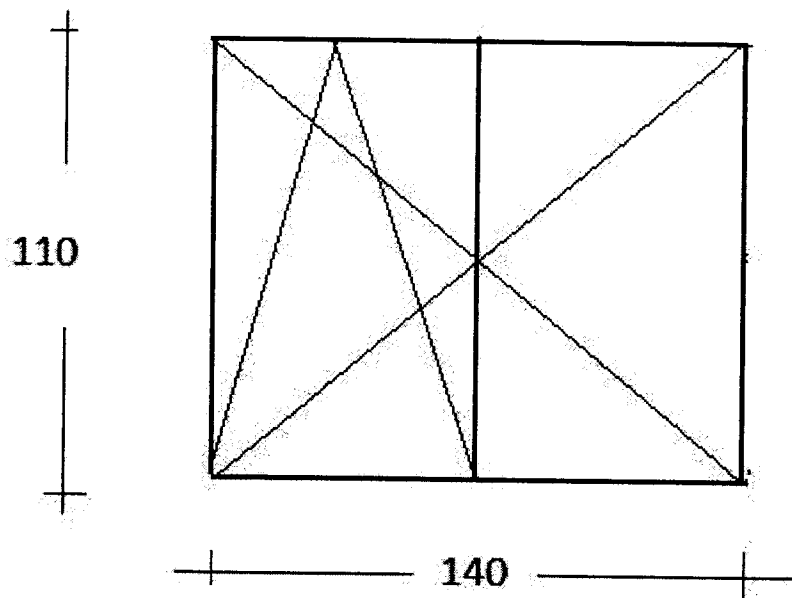

inspektor Nadzoru
Tadeusz Kalas
Upr. Bud. UAN-VZ-72-70/120/90

Lp.	Podstawa	Opis i wyliczenia	j.m.	Poszcz	Razem
1	KNR 4-01 0354-05	Wykucie z muru ościeżnic drewnianych o powierzchni ponad 2 m ² 1.75*1.25*2	m ² m ²	 4.375	
				RAZEM	4.375
2	KNR 4-01 0354-11	Wykucie z muru podokienników drewnianych, stalowych 1.25*2	m m	 2.500	
				RAZEM	2.500
3	KNR 0-19 0929-10	Wymiana okien zespolonych na okna rozwierane i uchylno-rozwierane dwudzielne ze ślemieniem z PCV o pow. do 2.5 m ² 1.75*1.25*2	m ² m ²	 4.375	
				RAZEM	4.375
4	KNR 4-01 0321-02	Obsadzenie podokienników drewnianych lub stalowych ponad 1.5 m w ścianach z cegieł 2	szt. szt.	 2.000	
				RAZEM	2.000
5	kalk. własna	Parapet zewnętrzny z blachy powlekanej 1.25*2	m m	 2.500	
				RAZEM	2.500
6	kalk. własna	Parapety wewnętrzne z PCV 2	szt. szt.	 2.000	
				RAZEM	2.000
7	KNR 4-01 1204-08	Przygotowanie powierzchni pod malowanie farbami emulsyjnymi starych tynków z poszpachlowaniem nierówności 1.75*8*0.25+1.25*6*0.25	m ² m ²	 5.375	
				RAZEM	5.375
8	KNR 4-01 1204-02	Dwukrotne malowanie farbami emulsyjnymi starych tynków wewnętrznych ścian 5.375	m ² m ²	 5.375	
				RAZEM	5.375
9	kalk. własna	Montaż nawiewników higrosterowalnych 2	szt. szt.	 2.000	
				RAZEM	2.000
10	KNR 4-01 0108-09	Wywiezienie gruzu spryzmowanego samochodami skrzyniowymi na odległość do 1 km 0.5	m ³ m ³	 0.500	
				RAZEM	0.500
11	KNR 4-01 0108-10	Wywiezienie gruzu spryzmowanego samochodami skrzyniowymi - za każdą następną 1 km - 20 km 0.5	m ³ m ³	 0.500	
				RAZEM	0.500

inspektor Nadzoru

Tadeusz Kalas
Upr. Bud. VANKZ/7210/120/90

Glinki 147/5/5

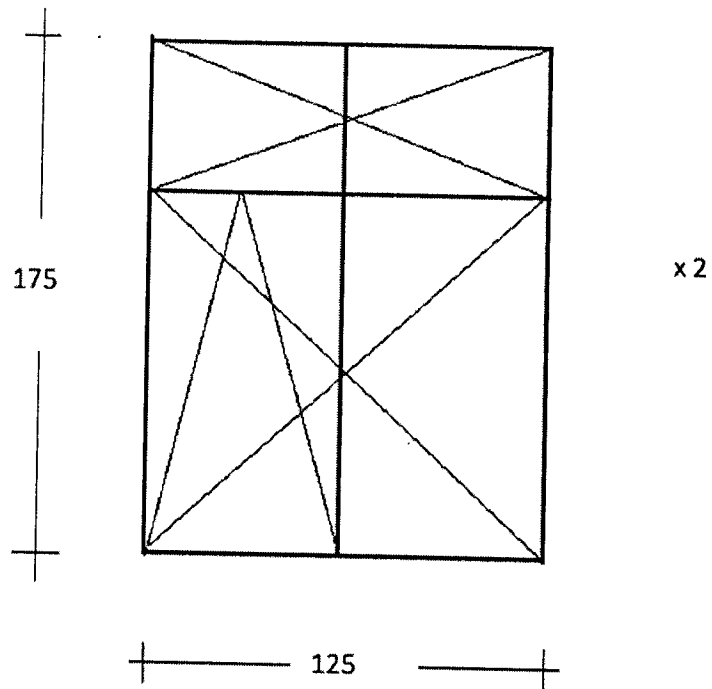

inspektor Nadzoru
Tadeusz Kulas
Upr. Bud. UAN KZ-7210/120/90

Lp.	Podstawa	Opis i wyliczenia	j.m.	Poszcz	Razem
1	KNR 4-01 0354-05	Wykucie z muru ościeżnic drewnianych o powierzchni ponad 2 m2 1.60*1.05*3	m ² m ²	5.040	
				RAZEM	5.040
2	KNR 4-01 0354-11	Wykucie z muru podokienników drewnianych, stalowych 1.05*3	m m	3.150	
				RAZEM	3.150
3	KNR 0-19 0929-10	Wymiana okien zespolonych na okna rozwierane i uchylno-rozwierane dwudzielne ze ślaniem z PCV o pow. do 2.5 m2 1.60*1.05*3	m ² m ²	5.040	
				RAZEM	5.040
4	KNR 4-01 0321-02	Obsadzenie podokienników drewnianych lub stalowych ponad 1.5 m w ścianach z cegieł 3	szt. szt.	3.000	
				RAZEM	3.000
5	kalk. własna	Parapet zewnętrzny z blachy powlekanej 1.05*3	m m	3.150	
				RAZEM	3.150
6	kalk. własna	Parapety wewnętrzne z PCV 3	szt. szt.	3.000	
				RAZEM	3.000
7	KNR 4-01 1204-08	Przygotowanie powierzchni pod malowanie farbami emulsyjnymi starych tynków z poszpachlowaniem nierówności 1.60*12*0.25+1.05*6*0.25	m ² m ²	6.375	
				RAZEM	6.375
8	KNR 4-01 1204-02	Dwukrotne malowanie farbami emulsyjnymi starych tynków wewnętrznych ścian 6.375	m ² m ²	6.375	
				RAZEM	6.375
9	kalk. własna	Montaż nawiewników higrosterowalnych 3	szt. szt.	3.000	
				RAZEM	3.000
10	KNR 4-01 0108-09	Wywiezienie gruzu spryzmowanego samochodami skrzyniowymi na odległość do 1 km 0.5	m ³ m ³	0.500	
				RAZEM	0.500
11	KNR 4-01 0108-10	Wywiezienie gruzu spryzmowanego samochodami skrzyniowymi - za każdy następny 1 km - 20 km 0.5	m ³ m ³	0.500	
				RAZEM	0.500

Inspektor Nadzoru

Tadeusz Kalas
Upr. Bud. UAN-KZ-7210/120/90

Glinki 147/21/5

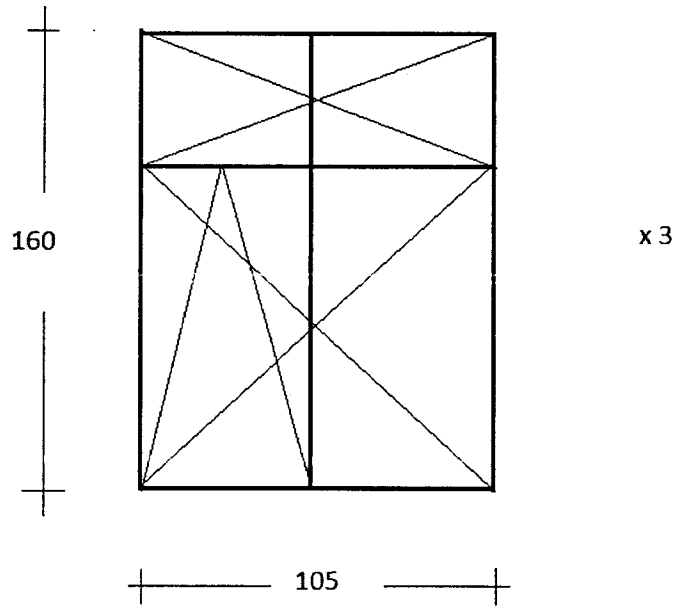

inspektor Nadzoru
Tadeusz Kalas
Upr. Bud. U. 147/21/5/210/120/90

Lp.	Podstawa	Opis i wyliczenia	j.m.	Poszcz	Razem
1	KNR 4-01 0354-05	Wykucie z muru ościeżnic drewnianych o powierzchni ponad 2 m2 1.50*1.50	m ²		
			m ²	2.250	
2	KNR 4-01 0354-11	Wykucie z muru podokienników drewnianych, stalowych 1.50*2	m	RAZEM	2.250
			m	3.000	
3	KNR 0-19 0929-10	Wymiana okien zespolonych na okna rozwierane i uchylno-rozwierane dwudzielne z PCV o pow. do 2.5 m2 1.50*1.50	m ²	RAZEM	3.000
			m ²	2.250	
4	KNR 4-01 0321-02	Obsadzenie podokienników drewnianych lub stalowych ponad 1.5 m w ścianach z cegieł 2	szt.	RAZEM	2.250
			szt.	2.000	
5	kalk. własna	Parapet zewnętrzny z blachy powlekanej 1.50	m	RAZEM	2.000
			m	1.500	
6	kalk. własna	Parapety wewnętrzne z PCV 1	szt.	RAZEM	1.500
			szt.	1.000	
7	KNR 4-01 1204-08	Przygotowanie powierzchni pod malowanie farbami emulsyjnymi starych tynków z poszpachlowaniem nierówności 1.50*6*0.15	m ²	RAZEM	1.000
			m ²	1.350	
8	KNR 4-01 1204-02	Dwukrotne malowanie farbami emulsyjnymi starych tynków wewnętrznych ścian 1.350	m ²	RAZEM	1.350
			m ²	1.350	
9	kalk. własna	Montaż nawiewników higrosterowalnych 1	szt.	RAZEM	1.350
			szt.	1.000	
10	KNR 4-01 0108-09	Wywiezienie gruzu spryzmowanego samochodami skrzyniowymi na odleg- łość do 1 km 0.1	m ³	RAZEM	1.000
			m ³	0.100	
11	KNR 4-01 0108-10	Wywiezienie gruzu spryzmowanego samochodami skrzyniowymi - za każ- dy następny 1 km - 20 km 0.1	m ³	RAZEM	0.100
			m ³	0.100	
				RAZEM	0.100

inspektor Nadzoru

Tadeusz Kalas
Upr. Bud. UAN-K/7210/120/90

Hutnicz 5/6

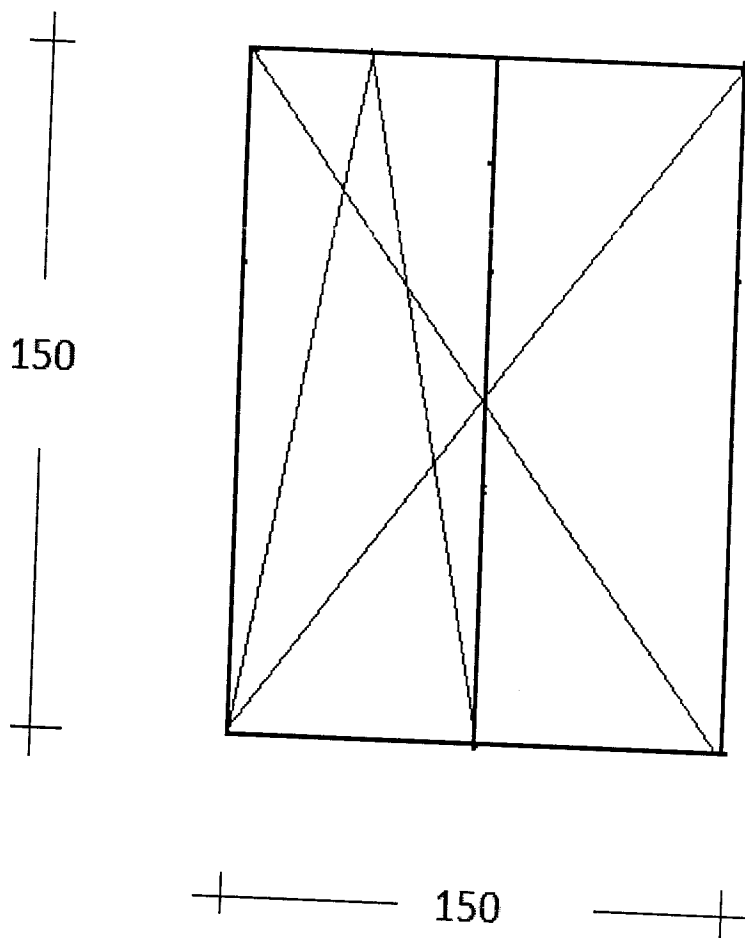

Lp.	Podstawa	Opis i wyliczenia	j.m.	Poszcz	Razem
1	KNR 4-01 0354-05	Wykucie z muru ościeżnic drewnianych o powierzchni ponad 2 m2 1.50*1.50	m ² m ²	 2.250	
				RAZEM	2.250
2	KNR 4-01 0354-11	Wykucie z muru podokienników drewnianych, stalowych 1.50	m m	 1.500	
				RAZEM	1.500
3	KNR 0-19 0929-10	Wymiana okien zespolonych na okna rozwierane i uchylno-rozwierane dwudzielne z PCV o pow. do 2.5 m2 1.50*1.50	m ² m ²	 2.250	
				RAZEM	2.250
4	KNR 4-01 0321-02	Obsadzenie podokienników drewnianych lub stalowych ponad 1.5 m w ścianach z cegieł 1	szt. szt.	 1.000	
				RAZEM	1.000
5	kalk. własna	Parapet zewnętrzny z blachy powlekannej 1.50	m m	 1.500	
				RAZEM	1.500
6	kalk. własna	Parapety wewnętrzne z PCV 1	szt. szt.	 1.000	
				RAZEM	1.000
7	KNR 4-01 1204-08	Przygotowanie powierzchni pod malowanie farbami emulsyjnymi starych tynków z poszpachlowaniem nierówności 1.50*6*0.25	m ² m ²	 2.250	
				RAZEM	2.250
8	KNR 4-01 1204-02	Dwukrotne malowanie farbami emulsyjnymi starych tynków wewnętrznych ścian 2.250	m ² m ²	 2.250	
				RAZEM	2.250
9	kalk. własna	Montaż nawiewników higrosterowalnych 1	szt. szt.	 1.000	
				RAZEM	1.000
10	KNR 4-01 0108-09	Wywiezienie gruzu sprzymowanego samochodami skrzyniowymi na odległość do 1 km 0.5	m ³ m ³	 0.500	
				RAZEM	0.500
11	KNR 4-01 0108-10	Wywiezienie gruzu sprzymowanego samochodami skrzyniowymi - za każdy następny 1 km - 20 km 0.5	m ³ m ³	 0.500	
				RAZEM	0.500

Inspektor Nadzoru

Tadeusz Walas
Upr. Bud. UMN-KZ/7210/120/90

Modrakowa 48/41

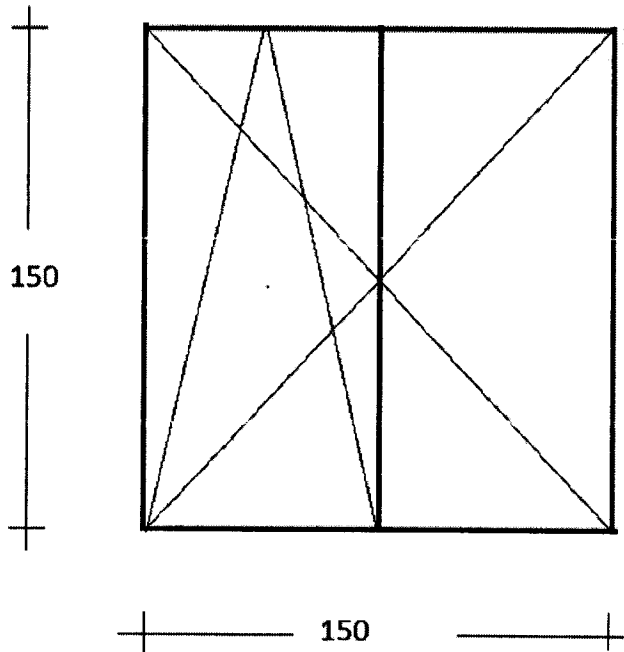

inspektor Nadzoru

Tadeusz Kulas
Upr. Bud. UAN-KZ-7110/120/90

Lp.	Podstawa	Opis i wyliczenia	j.m.	Poszcz	Razem
1	KNR 4-01 0354-05	Wykucie z muru ościeżnic drewnianych o powierzchni ponad 2 m2 1.70*1.50	m ²		
			m ²	2.550	
				RAZEM	2.550
2	KNR 4-01 0354-11	Wykucie z muru podokienników drewnianych, stalowych 1.50	m		
			m	1.500	
				RAZEM	1.500
3	KNR 0-19 0929-11	Wymiana okien zespolonych na okna rozwierane i uchylno-rozwierane dwudzielne z PCV o pow. ponad 2.5 m2 1.70*1.50	m ²		
			m ²	2.550	
				RAZEM	2.550
4	KNR 4-01 0321-02	Obsadzenie podokienników drewnianych lub stalowych ponad 1.5 m w ścianach z cegieł 1	szt.		
			szt.	1.000	
				RAZEM	1.000
5	kalk. własna	Parapet zewnętrzny z blachy powlekanej 1.50	m		
			m	1.500	
				RAZEM	1.500
6	kalk. własna	Parapety wewnętrzne z PCV 1	szt.		
			szt.	1.000	
				RAZEM	1.000
7	KNR 4-01 1204-08	Przygotowanie powierzchni pod malowanie farbami emulsyjnymi starych tynków z poszpachlowaniem nierówności 1.50*2*0.25+1.70*4*0.25	m ²		
			m ²	2.450	
				RAZEM	2.450
8	KNR 4-01 1204-02	Dwukrotne malowanie farbami emulsyjnymi starych tynków wewnętrznych ścian 2.450	m ²		
			m ²	2.450	
				RAZEM	2.450
9	kalk. własna	Montaż nawiewników higrosterowalnych 1	szt.		
			szt.	1.000	
				RAZEM	1.000
10	KNR 4-01 0108-09	Wywiezienie gruzu spryzmowanego samochodami skrzyniowymi na odległość do 1 km 0.5	m ³		
			m ³	0.500	
				RAZEM	0.500
11	KNR 4-01 0108-10	Wywiezienie gruzu spryzmowanego samochodami skrzyniowymi - za każdy następny 1 km - 20 km 0.5	m ³		
			m ³	0.500	
				RAZEM	0.500

inspektor Nadzoru

Tadeusz Kalas
Upr. Bud. UAN-KZ-7210/120/90

Noakowskiego 3/2

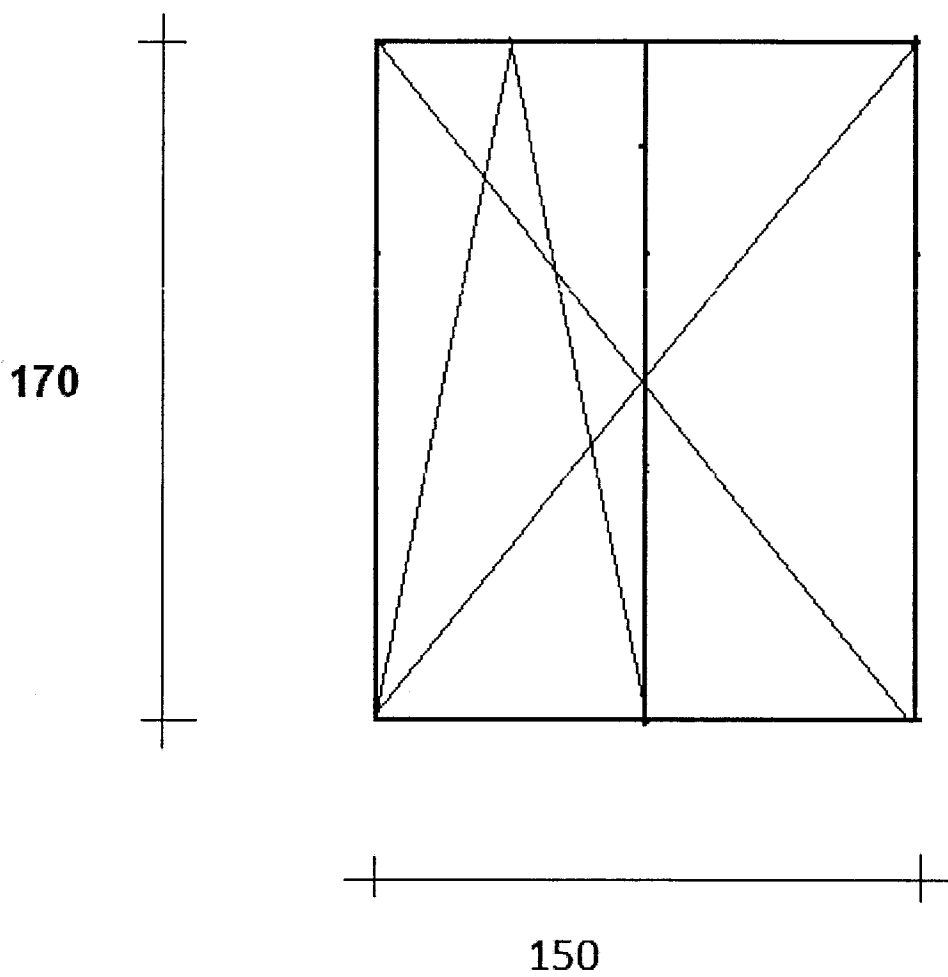

inspektor Nadzoru
Tadeusz Kulas
Upr. Bud. UAN-KZ 210/120/90

Lp.	Podstawa	Opis i wyliczenia	j.m.	Poszcz	Razem
1	KNR 4-01 0354-05	Wykucie z muru ościeżnic drewnianych o powierzchni ponad 2 m ² 0.80*2.07*2	m ²		
			m ²	3.312	
				RAZEM	3.312
2	KNR 4-01 0354-11	Wykucie z muru podokienników drewnianych, stalowych 2.07*2	m		
			m	4.140	
				RAZEM	4.140
3	KNR 0-19 0929-11	Wymiana okien zespolonych na okna rozwierane i uchylno-rozwierane dwudzielne z PCV o pow. ponad 2.5 m ² 2.07*0.80*2	m ²		
			m ²	3.312	
				RAZEM	3.312
4	KNR 4-01 0321-02	Obsadzenie podokienników drewnianych lub stalowych ponad 1.5 m w ścianach z cegieł 4	szt.		
			szt.	4.000	
				RAZEM	4.000
5	kalk. własna	Parapet zewnętrzny z blachy powlekanej 2.07*2	m		
			m	4.140	
				RAZEM	4.140
6	kalk. własna	Parapety wewnętrzne z PCV 2	szt		
			szt	2.000	
				RAZEM	2.000
7	KNR 4-01 1204-08	Przygotowanie powierzchni pod malowanie farbami emulsyjnymi starych tynków z poszpachlowaniem nierówności 0.80*8*0.25+2.07*6*0.25	m ²		
			m ²	4.705	
				RAZEM	4.705
8	KNR 4-01 1204-02	Dwukrotne malowanie farbami emulsyjnymi starych tynków wewnętrznych ścian 4.705	m ²		
			m ²	4.705	
				RAZEM	4.705
9	kalk. własna	Montaż nawiewników higrosterowalnych 2	szt		
			szt	2.000	
				RAZEM	2.000
10	KNR 4-01 0108-09	Wywiezienie gruzu spryzmowanego samochodami skrzyniowymi na odległość do 1 km 0.5	m ³		
			m ³	0.500	
				RAZEM	0.500
11	KNR 4-01 0108-10	Wywiezienie gruzu spryzmowanego samochodami skrzyniowymi - za każdy następny 1 km - 20 km 0.5	m ³		
			m ³	0.500	
				RAZEM	0.500

Inspektor Nadzoru

Tadeusz Kalas
Upr. Bud. Upr. N. 1210/120/90

Okólna 11

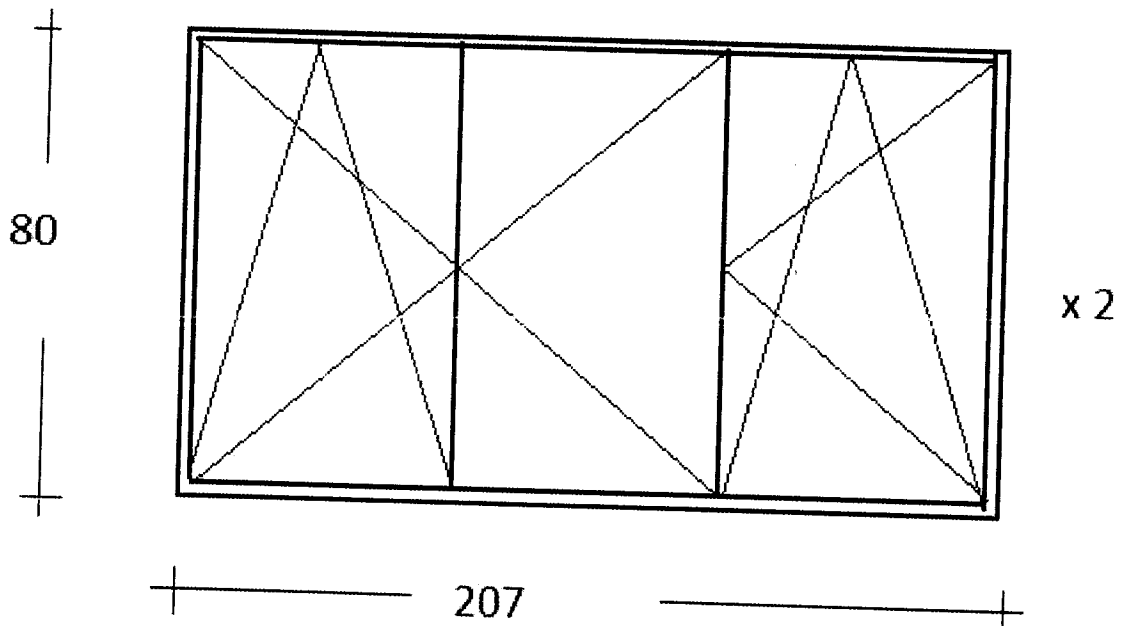

inspektor Nadzoru

Tadeusz Kalas
Upr. Bud / UAN-KZ-7210/120/90

Lp.	Podstawa	Opis i wyliczenia	j.m.	Poszcz	Razem
1	KNR 4-01 0354-05	Wykucie z muru ościeżnic drewnianych o powierzchni ponad 2 m ² 1.15*1.15	m ² m ²	1.323	
				RAZEM	1.323
2	KNR 4-01 0354-11	Wykucie z muru podokienników drewnianych, stalowych 1.15	m m	1.150	
				RAZEM	1.150
3	KNR 0-19 0929-06	Wymiana okien zespolonych na okna rozwierane i uchylno-rozwierane jednolite z PCV o pow. do 1.5 m ² 1.15*1.15	m ² m ²	1.323	
				RAZEM	1.323
4	KNR 4-01 0321-02	Obsadzenie podokienników drewnianych lub stalowych ponad 1.5 m w ścianach z cegieł 2	szt. szt.	2.000	
				RAZEM	2.000
5	kalk. własna	Parapet zewnętrzny z blachy powlekanej 1.15	m m	1.150	
				RAZEM	1.150
6	kalk. własna	Parapety wewnętrzne z PCV 1	szt. szt.	1.000	
				RAZEM	1.000
7	KNR 4-01 1204-08	Przygotowanie powierzchni pod malowanie farbami emulsyjnymi starych tynków z poszpachlowaniem nierówności 1.15*6*0.25	m ² m ²	1.725	
				RAZEM	1.725
8	KNR 4-01 1204-02	Dwukrotne malowanie farbami emulsyjnymi starych tynków wewnętrznych ścian 1.725	m ² m ²	1.725	
				RAZEM	1.725
9	kalk. własna	Montaż nawiewników higrosterowalnych 1	szt. szt.	1.000	
				RAZEM	1.000
10	KNR 4-01 0108-09	Wywiezienie gruzu spryzmowanego samochodami skrzyniowymi na odległość do 1 km 0.2	m ³ m ³	0.200	
				RAZEM	0.200
11	KNR 4-01 0108-10	Wywiezienie gruzu spryzmowanego samochodami skrzyniowymi - za każdy następny 1 km - 20 km 0.2	m ³ m ³	0.200	
				RAZEM	0.200

Inspektor Nadzoru

Tadeusz Galas
Upr. Bud. IAN.KZ-7210/120790

Smoleńska 68/9

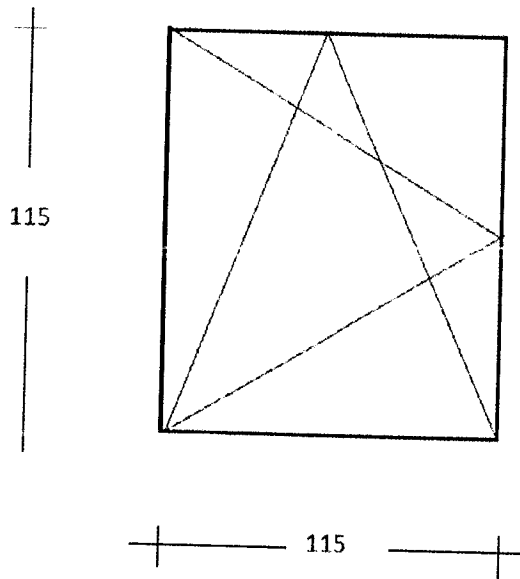

inspektor Nadzoru
Tadeusz Kolas
Upr. Bud. i Wzrostu 10/120/90

Lp.	Podstawa	Opis i wyliczenia	j.m.	Poszcz	Razem
1	KNR 4-01 0354-05	Wykucie z muru ościeżnic drewnianych o powierzchni ponad 2 m2 1.60*1.60	m ²		
			m ²	2.560	
2	KNR 4-01 0354-11	Wykucie z muru podokienników drewnianych, stalowych 1.60	m	RAZEM	2.560
			m	1.600	
3	KNR 0-19 0929-11	Wymiana okien zespolonych na okna rozwierane i uchylno-rozwierane dwudzielne z PCV o pow. ponad 2.5 m2 1.60*1.60	m ²	RAZEM	1.600
			m ²	2.560	
4	KNR 4-01 0321-02	Obsadzenie podokienników drewnianych lub stalowych ponad 1.5 m w ścianach z cegieł 1	szt.	RAZEM	2.560
			szt.	1.000	
5	kalk. własna	Parapet zewnętrzny z blachy powlekanej 1.50+0.90	m	RAZEM	1.000
			m	2.400	
6	kalk. własna	Parapety wewnętrzne z PCV 1	szt.	RAZEM	2.400
			szt.	1.000	
7	KNR 4-01 1204-08	Przygotowanie powierzchni pod malowanie farbami emulsyjnymi starych tynków z poszpachlowaniem nierówności 1.60*6*0.15	m ²	RAZEM	1.000
			m ²	1.440	
8	KNR 4-01 1204-02	Dwukrotne malowanie farbami emulsyjnymi starych tynków wewnętrznych ścian 1.440	m ²	RAZEM	1.440
			m ²	1.440	
9	kalk. własna	Montaż nawiewników higrosterowalnych 1	szt.	RAZEM	1.440
			szt.	1.000	
10	KNR 4-01 0108-09	Wywiezienie gruzu spryzmowanego samochodami skrzyniowymi na odległość do 1 km 0.5	m ³	RAZEM	1.000
			m ³	0.500	
11	KNR 4-01 0108-10	Wywiezienie gruzu spryzmowanego samochodami skrzyniowymi - za każdy następny 1 km - 20 km 0.5	m ³	RAZEM	0.500
			m ³	0.500	
				RAZEM	0.500

inspektor Nadzoru
Tadense Kulas
 Upr. Bud. UAN-KZ-720/120/90

Smoleńska 76/1

160

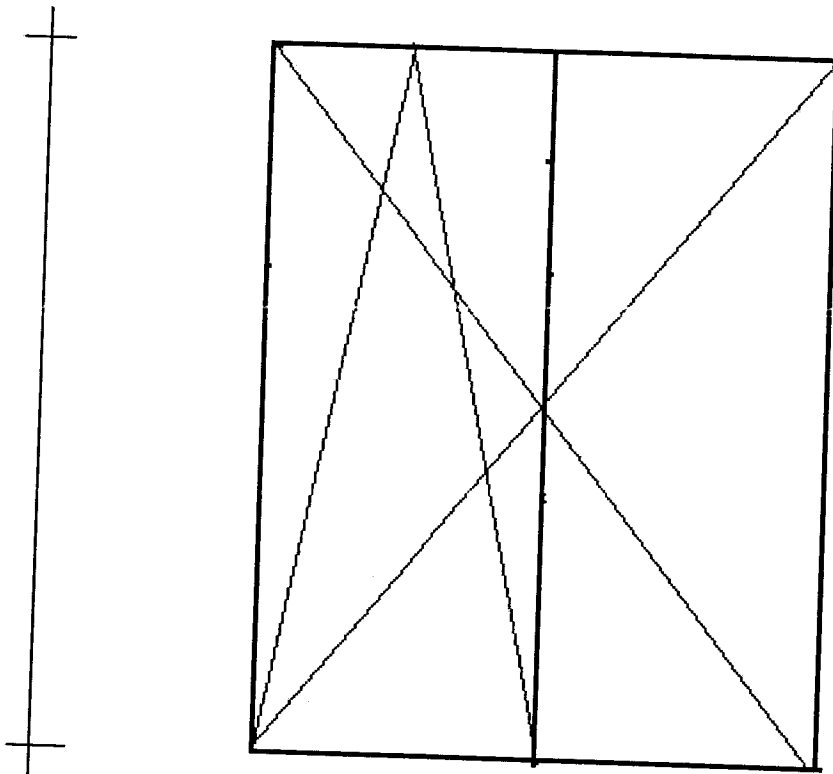

160

inspektor Nadzoru

Tadeusz Kalas
Upr. Bud. UAN-KZ-22-0120/90

Lp.	Podstawa	Opis i wyczerpania	j.m.	Poszcz	Razem
1	KNR 4-01 0354-05	Wykucie z muru ościeżnic drewnianych o powierzchni ponad 2 m2 1.60*1.60	m ² m ²	2.560	
				RAZEM	2.560
2	KNR 4-01 0354-11	Wykucie z muru podokienników drewnianych, stalowych 1.60	m m	1.600	
				RAZEM	1.600
3	KNR 0-19 0929-11	Wymiana okien zespolonych na okna rozwierane i uchylno-rozwierane dwudzielne z PCV o pow. ponad 2.5 m2 1.60*1.60	m ² m ²	2.560	
				RAZEM	2.560
4	KNR 4-01 0321-02	Obsadzenie podokienników drewnianych lub stalowych ponad 1.5 m w ścianach z cegieł 1	szt. szt.	1.000	
				RAZEM	1.000
5	kalk. własna	Parapet zewnętrzny z blachy powlekanej 1.50+0.90	m m	2.400	
				RAZEM	2.400
6	kalk. własna	Parapety wewnętrzne z PCV 1	szt. szt.	1.000	
				RAZEM	1.000
7	KNR 4-01 1204-08	Przygotowanie powierzchni pod malowanie farbami emulsyjnymi starych tynków z poszpachlowaniem nierówności 1.60*6*0.15	m ² m ²	1.440	
				RAZEM	1.440
8	KNR 4-01 1204-02	Dwukrotne malowanie farbami emulsyjnymi starych tynków wewnętrznych ścian 1.440	m ² m ²	1.440	
				RAZEM	1.440
9	kalk. własna	Montaż nawiewników higrosterowalnych 1	szt. szt.	1.000	
				RAZEM	1.000
10	KNR 4-01 0108-09	Wywiezienie gruzu spryzmowanego samochodami skrzyniowymi na odległość do 1 km 0.5	m ³ m ³	0.500	
				RAZEM	0.500
11	KNR 4-01 0108-10	Wywiezienie gruzu spryzmowanego samochodami skrzyniowymi - za każdy następny 1 km - 20 km 0.5	m ³ m ³	0.500	
				RAZEM	0.500

inspektor Nadzoru
Tadeusz Walas
Upr. Bud. UAN-KZ 2101/2010

Smoleńska 86/9

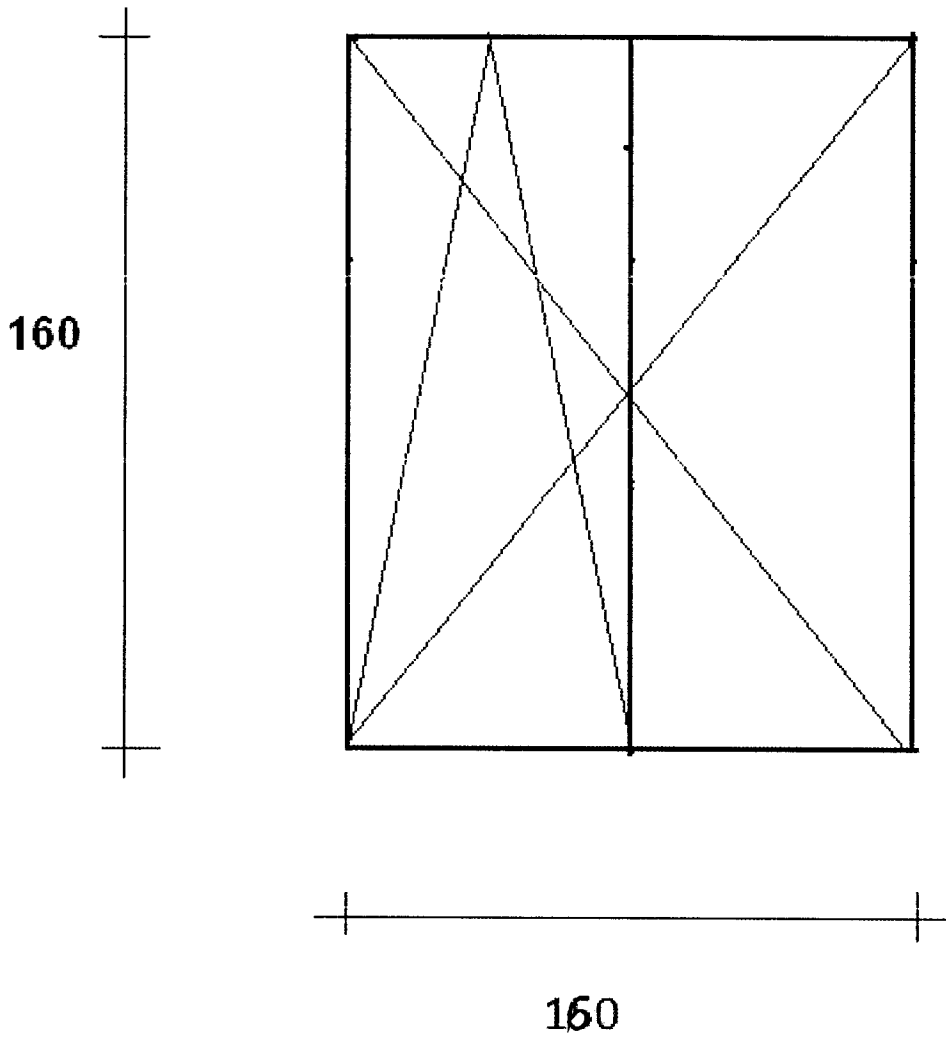

Inspektor Nadzoru
Tadeusz Kalas
Upr. Bud. UAN-KP-7210/120/90

Lp.	Podstawa	Opis i wyliczenia	j.m.	Poszcz	Razem
1	KNR 4-01 0354-05	Wykucie z muru ościeżnic drewnianych o powierzchni ponad 2 m2 1.60*1.60	m ² m ²	2.560	
				RAZEM	2.560
2	KNR 4-01 0354-11	Wykucie z muru podokienników drewnianych, stalowych 1.60	m m	1.600	
				RAZEM	1.600
3	KNR 0-19 0929-11	Wymiana okien zespolonych na okna rozwierane i uchylno-rozwierane dwudzielne z PCV o pow. ponad 2.5 m2 1.60*1.60	m ² m ²	2.560	
				RAZEM	2.560
4	KNR 4-01 0321-02	Obsadzenie podokienników drewnianych lub stalowych ponad 1.5 m w ścianach z cegieł 1	szt. szt.	1.000	
				RAZEM	1.000
5	kalk. własna	Parapet zewnętrzny z blachy powlekanej 1.50+0.90	m m	2.400	
				RAZEM	2.400
6	kalk. własna	Parapety wewnętrzne z PCV 1	szt. szt.	1.000	
				RAZEM	1.000
7	KNR 4-01 1204-08	Przygotowanie powierzchni pod malowanie farbami emulsyjnymi starych tynków z poszpachlowaniem nierówności 1.60*6*0.15	m ² m ²	1.440	
				RAZEM	1.440
8	KNR 4-01 1204-02	Dwukrotne malowanie farbami emulsyjnymi starych tynków wewnętrznych ścian 1.440	m ² m ²	1.440	
				RAZEM	1.440
9	kalk. własna	Montaż nawiewników higrosterowalnych 1	szt. szt.	1.000	
				RAZEM	1.000
10	KNR 4-01 0108-09	Wywiezienie gruzu spryzmowanego samochodami skrzyniowymi na odległość do 1 km 0.5	m ³ m ³	0.500	
				RAZEM	0.500
11	KNR 4-01 0108-10	Wywiezienie gruzu spryzmowanego samochodami skrzyniowymi - za każdy następny 1 km - 20 km 0.5	m ³ m ³	0.500	
				RAZEM	0.500

Inspektor Nadzoru
Tadeusz Gulas
Upr. Bud. JAK-KZ-7210/120/90

Smoleńska 90/9

160

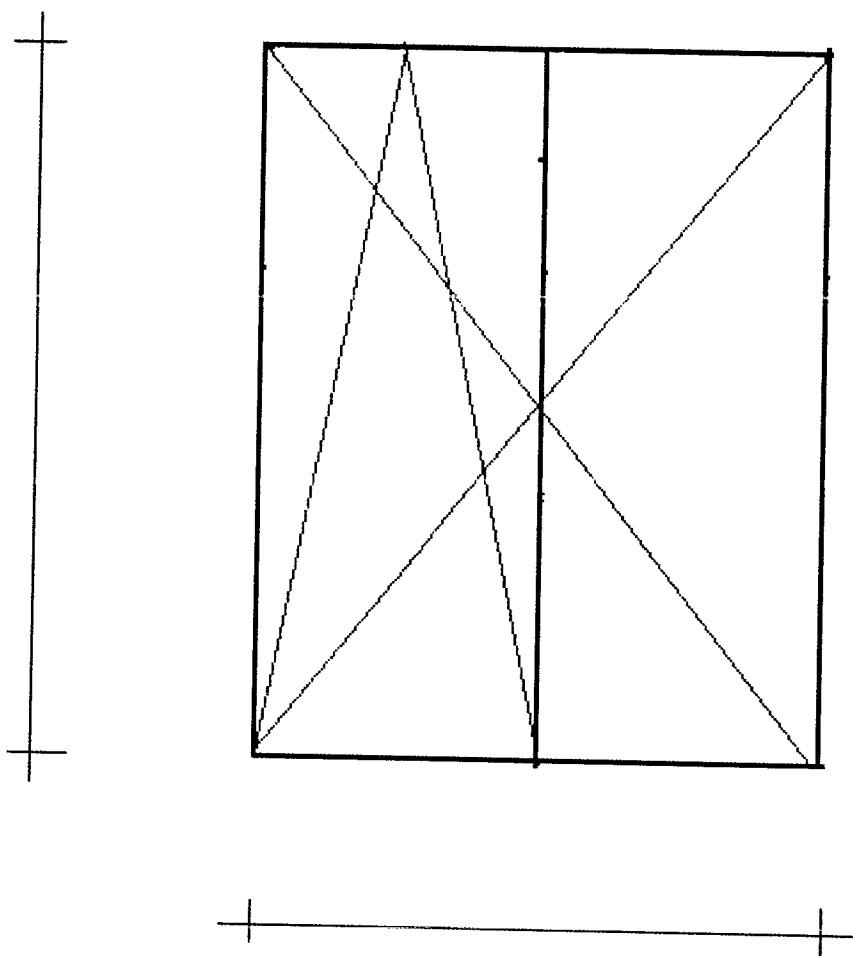

160

inspektor Nadzoru

Tadeusz Kalas
Upr. Bud. UAN-KZ-210/120/90

Lp.	Podstawa	Opis i wyliczenia	j.m.	Poszcz	Razem
1	KNR 4-01 0354-05	Wykucie z muru ościeżnic drewnianych o powierzchni ponad 2 m ² 1.70*1.60*3	m ²		
			m ²	8.160	
				RAZEM	8.160
2	KNR 4-01 0354-11	Wykucie z muru podokienników drewnianych, stalowych 1.60*3	m		
			m	4.800	
				RAZEM	4.800
3	KNR 0-19 0929-11	Wymiana okien zespolonych na okna rozwierane i uchylno-rozwierane dwudzielne z PCV o pow. ponad 2.5 m ² 1.70*1.60*3	m ²		
			m ²	8.160	
				RAZEM	8.160
4	KNR 4-01 0321-02	Obsadzenie podokienników drewnianych lub stalowych ponad 1.5 m w ścianach z cegieł 3	szt.		
			szt.	3.000	
				RAZEM	3.000
5	kalk. własna	Parapet zewnętrzny z blachy powlekanej 1.60*3	m		
			m	4.800	
				RAZEM	4.800
6	kalk. własna	Parapety wewnętrzne z PCV 3	szt		
			szt	3.000	
				RAZEM	3.000
7	KNR 4-01 1204-08	Przygotowanie powierzchni pod malowanie farbami emulsyjnymi starych tynków z poszpachlowaniem nierówności 1.70*6*0.15+1.60*3*0.15	m ²		
			m ²	2.250	
				RAZEM	2.250
8	KNR 4-01 1204-02	Dwukrotne malowanie farbami emulsyjnymi starych tynków wewnętrznych ścian 2.250	m ²		
			m ²	2.250	
				RAZEM	2.250
9	kalk. własna	Montaż nawiewników higrosterowalnych 1	szt		
			szt	1.000	
				RAZEM	1.000
10	KNR 4-01 0108-09	Wywiezienie gruzu spryzmowanego samochodami skrzyniowymi na odległość do 1 km 0.5	m ³		
			m ³	0.500	
				RAZEM	0.500
11	KNR 4-01 0108-10	Wywiezienie gruzu spryzmowanego samochodami skrzyniowymi - za każdy następny 1 km - 20 km 0.5	m ³		
			m ³	0.500	
				RAZEM	0.500

Inspektor Nadzoru
Tadeusz Kalas
 Upr. Bud. JAN-KZ 210/120/90

Smoleńska 96/9

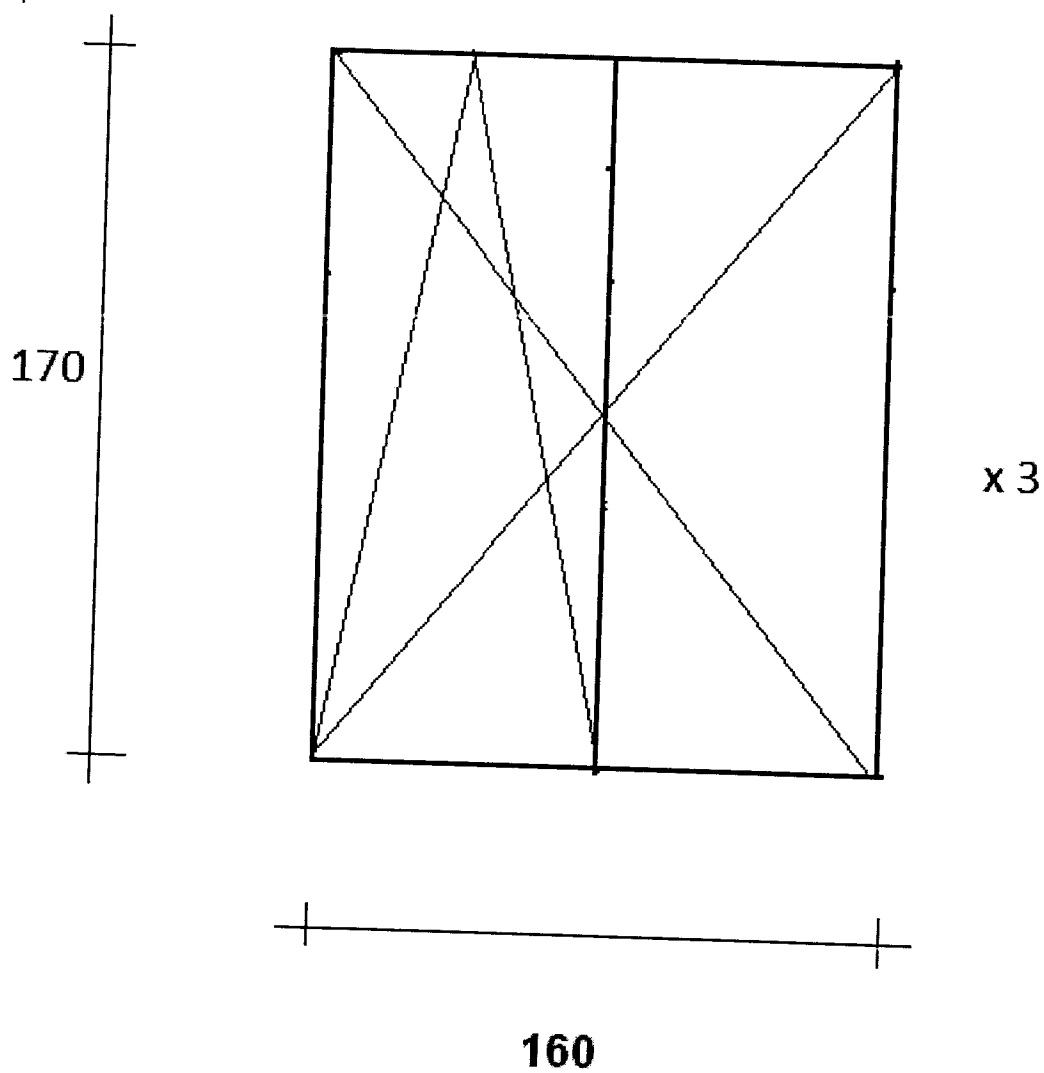

inspektor Nadzoru
Tadeusz Gulas
Upr. Bud. UAN-KZ 1210/12090

Lp.	Podstawa	Opis i wyliczenia	j.m.	Poszcz	Razem
1	KNR 4-01 0354-05	Wykucie z muru ościeżnic drewnianych o powierzchni ponad 2 m2 1.24*1.06*3	m ² m ²	3.943	
				RAZEM	3.943
2	KNR 4-01 0354-11	Wykucie z muru podokienników drewnianych, stalowych 1.06*3	m m	3.180	
				RAZEM	3.180
3	KNR 0-19 0929-08	Wymiana okien zespolonych na okna rozwierane i uchylno-rozwierane dwudzielne z PCV o pow. do 1.5 m2 1.24*1.06*3	m ² m ²	3.943	
				RAZEM	3.943
4	KNR 4-01 0321-02	Obsadzenie podokienników drewnianych lub stalowych ponad 1.5 m w ścianach z cegieł 3	szt. szt.	3.000	
				RAZEM	3.000
5	kalk. własna	Parapet zewnętrzny z blachy powlekanej 1.06*3	m m	3.180	
				RAZEM	3.180
6	kalk. własna	Parapety wewnętrzne z PCV 3	szt. szt.	3.000	
				RAZEM	3.000
7	KNR 4-01 1204-08	Przygotowanie powierzchni pod malowanie farbami emulsyjnymi starych tynków z poszpachlowaniem nierówności 1.24*6*0.25+1.06*3*0.25	m ² m ²	2.655	
				RAZEM	2.655
8	KNR 4-01 1204-02	Dwukrotne malowanie farbami emulsyjnymi starych tynków wewnętrznych ścian 2.655	m ² m ²	2.655	
				RAZEM	2.655
9	kalk. własna	Montaż nawiewników higrosterowalnych 3	szt. szt.	3.000	
				RAZEM	3.000
10	KNR 4-01 0108-09	Wywiezienie gruzu spryzmowanego samochodami skrzyniowymi na odleg- łość do 1 km 0.5	m ³ m ³	0.500	
				RAZEM	0.500
11	KNR 4-01 0108-10	Wywiezienie gruzu spryzmowanego samochodami skrzyniowymi - za każ- dy następny 1 km - 20 km 0.5	m ³ m ³	0.500	
				RAZEM	0.500

Inspektor Nadzoru
Tadeusz Kalas
Upr. Bud. JAK. 82 721 011 20/90

Solna 12/1/4

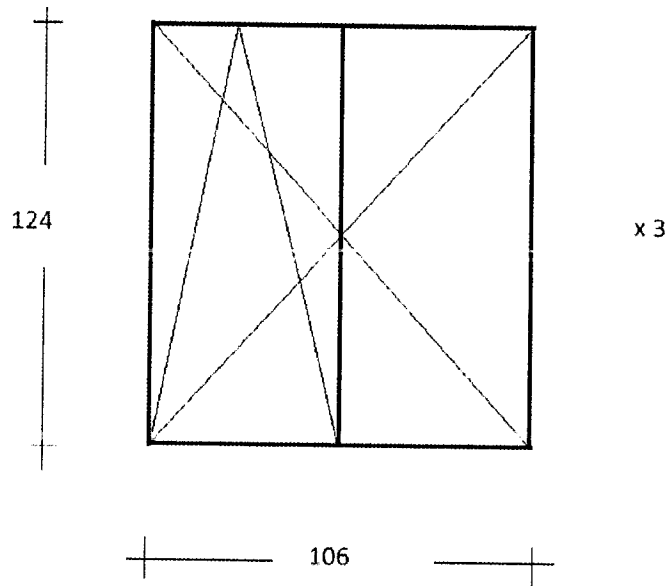

inspektor Nadzoru
Tadeusz Kulas
Upr. Bud. DK/KZ-7/10/130/90

Lp.	Podstawa	Opis i wyliczenia	j.m.	Poszcz	Razem
1	KNR 4-01 0354-05	Wykucie z muru ościeżnic drewnianych o powierzchni ponad 2 m ² 2.70*1.50	m ²		
			m ²	4.050	
				RAZEM	4.050
2	KNR 4-01 0354-11	Wykucie z muru podokienników drewnianych, stalowych 2.70*2	m		
			m	5.400	
				RAZEM	5.400
3	KNR 0-19 0929-11	Wymiana okien zespolonych na okna rozwierane i uchylno-rozwierane trój- dzielne z PCV o pow. ponad 2.5 m ² 2.70*1.50	m ²		
			m ²	4.050	
				RAZEM	4.050
4	KNR 4-01 0321-02	Obsadzenie podokienników drewnianych lub stalowych ponad 1.5 m w ścianach z cegieł 2	szt.		
			szt.	2.000	
				RAZEM	2.000
5	kalk. własna	Parapet zewnętrzny z blachy powlekanej 2.70	m		
			m	2.700	
				RAZEM	2.700
6	kalk. własna	Parapety wewnętrzne z PCV 1	szt.		
			szt.	1.000	
				RAZEM	1.000
7	KNR 4-01 1204-08	Przygotowanie powierzchni pod malowanie farbami emulsyjnymi starych tynków z poszpachlowaniem nierówności 1.50*4*0.25+2.70*4*0.25	m ²		
			m ²	4.200	
				RAZEM	4.200
8	KNR 4-01 1204-02	Dwukrotne malowanie farbami emulsyjnymi starych tynków wewnętrznych ścian 4.200	m ²		
			m ²	4.200	
				RAZEM	4.200
9	kalk. własna	Montaż nawiewników higrosterowalnych 1	szt.		
			szt.	1.000	
				RAZEM	1.000
10	KNR 4-01 0108-09	Wywiezienie gruzu spryzmowanego samochodami skrzyniowymi na odleg- łość do 1 km 0.5	m ³		
			m ³	0.500	
				RAZEM	0.500
11	KNR 4-01 0108-10	Wywiezienie gruzu spryzmowanego samochodami skrzyniowymi - za każ- dy następny 1 km - 20 km 0.5	m ³		
			m ³	0.500	
				RAZEM	0.500

inspektor Nadzoru

Tadeusz Galas
Upr. Bud. IAN-KZ-7210/120790

Szarych Szeregów 11/1

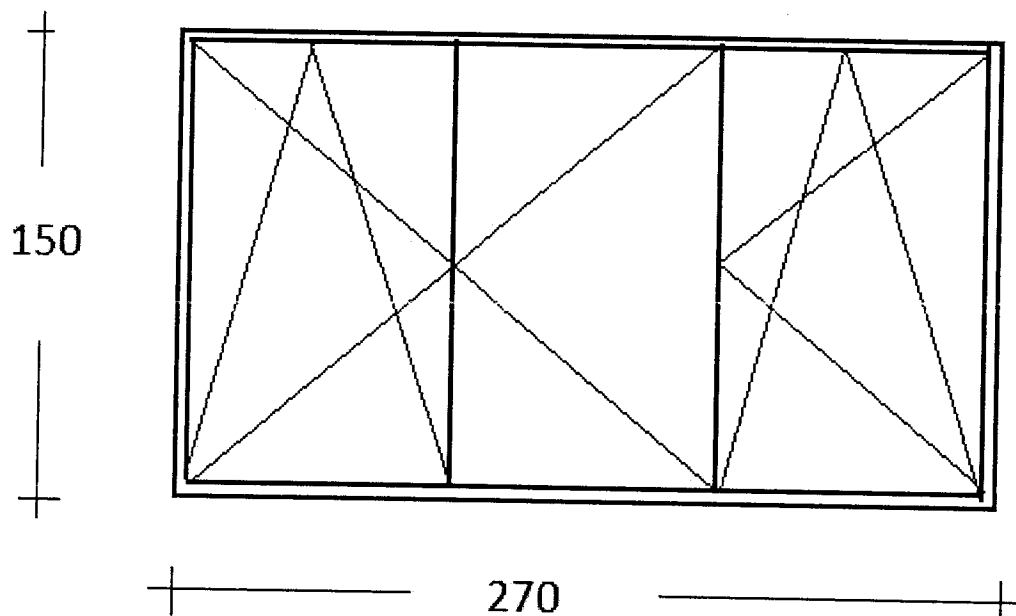

inspektor nadzoru
Tadeusz Kolas
Upr. Bud. UAN-307210/120/90

Lp.	Podstawa	Opis i wyliczenia	j.m.	Poszcz	Razem
1	KNR 4-01 0354-05	Wykucie z muru ościeżnic drewnianych o powierzchni ponad 2 m2 1.50*1.50+0.90*2.25+1.45*1.80	m ² m ²	 6.885	 6.885
				RAZEM	6.885
2	KNR 4-01 0354-11	Wykucie z muru podokienników drewnianych, stalowych 1.50*2+1.80*2+0.90*2	m m	 8.400	 8.400
				RAZEM	8.400
3	KNR 0-19 0929-10	Wymiana okien zespolonych na okna rozwierane i uchylno-rozwierane dwudzielne z PCV o pow. do 2.5 m2 1.50*1.50+1.45*1.80	m ² m ²	 4.860	 4.860
				RAZEM	4.860
4	KNR 0-19 0929-12	Wymiana drzwi balkonowych zespolonych na drzwi balkonowe z PCV 2.25*0.90	m ² m ²	 2.025	 2.025
				RAZEM	2.025
5	KNR 4-01 0321-02	Obsadzenie podokienników drewnianych lub stalowych ponad 1.5 m w ścianach z cegieł 2	szt. szt.	 2.000	 2.000
				RAZEM	2.000
6	kalk. własna	Parapet zewnętrzny z blachy powlekaniej 1.50+1.80+0.90	m m	 4.200	 4.200
				RAZEM	4.200
7	kalk. własna	Parapety wewnętrzne z PCV 3	szt. szt.	 3.000	 3.000
				RAZEM	3.000
8	KNR 4-01 1204-08	Przygotowanie powierzchni pod malowanie farbami emulsyjnymi starych tynków z poszpachlowaniem nierówności (2.25*4+0.90*2+1.80*4+1.45*4+1.50*7)*0.25	m ² m ²	 8.575	 8.575
				RAZEM	8.575
9	KNR 4-01 1204-02	Dwukrotne malowanie farbami emulsyjnymi starych tynków wewnętrznych ścian 8.575	m ² m ²	 8.575	 8.575
				RAZEM	8.575
10	kalk. własna	Montaż nawiewników higrosterowalnych 2	szt. szt.	 2.000	 2.000
				RAZEM	2.000
11	KNR 4-01 0108-09	Wywiezienie gruzu spryzmowanego samochodami skrzyniowymi na odległość do 1 km 0.5	m ³ m ³	 0.500	 0.500
				RAZEM	0.500
12	KNR 4-01 0108-10	Wywiezienie gruzu spryzmowanego samochodami skrzyniowymi - za każdy następny 1 km - 20 km 0.5	m ³ m ³	 0.500	 0.500
				RAZEM	0.500

Inspektor Nadzoru

Tadeusz Kaldy
Upr. Bud. UAN/KZ-7210/20/90

Szarych Szeregów 14/31

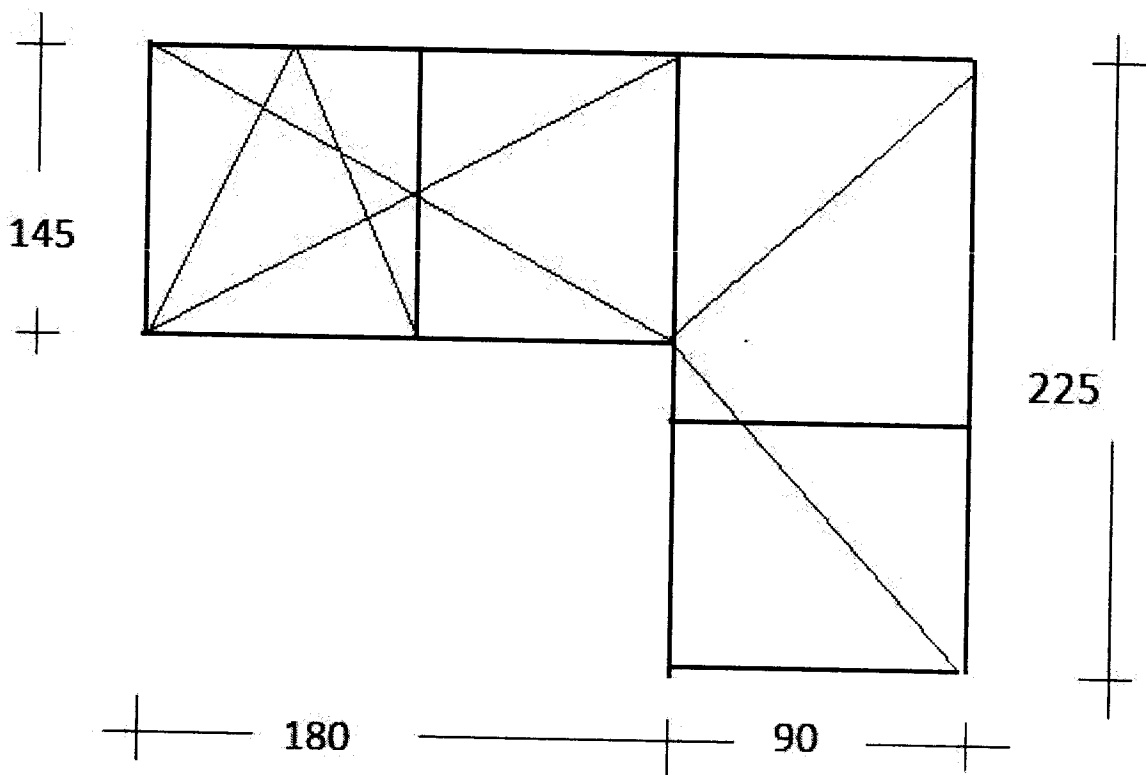
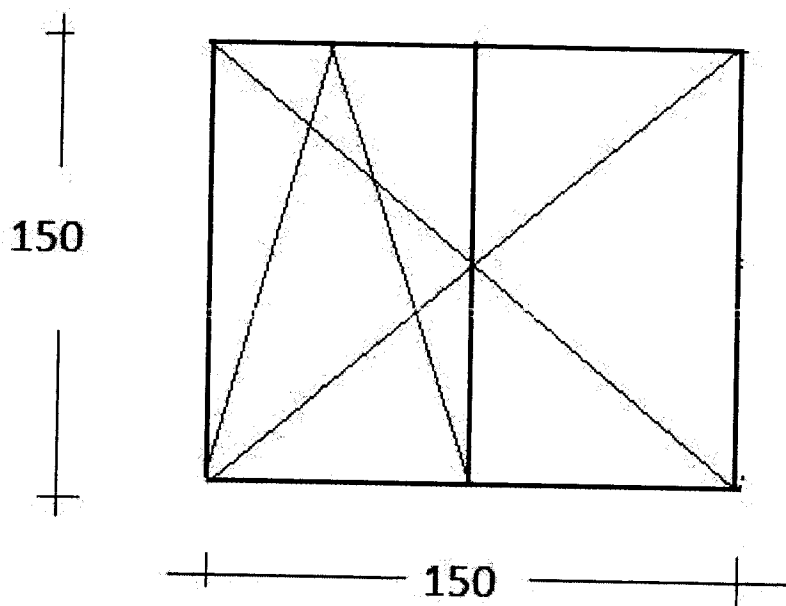

inspektor nadzoru

Tadeusz Kijas
Upr. Bud. UAN-KZ 210/120/90

Lp.	Podstawa	Opis i wyliczenia	j.m.	Poszcz	Razem
1	KNR 4-01 0354-05	Wykucie z muru ościeżnic drewnianych o powierzchni ponad 2 m2 1.50*1.50*2	m ² m ²	4.500	
				RAZEM	4.500
2	KNR 4-01 0354-11	Wykucie z muru podokienników drewnianych, stalowych 1.50*2	m m	3.000	
				RAZEM	3.000
3	KNR 0-19 0929-09	Wymiana okien zespolonych na okna rozwierane i uchylno-rozwierane dwudzielne z PCV o pow. do 2.0 m2 1.50*1.50*2	m ² m ²	4.500	
				RAZEM	4.500
4	KNR 4-01 0321-02	Obsadzenie podokienników drewnianych lub stalowych ponad 1.5 m w ścianach z cegieł 2	szt. szt.	2.000	
				RAZEM	2.000
5	kalk. własna	Parapet zewnętrzny z blachy powlekanej 1.50*2	m m	3.000	
				RAZEM	3.000
6	kalk. własna	Parapety wewnętrzne z PCV 2	szt. szt.	2.000	
				RAZEM	2.000
7	KNR 4-01 1204-08	Przygotowanie powierzchni pod malowanie farbami emulsyjnymi starych tynków z poszpachlowaniem nierówności (1.50*2+1.70*4)*0.15	m ² m ²	1.470	
				RAZEM	1.470
8	KNR 4-01 1204-02	Dwukrotne malowanie farbami emulsyjnymi starych tynków wewnętrznych ścian 1.470	m ² m ²	1.470	
				RAZEM	1.470
9	kalk. własna	Montaż nawiewników higrosterowalnych 2	szt. szt.	2.000	
				RAZEM	2.000
10	KNR 4-01 0108-09	Wywiezienie gruzu spryzmowanego samochodami skrzyniowymi na odległość do 1 km 0.2	m ³ m ³	0.200	
				RAZEM	0.200
11	KNR 4-01 0108-10	Wywiezienie gruzu spryzmowanego samochodami skrzyniowymi - za każdy następny 1 km - 20 km 0.2	m ³ m ³	0.200	
				RAZEM	0.200

inspektor Nadzoru

Tadeusz Kalas
Upr. Bud. UAN-RZ-7210/120/90

Szarych Szeregów 14/54

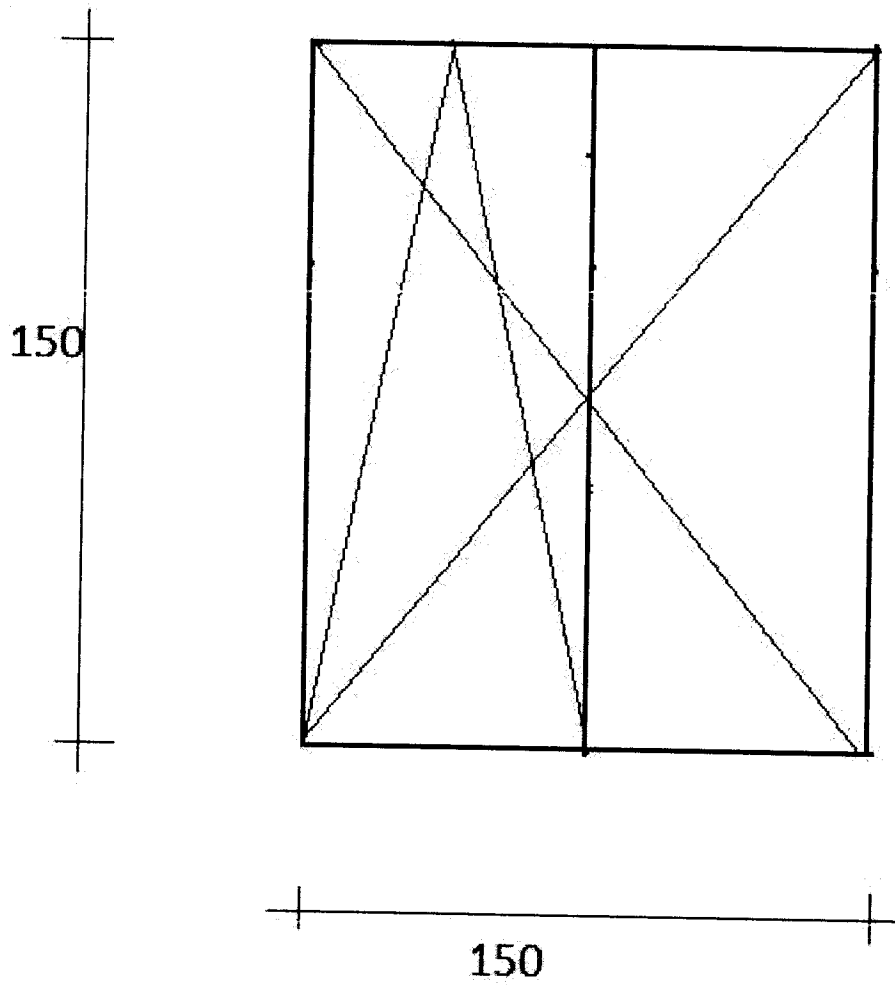

szt. 2

inspektor Nadzoru
Tadeusz Kuchta
Upr. Bud. UAN-KZO 210/i20/90

Lp.	Podstawa	Opis i wyliczenia	j.m.	Poszcz	Razem
1	KNR 4-01 0354-05	Wykucie z muru ościeżnic drewnianych o powierzchni ponad 2 m ² 1.70*1.10+1.55*1.10	m ² m ²	3.575	
				RAZEM	3.575
2	KNR 4-01 0354-11	Wykucie z muru podokienników drewnianych, stalowych 1.10*4	m m	4.400	
				RAZEM	4.400
3	KNR 0-19 0929-10	Wymiana okien zespolonych na okna rozwierane i uchylno-rozwierane dwudzielne ze ślaniem z PCV o pow. do 2.5 m ² 1.70*1.10+1.55*1.10	m ² m ²	3.575	
				RAZEM	3.575
4	KNR 4-01 0321-02	Obsadzenie podokienników drewnianych lub stalowych ponad 1.5 m w ścianach z cegieł 2	szt. szt.	2.000	
				RAZEM	2.000
5	kalk. własna	Parapet zewnętrzny z blachy powiekanej 1.10*2	m m	2.200	
				RAZEM	2.200
6	kalk. własna	Parapety wewnętrzne z PCV 2	szt. szt.	2.000	
				RAZEM	2.000
7	KNR 4-01 1204-08	Przygotowanie powierzchni pod malowanie farbami emulsyjnymi starych tynków z poszpachlowaniem nierówności 1.70*4*0.25+1.55*4*0.25+1.10*6*0.25	m ² m ²	4.900	
				RAZEM	4.900
8	KNR 4-01 1204-02	Dwukrotne malowanie farbami emulsyjnymi starych tynków wewnętrznych ścian 4.90	m ² m ²	4.900	
				RAZEM	4.900
9	kalk. własna	Montaż nawiewników higrosterowalnych 2	szt. szt.	2.000	
				RAZEM	2.000
10	KNR 4-01 0108-09	Wywiezienie gruzu spryzmowanego samochodami skrzyniowymi na odległość do 1 km 0.5	m ³ m ³	0.500	
				RAZEM	0.500
11	KNR 4-01 0108-10	Wywiezienie gruzu spryzmowanego samochodami skrzyniowymi - za każdy następny 1 km - 20 km 0.5	m ³ m ³	0.500	
				RAZEM	0.500

inspektor Nadzoru

Tadeusz Halas
Upr. Bud. UAN-KZ-7210/120/90

Toruńska 119/2

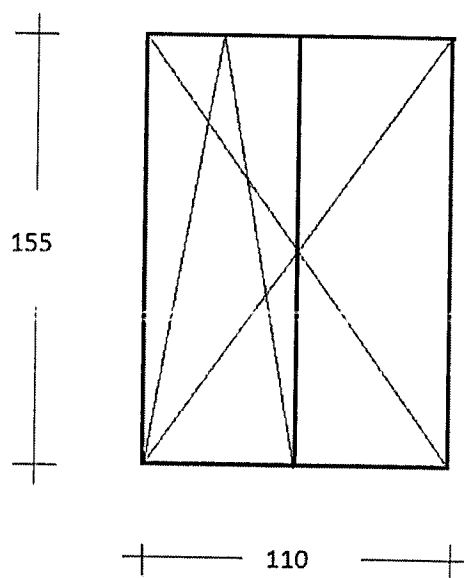
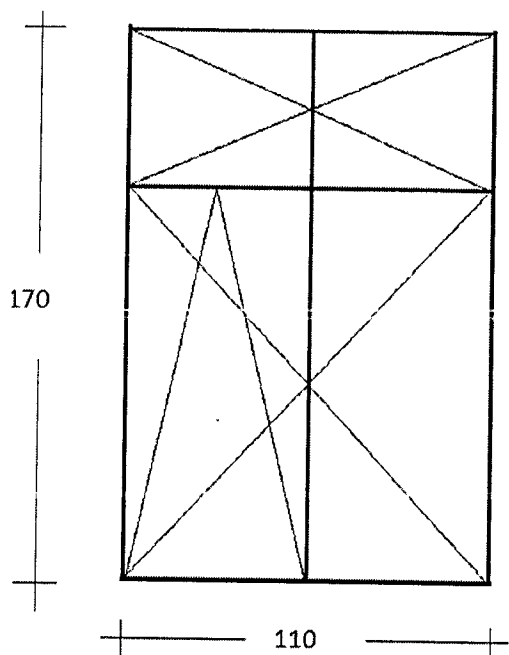

inspektor Nadzoru

Tadeusz Kulas
Upr. Bud. UAN-K/270/120/90

Lp.	Podstawa	Opis i wyliczenia	j.m.	Poszcz	Razem
1	KNR 4-01 0354-05	Wykucie z muru ościeżnic drewnianych o powierzchni ponad 2 m ² 1.76*1.12+1.64*0.73*2	m ² m ²	4.366	
				RAZEM	4.366
2	KNR 4-01 0354-11	Wykucie z muru podokienników drewnianych, stalowych 1.12+0.73*2	m m	2.580	
				RAZEM	2.580
3	KNR 0-19 0929-10	Wymiana okien zespolonych na okna rozwierane i uchylno-rozwierane dwudzielne ze ślemieniem z PCV o pow. do 2.5 m ² 1.76*1.12+1.64*0.73*2	m ² m ²	4.366	
				RAZEM	4.366
4	KNR 4-01 0321-02	Obsadzenie podokienników drewnianych lub stalowych ponad 1.5 m w ścianach z cegieł 3	szt. szt.	3.000	
				RAZEM	3.000
5	kalk. własna	Parapet zewnętrzny z blachy powlekanej 1.12+0.73*2	m m	2.580	
				RAZEM	2.580
6	kalk. własna	Parapety wewnętrzne z PCV 3	szt. szt.	3.000	
				RAZEM	3.000
7	KNR 4-01 1204-08	Przygotowanie powierzchni pod malowanie farbami emulsyjnymi starych tynków z poszpachlowaniem nierówności 1.76*4*0.25+1.12*3*0.25+1.64*8*0.25+0.73*6*0.25	m ² m ²	6.975	
				RAZEM	6.975
8	KNR 4-01 1204-02	Dwukrotne malowanie farbami emulsyjnymi starych tynków wewnętrznych ścian 6.975	m ² m ²	6.975	
				RAZEM	6.975
9	kalk. własna	Montaż nawiewników higrosterowalnych 3	szt. szt.	3.000	
				RAZEM	3.000
10	KNR 4-01 0108-09	Wywiezienie gruzu spryzmowanego samochodami skrzyniowymi na odległość do 1 km 0.5	m ³ m ³	0.500	
				RAZEM	0.500
11	KNR 4-01 0108-10	Wywiezienie gruzu spryzmowanego samochodami skrzyniowymi - za każdy następny 1 km - 20 km 0.5	m ³ m ³	0.500	
				RAZEM	0.500

inspektor Nadzoru:

 Andrzej Kolas
 ul. Łódzka 114/115, 80-100 Toruń

Toruńska 188/2

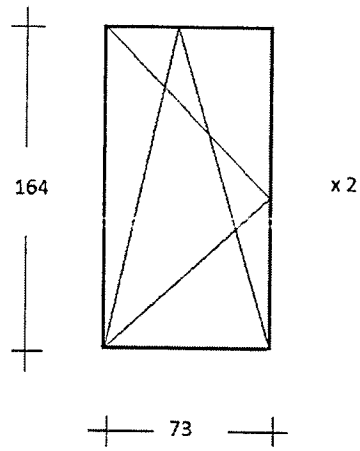
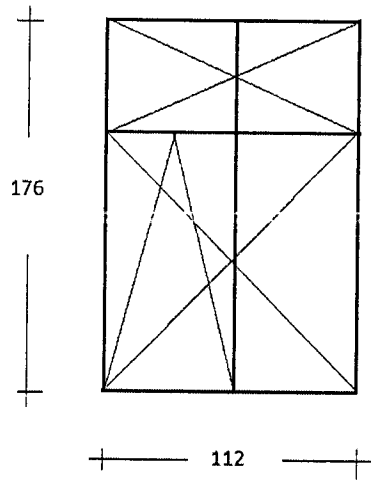

inspektor Nadzoru
Tadeusz Kalas
Upr. Bud. UAM/AT-7210/H20/90

Lp.	Podstawa	Opis i wyliczenia	j.m.	Poszcz	Razem
1	KNR 4-01 0354-05	Wykucie z muru ościeżnic drewnianych o powierzchni ponad 2 m ² 1.90*1.20*2	m ² m ²	4.560	
				RAZEM	4.560
2	KNR 4-01 0354-11	Wykucie z muru podokienników drewnianych, stalowych 1.20*2	m m	2.400	
				RAZEM	2.400
3	KNR 0-19 0929-10	Wymiana okien zespolonych na okna rozwierane i uchylno-rozwierane dwudzielne z PCV o pow. do 2.5 m ² 1.90*1.20*2	m ² m ²	4.560	
				RAZEM	4.560
4	KNR 4-01 0321-02	Obsadzenie podokienników drewnianych lub stalowych ponad 1.5 m w ścianach z cegieł 2	szt. szt.	2.000	
				RAZEM	2.000
5	kalk. własna	Parapet zewnętrzny z blachy powlekanej 1.20*2	m m	2.400	
				RAZEM	2.400
6	kalk. własna	Parapety wewnętrzne z PCV 2	szt. szt.	2.000	
				RAZEM	2.000
7	KNR 4-01 1204-08	Przygotowanie powierzchni pod malowanie farbami emulsyjnymi starych tynków z poszpachlowaniem nierówności 1.90*8*0.25+1.20*4*0.25	m ² m ²	5.000	
				RAZEM	5.000
8	KNR 4-01 1204-02	Dwukrotne malowanie farbami emulsyjnymi starych tynków wewnętrznych ścian 5.00	m ² m ²	5.000	
				RAZEM	5.000
9	kalk. własna	Montaż nawiewników higrosterowalnych 2	szt. szt.	2.000	
				RAZEM	2.000
10	KNR 4-01 0108-09	Wywiezienie gruzu spryzmowanego samochodami skrzyniowymi na odległość do 1 km 0.5	m ³ m ³	0.500	
				RAZEM	0.500
11	KNR 4-01 0108-10	Wywiezienie gruzu spryzmowanego samochodami skrzyniowymi - za każdy następny 1 km - 20 km 0.5	m ³ m ³	0.500	
				RAZEM	0.500

inspektor Nadzoru
Tadeusz Kulas
Upr. Bud. UAN 4 210720/90

Toruńska 246/2

190

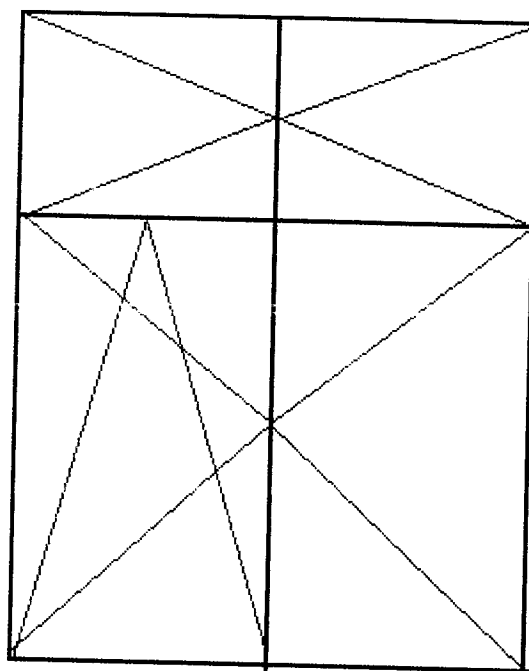

x 2

120

inspektor nadzoru
Tadeusz Kulis
Upr. Bud. Umw.-K. 02/000000/90

Lp.	Podstawa	Opis i wyliczenia	j.m.	Poszcz	Razem
1	KNR 4-01 0354-05	Wykucie z muru ościeżnic drewnianych o powierzchni ponad 2 m2 1.77*1.13	m ²		
			m ²	2.000	
				RAZEM	2.000
2	KNR 4-01 0354-11	Wykucie z muru podokienników drewnianych, stalowych 1.13*2	m		
			m	2.260	
				RAZEM	2.260
3	KNR 0-19 0929-09	Wymiana okien zespolonych na okna rozwierane i uchylno-rozwierane dwudzielne z PCV ze ślaniem o pow. do 2.0 m2 1.77*1.13	m ²		
			m ²	2.000	
				RAZEM	2.000
4	KNR 4-01 0321-02	Obsadzenie podokienników drewnianych lub stalowych ponad 1.5 m w ścianach z cegieł 2	szt.		
			szt.	2.000	
				RAZEM	2.000
5	kalk. własna	Parapet zewnętrzny z blachy powlekanej 1.13	m		
			m	1.130	
				RAZEM	1.130
6	kalk. własna	Parapety wewnętrzne z PCV 1	szt		
			szt	1.000	
				RAZEM	1.000
7	KNR 4-01 1204-08	Przygotowanie powierzchni pod malowanie farbami emulsyjnymi starych tynków z poszpachlowaniem nierówności 1.77*4*0.25+1.13*2*0.25	m ²		
			m ²	2.335	
				RAZEM	2.335
8	KNR 4-01 1204-02	Dwukrotne malowanie farbami emulsyjnymi starych tynków wewnętrznych ścian 2.335	m ²		
			m ²	2.335	
				RAZEM	2.335
9	kalk. własna	Montaż nawiewników higrosterowalnych 1	szt		
			szt	1.000	
				RAZEM	1.000
10	KNR 4-01 0108-09	Wywiezienie gruzu spryzmowanego samochodami skrzyniowymi na odległość do 1 km 0.1	m ³		
			m ³	0.100	
				RAZEM	0.100
11	KNR 4-01 0108-10	Wywiezienie gruzu spryzmowanego samochodami skrzyniowymi - za każdy następny 1 km - 20 km 0.1	m ³		
			m ³	0.100	
				RAZEM	0.100

inspektor Nadzoru

Tadeusz Kalas
Upr. Bud. UAN/KD 7210/120/90

Torunska 278/32

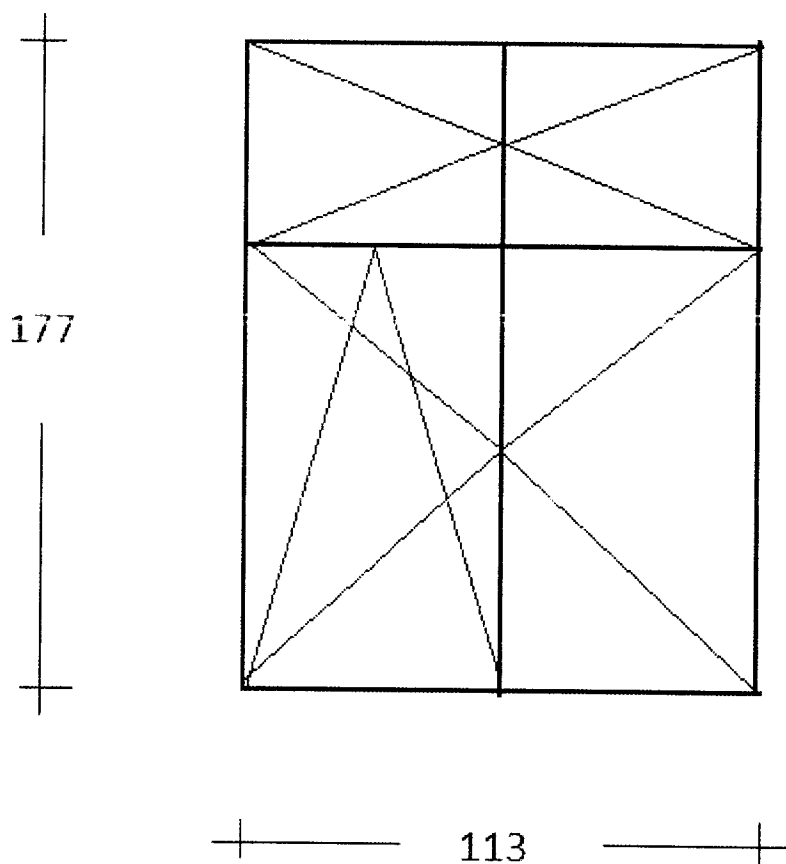

inspektor Nadzoru
Tadeusz Kulas
Upr. Bud. U.N. ~~123~~ 10/90

Lp.	Podstawa	Opis i wyliczenia	j.m.	Poszcz	Razem
1	KNR 4-01 0354-05	Wykucie z muru ościeżnic drewnianych o powierzchni ponad 2 m ² 1.96*1.12*3	m ² m ²	6.586	
				RAZEM	6.586
2	KNR 4-01 0354-11	Wykucie z muru podokienników drewnianych, stalowych 1.12*3	m m	3.360	
				RAZEM	3.360
3	KNR 0-19 0929-10	Wymiana okien zespolonych na okna rozwierane i uchylno-rozwierane dwudzielne z PCV o pow. do 2.5 m ² 1.96*1.12*3	m ² m ²	6.586	
				RAZEM	6.586
4	KNR 4-01 0321-02	Obsadzenie podokienników drewnianych lub stalowych ponad 1.5 m w ścianach z cegieł 3	szt. szt.	3.000	
				RAZEM	3.000
5	kalk. własna	Parapet zewnętrzny z blachy powlekanej 1.12*3	m m	3.360	
				RAZEM	3.360
6	kalk. własna	Parapety wewnętrzne z PCV 3	szt szt	3.000	
				RAZEM	3.000
7	KNR 4-01 1204-08	Przygotowanie powierzchni pod malowanie farbami emulsyjnymi starych tynków z poszpachlowaniem nierówności 1.96*12*0.25+1.12*6*0.25	m ² m ²	7.560	
				RAZEM	7.560
8	KNR 4-01 1204-02	Dwukrotne malowanie farbami emulsyjnymi starych tynków wewnętrznych ścian 7.560	m ² m ²	7.560	
				RAZEM	7.560
9	kalk. własna	Montaż nawiewników higrosterowalnych 3	szt szt	3.000	
				RAZEM	3.000
10	KNR 4-01 0108-09	Wywiezienie gruzu sprzymowanego samochodami skrzyniowymi na odleg- łość do 1 km 0.5	m ³ m ³	0.500	
				RAZEM	0.500
11	KNR 4-01 0108-10	Wywiezienie gruzu sprzymowanego samochodami skrzyniowymi - za każ- dy następny 1 km - 20 km 0.5	m ³ m ³	0.500	
				RAZEM	0.500

Inspektor Nadzoru

Tadeusz Kulas
Upr. Bud. JAK 1161/2010

Toruńska 70/3

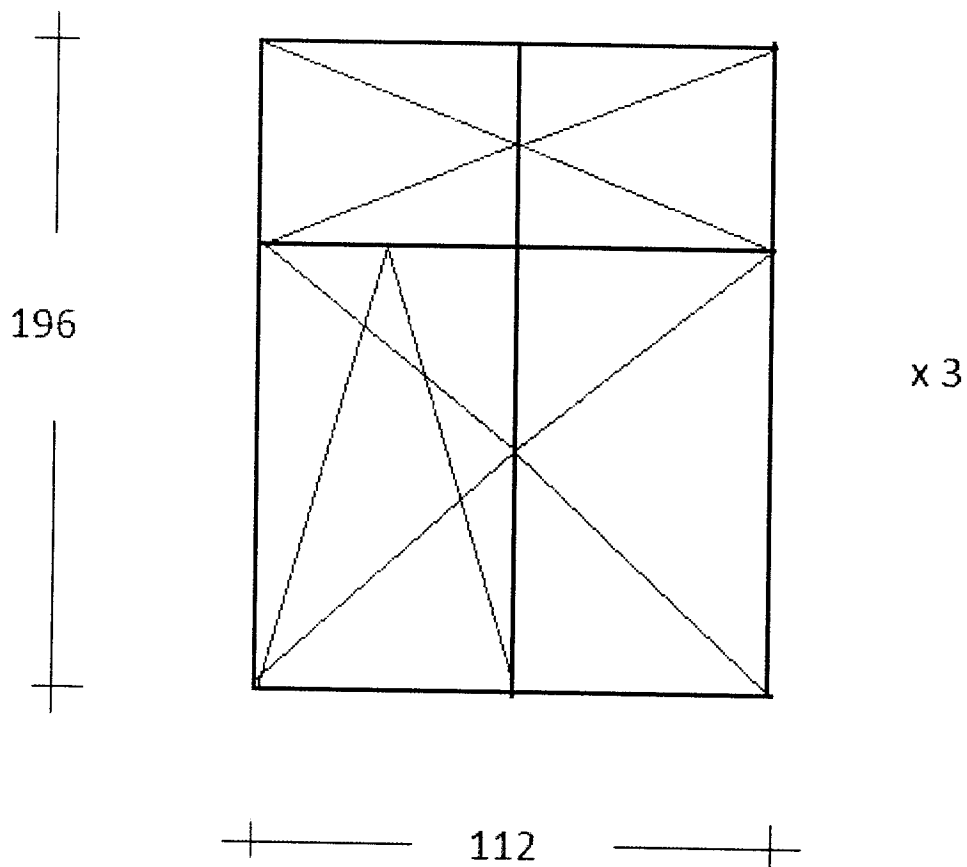

inspektor Nadzoru
Tadeusz Kołbas
Upr. Bud. UMN-K2-721/G/20/90

Lp.	Podstawa	Opis i wyliczenia	j.m.	Poszcz	Razem
1	KNR 4-01 0354-05	Wykucie z muru ościeżnic drewnianych o powierzchni ponad 2 m ² 1.20*1.86*3	m ² m ²	6.696	
				RAZEM	6.696
2	KNR 4-01 0354-11	Wykucie z muru podokienników drewnianych, stalowych 1.20*3	m m	3.600	
				RAZEM	3.600
3	KNR 0-19 0929-10	Wymiana okien zespolonych na okna rozwierane i uchylno-rozwierane dwudzielne ze ślemieniem z PCV o pow. do 2.5 m ² 1.20*1.86*3	m ² m ²	6.696	
				RAZEM	6.696
4	KNR 4-01 0321-02	Obsadzenie podokienników drewnianych lub stalowych ponad 1.5 m w ścianach z cegieł 3	szt. szt.	3.000	
				RAZEM	3.000
5	kalk. własna	Parapet zewnętrzny z blachy powlekaanej 1.20*3	m m	3.600	
				RAZEM	3.600
6	kalk. własna	Parapety wewnętrzne z PCV 3	szt. szt.	3.000	
				RAZEM	3.000
7	KNR 4-01 1204-08	Przygotowanie powierzchni pod malowanie farbami emulsyjnymi starych tynków z poszpachlowaniem nierówności (1.86*6+1.20*3)*0.15	m ² m ²	2.214	
				RAZEM	2.214
8	KNR 4-01 1204-02	Dwukrotne malowanie farbami emulsyjnymi starych tynków wewnętrznych ścian 2.214	m ² m ²	2.214	
				RAZEM	2.214
9	kalk. własna	Montaż nawiewników higrosterowalnych 3	szt. szt.	3.000	
				RAZEM	3.000
10	KNR 4-01 0108-09	Wywiezienie gruzu sprzymowanego samochodami skrzyniowymi na odległość do 1 km 0.2	m ³ m ³	0.200	
				RAZEM	0.200
11	KNR 4-01 0108-10	Wywiezienie gruzu sprzymowanego samochodami skrzyniowymi - za każdy następny 1 km - 20 km 0.2	m ³ m ³	0.200	
				RAZEM	0.200

Inspektor Nadzoru
Tadeusz Kolas
 Upr. Bud. UA 8-KZ-7210/120/90

Lp.	Podstawa	Opis i wyliczenia	j.m.	Poszcz	Razem
1	KNR 4-01 0354-05	Wykucie z muru ościeżnic drewnianych o powierzchni ponad 2 m ² 1.20*1.86*3	m ² m ²	6.696	
				RAZEM	6.696
2	KNR 4-01 0354-11	Wykucie z muru podokienników drewnianych, stalowych 1.20*3	m m	3.600	
				RAZEM	3.600
3	KNR 0-19 0929-10	Wymiana okien zespolonych na okna rozwierane i uchylno-rozwierane dwudzielne ze ślimieniem z PCV o pow. do 2.5 m ² 1.20*1.86*3	m ² m ²	6.696	
				RAZEM	6.696
4	KNR 4-01 0321-02	Obsadzenie podokienników drewnianych lub stalowych ponad 1.5 m w ścianach z cegieł 3	szt. szt.	3.000	
				RAZEM	3.000
5	kalk. własna	Parapet zewnętrzny z blachy powlekanej 1.20*3	m m	3.600	
				RAZEM	3.600
6	kalk. własna	Parapety wewnętrzne z PCV 3	szt. szt.	3.000	
				RAZEM	3.000
7	KNR 4-01 1204-08	Przygotowanie powierzchni pod malowanie farbami emulsyjnymi starych tynków z poszpachlowaniem nierówności (1.86*6+1.20*3)*0.15	m ² m ²	2.214	
				RAZEM	2.214
8	KNR 4-01 1204-02	Dwukrotne malowanie farbami emulsyjnymi starych tynków wewnętrznych ścian 2.214	m ² m ²	2.214	
				RAZEM	2.214
9	kalk. własna	Montaż nawiewników higrosterowalnych 3	szt. szt.	3.000	
				RAZEM	3.000
10	KNR 4-01 0108-09	Wywiezienie gruzu spryzmowanego samochodami skrzyniowymi na odległość do 1 km 0.2	m ³ m ³	0.200	
				RAZEM	0.200
11	KNR 4-01 0108-10	Wywiezienie gruzu spryzmowanego samochodami skrzyniowymi - za każdy następny 1 km - 20 km 0.2	m ³ m ³	0.200	
				RAZEM	0.200

inspektor Nadzoru
Tadeusz Kalas
Upr. Bud. UAN-KZ-7210/120/90

Wojska Polskiego 2B/7

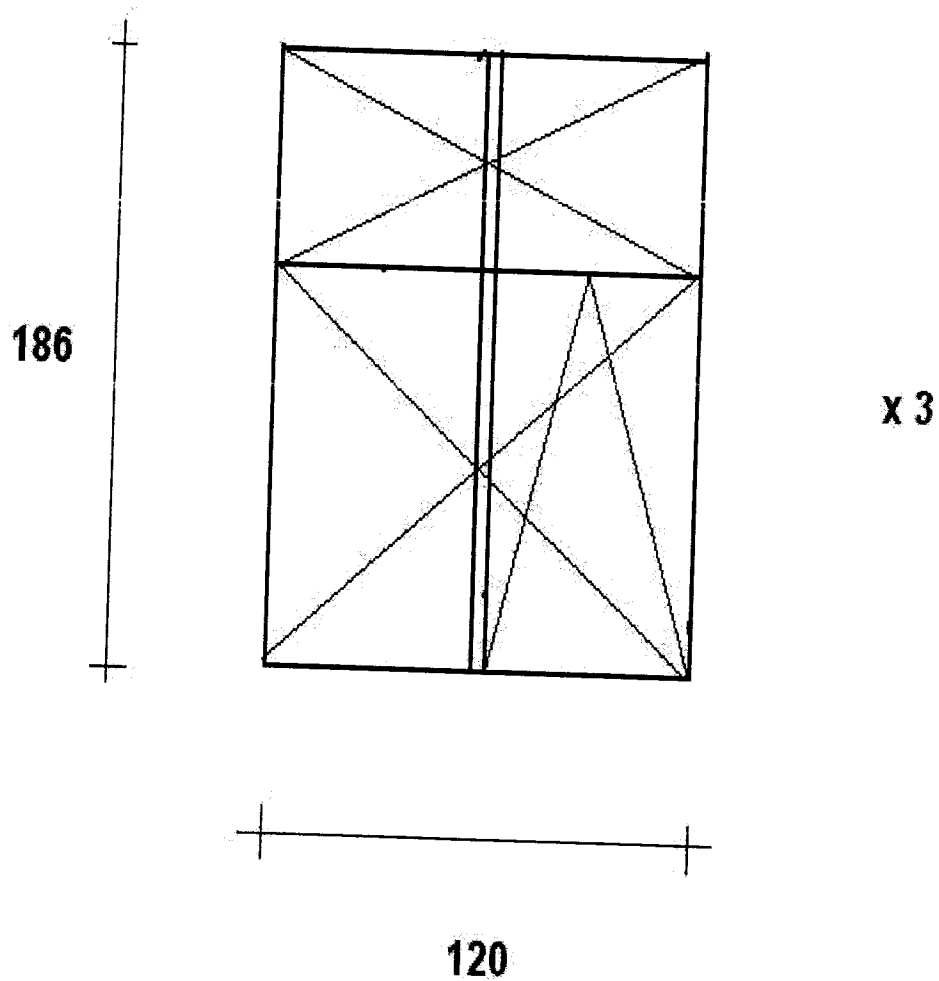

Inspektor Nadzoru
Tadeusz Kwas
Upr. Bud. UAN-K2 27.07.2010 12:30

Lp.	Podstawa	Opis i wyliczenia	j.m.	Poszcz	Razem
1	KNR 4-01 0354-05	Wykucie z muru ościeżnic drewnianych o powierzchni ponad 2 m2 1.30*1.26	m ² m ²	 1.638	
				RAZEM	1.638
2	KNR 4-01 0354-11	Wykucie z muru podokienników drewnianych, stalowych 1.26*4	m m	 5.040	
				RAZEM	5.040
3	KNR 0-19 0929-09	Wymiana okien zespolonych na okna rozwierane i uchylno-rozwierane dwudzielne z PCV o pow. do 2.0 m2 1.30*1.26*4	m ² m ²	 6.552	
				RAZEM	6.552
4	KNR 4-01 0321-02	Obsadzenie podokienników drewnianych lub stalowych ponad 1.5 m w ścianach z cegieł 8	szt. szt.	 8.000	
				RAZEM	8.000
5	kalk. własna	Parapet zewnętrzny z blachy powlekanej 1.26*4	m m	 5.040	
				RAZEM	5.040
6	kalk. własna	Parapety wewnętrzne z PCV 4	szt szt	 4.000	
				RAZEM	4.000
7	KNR 4-01 1204-08	Przygotowanie powierzchni pod malowanie farbami emulsyjnymi starych tynków z poszpachlowaniem nierówności 1.30*4*4*0.25+1.26*2*4*0.25	m ² m ²	 7.720	
				RAZEM	7.720
8	KNR 4-01 1204-02	Dwukrotne malowanie farbami emulsyjnymi starych tynków wewnętrznych ścian 7.720	m ² m ²	 7.720	
				RAZEM	7.720
9	kalk. własna	Montaż nawiewników higrosterowalnych 3	szt szt	 3.000	
				RAZEM	3.000
10	KNR 4-01 0108-09	Wywiezienie gruzu spryzmowanego samochodami skrzyniowymi na odległość do 1 km 0.5	m ³ m ³	 0.500	
				RAZEM	0.500
11	KNR 4-01 0108-10	Wywiezienie gruzu spryzmowanego samochodami skrzyniowymi - za każdy następny 1 km - 20 km 0.5	m ³ m ³	 0.500	
				RAZEM	0.500

Inspektor Nadzoru

Tadeusz Gulas
Upr. Bud. UAN-KZ 740/12090

Solna 12/5/6

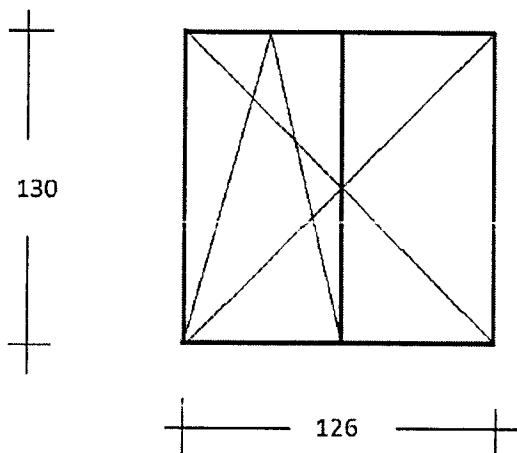

x 4

Inspektor Nadzoru
Tadeusz Kulesza
Upr. Bud. UAN-KZ-210/120/90