

Lp.	Podstawa	Opis i wyliczenia	j.m.	Poszcz	Razem
1	KNR 4-01 0354-05	Wykucie z muru ościeżnic drewnianych o powierzchni ponad 2 m ² 1.50*1.70*2	m ² m ²	 5.100	 5.100
				RAZEM	5.100
2	KNR 4-01 0354-11	Wykucie z muru podokienników drewnianych, stalowych 1.50*2	m m	 3.000	 3.000
				RAZEM	3.000
3	KNR 0-19 0929-09	Wymiana okien zespolonych na okna rozwierane i uchylno-rozwierane dwudzielne z PCV o pow. do 2.0 m ² 1.70*1.50*2	m ² m ²	 5.100	 5.100
				RAZEM	5.100
4	KNR 4-01 0321-02	Obsadzenie podokienników drewnianych lub stalowych ponad 1.5 m w ścianach z cegieł 2	szt. szt.	 2.000	 2.000
				RAZEM	2.000
5	kalk. własna	Parapet zewnętrzny z blachy powlekaniej 1.50*2	m m	 3.000	 3.000
				RAZEM	3.000
6	kalk. własna	Parapety wewnętrzne z PCV 2	szt. szt.	 2.000	 2.000
				RAZEM	2.000
7	KNR 4-01 1204-08	Przygotowanie powierzchni pod malowanie farbami emulsyjnymi starych tynków z poszpachlowaniem nierówności (1.50*2+1.70*4)*0.15	m ² m ²	 1.470	 1.470
				RAZEM	1.470
8	KNR 4-01 1204-02	Dwukrotne malowanie farbami emulsyjnymi starych tynków wewnętrznych ścian 1.470	m ² m ²	 1.470	 1.470
				RAZEM	1.470
9	kalk. własna	Montaż nawiewników higrosterowalnych 2	szt. szt.	 2.000	 2.000
				RAZEM	2.000
10	KNR 4-01 0108-09	Wywiezienie gruzu spryzmowanego samochodami skrzyniowymi na odległość do 1 km 0.2	m ³ m ³	 0.200	 0.200
				RAZEM	0.200
11	KNR 4-01 0108-10	Wywiezienie gruzu spryzmowanego samochodami skrzyniowymi - za każdy następny 1 km - 20 km 0.2	m ³ m ³	 0.200	 0.200
				RAZEM	0.200

inspektor Nadzoru
Tadeusz Kalus
Upr. Bud. WARSZAWA 7210/1 20/90

Kapuściska 1/24

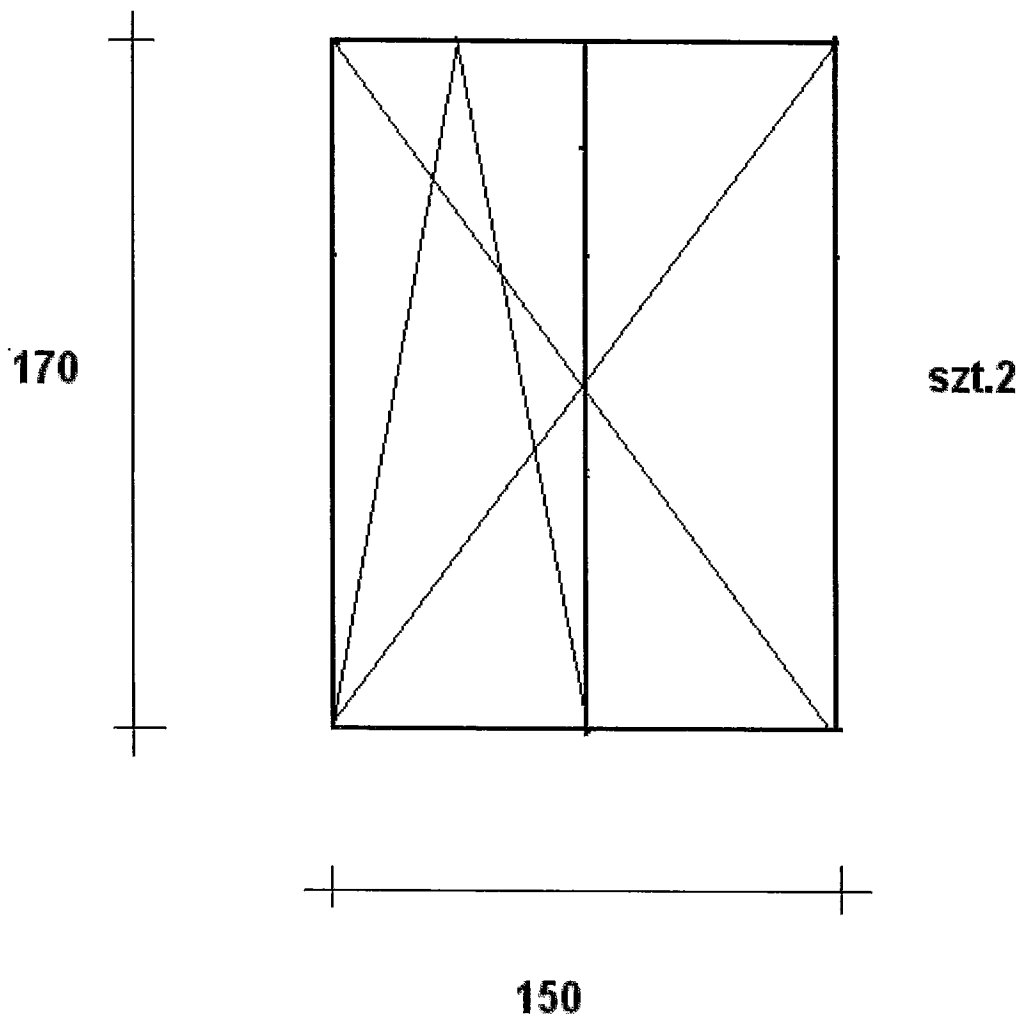

inspektor Nadzoru
Tadeusz Kulis
Upr. Bud. WARSZAWA 20/90

Lp.	Podstawa	Opis i wyliczenia	j.m.	Poszcz	Razem
1	KNR 4-01 0354-05	Wykucie z muru ościeżnic drewnianych o powierzchni ponad 2 m2 2.650*1.50+1.46*1.15*3	m ²		
			m ²	9.012	
				RAZEM	9.012
2	KNR 4-01 0354-11	Wykucie z muru podokienników drewnianych, stalowych 2.65*2+1.46*6	m		
			m	14.060	
				RAZEM	14.060
3	KNR 0-19 0929-11	Wymiana okien zespolonych na okna rozwierane i uchylno-rozwierane trój- dzielne z PCV o pow. ponad 2.5 m2 9.012	m ²		
			m ²	9.012	
				RAZEM	9.012
4	KNR 4-01 0321-02	Obsadzenie podokienników drewnianych lub stalowych ponad 1.5 m w ścianach z cegieł 10	szt.		
			szt.	10.000	
				RAZEM	10.000
5	kalk. własna	Parapet zewnętrzny z blachy powlekanej 2.650+1.46*3	m		
			m	7.030	
				RAZEM	7.030
6	kalk. własna	Parapety wewnętrzne z PCV 4	szt.		
			szt.	4.000	
				RAZEM	4.000
7	KNR 4-01 1204-08	Przygotowanie powierzchni pod malowanie farbami emulsyjnymi starych tynków z poszpachlowaniem nierówności (1.46*8+2.650*2)*0.15	m ²		
			m ²	2.547	
				RAZEM	2.547
8	KNR 4-01 1204-02	Dwukrotne malowanie farbami emulsyjnymi starych tynków wewnętrznych ścian 2.547	m ²		
			m ²	2.547	
				RAZEM	2.547
9	kalk. własna	Montaż nawiewników higrosterowalnych 2	szt.		
			szt.	2.000	
				RAZEM	2.000
10	KNR 4-01 0108-09	Wywiezienie gruzu spryzmowanego samochodami skrzyniowymi na odleg- łość do 1 km 0.5	m ³		
			m ³	0.500	
				RAZEM	0.500
11	KNR 4-01 0108-10	Wywiezienie gruzu spryzmowanego samochodami skrzyniowymi - za każ- dy następny 1 km - 20 km 0.5	m ³		
			m ³	0.500	
				RAZEM	0.500

inspektor Nadzoru
Tadeusz Kalas
 Upr. Bud. UAN-KZ-7210/120/90

Baczyńskiego 21B/31

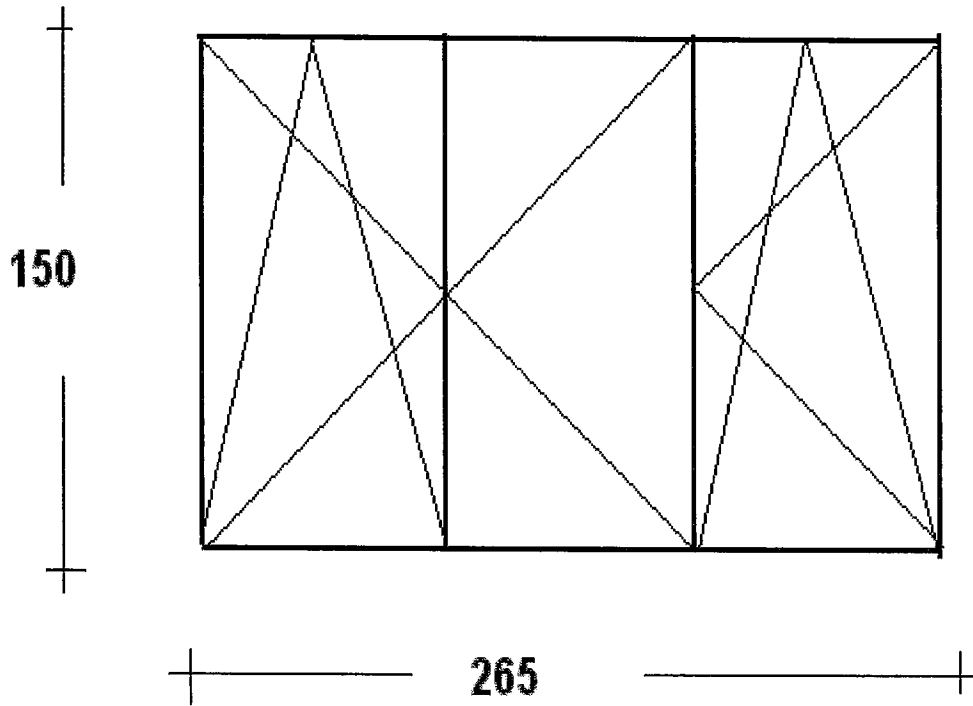

szt. 3

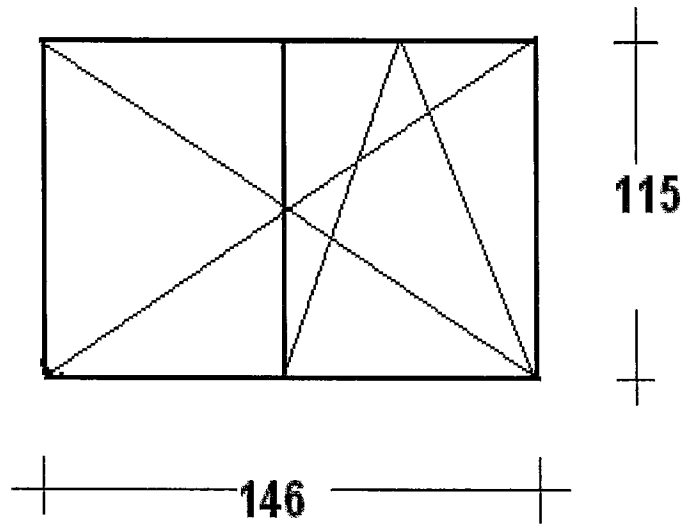

inspektor Nadzoru
Tadeusz K...
Uor. Bud. IIAN/Z/210/20/90

Lp.	Podstawa	Opis i wyczenia	j.m.	Poszcz	Razem
1	KNR 4-01 0354-05	Wykucie z muru ościeżnic drewnianych o powierzchni ponad 2 m ² 2.25*0.90+1.50*1.47+1.47*0.50+1.50*1.20	m ² m ²	6.765	
				RAZEM	6.765
2	KNR 4-01 0354-11	Wykucie z muru podokienników drewnianych, stalowych 1.50+0.50+1.20	m m	3.200	
				RAZEM	3.200
3	KNR 0-19 0929-10	Wymiana okien zespolonych na okna rozwierane i uchylno-rozwierane dwudzielne z PCV o pow. do 2.5 m ² 1.50*1.47+0.50*1.47+1.50*1.20	m ² m ²	4.740	
				RAZEM	4.740
4	KNR 0-19 0929-12	Wymiana drzwi balkonowych zespolonych na drzwi balkonowe z PCV 2.25*0.90	m ² m ²	2.025	
				RAZEM	2.025
5	KNR 4-01 0321-02	Obsadzenie podokienników drewnianych lub stalowych ponad 1.5 m w ścianach z cegieł 4	szt. szt.	4.000	
				RAZEM	4.000
6	kalk. własna	Parapet zewnętrzny z blachy powlekanej 1.50+0.90+1.20+0.50	m m	4.100	
				RAZEM	4.100
7	kalk. własna	Parapety wewnętrzne z PCV 3	szt. szt.	3.000	
				RAZEM	3.000
8	KNR 4-01 1204-08	Przygotowanie powierzchni pod malowanie farbami emulsyjnymi starych tynków z poszpachlowaniem nierówności (2.90*2+1.47*6)*0.15	m ² m ²	2.193	
				RAZEM	2.193
9	KNR 4-01 1204-02	Dwukrotne malowanie farbami emulsyjnymi starych tynków wewnętrznych ścian 2.193	m ² m ²	2.193	
				RAZEM	2.193
10	kalk. własna	Montaż nawiewników higrosterowalnych 2	szt. szt.	2.000	
				RAZEM	2.000
11	KNR 4-01 0108-09	Wywiezienie gruzu spryzmowanego samochodami skrzyniowymi na odległość do 1 km 0.5	m ³ m ³	0.500	
				RAZEM	0.500
12	KNR 4-01 0108-10	Wywiezienie gruzu spryzmowanego samochodami skrzyniowymi - za każdy następny 1 km - 20 km 0.5	m ³ m ³	0.500	
				RAZEM	0.500

inspektor Nadzoru

Tadeusz Kalas
Up. Bud. UAN/KZ-7210/120/90

Boya Żeleńskiego 32/40

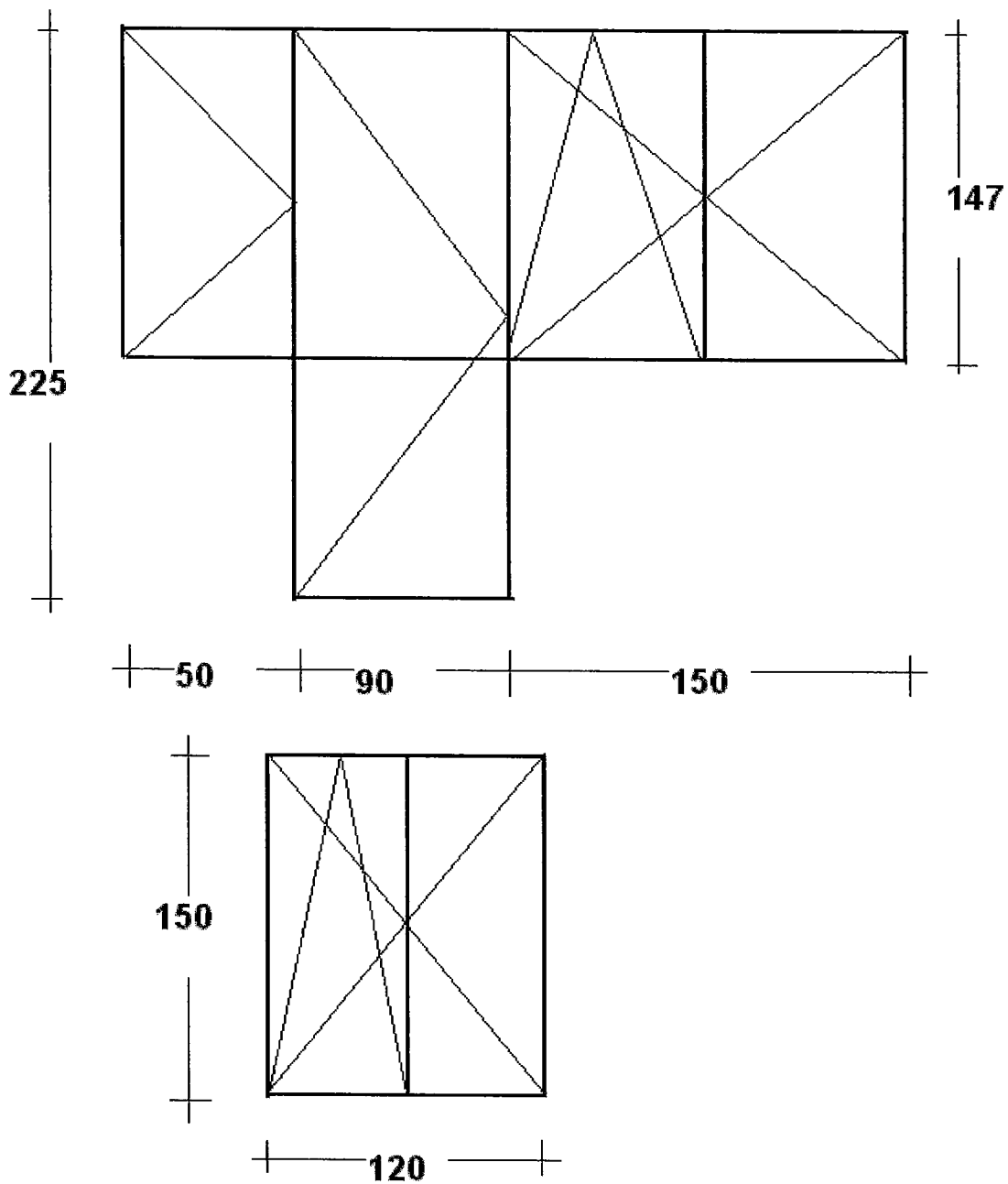

inspektor Nadzoru
Tadeusz Kulus
Upr. Bud. DAW-MZ-1139/2009

Lp.	Podstawa	Opis i wyliczenia	j.m.	Poszcz	Razem
1	KNR 4-01 0354-05	Wykucie z muru ościeżnic drewnianych o powierzchni ponad 2 m2 1.50*1.50*3	m ² m ²	6.750	
				RAZEM	6.750
2	KNR 4-01 0354-11	Wykucie z muru podokienników drewnianych, stalowych 1.50*3	m m	4.500	
				RAZEM	4.500
3	KNR 0-19 0929-11	Wymiana okien zespolonych na okna rozwierane i uchylno-rozwierane dwudzielne z PCV o pow. ponad 2.5 m2 1.50*1.50*3	m ² m ²	6.750	
				RAZEM	6.750
4	KNR 4-01 0321-02	Obsadzenie podokienników drewnianych lub stalowych ponad 1.5 m w ścianach z cegieł 3	szt. szt.	3.000	
				RAZEM	3.000
5	kalk. własna	Parapet zewnętrzny z blachy powlekanej 1.50*3	m m	4.500	
				RAZEM	4.500
6	kalk. własna	Parapety wewnętrzne z PCV 3	szt. szt.	3.000	
				RAZEM	3.000
7	KNR 4-01 1204-08	Przygotowanie powierzchni pod malowanie farbami emulsyjnymi starych tynków z poszpachlowaniem nierówności 1.50*9*0.15	m ² m ²	2.025	
				RAZEM	2.025
8	KNR 4-01 1204-02	Dwukrotne malowanie farbami emulsyjnymi starych tynków wewnętrznych ścian 2.025	m ² m ²	2.025	
				RAZEM	2.025
9	kalk. własna	Montaż nawiewników higrosterowalnych 3	szt. szt.	3.000	
				RAZEM	3.000
10	KNR 4-01 0108-09	Wywiezienie gruzu spryzmowanego samochodami skrzyniowymi na odległość do 1 km 0.2	m ³ m ³	0.200	
				RAZEM	0.200
11	KNR 4-01 0108-10	Wywiezienie gruzu spryzmowanego samochodami skrzyniowymi - za każdy następny 1 km - 20 km 0.2	m ³ m ³	0.200	
				RAZEM	0.200

inspektor Nadzoru
Tadeusz Kalas
 Upr. Bud. JANCZ 7210/120/90

Lomżyńska 51/7

150

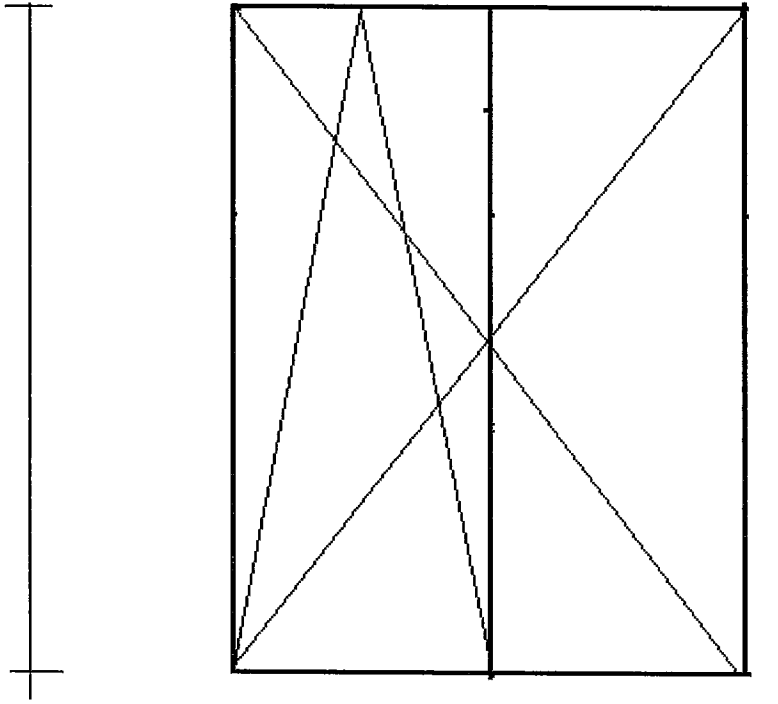

szt. 3

150

inspektor Nadzoru
Tadeusz Kalas
Upi. pod. 2002.7.23.10/120/90

Lp.	Podstawa	Opis i wyliczenia	j.m.	Poszcz	Razem
1	KNR 4-01 0354-05	Wykucie z muru ościeżnic drewnianych o powierzchni ponad 2 m ² 1.70*1.50*2	m ² m ²	 5.100	 5.100
				RAZEM	5.100
2	KNR 4-01 0354-11	Wykucie z muru podokienników drewnianych, stalowych 1.50*2	m m	 3.000	 3.000
				RAZEM	3.000
3	KNR 0-19 0929-11	Wymiana okien zespolonych na okna rozwierane i uchylno-rozwierane dwudzielne z PCV o pow. ponad 2.5 m ² 1.70*1.50	m ² m ²	 2.550	 2.550
				RAZEM	2.550
4	KNR 4-01 0321-02	Obsadzenie podokienników drewnianych lub stalowych ponad 1.5 m w ścianach z cegieł 2	szt. szt.	 2.000	 2.000
				RAZEM	2.000
5	kalk. własna	Parapet zewnętrzny z blachy powlekaniej 1.50	m m	 1.500	 1.500
				RAZEM	1.500
6	kalk. własna	Parapety wewnętrzne z PCV 1	szt. szt.	 1.000	 1.000
				RAZEM	1.000
7	KNR 4-01 1204-08	Przygotowanie powierzchni pod malowanie farbami emulsyjnymi starych tynków z poszpachlowaniem nierówności (1.70*4+1.50*2)*0.15	m ² m ²	 1.470	 1.470
				RAZEM	1.470
8	KNR 4-01 1204-02	Dwukrotne malowanie farbami emulsyjnymi starych tynków wewnętrznych ścian 1.470	m ² m ²	 1.470	 1.470
				RAZEM	1.470
9	kalk. własna	Montaż nawiewników higrosterowalnych 1	szt. szt.	 1.000	 1.000
				RAZEM	1.000
10	KNR 4-01 0108-09	Wywiezienie gruzu spryzmowanego samochodami skrzyniowymi na odległość do 1 km 0.2	m ³ m ³	 0.200	 0.200
				RAZEM	0.200
11	KNR 4-01 0108-10	Wywiezienie gruzu spryzmowanego samochodami skrzyniowymi - za każdy następny 1 km - 20 km 0.2	m ³ m ³	 0.200	 0.200
				RAZEM	0.200

inspektor Nadzoru
Tadeusz Kwas
Upr. Bud. UAN/KZ/10/120/90

Noakowskiego 3/39

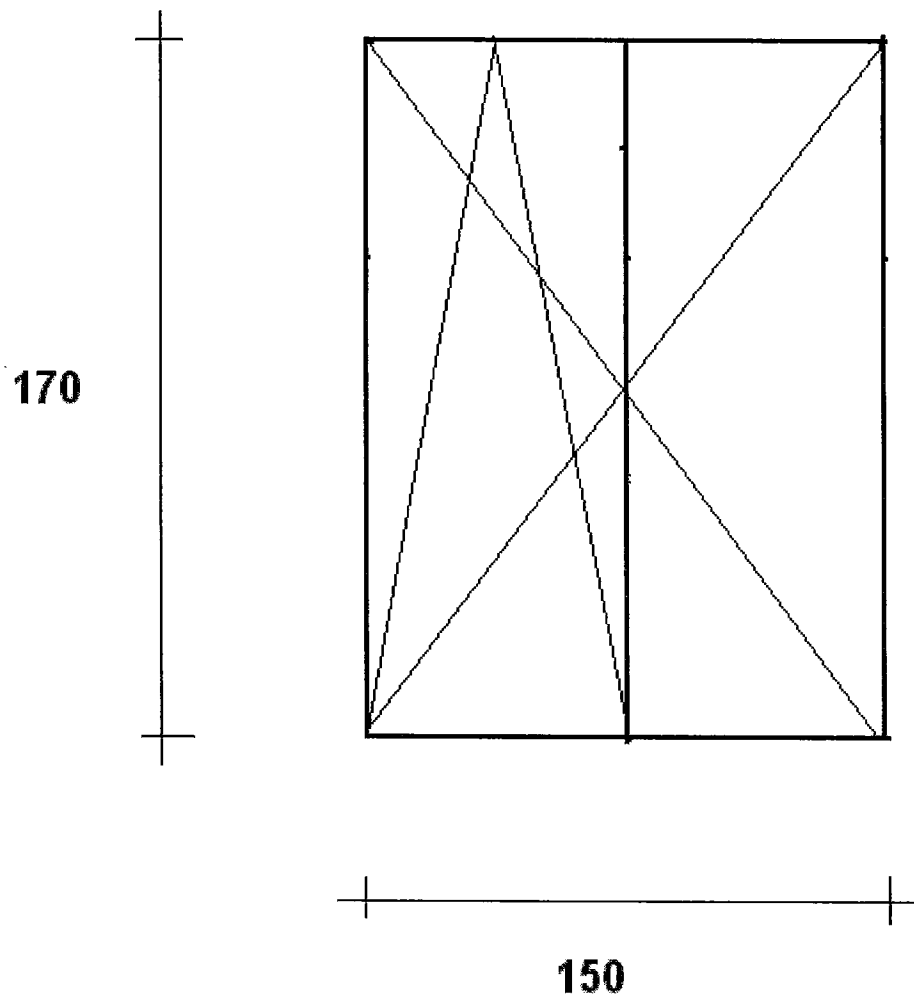

Wit

Lp.	Podstawa	Opis i wyliczenia	j.m.	Poszcz	Razem
1	KNR 4-01 0354-05	Wykucie z muru ościeżnic drewnianych o powierzchni ponad 2 m2 2.50*1.54	m ² m ²	 3.850	 3.850
				RAZEM	3.850
2	KNR 4-01 0354-11	Wykucie z muru podokienników drewnianych, stalowych 1.54*2	m m	 3.080	 3.080
				RAZEM	3.080
3	KNR 0-19 0929-12	Wymiana drzwi balkonowych zespolonych na drzwi balkonowe z PCV 2.50*1.54	m ² m ²	 3.850	 3.850
				RAZEM	3.850
4	KNR 4-01 0321-02	Obsadzenie podokienników drewnianych lub stalowych ponad 1.5 m w ścianach z cegieł 1	szt. szt.	 1.000	 1.000
				RAZEM	1.000
5	kalk. własna	Parapet zewnętrzny z blachy powlekanej 2.50	m m	 2.500	 2.500
				RAZEM	2.500
6	kalk. własna	Parapety wewnętrzne z PCV 1	szt. szt.	 1.000	 1.000
				RAZEM	1.000
7	KNR 4-01 1204-08	Przygotowanie powierzchni pod malowanie farbami emulsyjnymi starych tynków z poszpachlowaniem nierówności (1.54*2+2.50*4)*0.15	m ² m ²	 1.962	 1.962
				RAZEM	1.962
8	KNR 4-01 1204-02	Dwukrotne malowanie farbami emulsyjnymi starych tynków wewnętrznych ścian 1.962	m ² m ²	 1.962	 1.962
				RAZEM	1.962
9	kalk. własna	Montaż nawiewników higrosterowalnych 1	szt. szt.	 1.000	 1.000
				RAZEM	1.000
10	KNR 4-01 0108-09	Wywiezienie gruzu spryzmowanego samochodami skrzyniowymi na odległość do 1 km 0.5	m ³ m ³	 0.500	 0.500
				RAZEM	0.500
11	KNR 4-01 0108-10	Wywiezienie gruzu spryzmowanego samochodami skrzyniowymi - za każdy następny 1 km - 20 km 0.5	m ³ m ³	 0.500	 0.500
				RAZEM	0.500

inspektor Nadzoru
Tadeusz Kalas
 Upr. Bud. CAK 08-72TU/120/90

Okólna 4/4

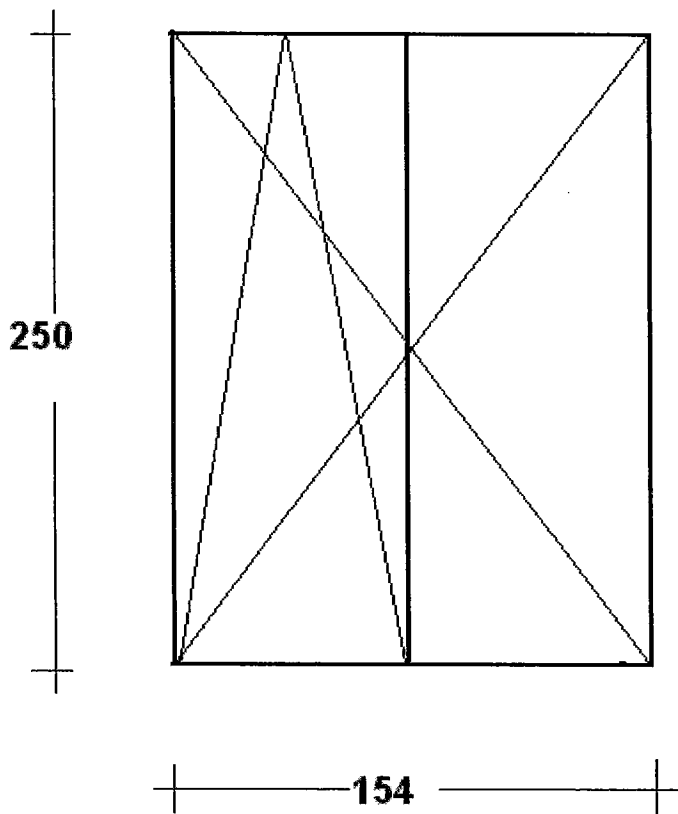

inspektor Nadzoru
Tadeusz Kujas
Upr. Bud. UAN-KZ-7 10/120/90

Lp.	Podstawa	Opis i wyliczenia	j.m.	Poszcz	Razem
1	KNR 4-01 0354-05	Wykucie z muru ościeżnic drewnianych o powierzchni ponad 2 m2 2.50*1.60+1.60*1.70*2	m ²		
			m ²	9.440	
				RAZEM	9.440
2	KNR 4-01 0354-11	Wykucie z muru podokienników drewnianych, stalowych 1.60*3	m		
			m	4.800	
				RAZEM	4.800
3	KNR 0-19 0929-11 analogia	Wymiana okien zespolonych na okna rozwierane i uchylno-rozwierane trój- dzielne z PCV o pow. ponad 2.5 m2 2.50*1.60+1.60*1.70*2	m ²		
			m ²	9.440	
				RAZEM	9.440
4	KNR 4-01 0321-02	Obsadzenie podokienników drewnianych lub stalowych ponad 1.5 m w ścianach z cegieł 3	szt.		
			szt.	3.000	
				RAZEM	3.000
5	kalk. własna	Parapet zewnętrzny z blachy powlekanej 1.60*3	m		
			m	4.800	
				RAZEM	4.800
6	kalk. własna	Parapety wewnętrzne z PCV 3	szt.		
			szt.	3.000	
				RAZEM	3.000
7	KNR 4-01 1204-08	Przygotowanie powierzchni pod malowanie farbami emulsyjnymi starych tynków z poszpachlowaniem nierówności (1.60*6+2.50*2)*0.15	m ²		
			m ²	2.190	
				RAZEM	2.190
8	KNR 4-01 1204-02	Dwukrotne malowanie farbami emulsyjnymi starych tynków wewnętrznych ścian 2.190	m ²		
			m ²	2.190	
				RAZEM	2.190
9	kalk. własna	Montaż nawiewników higrosterowalnych 3	szt.		
			szt.	3.000	
				RAZEM	3.000
10	KNR 4-01 0108-09	Wywiezienie gruzu spryzmowanego samochodami skrzyniowymi na odleg- łość do 1 km 0.5	m ³		
			m ³	0.500	
				RAZEM	0.500
11	KNR 4-01 0108-10	Wywiezienie gruzu spryzmowanego samochodami skrzyniowymi - za każ- dy następny 1 km - 20 km 0.5	m ³		
			m ³	0.500	
				RAZEM	0.500

INSPEKTOR
Tadeusz Nalas
Upr. Bud. UAN-KZV 210/120/90

Noakowskiego 6/43

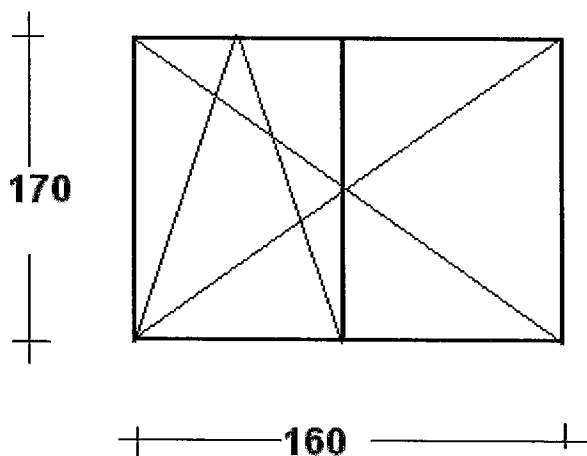
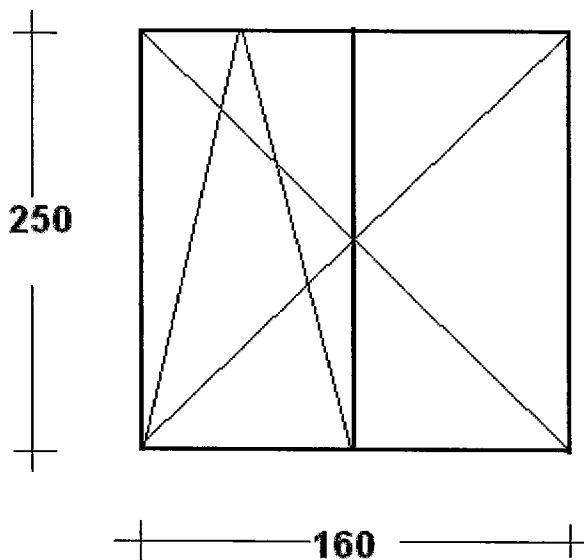

szt. 2

inspektor Nadzoru
Tadeusz Kozłowski
Upr. Bud. UAm-K2-721.1.1.20/90

Lp.	Podstawa	Opis i wyliczenia	j.m.	Poszcz	Razem
1	KNR 4-01 0354-05	Wykucie z muru ościeżnic drewnianych o powierzchni ponad 2 m2 1.60*1.50*3+0.80*1.60	m ² m ²	 8.480	 8.480
				RAZEM	8.480
2	KNR 4-01 0354-11	Wykucie z muru podokienników drewnianych, stalowych 1.50*3+0.8	m m	 5.300	 5.300
				RAZEM	5.300
3	KNR 0-19 0929-11	Wymiana okien zespolonych na okna rozwierane i uchylno-rozwierane dwudzielne z PCV o pow. ponad 2.5 m2 1.60*1.50*3+0.80*1.60	m ² m ²	 8.480	 8.480
				RAZEM	8.480
4	kalk. własna	Montaż nawiewników higrosterowalnych 4	szt szt	 4.000	 4.000
				RAZEM	4.000
5	KNR 4-01 0321-02	Obsadzenie podokienników drewnianych lub stalowych ponad 1.5 m w ścianach z cegieł 4	szt. szt.	 4.000	 4.000
				RAZEM	4.000
6	kalk. własna	Parapet zewnętrzny z blachy powlekaniej 1.50*3+0.80	m m	 5.300	 5.300
				RAZEM	5.300
7	kalk. własna	Parapety wewnętrzne z PCV 4	szt szt	 4.000	 4.000
				RAZEM	4.000
8	KNR 4-01 1204-08	Przygotowanie powierzchni pod malowanie farbami emulsyjnymi starych tynków z poszpachlowaniem nierówności (1.60*12+1.50*8+0.80*4)*0.15	m ² m ²	 5.160	 5.160
				RAZEM	5.160
9	KNR 4-01 1204-02	Dwukrotne malowanie farbami emulsyjnymi starych tynków wewnętrznych ścian 5.160	m ² m ²	 5.160	 5.160
				RAZEM	5.160
10	KNR 4-01 0108-09	Wywiezienie gruzu spryzmowanego samochodami skrzyniowymi na odleg- łość do 1 km 0.5	m ³ m ³	 0.500	 0.500
				RAZEM	0.500
11	KNR 4-01 0108-10	Wywiezienie gruzu spryzmowanego samochodami skrzyniowymi - za każ- dy następny 1 km - 20 km 0.5	m ³ m ³	 0.500	 0.500
				RAZEM	0.500

Inspektor Nadzoru
Tadeusz Kalas
Upr. Bud. UAN-RZ/7210/120/90

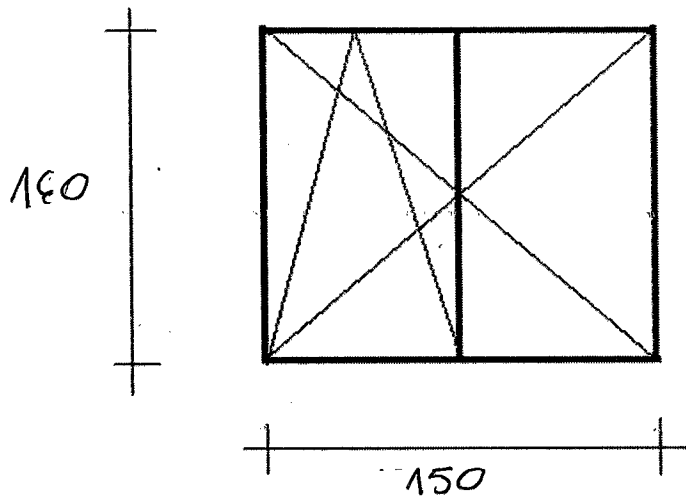

szt. 3

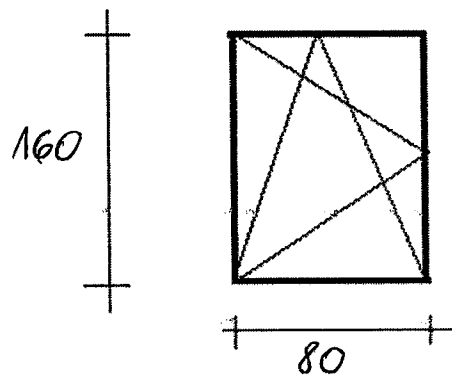

inspektor Nadzoru
Tadeusz Kalas
Upr. Bud. U.M. 1721/120/90

Lp.	Podstawa	Opis i wyliczenia	j.m.	Poszcz	Razem
1	KNR 4-01 0354-05	Wykucie z muru ościeżnic drewnianych o powierzchni ponad 2 m2 2.26*0.90+1.80*1.50	m ²		
			m ²	4.734	
				RAZEM	4.734
2	KNR 4-01 0354-11	Wykucie z muru podokienników drewnianych, stalowych 1.8*2.0	m		
			m	3.600	
				RAZEM	3.600
3	KNR 0-19 0929-10	Wymiana okien zespolonych na okna rozwierane i uchylno-rozwierane dwudzielne z PCV o pow. do 2.5 m2 1.80*1.50	m ²		
			m ²	2.700	
				RAZEM	2.700
4	KNR 0-19 0929-12	Wymiana drzwi balkonowych zespolonych na drzwi balkonowe z PCV 2.26*0.90	m ²		
			m ²	2.034	
				RAZEM	2.034
5	KNR 4-01 0321-02	Obsadzenie podokienników drewnianych lub stalowych ponad 1.5 m w ścianach z cegieł 2	szt.		
			szt.	2.000	
				RAZEM	2.000
6	kalk. własna	Parapet zewnętrzny z blachy powlekaniej 1.50+0.90	m		
			m	2.400	
				RAZEM	2.400
7	kalk. własna	Parapety wewnętrzne z PCV 2	szt.		
			szt.	2.000	
				RAZEM	2.000
8	KNR 4-01 1204-08	Przygotowanie powierzchni pod malowanie farbami emulsyjnymi starych tynków z poszpachlowaniem nierówności (2.26*2+0.90*1+1.80*3)*0.15	m ²		
			m ²	1.623	
				RAZEM	1.623
9	KNR 4-01 1204-02	Dwukrotne malowanie farbami emulsyjnymi starych tynków wewnętrznych ścian 1.623	m ²		
			m ²	1.623	
				RAZEM	1.623
10	kalk. własna	Montaż nawiewników higrosterowalnych 1	szt.		
			szt.	1.000	
				RAZEM	1.000
11	KNR 4-01 0108-09	Wywiezienie gruzu sprzymowanego samochodami skrzyniowymi na odległość do 1 km 0.5	m ³		
			m ³	0.500	
				RAZEM	0.500
12	KNR 4-01 0108-10	Wywiezienie gruzu sprzymowanego samochodami skrzyniowymi - za każdy następny 1 km - 20 km 0.5	m ³		
			m ³	0.500	
				RAZEM	0.500

inspektor Nadzoru

Tadeusz Kalus
Upr. Bud. UAM 21071/20140

Walecznych 4/21

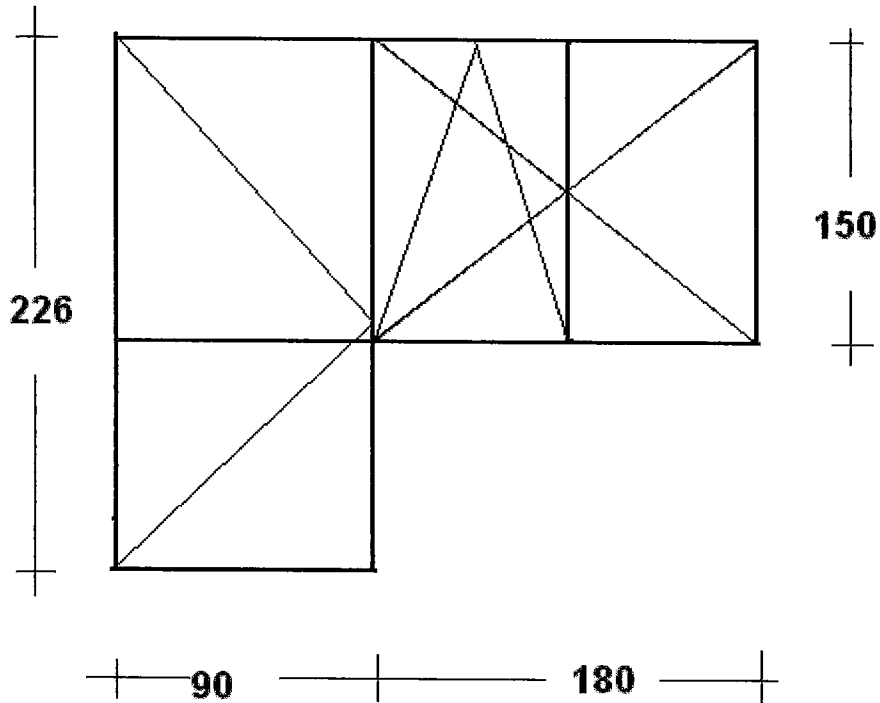

inspektor Nadzoru
Tadeusz Kalas
Ucz. Bud. Upr. 12/270/120/90

Lp.	Podstawa	Opis i wyliczenia	j.m.	Poszcz	Razem
1	KNR 4-01 0354-05	Wykucie z muru ościeżnic drewnianych o powierzchni ponad 2 m2 2.26*0.90+1.72*1.47+1.47*0.86	m ²		
			m ²	5.827	
				RAZEM	5.827
2	KNR 4-01 0354-11	Wykucie z muru podokienników drewnianych, stalowych 1.72*2+0.90*2+0.86*2	m		
			m	6.960	
				RAZEM	6.960
3	KNR 0-19 0929-10	Wymiana okien zespolonych na okna rozwierane i uchylno-rozwierane dwudzielne z PCV o pow. do 2.5 m2 1.72*1.47+1.47*0.86	m ²		
			m ²	3.793	
				RAZEM	3.793
4	KNR 0-19 0929-12	Wymiana drzwi balkonowych zespolonych na drzwi balkonowe z PCV 2.30*0.90	m ²		
			m ²	2.070	
				RAZEM	2.070
5	KNR 4-01 0321-02	Obsadzenie podokienników drewnianych lub stalowych ponad 1.5 m w ścianach z cegieł 2	szt.		
			szt.	2.000	
				RAZEM	2.000
6	kalk. własna	Parapet zewnętrzny z blachy powlekaniej 1.72+0.90+0.86	m		
			m	3.480	
				RAZEM	3.480
7	kalk. własna	Parapety wewnętrzne z PCV 2	szt.		
			szt.	2.000	
				RAZEM	2.000
8	KNR 4-01 1204-08	Przygotowanie powierzchni pod malowanie farbami emulsyjnymi starych tynków z poszpachlowaniem nierówności (2.30*2+0.90*1+1.47*7+0.86*2)*0.15	m ²		
			m ²	2.627	
				RAZEM	2.627
9	KNR 4-01 1204-02	Dwukrotne malowanie farbami emulsyjnymi starych tynków wewnętrznych ścian 2.627	m ²		
			m ²	2.627	
				RAZEM	2.627
10	kalk. własna	Montaż nawiewników higrosterowalnych 2	szt.		
			szt.	2.000	
				RAZEM	2.000
11	KNR 4-01 0108-09	Wywiezienie gruzu sprzymowanego samochodami skrzyniowymi na odległość do 1 km 0.5	m ³		
			m ³	0.500	
				RAZEM	0.500
12	KNR 4-01 0108-10	Wywiezienie gruzu sprzymowanego samochodami skrzyniowymi - za każdy następny 1 km - 20 km 0.5	m ³		
			m ³	0.500	
				RAZEM	0.500

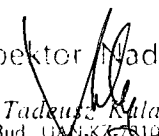
inspektor Nadzoru

Tadeusz Kulas
Upr. Bud. UAM-KZS.10/120/90

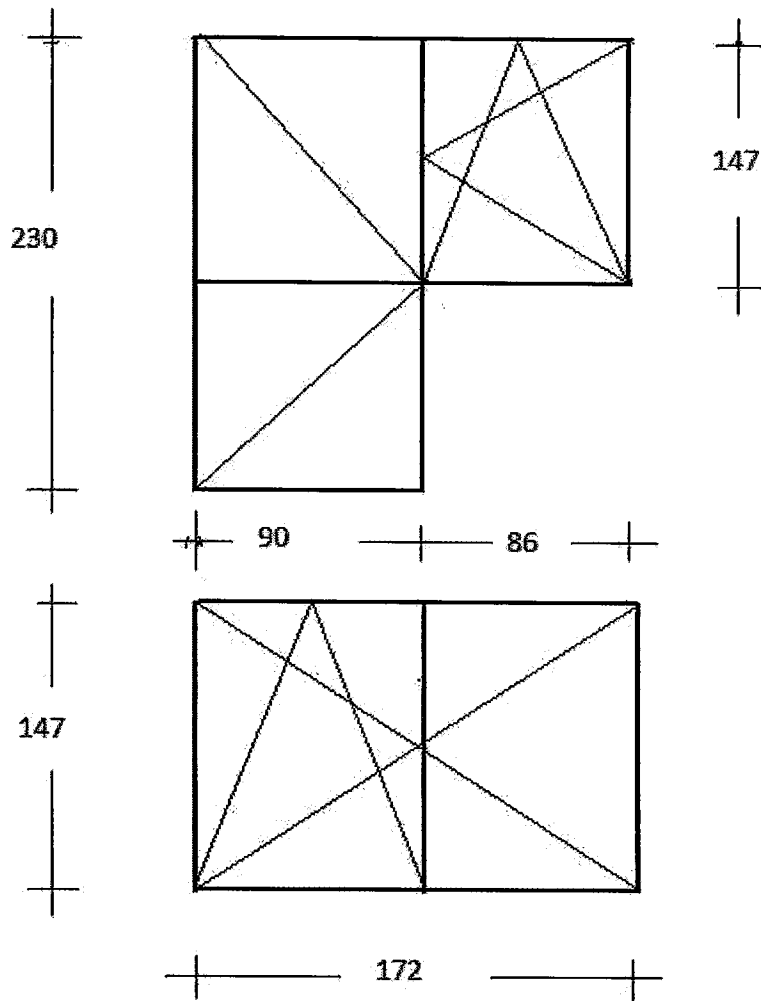
Walecznych 4/64



inspektor Nadzoru
Tadeusz Kalas
Upr. Bud. UAN-KZ-7210/120/90

Lp.	Podstawa	Opis i wyliczenia	j.m.	Poszcz	Razem
1	KNR 4-01 0354-05	Wykucie z muru ościeżnic drewnianych o powierzchni ponad 2 m2 1.5*1.70*3	m ²		
			m ²	7.650	
				RAZEM	7.650
2	KNR 4-01 0354-11	Wykucie z muru podokienników drewnianych, stalowych 1.50*6	m		
			m	9.000	
				RAZEM	9.000
3	KNR 0-19 0929-11	Wymiana okien zespolonych na okna rozwierane i uchylno-rozwierane dwudzielne z PCV o pow. ponad 2.5 m2 1.50*1.70*3	m ²		
			m ²	7.650	
				RAZEM	7.650
4	KNR 4-01 0321-02	Obsadzenie podokienników drewnianych lub stalowych ponad 1.5 m w ścianach z cegieł 6	szt.		
			szt.	6.000	
				RAZEM	6.000
5	kalk. własna	Parapet zewnętrzny z blachy powlekaniej 4.50	m		
			m	4.500	
				RAZEM	4.500
6	kalk. własna	Parapety wewnętrzne z PCV 3	szt		
			szt	3.000	
				RAZEM	3.000
7	KNR 4-01 1204-08	Przygotowanie powierzchni pod malowanie farbami emulsyjnymi starych tynków z poszpachlowaniem nierówności (1.70*6+1.50*3)*0.15	m ²		
			m ²	2.205	
				RAZEM	2.205
8	KNR 4-01 1204-02	Dwukrotne malowanie farbami emulsyjnymi starych tynków wewnętrznych ścian 2.205	m ²		
			m ²	2.205	
				RAZEM	2.205
9	kalk. własna	Montaż nawiewników higrosterowalnych 3	szt		
			szt	3.000	
				RAZEM	3.000
10	KNR 4-01 0108-09	Wywiezienie gruzu sprzymowanego samochodami skrzyniowymi na odległość do 1 km 0.2	m ³		
			m ³	0.200	
				RAZEM	0.200
11	KNR 4-01 0108-10	Wywiezienie gruzu sprzymowanego samochodami skrzyniowymi - za każdy następny 1 km - 20 km 0.2	m ³		
			m ³	0.200	
				RAZEM	0.200

inspektor Nadzoru
Tadeusz Kales
Upr. Bud. UAN-KZ-FZ/10/20/90

Wojska Polskiego 35/30

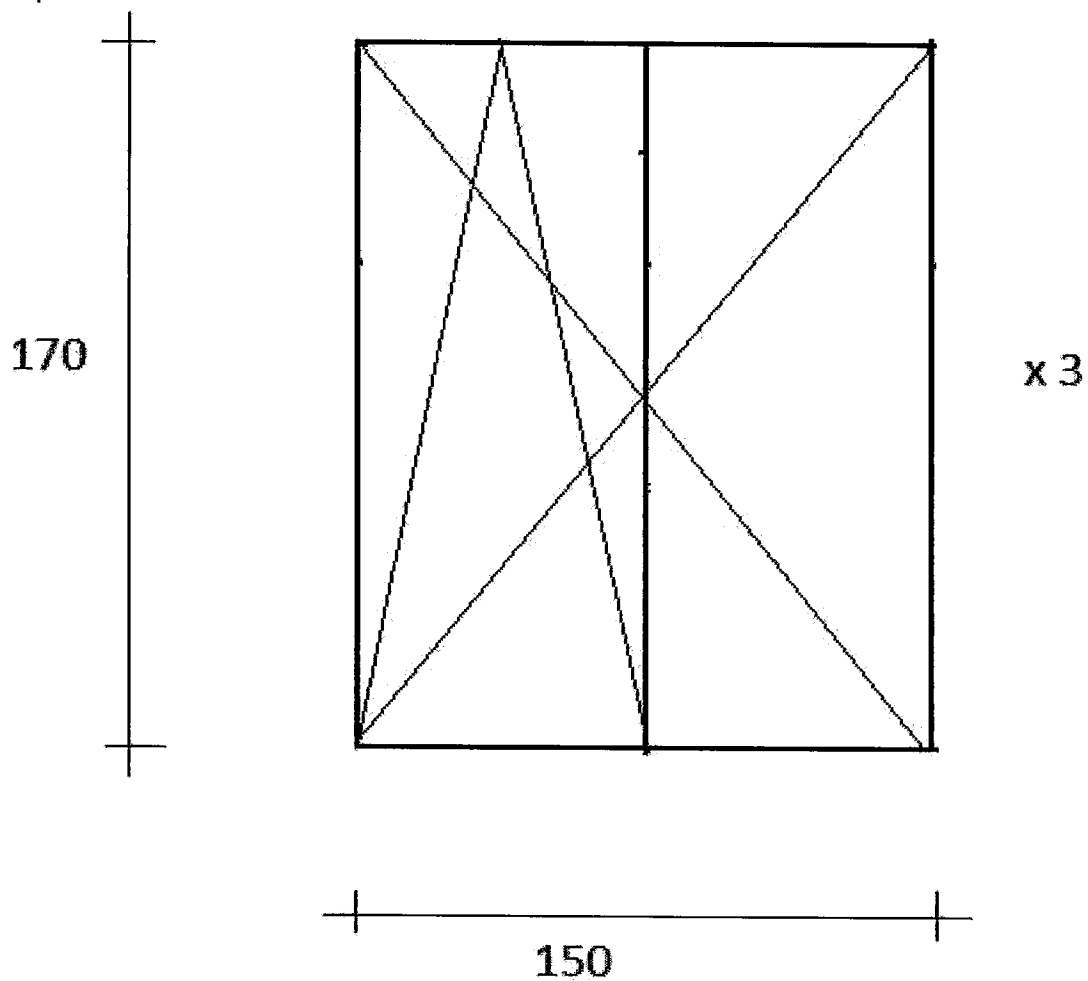

inspektor Nadzoru
Tadeusz Kulas
Upr. Bud. Upr. KZ 210/120/90

Lp.	Podstawa	Opis i wyliczenia	j.m.	Poszcz	Razem
1	KNR 4-01 0354-05	Wykucie z muru ościeżnic drewnianych o powierzchni ponad 2 m ² 2.25*0.90+1.50*1.50+1.50*0.90+1.50*1.50	m ²		
			m ²	7.875	
				RAZEM	7.875
2	KNR 4-01 0354-11	Wykucie z muru podokienników drewnianych, stalowych 1.50*4+0.90*2+1.50*2	m		
			m	10.800	
				RAZEM	10.800
3	KNR 0-19 0929-10	Wymiana okien zespolonych na okna rozwierane i uchylno-rozwierane dwudzielne z PCV o pow. do 2.5 m ² 1.50*1.50+0.90*1.47+1.50*1.50	m ²		
			m ²	5.823	
				RAZEM	5.823
4	KNR 0-19 0929-12	Wymiana drzwi balkonowych zespolonych na drzwi balkonowe z PCV 2.25*0.90	m ²		
			m ²	2.025	
				RAZEM	2.025
5	KNR 4-01 0321-02	Obsadzenie podokienników drewnianych lub stalowych ponad 1.5 m w ścianach z cegieł 4	szt.		
			szt.	4.000	
				RAZEM	4.000
6	kalk. własna	Parapet zewnętrzny z blachy powlekanej 1.50+0.90+1.50+0.90	m		
			m	4.800	
				RAZEM	4.800
7	kalk. własna	Parapety wewnętrzne z PCV 3	szt.		
			szt.	3.000	
				RAZEM	3.000
8	KNR 4-01 1204-08	Przygotowanie powierzchni pod malowanie farbami emulsyjnymi starych tynków z poszpachlowaniem nierówności (2.90*2+1.47*6)*0.15	m ²		
			m ²	2.193	
				RAZEM	2.193
9	KNR 4-01 1204-02	Dwukrotne malowanie farbami emulsyjnymi starych tynków wewnętrznych ścian 2.193	m ²		
			m ²	2.193	
				RAZEM	2.193
10	kalk. własna	Montaż nawiewników higrosterowalnych 2	szt.		
			szt.	2.000	
				RAZEM	2.000
11	KNR 4-01 0108-09	Wywiezienie gruzu sprzymowanego samochodami skrzyniowymi na odległość do 1 km 0.5	m ³		
			m ³	0.500	
				RAZEM	0.500
12	KNR 4-01 0108-10	Wywiezienie gruzu sprzymowanego samochodami skrzyniowymi - za każdy następny 1 km - 20 km 0.5	m ³		
			m ³	0.500	
				RAZEM	0.500

inspektor Nadzoru

Tadeusz Kulis
Upr. Bud. JAK-KZ 107120990

Dunikowskiego 3/85

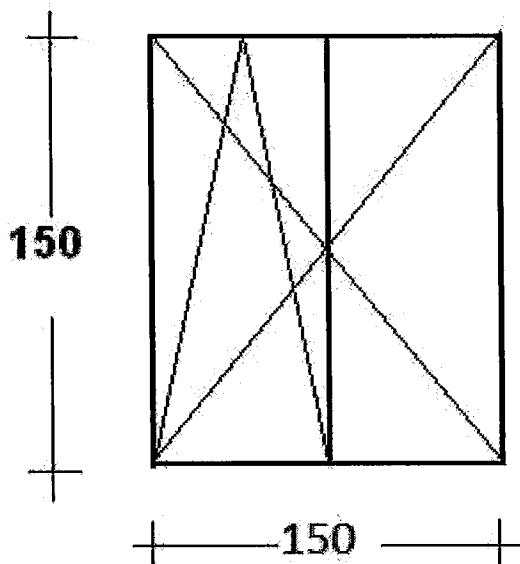
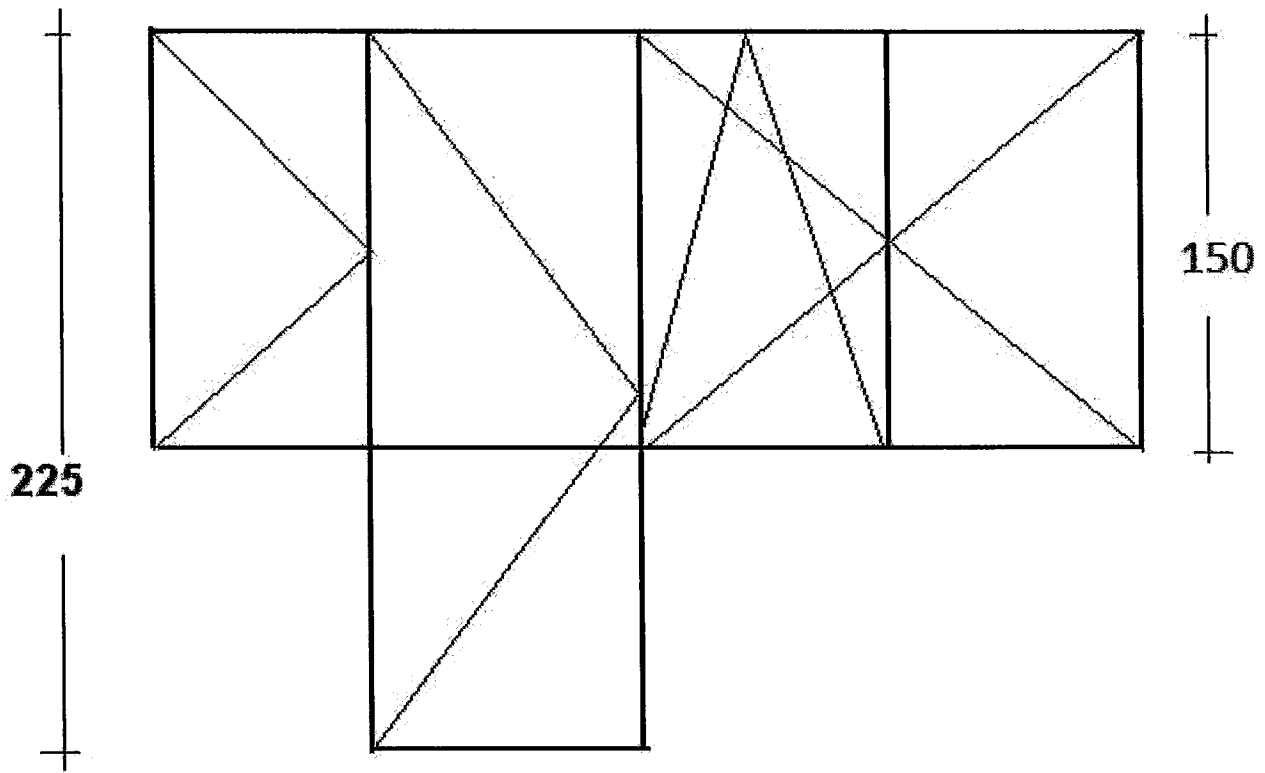

Valy

Lp.	Podstawa	Opis i wyliczenia	j.m.	Poszcz	Razem
1	KNR 4-01 0354-05	Wykucie z muru ościeżnic drewnianych o powierzchni ponad 2 m2 2.25*0.90+1.50*1.50*3	m ² m ²	8.775	
				RAZEM	8.775
2	KNR 4-01 0354-11	Wykucie z muru podokienników drewnianych, stalowych 1.5*4+0.90	m m	6.900	
				RAZEM	6.900
3	KNR 0-19 0929-10	Wymiana okien zespolonych na okna rozwierane i uchylno-rozwierane dwudzielne z PCV o pow. do 2.5 m2 1.50*1.50*3	m ² m ²	6.750	
				RAZEM	6.750
4	KNR 0-19 0929-12	Wymiana drzwi balkonowych zespolonych na drzwi balkonowe z PCV 2.25*0.90	m ² m ²	2.025	
				RAZEM	2.025
5	KNR 4-01 0321-02	Obsadzenie podokienników drewnianych lub stalowych ponad 1.5 m w ścianach z cegieł 4	szt. szt.	4.000	
				RAZEM	4.000
6	kalk. własna	Parapet zewnętrzny z blachy powlekaniej 1.50*3+0.90	m m	5.400	
				RAZEM	5.400
7	kalk. własna	Parapety wewnętrzne z PCV 4	szt. szt.	4.000	
				RAZEM	4.000
8	KNR 4-01 1204-08	Przygotowanie powierzchni pod malowanie farbami emulsyjnymi starych tynków z poszpachlowaniem nierówności (2.26*2+0.90*1+1.50*6)*0.15	m ² m ²	2.163	
				RAZEM	2.163
9	KNR 4-01 1204-02	Dwukrotne malowanie farbami emulsyjnymi starych tynków wewnętrznych ścian 2.163	m ² m ²	2.163	
				RAZEM	2.163
10	kalk. własna	Montaż nawiewników higrosterowalnych 3	szt. szt.	3.000	
				RAZEM	3.000
11	KNR 4-01 0108-09	Wywiezienie gruzu spryzmowanego samochodami skrzyniowymi na odległość do 1 km 0.5	m ³ m ³	0.500	
				RAZEM	0.500
12	KNR 4-01 0108-10	Wywiezienie gruzu spryzmowanego samochodami skrzyniowymi - za każdy następny 1 km - 20 km 0.5	m ³ m ³	0.500	
				RAZEM	0.500

Kierownik Nadzoru



 2014.06.10
 2014.06.10

Dunikowskiego 5/78

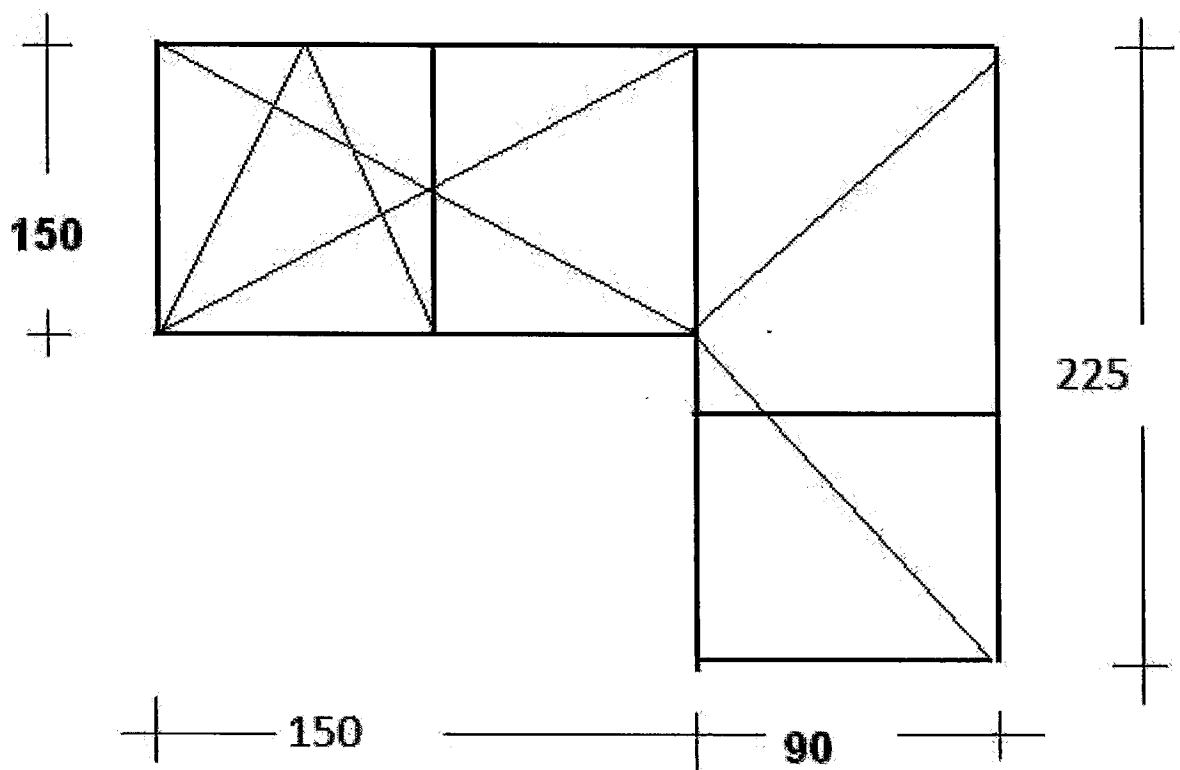
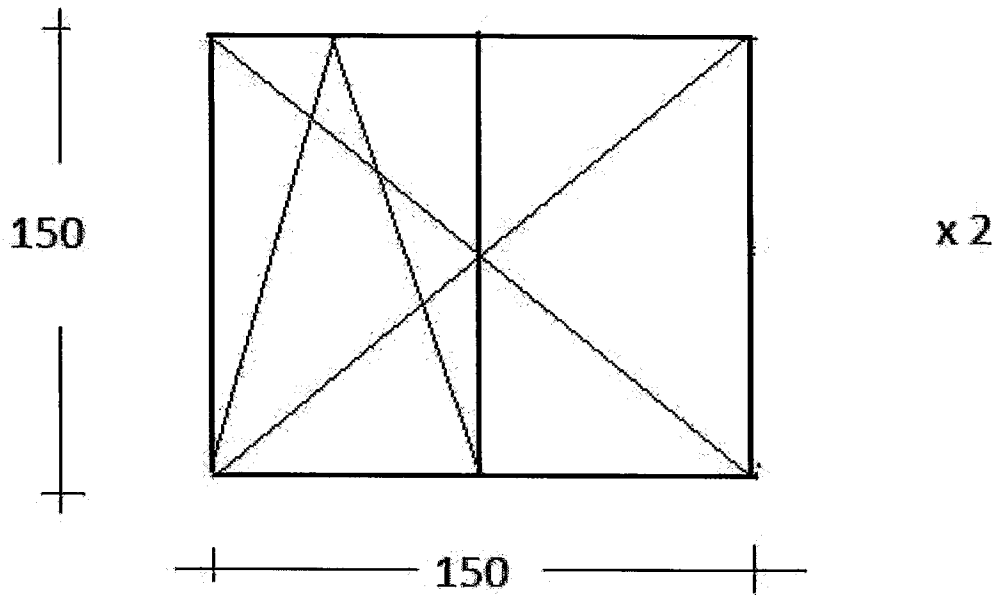

Inspektor Nadzoru
Tadeusz Kalas
Upr. Bud. WARSZAWA 7210/120/90