

Wytyczne do projektów instalacji sanitarnych - instalacje wod-kan, gazowe, c.o.

1. Wymagania ogólne:

- a. W przypadku projektowania instalacji poza budynkiem (instalacje zewnętrzne) należy uzyskać opinię Narady Koordynacyjnej zgodnie z Prawem Geodezyjnym.
- b. Opis podawać w formie parametrów technicznych (np. cechy techniczne, jakościowe lub funkcjonalne). W przypadku podania nazwy producenta należy dopisać słowo „lub równoważny” z jednoczesnym określeniem parametrów technicznych, które umożliwią zamawiającemu stwierdzenie równoważności zgodnie z przepisami art. 30 Prawa Zamówień Publicznych.
- c. W opisach kosztorysów nie stosować nazw własnych urządzeń – specyfikować wg danych technicznych zgodnie z przepisami Prawa Zamówień Publicznych.
- d. W Specyfikacji Technicznej Wykonania i Odbioru Robót Budowlanych (STWiORB) oraz w Kosztorysie podać wykaz robót budowlanych zgodnie ze Wspólnym Słownikiem Zamówień zamieszczając co najmniej następujące grupy robót:
 - 45.1 przygotowanie terenu pod budowę
 - 45.2 wznoszenie kompletnych obiektów budowlanych lub ich części; inżynieria lądowa i wodna
 - 45.3 wykonywanie instalacji budowlanych
 - 45.4 wykonywanie robót budowlanych wykończeniowych
- e. W Przedmiarze Robót i Kosztorysie umieścić kolumnę z odniesieniem do numeru STWiORB dla każdej pozycji.
- f. Wszystkie roboty towarzyszące branży budowlanej, elektrycznej i sanitarnej tj. zabezpieczenie terenu robót, foliowanie, bruzdowanie, przebicie, odtwarzanie wraz z malowaniem i płytkowaniem umieścić w kosztorysie branży sanitarnej (o ile to możliwe)
- g. Opisać na rysunkach (może być w legendzie) sposób układania rur i kanałów – czy na ścianie czy w bruzdach – pokazać trasę kanałów kanalizacji – czy w bruzdach czy na ścianach, opisać zabudowy rur i kanałów. Bruzdowanie, zabudowy i odtworzenia ująć w kosztorysie branży sanitarnej. W przypadku łazienek z kafelkami ująć odtworzenie kafelek.
- h. Na rysunkach opisać istniejące elementy tj. piony, wodomierze, gazomierze, grzejniki itp. z podaniem średnic i wymiarów.
- i. Na rzutach branży sanitarnej podawać wysokość kondygnacji (szczególnie piwnice).
- j. Wszystkie elementy instalacji stalowe należy podłączyć do instalacji uziemiającej i wyrównawczej – instalację uziemiającą i wyrównawczą umieścić w kosztorysie branży sanitarnej lub wyraźnie zaznaczyć na rysunkach odniesienie do zakresu projektu elektrycznego.
- k. Dokumentację projektową wykonać przez Projektanta posiadającego odpowiednie uprawnienia budowlane i przynależnego do PIIB.
- l. Dokumentację projektową sprawdzić przez Sprawdzającego posiadającego odpowiednie uprawnienia budowlane i przynależnego do PIIB.
- m. W przypadku prowadzenia przewodów w komórkach lokatorskich w kosztorysie ująć pozycję opróżniania komórek w celu wykonania instalacji oraz pozycję wniesienia opróżnionych elementów z piwnicy.
- n. Zaprojektować zasilanie elektryczne do projektowanych urządzeń tj. kocioł, kuchenka, itp.

2. Instalacje wodne i kanalizacyjne:

- a. W przedmiarach i kosztorysach wykonać podział osobno na instalację wody zimnej, wody ciepłej i cyrkulacji c.w.u. oraz kanalizacji sanitarnej.
- b. Przewody wodne z rur PP, ciepła woda z rur PP stabi (odporne na temp + 90 st C). Przewody w piwnicy wody zimnej projektować ze stali ocynkowanej.

- c. Przewody wody i kanalizacji w lokalach prowadzić w brzdach ściennych lub w obudowie.
- a. Opisać na rysunkach czy przybory sanitarne są istniejące czy nowe – podać w opisie szczegółowe wymiary dobranych urządzeń i parametry techniczne.
- d. W przypadku wody zasilanej centralnie stosować pion cyrkulacji cwu do ostatniego wodomierza.
- e. Poziome przewody w piwnicy oraz piony izolować termicznie z pianki PU z płaszczem zewnętrznym twardym – dotyczy wody zimnej, ciepłej i cyrkulacji c.w.u. Pozostałe przewody izolować pianką PE.
- f. Wykonać rozwinięcia instalacji wod-kan. Na rozwinięciach podać średnice rur oraz grubość izolacji rur.
- g. Zlewozmywak lokalizować obok kuchenki gazowej. Jeżeli kuchenka jest zlokalizowana gdzie indziej (nie jako zwarta zabudowa) zaprojektować i ująć w kosztorysie całą projektowaną zabudowę meblami tak aby nie powstawały puste miejsca pośrednie.
- h. W kosztorysie przewidzieć demontaże i odtworzenia – również budowlane.
- i. Podać w projekcie stan istniejących instalacji wod-kan – w przypadku złego stanu technicznego przewidzieć wymianę istniejących pionów i poziomów.
- j. Na pionach KS wchodzących w posadzkę stosować rewizje
- k. Pokazać istniejącą lokalizację wodomierza.
- l. Wykonać szczegółowe obliczenia chwilowego zapotrzebowania na wodę i podać wymaganą średnicę podejścia wody.
- m. W przypadku istniejących instalacji, które nie podlegają zakresowi projektu a przebiegają przez pomieszczenia modernizowane (remontowane) ale ich stan techniczny wymaga wymiany, należy w porozumieniu z inspektorem zaprojektować ich wymianę na nowe.
- n. Do kotła gazowego doprowadzić kanalizację w celu odprowadzenia kondensatu.
- o. W łazience wszystkie instalacje oprócz gazowej prowadzić podtynkowo (wyraźnie wpisać w opis projektu).

3. Instalacje gazowe:

- a. Warunki gazowe uzyskać oddzielnie dla każdego lokalu.
- b. W przypadku ingerencji w pion gazowy oraz w przypadku konieczności spawania istniejącej instalacji, oprócz robót montażowych umieścić w kosztorysie pozycje odcięcia gazu dla całego budynku, przedmuchania całej instalacji, demontażu wszystkich gazomierzy z ponownym montażem, wykonanie głównej próby szczelności oraz próby szczelności wszystkich lokali od gazomierza do urządzeń gazowych, oraz nagazowanie i odpowietrzenie instalacji.
- c. W przypadku przebudowy zamieszkałego lokalu umieścić w kosztorysie pozycje demontażu i ponownego montażu gazomierza na czas prowadzenia robót – usługa płatna.
- d. Dla nowej instalacji stosować rury stalowe o połączeniach spawanych Wewnątrz lokalu dopuszcza się stosowanie miedzi o połączeniach zaciskowych.
- e. Główne piony i poziomy do gazomierzy projektować przy założeniu możliwości montażu w każdym lokalu kotła gazowego 2-funkcyjnego i kuchenki gazowej (większe średnice pionów i poziomów – na przyszłość).
- f. W przypadku kilku pionów gazowych lub odejścia poziomów, na każdy pion i odejście stosować zawór gazowy odcinający kołnierzowy. Również na odejściu do innego budynku (oficyny) stosować zawór gazowy odcinający kołnierzowy.
- g. Projektować skrzynki gazowe z szybką z podaniem wymiarów (rysunek szczegółowy) z podaniem wysokości montażu
- h. Stosować kuchenkę gazową 4-palnikową z piekarnikiem elektrycznym (wyraźnie wpisać informację o piekarniku) Do kuchenki wpisać wyraźnie wymóg podłączenia na sztywno lub poprzez złącze elastyczne.
- i. Kuchenkę gazową lokalizować obok zlewozmywaka. Jeżeli kuchenka jest zlokalizowana gdzie indziej (nie jako zwarta zabudowa) zaprojektować i ująć w kosztorysie całą projektowaną zabudowę meblami tak aby nie powstawały puste miejsca pośrednie.

- j.** Stosować kocioł kondensacyjny z zamkniętą komorą spalania – zamieścić rysunek szczegółowy komina powietrzno-spalinowego ze szczegółem przejścia przez dach. W kosztorysie podać długość komina. W przypadku wykorzystania istn. kanału przewidzieć w kosztorysie czyszczenie kanału z wywozem sadzy, montażem wkładu alufol i włożenie nowego komina. Kominy zewnętrzny do kotła izolować termicznie (system np. MK kominy z kolanem z czerpnią i izolowaną rurą spalinową 80/140mm)
- k.** Kocioł gazowy lokalizować w odległości min 60 cm od źródeł wody (wanna, prysznic, umywalka, zlewozmywak)
- l.** W kosztorysie przewidzieć próby szczelności i opinię kominiarską dla każdego lokalu oddzielnie.
- m.** Do kondensacyjnego kotła gazowego doprowadzić kanalizację w celu odprowadzenia kondensatu.
- n.** Zaprojektować do kotła pokojowy regulator tygodniowy z termostatem.
- o.** Podać w projekcie stan istniejących instalacji– w przypadku złego stanu technicznego przewidzieć wymianę istniejących pionów.

4. Instalacje c.o.

- a.** Na rzutach zamieścić wymiary istniejących wnek podokiennych z informacją czy grzejnik montujemy we wnęce czy wnęka jest zamurowywana.
- b.** Instalacje prowadzone w piwnicy oraz po ścianach w lokalu projektować stalowe spawane lub w technologii zaciskowej. Nie stosować rur miedzianych i z tworzywa. Instalacje prowadzone w bruzdach lub obudowane można stosować z tworzywa sztucznego PEX/Al/PEX o temp. do +90 st C w izolacji.
- c.** W przypadku źródła ciepła w lokalu nie stosować izolacji termicznej na rurach c.o. W przypadku zasilania centralnego z węzła cieplnego izolację stosować wyłącznie na pionach w częściach wspólnych tj. klatki schodowe, piwnica, inne pomieszczenia nieogrzewane, brak wymogu stosowania w ogrzewanych pomieszczeniach zgodnie z PN.
- d.** Stosować grzejniki stalowe płytowe z zaworem kątowym i głowicą termostatyczną na zasilaniu i zaworem odcinającym na powrocie,
- e.** W łazienkach stosować grzejniki drabinkowe z zaworem i głowicą termostatyczną na zasilaniu i zaworem odcinającym na powrocie.
W łazienkach podejścia do grzejnika prowadzić podtynkowo – ująć w kosztorysach odtworzenie całej ściany wraz z kafelkami (jeśli występują).
- f.** Kocioł gazowy lokalizować w odległości min 60 cm od źródeł wody (wanna, prysznic, umywalka, zlewozmywak)
- g.** Grzejniki projektować na temp. zasilania max. + 60 °C. W przypadku braku miejsca na projektowany grzejnik dopuszcza się zaprojektowanie (ale tylko w pojedynczych pomieszczeniach a nie w całym lokalu) grzejników na temp zasilania + 70 °C.
- h.** Przy doborze średnic przewodów stosować max. liniowy spadek ciśnienia $R=100\text{Pa/m}$
- i.** Na najwyższej kondygnacji stosować powyżej grzejników na pionie automatyczny zawór odpowietrzający z zaworem odcinającym. W przypadku grzejników łazienkowych automatyczny zawór zabudować na grzejniku.
- j.** Wykonać szczegółowe obliczenia strat ciepła na przenikanie i wentylację z podziałem na każdy lokal, z podaniem wskaźnika W/m^2 i W/m^3 .
- k.** Wykonać szczegółowe obliczenia zapotrzebowania na c.w.u. z podaniem Q_{max} godzinowego i Q_{sr} godzinowe, podać liczbę mieszkańców.
- l.** W projekcie zamieścić rysunek szczegółowy podłączenia i lokalizacji grzejnika.
- m.** Wykonać rozwinięcie instalacji. Podać średnicę rur oraz grubość izolacji.
- n.** Podać w projekcie stan istniejących instalacji– w przypadku złego stanu technicznego przewidzieć wymianę istniejących pionów.
- o.** W przypadku montażu grzejników we wnękach uwzględnić w kosztorysie instal. sanitarnych oczyszczenie wnęki, częściowe zabudowanie i montaż tak aby zewnętrzna krawędź grzejnika

licowała się z krawędzią ściany (zdarza się że wnęka jest głęboka i grzejnik jest za głęboko montowany).

- p.** Wykonać osobny dział kosztorysu na instalację c.o.
- q.** W przypadku istniejących instalacji, które nie podlegają zakresowi projektu a przebiegają przez pomieszczenia modernizowane (remontowane) ale ich stan techniczny wymaga wymiany, należy w porozumieniu z inspektorem zaprojektować ich wymianę na nowe.
- r.** W przypadku lokali użytkowych dwóch lub więcej stosować odrębne instalacje – na odcjęściach na instalacje stosować dodatkowe podliczniki ciepła na c.o.
- s.** Do kosztorysu ująć pozycje prób szczelności na zimno i gorąco oraz wykonania uruchomienia i regulacji instalacji c.o.
- t.** Do kosztorysu ująć do kotła pokojowy regulator tygodniowy z termostatem – wpisać w osobną pozycję.

5. Instalacja wentylacji

- a.** W pomieszczeniach z urządzeniami gazowymi z otwartą komorą spalania przewidzieć nawiew do pomieszczenia.
- b.** W lokalach mieszkalnych nie stosować wspólnej wentylacji łazienki i WC poprzez wentylatory mechaniczne kanałowe i dachowe – szczegóły wentylacji uzgodnić z Inspektorem.
- c.** W miarę możliwości stosować wyłącznie wentylację grawitacyjną.
- d.** W istniejące kominy murowane przewidziane do zastosowania jako wentylacyjne i spalinowe ująć montaż zabezpieczenia alufol lub inne wymagane w opinii kominiarskiej.

Sławomir Jagalla
513-000-996
ver. 01.03.2018

Polska Spółka Gazownictwa sp. z o.o.
Oddział Zakład Gazowniczy w Bydgoszczy
ul. Jagiellońska 42, 85-097 Bydgoszcz

Dział Obsługi Klienta
Sekcja Przyłączenia
ul. Jagiellońska 42; 85-097 Bydgoszcz
tel. 52 328 53 08, fax 52 328 53 19

Nr sprawy: 99301
Nr warunków: **W/PSG-W800/DR/ROK/ROKP/267/2017 - korekta nr 1**
Data: 13.02.2019

Podmiot występujący o warunki przyłączenia

▪ **Miasto Bydgoszcz reprezentowane przez**
Administrację Domów Miejskich "ADM"
Spółka z o.o.
ul. Jana i Jędrzeja Śniadeckich 1, 85-011
Bydgoszcz

„ADM” Kancelaria Główna
wzłynęto
dnia 19. 02. 2019
L. dz.
Ilość załączników podpis.....

ADM - kier. B. Turowiec

18.02.2019 r. wz. K. Oksiężka

[Signature]

Adres do korespondencji

Administracja Domów Miejskich
"ADM" Spółka z o.o.
ul. Jana i Jędrzeja Śniadeckich 1
85-011 Bydgoszcz

Tekst jednolity po zmianie punktu 4; 5; 6; 10; 23; 28

WARUNKI PRZYŁĄCZENIA DO SIECI GAZOWEJ

Przewidywany pobór gazu ziemnego wysokometanowego w ilości większej niż 10 m³/h / gazu ziemnego zaazotowanego w ilości większej niż 25 m³/h

W odpowiedzi na wniosek z dnia 21.02.2017 w oparciu o Rozporządzenie Ministra Gospodarki z dnia 2 lipca 2010 r. w sprawie szczegółowych warunków funkcjonowania systemu gazowego Dz.U. 2014 r. poz. 1059, wydaje się następujące Warunki przyłączenia do sieci gazowej:

- Rodzaj paliwa wg PN-C-04750:2011: gaz z rodziny gazy ziemne, wysokometanowy, symbol E.
- Miejsce przyłączenia instalacji podmiotu (Punkt wyjścia z systemu gazowego): **budynek mieszkalny wielorodzinny, adres: ul. Flisacka 17, 85-425 Bydgoszcz.**
- Cel wykorzystania paliwa gazowego: **przygotowanie posiłków, przygotowanie ciepłej wody, ogrzewanie pomieszczeń.**
- Rodzaj i ilość urządzeń gazowych, które będą podłączone do instalacji gazowej:
 - kocioł gazowy dwufunkcyjny o mocy 20 [kW], sztuk: 11, suma mocy: 220 [kW]
 - kuchnia gazowa 4-palnikowa o mocy 6 [kW], sztuk: 11, suma mocy: 66 [kW]
 - łącznie moc wszystkich urządzeń: 286 [kW]
- Charakterystyka dostawy i odbiór paliwa gazowego:
 - moc umowna: 3,0 [m³/h], roczny odbiór paliwa gazowego: 2000,0 [m³/rok], sztuk: 11
- Moc przyłączeniowa: 18,0 [m³/h]
- Ciśnienie paliwa gazowego:
 - w sieci dystrybucyjnej: minimalne: 100 [kPa], maksymalne: 300 [kPa].
 - w punkcie dostarczania i odbioru: minimalne: 1,8 [kPa], maksymalne: 2,5 [kPa].
- Miejsce włączenia do czynnej sieci gazowej:
 - projektowany gazociąg średniego ciśnienia, materiał: PE d_n 90 [mm], lokalizacja: Bydgoszcz, ul. Flisacka
- Zakres i parametry techniczne budowy gazociągu lub rozbudowy sieci gazowej w związku z przyłączeniem:
 - nie dotyczy

AA

10. Zakres i parametry techniczne budowy przyłącza:
 - ciśnienie: **średnie**, moc przyłączeniowa: **18,0 [m3/h]**, materiał: **PE d_n 32 [mm]**, długość: **10,0 [m]**, sztuk: **1**
11. Wymagania dotyczące kontroli dostawy i odbioru paliwa gazowego:
 - 11.1. Miejsce usytuowania gazomierza: **w szafce na klatce schodowej**
 - 11.2. Charakterystyka układu pomiarowego:
 - typ gazomierza: **G-4**, sztuk: **11**, status urządzenia: **projektowane**
 - 11.3. Wymagania dotyczące redukcji:
 - **reduktor** o przepustowości do **25 [m3/h]**, sztuk: **1**
12. Wymagania dotyczące telemetrii:
 - 12.1. brak
 - 12.2. układ pomiarowy służący do rozliczeń winien spełniać zalecenia norm ZN-G-4001+4010
13. Miejsce rozgraniczenia sieci gazowej PSG sp. z o.o. i instalacji odbiorcy przyłączanego stanowi: **kurek główny zlokalizowany w szafce na granicy posesji.**
14. Określenie możliwości korzystania z innych źródeł energii, w przypadku przerw lub ograniczeń w dostarczeniu paliwa gazowego: **nie dotyczy.**
15. Gazociąg/przyłącze/podziemne odcinki instalacji powinny być zaprojektowane i wykonane, w trybie określonym prawem budowlanym, zgodnie z Rozporządzeniem Ministra Gospodarki z dnia 26 kwietnia 2013 r. w sprawie warunków technicznych, jakim powinny odpowiadać sieci gazowe i ich usytuowanie (Dz. U. z 2013 r. poz. 640), w oparciu o dokumentację techniczną oraz dokumenty wymagane prawem budowlanym.
16. Instalacja gazowa powinna być zaprojektowana i wykonana w trybie określonym Prawem budowlanym, zgodnie z wymogami Rozporządzenia Ministra Infrastruktury z dnia 12 kwietnia 2002 r. w sprawie warunków technicznych, jakim powinny odpowiadać budynki i ich usytuowanie (Dz. U. 2015 r. poz. 1422) w oparciu o dokumentację techniczną, na którą uzyskano prawomocne pozwolenie na budowę. Zgodnie z powyższymi przepisami zabrania się stosowania w jednym budynku gazu płynnego i gazu z sieci gazowej.
17. Zaprojektowanie i wykonanie instalacji gazowej leży po stronie Klienta.
18. Projekt instalacji winien obejmować lokalizację szafki telemetrycznej wraz z doprowadzeniem linii zasilającej w energię elektryczną oraz trasę przewodów sygnałowych od szafki telemetrycznej do przelicznika.
19. Wewnętrzna instalację gazową należy zabezpieczyć przed prądami błądzącymi w przypadku, gdy przyłącze gazowe wykonane będzie z rur stalowych.
20. Dokumentację projektową należy uzgodnić w PSG sp. z o.o. Oddział Zakład Gazowniczy w Bydgoszczy w zakresie rozwiązań technicznych budowy gazociągu/przyłącza oraz pomiaru paliwa gazowego.
21. Opłata za przyłączenie jest ustalana i pobierana w wysokości wynikającej z Taryfy obowiązującej w dniu zawarcia Umowy o przyłączenie, wg obowiązującej stawki plus podatek VAT.
22. Opłata za przyłączenie określona zostanie w Umowie o przyłączenie, stanowiącej podstawę do rozpoczęcia przez PSG sp. z o.o. prac projektowych i budowlanych.
23. Szacunkowa wysokość opłaty za przyłączenie wynosi **4 730,29 zł netto** plus podatek VAT, to jest łącznie **5 818,26 zł.**
24. Zakres przyłączenia obejmuje wykonanie dokumentacji projektowej i uzyskanie dokumentu określonego Prawem budowlanym, wykonanie przyłączenia, nadzór nad jego realizacją oraz włączenie do czynnej sieci gazowej.
25. Przyłączane do sieci urządzenia i instalacje muszą spełniać wymagania techniczne i eksploatacyjne zapewniające:
 - 25.1. bezpieczeństwo funkcjonowania systemu gazowego,
 - 25.2. zabezpieczenie systemu gazowego przed uszkodzeniami spowodowanymi niewłaściwą pracą przyłączonych urządzeń,
 - 25.3. zabezpieczenie przyłączonych urządzeń, instalacji przed uszkodzeniami w przypadku awarii lub wprowadzenia ograniczeń w poborze lub dostarczaniu paliw gazowych.
26. Realizacja przyłączenia do sieci gazowej może nastąpić po zawarciu Umowy o przyłączenie na pisemny wniosek Klienta i otrzymaniu przez PSG sp. z o.o. Oddział Zakład Gazowniczy w Bydgoszczy zgód właścicieli działek, przez które przebiegać będzie gazociąg/przyłącze, będących we

- władaniu osób trzecich. Planowany termin realizacji przyłączenia: **18 miesięcy** od zawarcia umowy o przyłączenie.
27. W przypadku zmiany parametrów odbioru paliwa gazowego należy ponownie wystąpić z Wnioskiem o określenie nowych Warunków przyłączenia do sieci gazowej.
 28. Warunki przyłączenia są ważne przez okres 58 miesięcy od dnia ich wydania, to jest do dnia **31.12.2021.**
 29. Warunki przyłączenia sporządzono w dwóch egzemplarzach, w tym jeden dla Klienta.
 30. Klauzule:
 - 30.1. W realizacji przyłączenia (w tym w opracowaniach projektowych i ich uzgadnianiu) należy stosować rozwiązania techniczne i technologiczne przewidziane wewnętrznymi opracowaniami PSG sp. z o.o. Oddział Zakład Gazowniczy w Bydgoszczy, których odpowiednie części tematyczne będą udostępnione projektantowi/wykonawcy na jego zgłoszenie, wyrażone w formie pisemnej, tradycyjnej lub elektronicznej.
 - 30.2. Projekt wewnętrznej instalacji gazowej nie podlega uzgodnieniu w PSG sp. z o.o. Oddział Zakład Gazowniczy w Bydgoszczy.
 - 30.3. Niniejsze Warunki przyłączenia do sieci gazowej stanowią oświadczenie o zapewnieniu dostarczania paliwa gazowego w rozumieniu art. 34 ust. 3 pkt. 3 lit. A) Ustawy Prawo budowlane oraz art. 7 ust 14 Ustawy Prawo energetyczne, jednak nie są zobowiązaniem do sprzedaży paliwa gazowego.
 - 30.4. Deklarowana przez Podmiot charakterystyka dostawy i odbioru paliwa gazowego określona na podstawie wniosku Podmiotu w pkt. 5 Warunków, będzie podlegać weryfikacji przez PSG sp. z o.o. przez okres 3 pełnych lat kalendarzowych od terminu rozpoczęcia dostarczania paliwa gazowego do obiektu Podmiotu na podstawie umowy kompleksowej albo umowy o świadczenie usług dystrybucji. W przypadku nieodebrania przez Podmiot w tym okresie określonych ilości Paliwa gazowego, Podmiot zostanie obciążony opłatą określoną w Umowie o przyłączenie.
 - 30.5. Jeżeli Podmiot, w ciągu 30 dni od dnia otrzymania Warunków przyłączenia nie wystąpi do PSG sp. z o.o. z wnioskiem o zawarcie Umowy o przyłączenie, a zostały określone Warunki przyłączenia do sieci dystrybucyjnej, dla realizacji których niezbędne byłoby wykorzystanie tej samej przepustowości technicznej systemu dystrybucyjnego lub zostały określone Warunki przyłączenia do sieci dystrybucyjnej, które dotyczą obszaru pokrywającego się terytorialnie w całości lub części, PSG sp. z o.o. Oddział Zakład Gazowniczy w Bydgoszczy zawiera Umowy o przyłączenie do sieci z uwzględnieniem kolejności wpływu kompletnych Wniosków o zawarcie Umowy o przyłączenie, w miarę istniejących warunków technicznych w szczególności wolnych przepustowości technicznych systemu dystrybucyjnego.
 - 30.6. PSG sp. z o.o. nie ponosi odpowiedzialności za działania Podmiotu związane z przyłączeniem, podjęte przed zawarciem Umowy o przyłączenie.
 - 30.7. Zawarcie Umowy o przyłączenie podtrzymuje ważność Warunków przyłączenia.
 - 30.8. Wzór Umowy o przyłączenie udostępniany jest na stronie internetowej PSG sp. z o.o. – www.psgaz.pl.

PRZEDSIĘBIORSTWO GAZOWNICZE
 KIEROWNIK Dział Obsługi Klienta Kierownik Sekcja Przyłączenia
 Piotr Czerniejewski Marcin Wojnarowski

Wszelkie uwagi dotyczące warunków należy kierować do:
Dział Rozwoju i Obsługi Klienta Sekcja Przyłączenia, ul. Jagiellońska 42, 85-097 Bydgoszcz
 Warunki sporządził: Dagmara Kusiewicz, telefon: 523285309
 adres e-mail: dagmara.kusiewicz@psgaz.pl



ZAKŁAD KOMINIARSKI
 część Zakładu Kominiarskiego
Witold Żuchowski
 mistrz kominiarski
 upr. mistrz. nr 19034 z dn. 23.06.86r., NIP 9670021463
 ul. Gnieźnieńska 21, 85-313 Bydgoszcz
 tel. 441 499 820, 733 172 434, 52 51 55 195

Bydgoszcz..... dnia ..19.05.2020..... r.

Sekretariat ROM-3
 Wpłynęło
 dnia **2020-05-26**
 o godzinie
 z załącznikami
 dz.

PROTOKÓŁ nr 179/2020.r.
Z OKRESOWEJ KONTROLI PRZEWODÓW KOMINOWYCH

Sprawdzenie technicznej sprawności przewodów kominowych i podłączeń dymowych, spalinowych i wentylacyjnych w budynku będącym własnością :
 Administracja.Domów..Miejskich...ADM.sp.z.o.o.....ROM.3.....
 położonym wBydgoszczy..... przy ul.....FLISACKA..... nr17.bud.I.i.II.....
 zostało przeprowadzone przez posiadającego wymagane uprawnienia mistrza kominiarskiego :
Żuchowski..Witold.....
 przy współudziale :.....
 w oparciu o art. 2 ustawy Prawo Budowlane z dnia 7 lipca 1994 roku /Dz. U. nr 89 poz. 414 / oraz
 DZ.U.NR.243 poz. 1623 z 2010 r.

W WYNIKU KONTROLI STWIERDZA SIĘ :

- I. Objęte kontrola przewody kominowe, oraz inne elementy urządzeń kominowych odpowiadają w zasadzie przepisom wyżej wymienionym . Wykonane konstrukcje i elementy mieszczą się w obowiązujących normach.*
- II. ~~Objęte kontrola przewody kominowe, oraz inne elementy urządzeń kominowych nie odpowiadają wyżej wymienionym przepisom . Dotyczy to w szczególności następujących stwierdzonych uchybień, które mogą stwarzać zagrożenie bezpieczeństwa ludzi i mienia : *~~
- ...W...miesiącu...maju.....2020.r...przeprowadzono.w...obiekcie.kontrolę.stanu.technicznego.przewodów.....
 - ...kominowych..wraz..ze..sprawdzeniem..prawidłowości..działania..podłączeń..kominowych.....
 - .1.Stan.techniczny.przewodów..kominowych..dostateczny.Przewody.wymagają.pilnych.prac.remontowych.....
 - .2.Częstotliwość..czyszczenia..przewodów.kominowych.zachowana.....
 - .3.Drożność..przewodów.kominowych.dostateczna.....
 - .4.Ciąg.przewodów.kominowych.dostateczny.....
 - .5.Podłączenia..dymowe.i.wentylacyjne.sprawne...UWAGI..STR.II.MIESZK.nr.9.,11.....
 - .6.Przewody.kominowe,nadają.się.do.użytku..z.wyłączeniem.opisanych.na.str.II.....
- Zgodnie z art.70 Ustawy wyżej wymienione braki - uszkodzenia - zaniedbania podlegają obowiązkowemu usunięciu - naprawie bezpośrednio po przeprowadzonej kontroli technicznej .

TERMIN NASTĘPNEGO BADANIA TECHNICZNEGOmaj.....2021..... r.

- Protokół otrzymują :
1. Właściwy Organ państwowego Nadzoru Budowlanego
 - w=====.....
 2. Właściciel – Zarządca budynku . Opiniodawca
 3. a/a

Podpis osób uczestniczących w kontroli :

.....

.....

.....

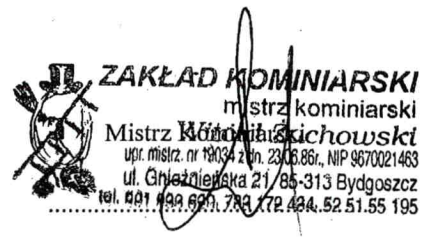

*Niepotrzebne skreślić

ZAKRES BADANIA TECHNICZNEGO PRZY KONTROLI
OKRESOWEJ PRZEWODÓW KOMINOWYCH OBEJMUJE
SPRAWDZENIE :

1. Drożności przewodów kominowych.
2. Stanu technicznego głowic i nasad kominowych.
3. Ciągu kominowego.
4. Czy nie występują uszkodzenia :
 - a/ przewodów kominowych
 - b/ kanałów, czopuchów, rur i łączników,
 - c/ włazów ,drzwiczek kominowych, rewizyjnych, wyciorowych, ław kominiarskich,
 - d/ innych elementów urządzeń kominowych.
5. Czy odbywa się okresowe czyszczenie przewodów kominowych : dymowych spalinowych i wentylacyjnych, zgodnie z Rozporządzeniem Ministra Spraw Wewnętrznych z dnia 03 listopada 1992 r. / Dz. U. nr 92 poz. 460/, oraz sprawdzenie stanu zanieczyszczenia przewodów kominowych.
6. Czy istnieje dogodny dostęp do czyszczenia przewodów kominowych, kanałów, czopuchów, rur i nasad , a także otworów do wybierania zanieczyszczeń.
7. czy nie dokonano samowolnych zmian w podłączeniach kominowych : dymowych, spalinowych i wentylacyjnych.
- 8 . Czy są pobielone kominy na strychach .
9. Czy są składowane materiały łatwo palne na strychach , przez które przechodzą przewody kominowe.
10. Czy pomieszczenia /lokale/ , w których zainstalowane są gazowe urządzenia grzewcze / trzony kuchenne , piecyki wody przepływowej , kotły CO itp./ posiadają przepisowe i sprawnie działające urządzenia wentylacyjne.

11.
.....
.....

- Uwaga : 1. Skreślić nie objęte kontrola pozycje.
2. Dopisać ewentualne czynności kontrolne
nie uwzględnione wyżej .



ZAKŁAD KOMINIARSKI
 mistrz kominiarski
Witold Żuchowski
 Zakład Kominiarski, NIP 9670021463
 ul. Gnieźnieńska 21, 85-313 Bydgoszcz
 tel. 801 880 880, 789 172 484, 52 51 55 195

.....BYDGOSZCZ..... dnia ..19.05.2020.... r.

**PROTOKÓŁ nr .179/STR.II.
 Z OKRESOWEJ KONTROLI PRZEWODÓW KOMINOWYCH**

Sprawdzenie technicznej sprawności przewodów kominowych i połączeń dymowych , spalinyowych i wentylacyjnych w budynku będącym własnością :

.....ADMINISTRACJA.DOMÓW.MIEJSKICH..ADM.sp..o.o.....
 położonym wBYDGOSZCZY..... przy ul.....FLISACKA..... nr17.bud..I.i.II....

zostało przeprowadzone przez posiadającego wymagane uprawnienia mistrza kominiarskiego :

.....Żuchowski..Witold.....

przy współudziale :

USTERKI I ZALECENIA

- ..1. W.mieszk.nr.9..zainstalowano.samowolnie.w.pokoju.piec.CO.węglowy.16.Kw.Urządzenie.zainstalowane...
i.połączone.nieprawidłowo.W.lokalach.mieszkalnych.dopuszcza.się.jedynie.zainstalowanie.na.kondygnacji.
 (mieszkalnej.kotła.CO.węglowgo.do.10.Kw.w.pom.niemieszkalnym.o.kubaturze.min.30.m.sześciennych.....
Z.uwagi.na.zagrożenie.pożarowe.i.życia.urządzenie.zlikwidować.w.trybie.natychmiastowym,.....
W.lokalu.zainstalowany.stałośpalny.piec.opalany.drewnem.Przewody.pobudowane.na.zaprawie.wapienno/....
piaskowej.i.drewniane.konstrukcie.nośne.urządzenie.stwarza.zagrożenie.pożarowe.Do.czasu.prawidłowe....
 ...go.podłączenia.zakazać.eksploatowania.urządzenia.....
Lokator.dokonuje.samowolnych.zmian.w.podłączeniach.kominoowych..czym.stwarza.zagrożenie.życia.....
innych.lokatorów.i.w.konsekwencji.może.doprowadzić.do.pożaru.obiektu.....
- ..2. W.mieszk.nr.11..Wentylacja.w.kuchni.niesprawna.....
W.czasie.remontu.nie.wykonano.zalecena.z.opini.wskazującej.wykonanie.wentylacji.w.kuchni.....
- 3. W.mieszk.nr.3.ymienić.kratkę.wentylacyjną.w.kuchni..Wymiar.otworu,.14x.21.cm.....
- 4.. W.mieszk.nr.5.w.przewód.zanieczyszczony.sadzą.po.okresowym.podłączeniu.pieca.CO.węglowego..w.....
mieszk.nr.9.....



ZAKŁAD KOMINIARSKI
 mistrz kominiarski
Witold Żuchowski
 upr. mistrz nr 18034 z dn. 23.08.86r, NIP 9670021463
 ul. Gnieźnieńska 21, 85-313 Bydgoszcz
 tel. 801 880 880, 789 172 484, 52 51 55 195

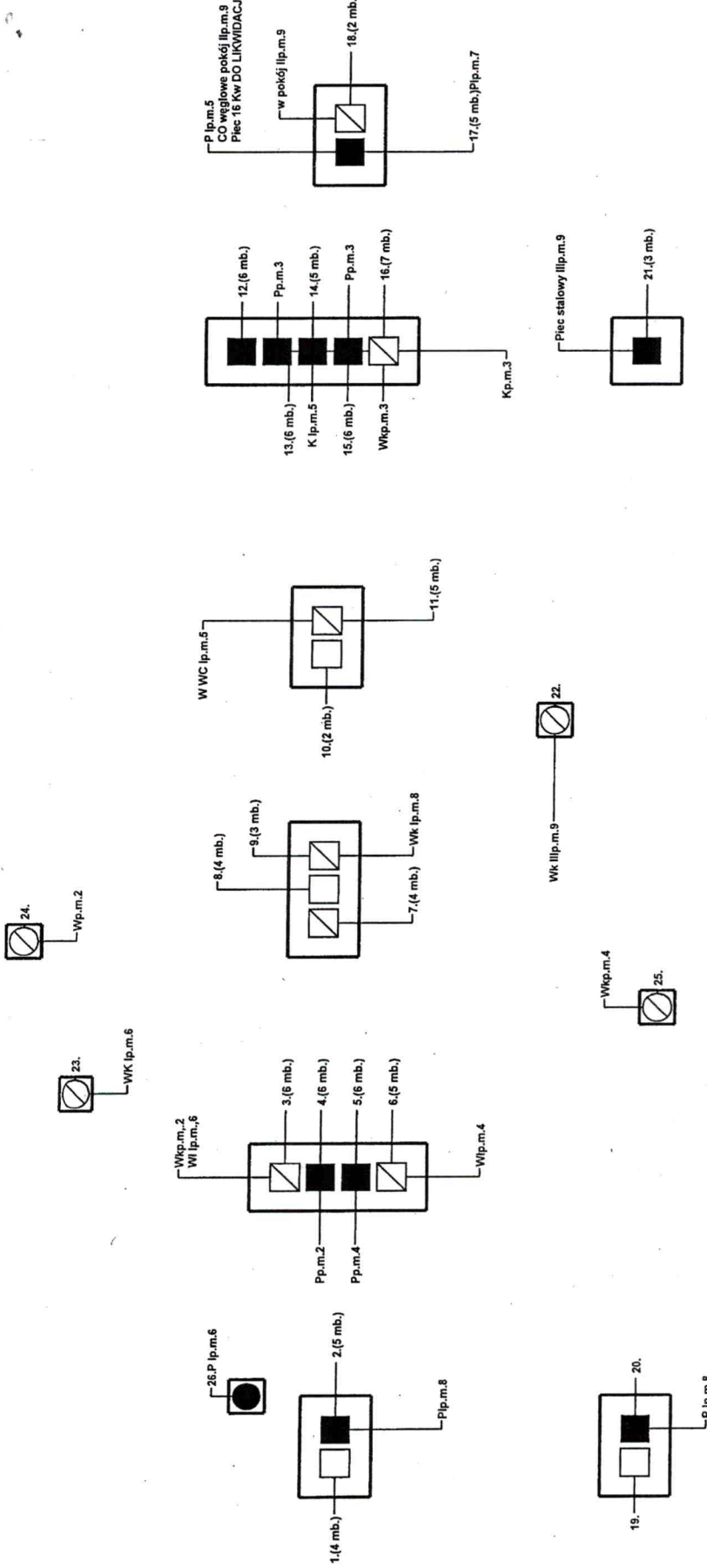

ZAKŁAD Kominarski
mistrz kominarski
Witold Żułowski
ul. Miśdz. in 1904. 01-200-0000, NIP: 957021463
ul. Gnieźnieńska 21, 95-315 Bydgoszcz
tel. 844 440 440, 788 172 434, 52 81 55 195

UL. FLISACKA 17 BUD II m.1

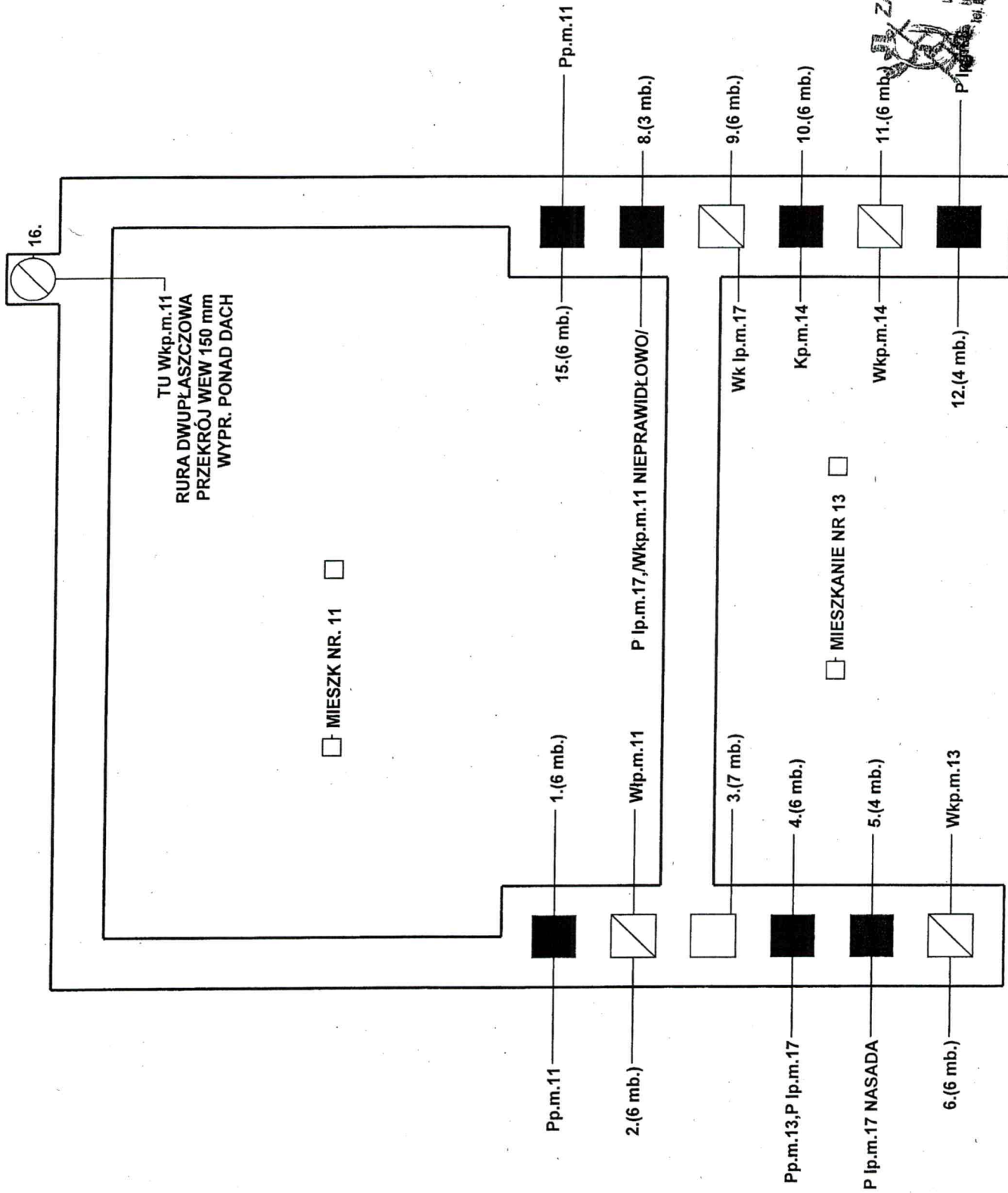

ZAKŁAD KOMINIARSKI
Instytut kominiarski
Wład Zuchowski
ul. Miesz. nr 10A, 85-100, tel. 85-7021463
ul. Ciepłownicza 21, 85-313 Bydgoszcz
tel. 851 899 899, fax 179 190 59-81 55 195

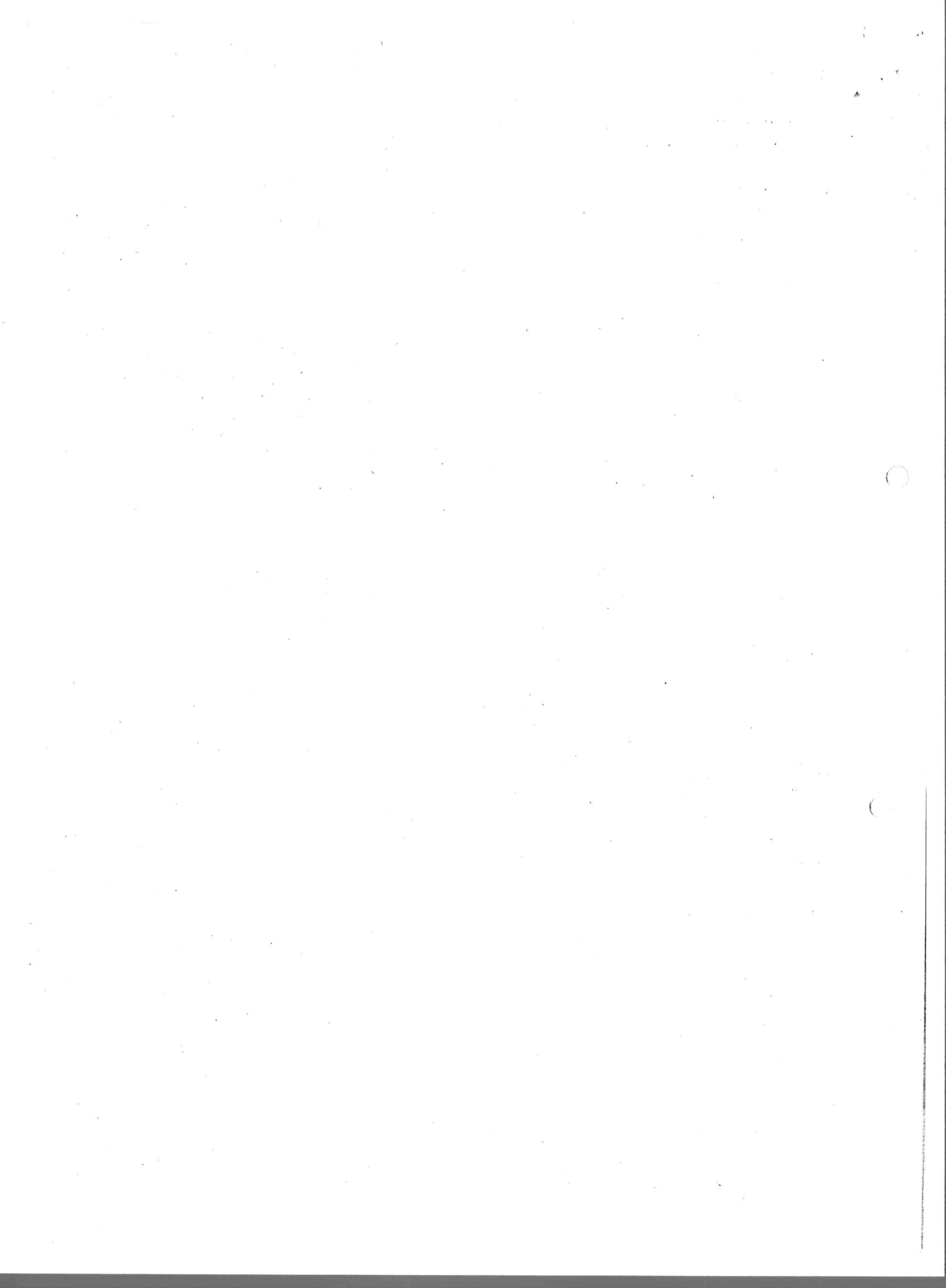

ZR/



ADMINISTRACJA DOMÓW MIEJSKICH „ADM” Sp. z o.o.
85-011 Bydgoszcz, ul. Śniadeckich 1

NIP: 554-03-16-382

http://adm.com.pl http://admwm.pl info@adm.com.pl
Sekretariat: 52-348-16-01/02 Fax: 52-348-16-07

Zarejestrowana pod nr KRS: **0000124375** w Sądzie Rejonowym w Bydgoszczy XIII Wydział Gospodarczy Krajowego Rejestru Sądowego, gdzie przechowywana jest dokumentacja Spółki. Wysokość kapitału zakładowego Spółki: **59 478 000 zł**

L.dz. 10270/365/ZRI/2020
ZRI-072 - 35/2020

Bydgoszcz, dnia 09.09.2020 r.

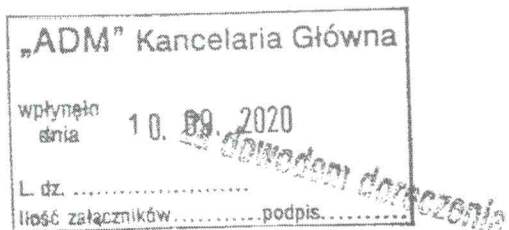

Adrianna Kłopot
JT PROJEKT Jolanta Tadeusiak
ul. Płochocińska 111
03-044 Warszawa

Inwestor:
Polska Spółka Gazownictwa Sp. z o.o.
Oddział Zakład Gazowniczy w Bydgoszczy
ul. Jagiellońska 42
85-097 Bydgoszcz

dot.: budowy przyłączy gazowych do budynków Flisacka 3, 7, 9, 17, 30 w Bydgoszczy

W odpowiedzi na pismo z dnia 07.08.2020r. (wpływ 13.08.2020r.) dotyczące budowy sieci i przyłączy gazowych w ulicy Flisackiej w Bydgoszczy informuję, że Miasto Bydgoszcz reprezentowane przez pełnomocnika: Administrację Domów Miejskich „ADM” Sp. z o.o. zawarło w dniu 06.07.2020r. z Polską Spółką Gazownictwa Sp. z o.o. Porozumienie w sprawie rozwiązania umów o przyłączenie do sieci gazowej budynków Flisacka 3, 7, 9, 30. W związku z powyższym Spółka ADM nie może odnosić się do projektowanych lokalizacji przyłączy gazowych tych nieruchomości. Informuję również, że przez wnioskowaną działkę nr 47 obręb 0031 na załączonej do wniosku mapie nie przebiega projektowana sieć gazowa, więc prośbę o uzgodnienie lokalizacji traktuję jako bezprzedmiotową, a dla działki nr 62/2 obręb 0031 ze względu na zawarte w dniu 09.05.2019r. Porozumienie w sprawie rozwiązania umowy o przyłączenie do sieci gazowej budynku Flisacka 18, lokalizację projektowanej sieci gazowej na tej działce opiniuję negatywnie.

W sprawie uzgodnienia lokalizacji projektowanego przyłącza gazowego i wyrażenia zgody na przeprowadzenie prac związanych z jego budową, zlokalizowanego na terenie działki nr 25 obręb 0030 do budynku przy ul. Flisackiej 17 w Bydgoszczy, która stanowi własność Gminy Bydgoszcz, a jest zarządzana przez Administrację Domów Miejskich „ADM” Sp. z o.o. w Bydgoszczy informuję, że opiniuję pozytywnie lokalizację przyłącza gazowego zgodnie z załączoną mapą po spełnieniu niżej wymienionych warunków:

- 1) Uzyskania zgody Wydziału Mienia i Geodezji Urzędu Miasta Bydgoszczy.
- 2) Zakończenia przyłącza gazowego za płotem, tak aby skrzynka gazowa kurka głównego znajdowała się na terenie nieruchomości Flisacka 18, dz. nr 25 obręb 0030.
- 3) Wykonania wszystkich prac na koszt własny Inwestora i we własnym zakresie, na podstawie uzgodnionej dokumentacji technicznej, zgodnie z uzgodnieniami, przepisami prawa budowlanego, bez naruszania uzasadnionych praw osób trzecich, bez prawa dochodzenia roszczeń dotyczących zwrotu poniesionych kosztów.
- 4) Zawiadomienia ADM-ROM-3 (ul. Gdańska 9) o rozpoczęciu i zakończeniu robót z co najmniej 4 dniowym wyprzedzeniem, celem przekazania terenu do realizacji robót i odbioru otworzenia i uporządkowania terenu po zakończeniu robót.
- 5) Zapewnienia w trakcie robót dostępu do budynku i terenów przyległych.

Rejony Obsługi Mieszkańców

ROM-1	ul. Techników 5	tel. 52-34-88-870
ROM-2	ul. Broniewskiego 10	tel. 52-34-88-788
ROM-3	ul. Gdańska 9	tel. 52-34-88-920
ROM-4	ul. Modrzewiowa 23	tel. 52-34-88-760

Rejon Wspólnot Mieszkaniowych

RWM	ul. Toruńska 36	tel. 52-34-88-728
-----	-----------------	-------------------



- 6) Wykonania robót towarzyszących, porządkowych i odtworzeniowych na własny koszt i we własnym zakresie, bez prawa dochodzenia roszczeń dotyczących zwrotu poniesionych kosztów.
- 7) Przywrócenia terenu robót do stanu zstanego sprzed rozpoczęcia robót.
- 8) Odtworzenia powstałych w trakcie robót zniszczeń.
- 9) Zabezpieczenia terenu robót budowlanych zgodnie z warunkami gestorów sieci, przepisami BHP i prawa budowlanego.
- 10) Wszelkie usterki i szkody wynikłe w trakcie wykonywania robót należy niezwłocznie usunąć bez osobnego wezwania ze strony tut. ROM-3, po uprzednim poinformowaniu zarządcy nieruchomości.

WICEPRZEDSIĘBIORCA
Roman D...

Załącznik: Szkic z naniesionym zakresem robót.

Otrzymują:

1. Adresat
2. ROM-3
3. ZE
- ④ 4. ZRI a/a

Inspektor Nadzoru Inwestorskiego

Stanisław Jagalla

upr. bud. KUP.0071/PWOS/07
do projektu z przebiegiem robót budowlanych bez
ograniczeń w strobach (syjnej) w zakresie sieci,
instalacji i urządzeń przyłączeniowych, gazowych,
wodociągów i kanalizacyjnych
KUP/IS/025/S/07

Kierownik
Działu Remontów i inwestycji

[Signature]
Isabella Turowiec

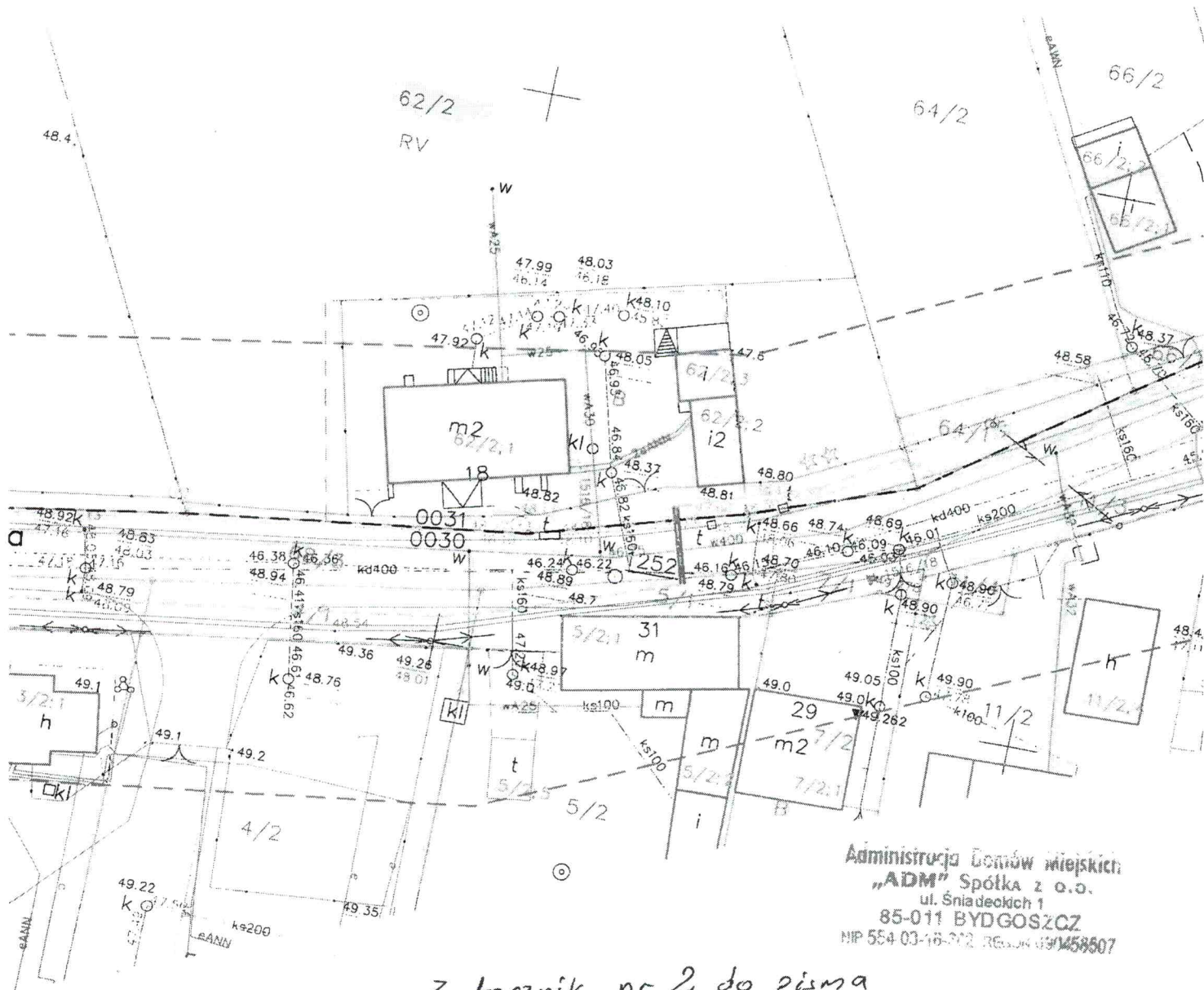

Administracja Domów Miejskich
 „ADM” Spółka z o.o.
 ul. Śniadeckich 1
 85-011 BYDGOSZCZ
 NIP 554 03-16-302 REGON 149045867

Załącznik nr 2 do pisma
 L.dz. 10270/365/ZR1/2020 z dnia 09.09.2020r.

Inspektor Nadzoru Inwestorskiego

Sławomir Jagalla
 upr. bud. KUP/0071/PWOS/07
 do projektowania i kierowania robotami budowlanymi bez
 ograniczeń w specjalnym dziale w zakresie sieci,
 instalacji i urządzeń elektrycznych, wentylacyjnych, gazowych,
 wodociągowych i kanalizacyjnych
 KUP/15.0253/07

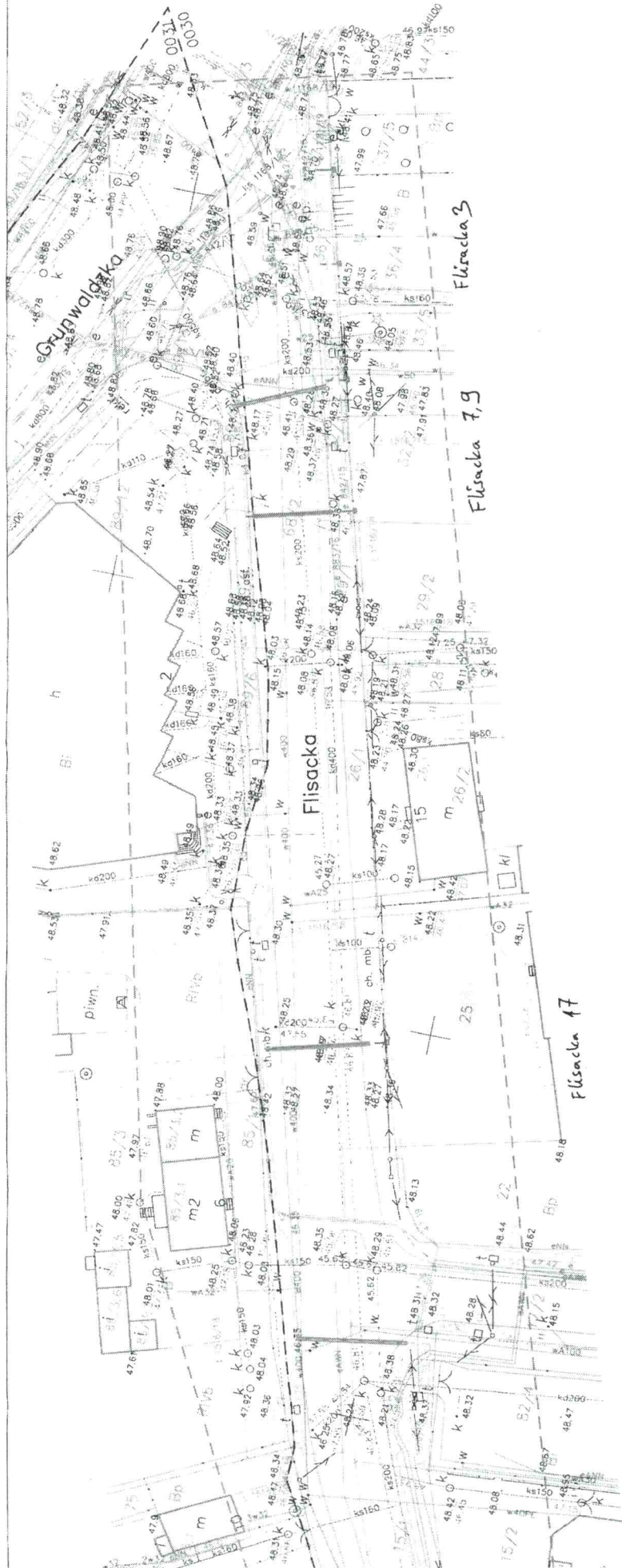

Administracja Miast i Gmin
 "ADM" Spółka z o.o.
 ul. Sienkiewicza 1
 85-011 BYDGOSZCZ
 tel. 52 401 16 002 fax 52 401 000 497

Zakaznik nr 3 do pisma
 l. dz. 10270/365/ZRI/2020
 z dnia 09.09.2020r.

Inspektor Nadzoru Inwestycji: mgr

Stacjonar Jurgała
 ul. Bud. 007 007 1F-008.07
 dla projektu: "Projekt sieci gazowej s/c do wyk. metodą bezwykopową przy ul. Flisacka 7, 9, 17, 25, 37, 39, 43 i Główna w Bydgoszczy".
 Wzrost: 1,80 m, Ciężar ciała: 75 kg, Ciężar serca: 300 g, Ciężar płuc: 200 g, Ciężar wątroby: 1,5 kg, Ciężar nerek: 150 g, Ciężar pęcherzyka żółciowego: 50 g, Ciężar pęcherzyka wodnego: 50 g, Ciężar trzustki: 50 g, Ciężar śledziony: 150 g, Ciężar wątroby: 1,5 kg, Ciężar nerek: 150 g, Ciężar pęcherzyka żółciowego: 50 g, Ciężar pęcherzyka wodnego: 50 g, Ciężar trzustki: 50 g, Ciężar śledziony: 150 g.
 KUPAS 0030.07

Legenda:

- Projektowana sieć gazowa s/c
- Proj. sieć gazowa s/c do wyk. metodą bezwykopową
- Proj. przyłącze gazowe s/c
- Proj. przyłącze gazowe s/c do wykonania metodą bezwykopową
- Projektowana szafka gazowa