

Lp.	Podstawa	Opis i wyliczenia	j.m.	Poszcz.	Razem
1					
1	KNR 4-01	Wykucie z muru ościeżnic drewnianych o pow.ponad 2 m2	m ²		
d.1	0354-05	0,62*1,91	m ²	1,184	
				RAZEM	1,184
2	KNR 0-19	Wymiana okien skrzynkowych na okna PCV ,jednoramowe, uchylno-roz-	m ²		
d.1	0930-06	wierne , z szybą zespoloną trzyszybową k<0,9 w kolorze białym odtwarza-	m ²		
	analogia	jącym wielkości, podziały, elementy architektoniczne i profile stolarki istnie-	m ²	1,184	
		jącej, z wymianą parapetu wewnętrznego drewnianego na parapet z PCV			
		ostatecznie wykonanego w kolorze białym. Współczynnik przenika-			
		nia ciepła dla okien Uk < 1,1 W/ m2*K (2 okna)			
		0,62*1,91			
				RAZEM	1,184
3	Kalkulacja	Montaż nawiewników okiennych - higrosterowalne	szt.		
d.1	własna	1	szt.	1,000	
				RAZEM	1,000
4	KNR 4-01	Rozebranie obróbek blacharskich murów	m ²		
d.1	0535-08	ogniowych,okapów,kolnierzy,gzymsów itp.z blachy nie nadającej się do	m ²	0,143	
		użytku			
		0,22*(0,65)			
				RAZEM	0,143
5	KNR 2-02	Obróbki przy szer.w rozw.ponad 25cm - z blachy ocynkowanej	m ²		
d.1	0506-02	0,22*(0,65)	m ²	0,143	
				RAZEM	0,143
6	KNR-W 2-02	Dwukrotne malowanie farbami emulsyjnymi powierzchni zewnętrznych -	m ²		
d.1	1510-10	tynków gładkich bez gruntowania . Ościeża - w kolorze zgodnym z kolo-	m ²	0,888	
		rystyką elewacji.			
		(0,62+1,91+1,91)*0,20			
				RAZEM	0,888
7	KNR-W 2-02	Dwukrotne malowanie farbami emulsyjnymi powierzchni wewnętrznych -	m ²		
d.1	1510-01	tynków gładkich bez gruntowania. Ościeża -w kolorze białym.	m ²	0,888	
		(0,62+1,91+1,91)*0,20			
				RAZEM	0,888
8	KNR 4-01	Wywiezienie samochodami skrzyniowymi gruzu z rozbieranych konstrukcji	m ³		
d.1	0108-13	cegłanych na odległość do 1 km	m ³	0,300	
		0,3			
				RAZEM	0,300
9	KNR 4-01	Wywiezienie samochodami skrzyniowymi gruzu z rozbieranych konstrukcji	m ³		
d.1	0108-16	- za każdy nast. 1 km	m ³	0,300	
		0,3			
				RAZEM	0,300
10		Uyylizacja	kpl.		
d.1	kalk. własna	2	kpl.	2,000	
				RAZEM	2,000

Inspektor Nadzoru  Restorska
 Małgorzata Tomaszewska
 upr. bud. UAN-KZ 7210/375.86
 w specjalności konstrukcyjno-budowlanej
 w zakresie budownictwa
 KOD: 0016842:02

ul. Śniadeckich 13/3 – od podwórza

SZKIC OKIEN
okno - 1 szt.

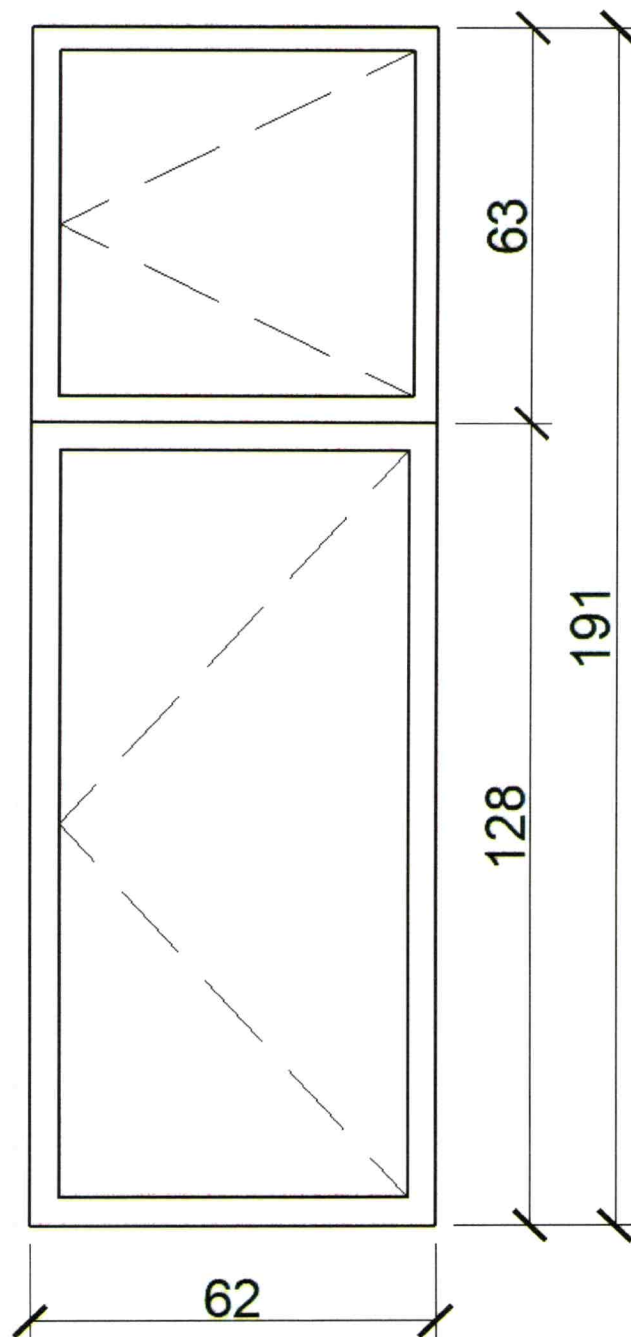

Fotografia stanu istniejącego, Śniadeckich 13/3





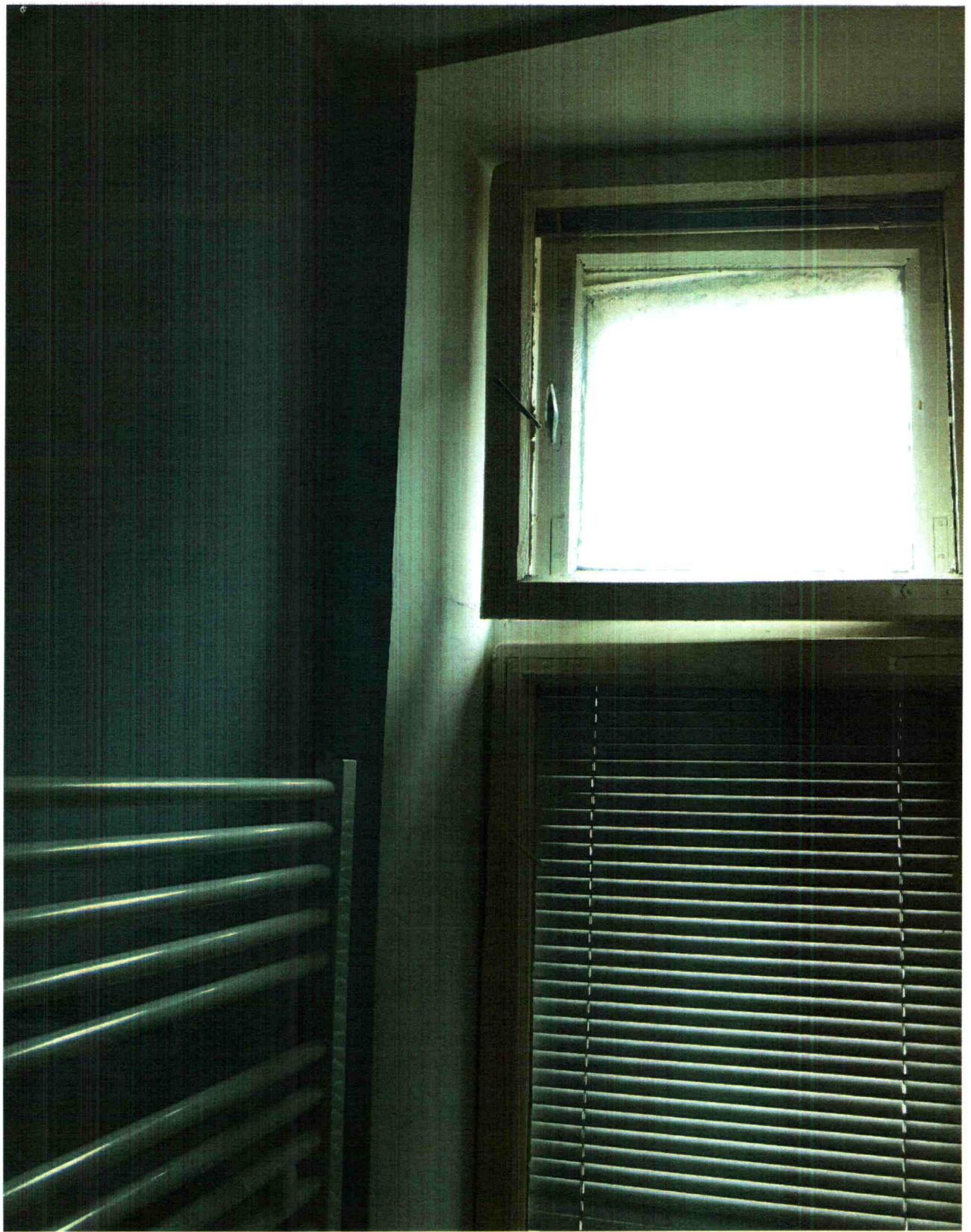

Lp.	Podstawa	Opis i wyczenia	j.m.	Poszcz.	Razem
1	KNR 0-19 0930-10	Wymiana okien skrzynkowych na okna rozwierane i uchylno-rozwierane dwudzielne z PCV o pow. do 2.5 m2 1,13*1,78	m ² m ²	2,011	
				RAZEM	2,011
2	KNR 2-17 0156-01	Nawietrzak okienne higrosterowalne 1	szt. szt.	1,000	
				RAZEM	1,000
3	KNR 4-01 0321-02	Obsadzenie podokienników PCV ponad 1.5 m w ścianach z cegieł 1	szt. szt.	1,000	
				RAZEM	1,000
4	KNR 4-01 0530-08	Uzupełnienie obróbek blacharskich podokienników z blachy ocynkowanej 1,23*0,25	m ² m ²	0,308	
				RAZEM	0,308
5		Wywóz i utylizacja mat. z rozbiórki 1	kpl. kpl.	1,000	
				RAZEM	1,000

Inspektor Nadzoru Inwestorskiego
 Krzysztof Najman
 upr. bud. UAN-wa-8386-S/51/87 WK
 w specjalności konstrukcyjno-budowlanej
 KUP/BO/0277/03

201-3

ul. Warszawska 19/8 – od podwórza

SZKIC OKIEN
okno - 1 szt.

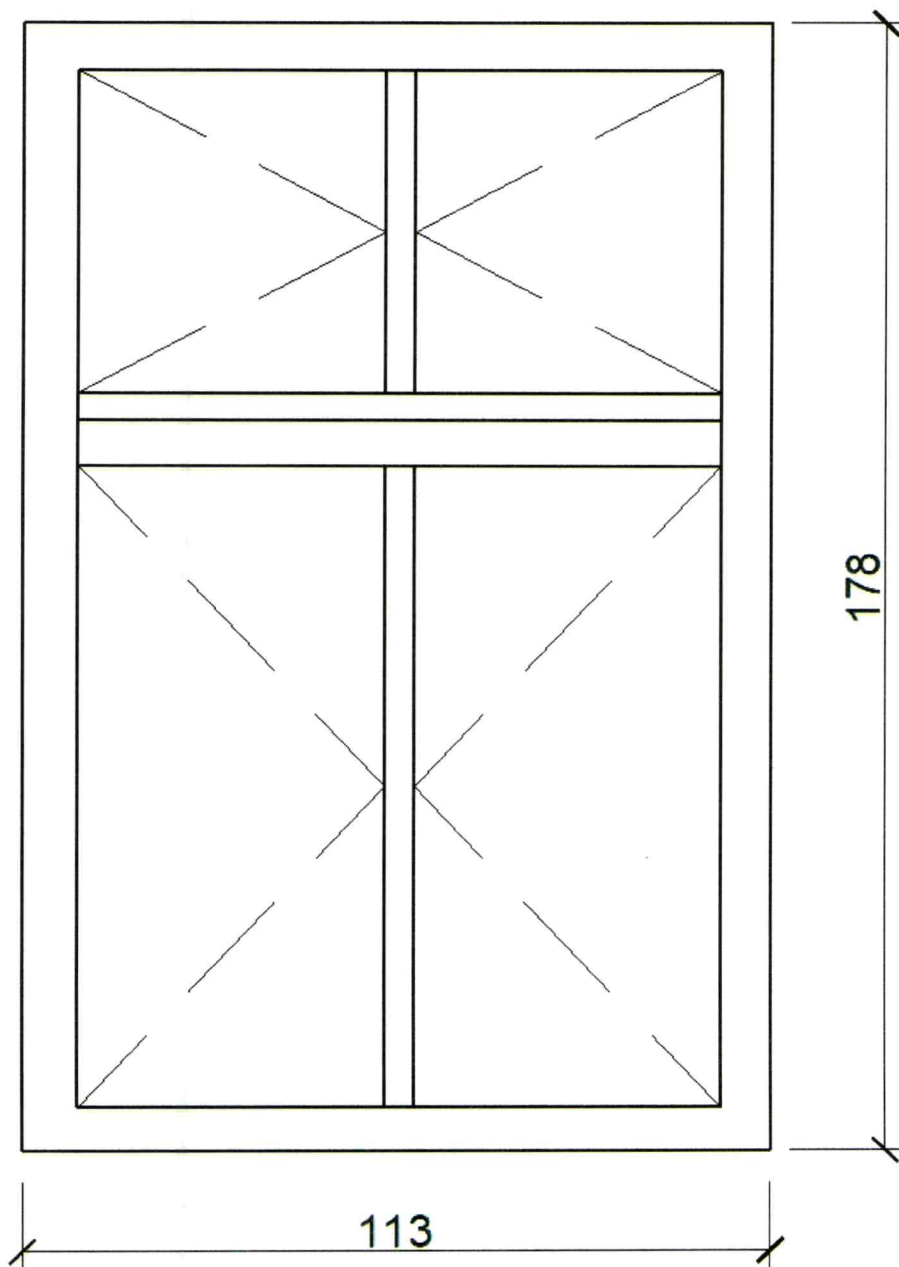

Fotografia stanu istniejącego, Warszawska 19/8











Lp.	Podstawa	Opis i wyliczenia	j.m.	Poszcz.	Razem
1	KNR 0-19 0930-08	Wymiana okien skrzynkowych na okna rozwierane i uchylno-rozwierane dwudzielne z PCV o pow. do 1.5 m ² 0,94*1,43	m ²		
			m ²	1,344	
				RAZEM	1,344
2	KNR 0-19 0930-10	Wymiana okien skrzynkowych na okna rozwierane i uchylno-rozwierane dwudzielne z PCV o pow. do 2.5 m ² 1,50*1,46	m ²		
			m ²	2,190	
				RAZEM	2,190
3	KNR 2-17 0156-01	Nawietrzak okienne higrosterowalne 2	szt.		
			szt.	2,000	
				RAZEM	2,000
4	KNR 4-01 0321-02	Obsadzenie podokienników PCV ponad 1.5 m w ścianach z cegieł 2	szt.		
			szt.	2,000	
				RAZEM	2,000
5	KNR 4-01 0530-08	Uzupełnienie obróbek blacharskich podokienników z blachy ocynkowanej 1,60*0,25+1,05*0,25	m ²		
			m ²	0,663	
				RAZEM	0,663
6		Wywóz i utylizacja mat. z rozbiórki 1	kpl.		
			kpl.	1,000	
				RAZEM	1,000

Inspektor Nadzoru Inwestorskiego

Krzysztof Najman
 upr. bud. UAN/NS-ECB-5/51/87 Wk
 w specjalności KOS/RSK/00-budowlanej
 KUP/BO 0277 03

204-3

Unii Lubelskiej 1/13 - okno od strony podwórza

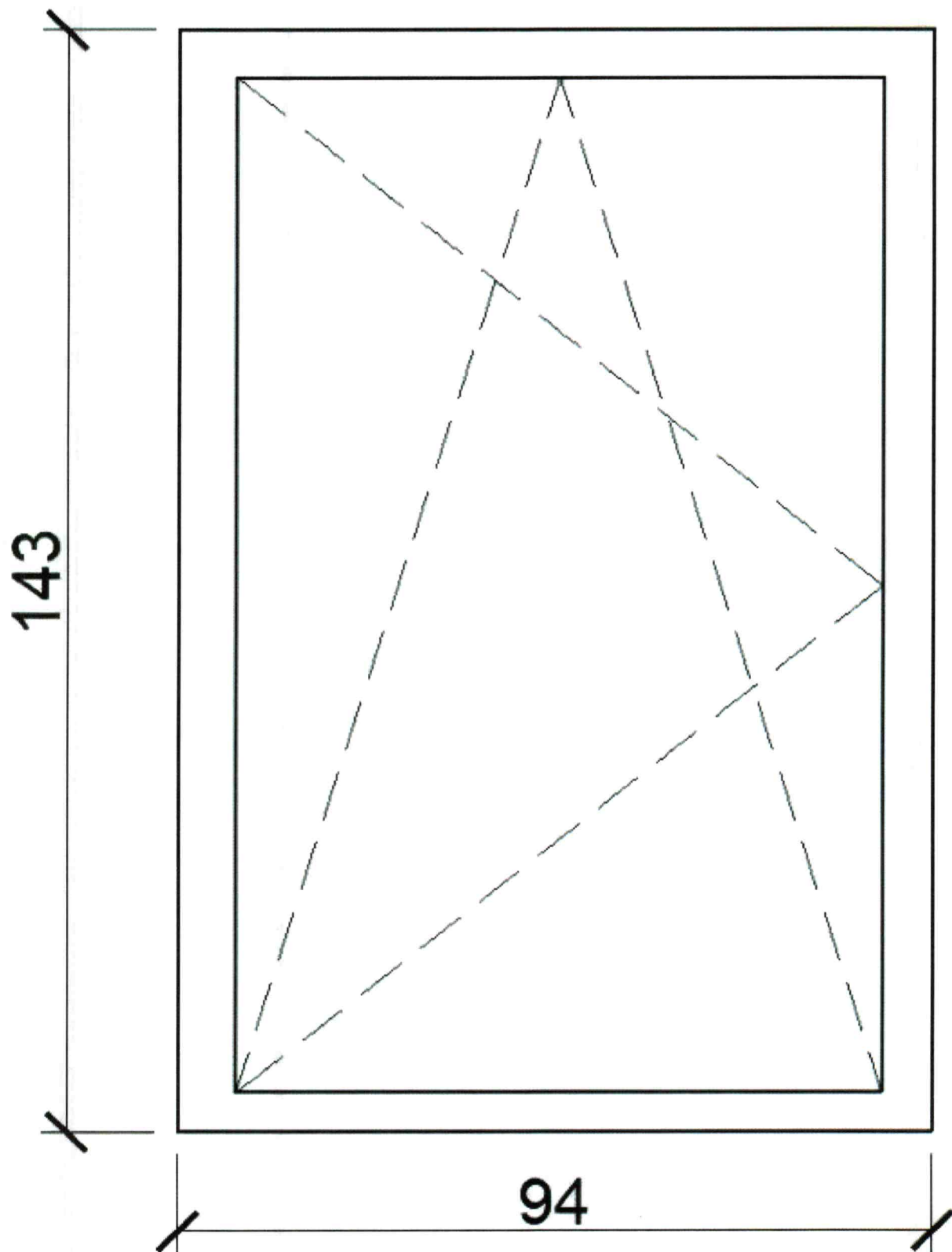

Unii Lubelskiej 1/13 - okno od
strony podwórza

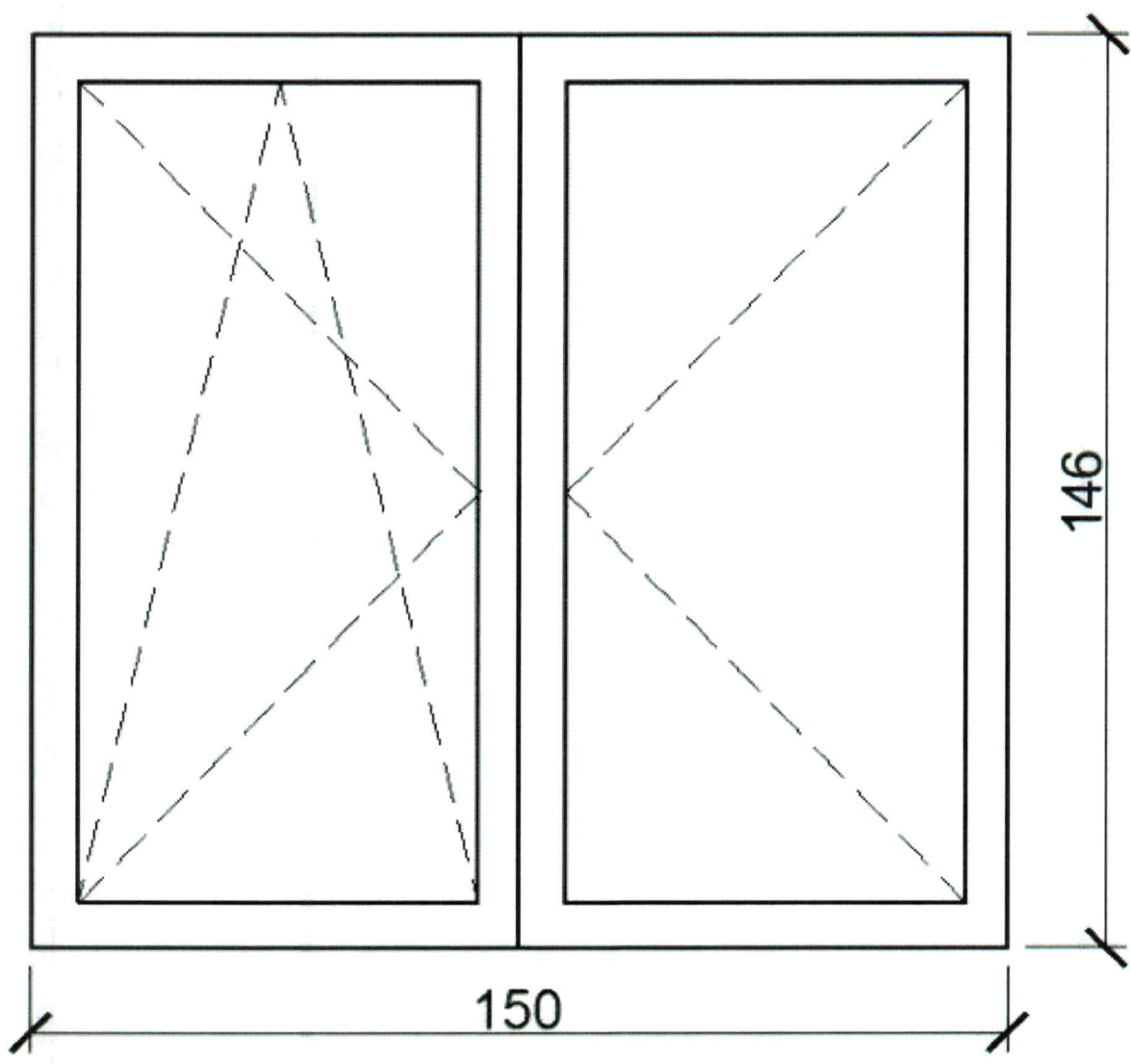





Lp.	Podstawa	Opis i wyliczenia	j.m.	Poszcz.	Razem
1	KNR 0-19 0930-11	Wymiana okien skrzynkowych na okna rozwierane i uchylno-rozwierane dwudzielne z PCV o pow. ponad 2.5 m ² 1,95*2,12	m ²		
			m ²	4,134	
				RAZEM	4,134
2	KNR 0-19 0930-10	Wymiana okien skrzynkowych na okna rozwierane i uchylno-rozwierane dwudzielne z PCV o pow. do 2.5 m ² 1,10*2,10	m ²		
			m ²	2,310	
				RAZEM	2,310
3	KNR 2-17 0156-01	Nawietrzak okienne higrosterowalne 2	szt.		
			szt.	2,000	
				RAZEM	2,000
4	KNR 4-01 0321-02	Obsadzenie podokienników PCV ponad 1.5 m w ścianach z cegieł 2	szt.		
			szt.	2,000	
				RAZEM	2,000
5	KNR 4-01 0530-08	Uzupełnienie obróbek blacharskich podokienników z blachy ocynkowanej 2,1*0,25+1,20*0,25	m ²		
			m ²	0,825	
				RAZEM	0,825
6		Wywóz i utylizacja mat. z rozbiórki 1	kpl.		
			kpl.	1,000	
				RAZEM	1,000

Inspektor Nadzoru Inwestorskiego
Krzysztof Fejman
 upr. bud. UAN-III-4685-5/51/87 Wk
 w specjalności konstrukcyjno-budowlanej
 KUP/BO/0277/03

lom-3

Marcinkowskiego 11/7 - 1 szt. okno od
strony podwórza

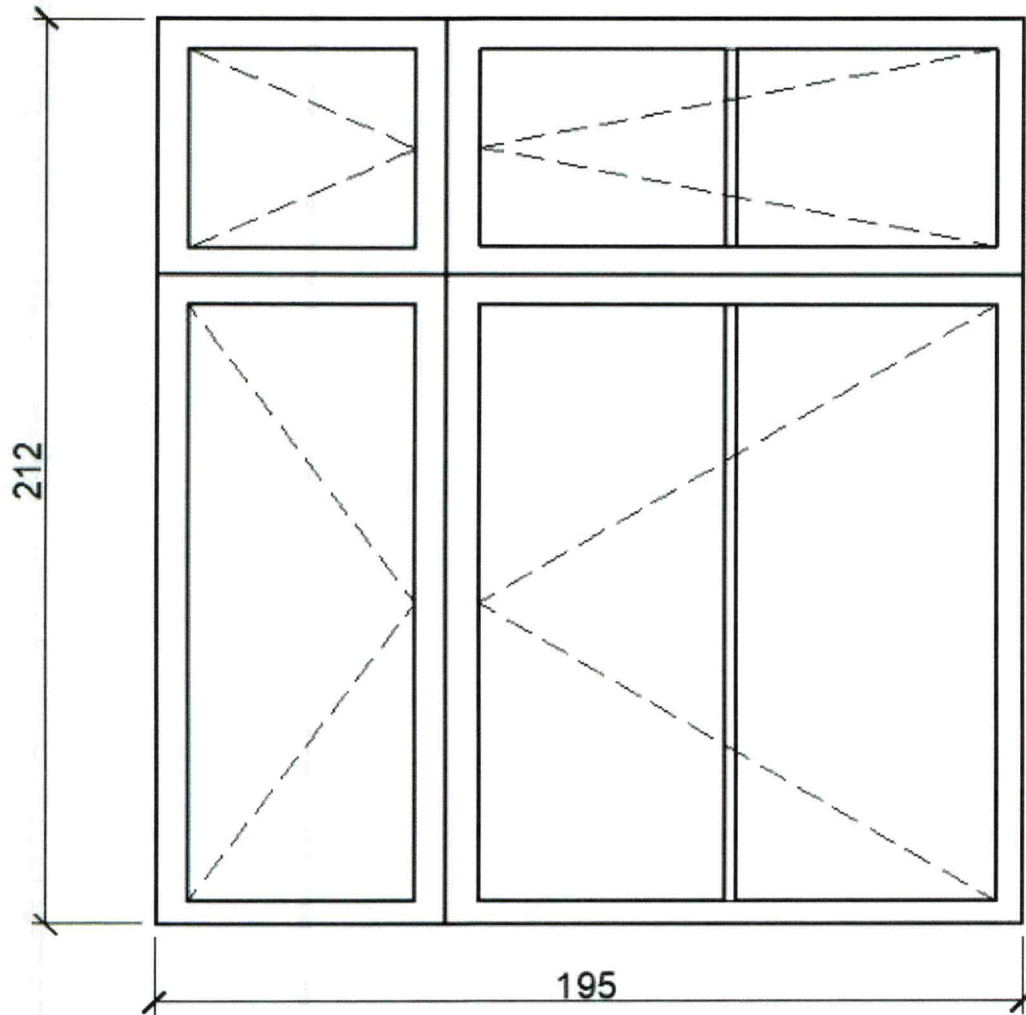

Marcinkowskiego 11/7 - 1 szt. okno od strony podwórza

