

ADMINISTRACJA DOMÓW MIEJSKICH „ADM” Sp. z o.o.
85-011 Bydgoszcz, ul. Śniadeckich 1

NIP: 554-03-16-382

<http://adm.com.pl> <http://admwm.pl> info@adm.com.pl

Sekretariat: 52-348-16-01/02 Fax: 52-348-16-07

Zarejestrowana pod nr KRS: **0000124375** w Sądzie Rejonowym w Bydgoszczy XIII Wydział Gospodarczy Krajowego Rejestru Sądowego, gdzie przechowywana jest dokumentacja Spółki. Wysokość kapitału zakładowego Spółki: **59 478 000,00 zł**

L. dz. ZZP/ *2469* /MW/2018

Bydgoszcz, dnia 06.11.2018r.

znak sprawy: ZZP-2410- 58/2018

ZAPROSZENIE
do złożenia oferty cenowej w postępowaniu
nr 58/NA/2018

W imieniu Zamawiającego - Administracji Domów Miejskich „ADM” Sp. z o. o. z siedzibą w Bydgoszczy przy ul. Śniadeckich 1, zapraszam do udziału w postępowaniu nr 58/NA/2018 i złożenia swojej oferty cenowej.

1. Przedmiot zamówienia został podzielony na 2 zadania (części) :

ZADANIE Nr 1: wymiana stolarki drzwiowej w budynku w obrębie działania Rejonu Obsługi Mieszkańców Nr 3. Szczegółowy zakres zamówienia obejmuje wymianę stolarki w nieruchomości:

- ul. Warszawska 2 – wymiana stolarki drzwiowej - drzwi wejściowe do budynku
- ul. Warszawska 2/7 – wymiana stolarki drzwiowej - drzwi wejściowe do lokalu mieszkalnego

ZADANIE Nr 2: wymiana stolarki okiennej i drzwiowej w budynkach w obrębie działania Rejonu Obsługi Mieszkańców Nr 4. Szczegółowy zakres zamówienia obejmuje wymianę stolarki w następujących nieruchomościach:

- ul. Samotna 3/116 - wymiana stolarki okiennej na PCV w lokalu mieszkalnym
- ul. Paderewskiego 16/5 – wymiana stolarki okiennej na drewnianą w lokalu mieszkalnym
- ul. Paderewskiego 22/12 - wymiana stolarki okiennej na drewnianą w lokalu mieszkalnym
- ul. Kapeluszników 3/2 - wymiana stolarki drzwiowej - drzwi wejściowe do lokalu mieszkalnego
- ul. Gdańska 91 - wymiana stolarki drzwiowej - drzwi wejściowe do lokalu użytkowego (sklepu)

2. Szczegółowy opis przedmiotu zamówienia (rodzaj i zakres robót objętych zamówieniem) określają następujące załączniki, które zamieszczone zostaną na stronie Zamawiającego:

- specyfikacja techniczna wykonania i odbioru robót – załącznik nr 5
- przedmiary robót wraz z szkicami/zdjęciami stolarki – załącznik nr 6 (z podziałem na poszczególne zadania i lokale)

2 . Charakterystyka przedmiotu zamówienia:

1) rodzaj prac, które Wykonawca obowiązany jest wykonać w ramach zamówienia, określają przedmiary robót i szkice stolarki stanowiące załącznik do niniejszego postępowania. Ilości jednostek przedmiarowych podane w przedmiarach mają charakter wyłącznie orientacyjny, zaś Wykonawca obowiązany jest wykonać roboty danego rodzaju w takiej ilości, w jakiej to okaże się rzeczywiście konieczne do wykonania zamówienia, zgodnie z zasadami sztuki budowlanej, wytycznymi inspektora nadzoru inwestorskiego, specyfikacją techniczną wykonania i odbioru robót oraz obowiązującymi w tym zakresie przepisami i normami.

2) dla uniknięcia wątpliwości stwierdza się, że roboty, których rodzaj ujęto w przedmiarze stanowiącym załącznik do umowy, nie mogą być uznane za roboty dodatkowe. Z uwagi na ryczałtowy charakter wynagrodzenia udostępnione przez Zamawiającego przedmiary robót nie są podstawą wyceny robót dla wykonawcy, a stanowią jedynie materiał pomocniczy przy kalkulacji ceny ofertowej.

Rejony Obsługi Mieszkańców

ROM-1	ul. Techników 5	tel. 52-34-88-870
ROM-2	ul. Broniewskiego 10	tel. 52-34-88-788
ROM-3	ul. Gdańska 9	tel. 52-34-88-920
ROM-4	ul. Fordońska 38	tel. 52-34-88-760

Rejony Wspólnot Mieszkaniowych

RWM-1	ul. Toruńska 36	tel. 52-34-88-728
RWM-2	ul. Modrzewiowa 23	tel. 52-34-88-744

3) przedmiary robót, stanowiące załączniki do niniejszym Zaprośzeniu mają dla Wykonawcy charakter wyłącznie pomocniczy. Wszystkie wymiary stolarki oraz parapetów (zewnątrznych/ wewnętrznych) podane przez Zamawiającego w dokumentacji technicznej stanowiącej załącznik do niniejszego postępowania – Wykonawca zobowiązany jest zweryfikować samodzielnie we własnym zakresie i na swój koszt, po dokonaniu pomiarów bezpośrednio na budowie i przed rozpoczęciem realizacji zamówienia (należy dokonać pomiarów stolarki z natury).

W takim przypadku należy zgłosić się do inspektora nadzoru ADM – celem ustalenia terminu wizji:

* inspektor nadzoru ADM – p. Małgorzata Tomaszewska – zadanie nr 1, tel. 513-000-824

* inspektor nadzoru ADM – p. Violetta Purzyńska – zadanie nr 2, tel. 513-000-766

4) stolarka okienna i drzwiowa jako wyrób musi odpowiadać przepisom ustawy Prawo budowlane art.10 (Dz. U. 2017 poz.1332 z późn. zm.), oraz ustawy z dnia 16.04.2004 r. o wyrobach budowlanych (Dz. U.2004 r., Nr 92, poz.881 z późniejszymi zmianami)

5) Zamawiający wymaga, aby przed przystąpieniem do realizacji prac Wykonawca przedłożył inspektorowi nadzoru ADM Zamawiającego dokument dopuszczający wprowadzenie do obrotu wyrobu budowlanego (stolarki okiennej /drzwiowej) np. aprobaty techniczne, atesty - celem akceptacji lub złożenia sprzeciwu.

6) wartość współczynnika przenikania ciepła „U” okien i drzwi balkonowych - nie może być większa niż wartość U (max) określona w tabelach w załączniku nr 2 – wymagania izolacyjności cieplnej i inne wymagania związane z oszczędnością energii, do Rozporządzenia Ministra Infrastruktury z dnia 12.04.2002 r. w sprawie warunków technicznych jakim powinny odpowiadać budynki i ich usytuowanie (Dz. U. 2002 r., Nr 75, poz. 690 z późniejszymi zmianami, a zwłaszcza zmianami z Dz. U. 2017 r. poz. 2285 obowiązującymi od 01.01.2018 r.).

7) stolarka okienna, musi spełniać warunek określony w § 155 ust. 2,3,4 Rozporządzenia Ministra Infrastruktury z dnia 12.04.2002 r. w sprawie warunków technicznych jakim powinny odpowiadać budynki i ich usytuowanie (Dz. U. 2002 r., Nr 75, poz. 690 z późniejszymi zmianami, a zwłaszcza zmianami z Dz. U. 2017 r. poz. 2285 obowiązującymi od 01.01.2018 r.).

8) Zamawiający wymaga, aby kolorystyka i rodzaj stolarki zastosować zgodnie z przedmiarami robót i szkicami stolarki przedstawionymi przez Zamawiającego w załącznikach - odpowiednio do każdego zadania.

9) podstawowe materiały potrzebne do wykonania zamówienia – robót związanych z wymianą istniejącej stolarki okiennej i drzwiowej – Wykonawca zabezpiecza na własny koszt i we własnym zakresie.

10) materiały użyte do wykonania zamówienia muszą być dopuszczone do obrotu w krajach UE zgodnie z Ustawą z dnia 16 kwietnia 2004r. o wyrobach budowlanych (Dz. U. Z 2004r., Nr 92, poz. 881 z późniejszymi zmianami) i do powszechnego stosowania w budownictwie oraz posiadać stosowne certyfikaty i atesty.

11) Wykonawca robót jest odpowiedzialny za jakość wykonywanych robót oraz ich zgodność z SST oraz poleceniami inspektora nadzoru Zamawiającego. Ogólne wymagania dotyczące wykonania i odbioru robót zawarte są w publikacji wydanej przez Ministerstwo Gospodarki Przestrzennej i Budownictwa i skoordynowanej przez Instytut Techniki Budowlanej pt. „Warunki Techniczne Wykonania i Odbioru Robót Budowlano – Montażowych”.

12) Stolarka okienna posiadać atest higieniczny PZH do zastosowania w budownictwie mieszkaniowym, Aprobata Techniczną oraz certyfikat zgodności – na gotowy wyrób jakim jest okno. Dopuszcza się stosowanie materiałów zgodnych z obowiązującymi normami, posiadającymi świadectwa, atesty, certyfikaty.

13) W trakcie realizacji prac Wykonawca jest zobowiązany do zachowania przepisów BHP oraz ograniczenia uciążliwości prowadzenia robót.

14) Transport materiałów na plac budowy (miejsce wykonania zamówienia) oraz dostarczenie i eksploatacja maszyn i urządzeń niezbędnych do prawidłowego wykonania zamówienia obciążają Wykonawcę.

15) Wykonawca w razie wytworzenia odpadów jest zobowiązany do postępowania określonego przepisami ustawy z dnia 14 grudnia 2012 r. o odpadach (Dz. U. z 2013 r., poz.21 z późn. zmianami). Wykonawca zobowiązany jest ponadto zabezpieczyć we własnym zakresie i na własny koszt, pojemniki do składowania materiałów (odpadów) z prowadzonych robót budowlanych i rozbiórkowych.

16) Zamawiający, mając na uwadze, że jeżeli w jakimkolwiek miejscu dokumentacji technicznej tj. przedmiarach robót, rysunkach oraz specyfikacjach technicznych wykonania i odbioru robót budowlanych zostały wskazane nazwy producenta, nazwy własne, znaki towarowe, patenty lub pochodzenie materiałów czy urządzeń służących do wykonania robót budowlanych będących przedmiotem zamówienia – dopuszcza możliwość zastosowania materiałów i urządzeń równoważnych.

Oznacza to, że przewidziane przez wykonawcę do zastosowania na etapie realizacji robót materiały i urządzenia powinny spełniać parametry określone w dokumentacji przetargowej postępowania i nie powinny być gorsze od jej założeń (równe lub lepsze). Zamawiający poszcza wszelkie rynkowe odpowiedniki o parametrach równych lub lepszych niż wskazane. Ciężar udowodnienia, że materiał (wyrób) jest równoważny w stosunku do wymogu określonego przez zamawiającego spoczywa na wykonawcy składającym ofertę. W takim wypadku wykonawca musi przedłożyć odpowiednie dokumenty opisujące parametry techniczne,

wymagane prawem certyfikaty i inne dokumenty dopuszczające dany materiał (wyrób) do użytkowania oraz pozwalające jednoznacznie stwierdzić, że są one rzeczywiście równoważne.

17) Zamawiający zastrzega prawo do zaniechania wykonania robót (wymiany stolarki okiennej/drzwiowej) m. in. w następujących przypadkach:

- zmiany właściciela lokalu/budynku lub złożenia wniosku o wykup lokalu w okresie trwania umowy,
- przeznaczenia lokalu do zbycia
- wykonania robót objętych niniejszym postępowaniem przez najemcę lokalu, bez uprzedniej zgody i wiedzy Zamawiającego,
- nie uzyskania przez Zamawiającego wymaganych prawem budowlanym pozwoleń od odpowiednich organów administracyjnych
- opróżnienia budynku/lokalu przez najemcę np. z powodu pożaru, katastrofy, porzucenia, wykonania eksmisji lub innego zdarzenia niezależnego od Zamawiającego,
- w przypadku zaistnienia którejkolwiek z powyższych sytuacji, Kierownik właściwego Rejonu będzie informował na piśmie Wykonawcę o zaniechaniu wykonania prac (wymiany stolarki). Zmiana taka nie wymaga zawarcia aneksu do umowy.

18) Do faktury wykonawca zobowiązany jest załączyć szczegółową specyfikację wykonanych robót zawierającą: adres budynku/lokalu, ilość i rodzaj wymienionej stolarki (okienno/drzwiowa), wartość netto, stawkę podatku VAT, wartość podatku VAT, wartość brutto. Strony postanawiają, że termin zapłaty prawidłowo wystawionej i dostarczonej Zamawiającemu faktury VAT wynosić będzie 30 dni licząc od daty jej doręczenia do Zamawiającego wraz z dokumentami rozliczeniowymi. Zapłata zostanie dokonana przelewem na konto Wykonawcy wskazane na fakturze

3. Termin realizacji zamówienia :

- * dla zadania nr 1: 30 dni od daty zawarcia umowy
- * dla zadania nr 2: do dnia 17 grudnia 2018r.

4. Warunki płatności:

Warunki płatności: zapłata wynagrodzenia nastąpi w terminie 30 dni od dnia dostarczenia Zamawiającemu prawidłowo wystawionej faktury VAT.

5. Kryteria oceny ofert:

jedynym kryterium oceny ofert jest CENA (waga kryterium: 100%)

6. Forma składania ofert:.

- * pisemna zgodna ze wzorami określonymi przez Zamawiającego.
- * elektroniczna tj. Zamawiający dopuszcza również przesłanie oferty drogą elektroniczną za pośrednictwem poczty elektronicznej na adres e-mail: zamowieniapubliczne@adm.com.pl. Oferta przesyłana drogą elektroniczną winna mieć formę skanu dokumentu podpisanego przez Wykonawcę.

7. Na ofertę składają się wypełnione poniżej i podpisane przez osobę uprawnioną załączniki:

- * oferta złożona wg formularza ofertowego stanowiącego załącznik nr 1 do zaproszenia

8. Miejsce i termin składania ofert :

- oferty w formie pisemnej należy składać w siedzibie Działu Zamówień Publicznych ADM przy ul. Gdańskiej 30/5 (II piętro, pokój nr 2) w nieprzekraczalnym terminie do dnia **09.11.2018 r. (piątek) do godziny 12:00**

- oferty w formie elektronicznej należy przesłać na adres e-mail: zamowieniapubliczne@adm.com.pl w nieprzekraczalnym terminie do dnia **09.11.2018 r. (piątek) do godziny 12:00**

10. Miejsce i termin otwarcia ofert :

- otwarcie ofert odbędzie się w siedzibie Działu Zamówień Publicznych „ADM” przy ul. Gdańskiej 30/5 (II piętro, pokój nr 2) w dniu **09.11.2018 r. (piątek) o godzinie 12:10**

11. Osoby uprawnione do kontaktów z wykonawcami:

* w sprawach proceduralnych /formalnych/:

Kierownik Działu Zamówień Publicznych p. Tomasz Skierecki (513-000-899)

Specjalista Działu Zamówień Publicznych p. Magdalena Waszak (513-000-912)

12. UWAGA :

1) informacje i wyjaśnienia uzyskać można od poniedziałku do piątku w godz. 7.00-15.00

2) Wykonawca, którego oferta zostanie wybrana, niezwłocznie po otrzymaniu zawiadomienia o wyborze oferty i przed podpisaniem umowy zobowiązany jest dostarczyć Zamawiającemu: dokument potwierdzający posiadanie ubezpieczenia OC z tytułu prowadzonej działalności gospodarczej, na sumę ubezpieczenia OC min. 20.000 zł (np. polisa ubezpieczeniowa) wraz z dowodem opłacenia wszystkich wymagalnych składek ubezpieczeniowych.

3) Zamawiający nie wymaga zabezpieczenia należytego wykonania umowy

KIEROWNIK
Działu Zamówień Publicznych
Tomasz Skierecki
Tomasz Skierecki

Postępowanie nr 58/N/A/2018

O F E R T A

Wykonawca (nazwa, siedziba):

.....

.....

.....

.....

.....

.....

.....

NIP :

**Niniejszym składam/y swoją ofertę
na wykonanie przedmiotu zamówienia w zakresie i na warunkach określonych przez
Zamawiającego w zaproszeniu do złożenia oferty cenowej oraz projekcie umowy
- w części dotyczącej**

ZADANIA NR 1: za cenę brutto _____ zł
zgodnie z poniższym wyliczeniem*:

I. p.	Wynagrodzenie wykonawcy	Kwota (zł)
1	ul. Warszawska 2 - drzwi wejściowe do budynku	netto :
2	ul. Warszawska 2/7 - drzwi wejściowe do lokalu mieszkalnego	netto :
3	Ogółem wynagrodzenie ryczałtowe netto (pozycja 1+2)	NETTO:
4	Kwota należnego podatku VAT stawka 8%	VAT:
5	Ogółem CENA BRUTTO OFERTY (pozycja 3+4)	BRUTTO

ZADANIA NR 2: za cenę brutto _____ zł

zgodnie z poniższym wyliczeniem*:

Adres nieruchomości	Wynagrodzenie ryczałtowe netto (zł)	Stawka podatku VAT	Cena brutto oferty (zł)
ul. Samotna 3/116 - wymiana stolarki okiennej na PCV w lokalu mieszkalnym		8%	
ul. Paderewskiego 16/5 – wymiana stolarki okiennej na drewnianą w lokalu mieszkalnym		8%	
ul. Paderewskiego 22/12 – wymiana stolarki okiennej na drewnianą w lokalu mieszkalnym		8%	
ul. Kapeluszników 3/2 - drzwi wejściowe do lokalu mieszkalnego		8%	
ul. Gdańska 91 - drzwi wejściowe do lokalu użytkowego (sklepu)		23 %	
* OGÓŁEM CENA BRUTTO OFERTY:			

1. OŚWIADCZAM, że :

- 1) zobowiązuję się do realizacji zamówienia w terminie i na warunkach określonych przez Zamawiającego w ogłoszeniu/zaproszeniu do złożenia oferty cenowej z dnia 06.11.2018r.
- 2) wyrażam zgodę na warunki płatności wynikające z ogłoszenia/zaproszenia do złożenia oferty.
- 3) otrzymałem wszelkie informacje konieczne do przygotowania oferty
- 4) w przypadku zatrudnienia podwykonawców, odpowiadam/y za ich pracę jak za swoją własną
- 5) akceptuję istotne warunki umowy (określone we wzorze umowy) i w razie wybrania mojej oferty jako najkorzystniejszej zobowiązuję się do podpisania umowy, na warunkach zawartych w ogłoszeniu/zaproszeniu do złożenia oferty, w miejscu i terminie wskazanym przez Zamawiającego,
- 6) zamówienie zrealizuję (** niepotrzebne skreślić*) : ***samodzielnie / *z udziałem podwykonawcy**

2. Oświadczam, że *JESTEM / * NIE JESTEM płatnikiem podatku VAT (**niepotrzebne skreślić*)

3. Oświadczam, że wypełniłem obowiązki informacyjne przewidziane w art.13 lub art.14 RODO wobec osób fizycznych, od których dane osobowe bezpośrednio lub pośrednio pozyskałem, w celu ubiegania się o udzielenie zamówienia publicznego w niniejszym postępowaniu. Jednocześnie upoważniam Zamawiającego do przetwarzania danych osobowych objętych składaną ofertą, jej załącznikami i dokumentami składanymi w toku postępowania i udzielenie zamówienia, w zakresie i celach zgodnych z tym postępowaniem.

4. Dane kontaktowe Wykonawcy dla niniejszego postępowania :

adres e-mail	
telefon/faks	

Data sporządzenia oferty: _____ Podpis Wykonawcy: _____

WZÓR UMOWY - na roboty budowlane

zawarta w dniu - pomiędzy :

Administracją Domów Miejskich „ADM” Spółkę z o. o. z siedzibą w Bydgoszczy przy ul. Śniadeckich 1, wpisaną do Rejestru Przedsiębiorców prowadzonego przez Sąd Rejonowy w Bydgoszczy XIII Wydział Gospodarczy Krajowego Rejestru Sądowego pod nr KRS 0000124375, gdzie przechowywana jest dokumentacja spółki o kapitale zakładowym 59.478.000 zł, w imieniu której działają:

-
-

zwanym dalej w tekście umowy „ZAMAWIAJĄCYM”

a,

.....
.....
.....
.....
zwanym/ą w dalszej treści umowy „WYKONAWCA”

Niniejsza umowa jest konsekwencją zamówienia nr 58/N/A/2018 realizowanego przez Zamawiającego poza ustawą Prawo Zamówień Publicznych (zgodnie z art.4 ust.8) i wyborem najkorzystniejszej oferty na zadanie nr

§ 1

Przedmiot umowy

(treść par.1 zostanie dostosowana do zadania, którego dotyczyć będzie umowa)

1. Zamawiający zleca, a Wykonawca przyjmuje do wykonania roboty budowlane polegające na wykonaniu :

ZADANIE Nr 1: wymiana stolarki drzwiowej w budynku w obrębie działania Rejonu Obsługi Mieszkańców Nr 3. Szczegółowy zakres zamówienia obejmuje wymianę stolarki w nieruchomości:

- ul. Warszawska 2 – wymiana stolarki drzwiowej - drzwi wejściowe do budynku
- ul. Warszawska 2/7 – wymiana stolarki drzwiowej - drzwi wejściowe do lokalu mieszkalnego

UWAGA: obmiar stolarki do wymiany należy dokonać z natury jeszcze przed przystąpieniem do realizacji zamówienia, gdyż wymiary podane przez Zamawiającego w niniejszym postępowaniu mają charakter orientacyjny i nie zwalniają wykonawcy z obowiązku prawidłowej realizacji zamówienia zgodnie z wymiarami faktycznymi ustalonymi w trakcie realizacji robót.

ZADANIE Nr 2: wymiana stolarki okiennej i drzwiowej w budynkach w obrębie działania Rejonu Obsługi Mieszkańców Nr 4. Szczegółowy zakres zamówienia obejmuje wymianę stolarki w następujących nieruchomościach:

- ul. Samotna 3/116 - wymiana stolarki okiennej na PCV w lokalu mieszkalnym
- ul. Paderewskiego 16/5 – wymiana stolarki okiennej na drewnianą w lokalu mieszkalnym
- ul. Paderewskiego 22/12 - wymiana stolarki okiennej na drewnianą w lokalu mieszkalnym
- ul. Kapeluszników 3/2 - wymiana stolarki drzwiowej - drzwi wejściowe do lokalu mieszkalnego
- ul. Gdańska 91 - wymiana stolarki drzwiowej - drzwi wejściowe do lokalu użytkowego (sklepu)

UWAGA: obmiar stolarki do wymiany należy dokonać z natury jeszcze przed przystąpieniem do realizacji zamówienia, gdyż wymiary podane przez Zamawiającego w niniejszym postępowaniu mają charakter orientacyjny i nie zwalniają wykonawcy z obowiązku prawidłowej realizacji zamówienia zgodnie z wymiarami faktycznymi ustalonymi w trakcie realizacji robót.

na warunkach określonych w :

- ofercie Wykonawcy z dnia
- ogłoszeniu o zamówieniu/zaproszeniu z dnia 06.11.2018r.

2. Przedmiot zamówienia opisują następujące załączniki do umowy:

- przedmiary robót i szkice stolarki – załącznik nr
- specyfikacja techniczna wykonania i odbioru robót budowlanych

3. Ogólne warunki realizacji zamówienia :

1) rodzaj prac, które Wykonawca obowiązany jest wykonać w ramach zamówienia, określają przedmiary robót stanowiące załącznik do niniejszej umowy. Ilości jednostek przedmiarowych podane w przedmiarach mają charakter wyłącznie orientacyjny, zaś Wykonawca obowiązany jest wykonać roboty danego rodzaju w takiej ilości, w jakiej to okaże się rzeczywiście konieczne do wykonania przedmiotu zamówienia, zgodnie z zasadami sztuki budowlanej, wytycznymi inspektora nadzoru inwestorskiego, dokumentacją techniczną w tym specyfikacją techniczną wykonania i odbioru robót oraz obowiązującymi w tym zakresie przepisami i normami.

2) dla uniknięcia wątpliwości stwierdza się, że roboty, których rodzaj ujęto w przedmiarach robót stanowiących załączniki do umowy, nie mogą być uznane za roboty dodatkowe. Z uwagi na ryczałtowy charakter wynagrodzenia udostępnione przez Zamawiającego przedmiary robót nie są podstawą wyceny robót dla wykonawcy, a stanowią jedynie materiał pomocniczy przy kalkulacji ceny ofertowej.

3) Wykonawca nie może przystąpić do realizacji robót dodatkowych bez uprzedniego zgłoszenia Zamawiającemu konieczności ich wykonania i bez uprzedniego powierzenia ich wykonania oraz uzgodnienia warunków ich wykonania przez Zamawiającego, pod rygorem utraty prawa domagania się zapłaty dodatkowego wynagrodzenia z tytułu realizacji robót dodatkowych.

4) przedmiary robót mają dla Wykonawcy charakter wyłącznie pomocniczy. Wszystkie wymiary stolarki oraz parapetów (zewnątrznych/ wewnętrznych) podane przez Zamawiającego w dokumentacji przetargowej i technicznej stanowiącej załączniki do postępowania przetargowego – Wykonawca zobowiązany jest zweryfikować samodzielnie we własnym zakresie i na swój koszt, po dokonaniu pomiarów bezpośrednio na budowie i przed rozpoczęciem realizacji zamówienia (należy dokonać pomiarów stolarki z natury).

5) stolarka okienna jako wyrób musi odpowiadać przepisom ustawy Prawo budowlane art.10 (Dz. U. 2017 poz.1332 z późn. zm.), oraz ustawy z dnia 16.04.2004 r. o wyrobach budowlanych (Dz. U.2004 r., Nr 92, poz.881 z późniejszymi zmianami)

6) Zamawiający wymaga, aby przed przystąpieniem do realizacji zamówienia, Wykonawca przedłożył inspektorowi nadzoru ADM Zamawiającego dokument dopuszczający wprowadzenie do obrotu wyrobu budowlanego (stolarki okiennej/drzwiowej) np. aprobaty techniczne, atesty - celem akceptacji lub złożenia sprzeciwu.

7) wartość współczynnika przenikania ciepła „U” okien i drzwi balkonowych - nie może być większa niż wartość U (max) określona w tabelach w załączniku nr 2 – wymagania izolacyjności cieplnej i inne wymagania związane z oszczędnością energii, do Rozporządzenia Ministra Infrastruktury z dnia 12.04.2002 r. w sprawie warunków technicznych jakim powinny odpowiadać budynki i ich usytuowanie (Dz. U. 2002 r., Nr 75, poz. 690 z późniejszymi zmianami, a zwłaszcza zmianami z Dz. U. 2017 r. poz. 2285 obowiązującymi od 01.01.2018 r.).

8) stolarka okienna, balkonowa musi spełniać warunek określony w § 155 ust. 2,3,4 Rozporządzenia Ministra Infrastruktury z dnia 12.04.2002 r. w sprawie warunków technicznych jakim powinny odpowiadać budynki i ich usytuowanie (Dz. U. 2002 r., Nr 75, poz. 690 z późniejszymi zmianami, a zwłaszcza zmianami z Dz. U. 2017 r. poz. 2285 obowiązującymi od 01.01.2018 r.).

9) Zamawiający wymaga, aby kolorystyka i rodzaj stolarki zastosować zgodnie z przedmiarami robót i szkicami stolarki przedstawionymi przez Zamawiającego w załącznikach do zaproszenia (przedmiary robót i szkice stolarki).

10) podstawowe materiały potrzebne do wykonania zamówienia – robót związanych z wymianą istniejącej stolarki okiennej i drzwiowej – Wykonawca zabezpiecza na własny koszt i we własnym zakresie.

11) materiały użyte do wykonania zamówienia muszą być dopuszczone do obrotu w krajach UE zgodnie z Ustawą z dnia 16 kwietnia 2004r. o wyrobach budowlanych (Dz. U. Z 2004r., Nr 92, poz. 881 z późniejszymi zmianami) i do powszechnego stosowania w budownictwie oraz posiadać stosowne certyfikaty i atesty.

12) Wykonawca robót jest odpowiedzialny za jakość wykonywanych robót oraz ich zgodność z SST oraz poleceniami inspektora nadzoru Zamawiającego. Ogólne wymagania dotyczące wykonania i odbioru robót zawarte są w publikacji wydanej przez Ministerstwo Gospodarki Przestrzennej i Budownictwa i skoordynowanej przez Instytut Techniki Budowlanej pt. „Warunki Techniczne Wykonania i Odbioru Robót Budowlano – Montażowych”.

13) Stolarka okienna posiadać atest higieniczny PZH do zastosowania w budownictwie mieszkaniowym, Aprobata Techniczną oraz certyfikat zgodności – na gotowy wyrób jakim jest okno. Dopuszcza się stosowanie materiałów zgodnych z obowiązującymi normami, posiadającymi świadectwa, atesty, certyfikaty.

14) W trakcie realizacji prac Wykonawca jest zobowiązany do zachowania przepisów BHP oraz ograniczenia uciążliwości prowadzenia robót.

15) Transport materiałów na plac budowy (miejsce wykonania zamówienia) oraz dostarczenie i eksploatacja maszyn i urządzeń niezbędnych do prawidłowego wykonania zamówienia obciążają Wykonawcę.

16) Wykonawca w razie wytworzenia odpadów jest zobowiązany do postępowania określonego przepisami ustawy z dnia 14 grudnia 2012 r. o odpadach (Dz. U. z 2013 r., poz.21 z późn. zmianami). Wykonawca zobowiązany jest ponadto zabezpieczyć we własnym zakresie i na własny koszt, pojemniki do składowania materiałów (odpadów) z prowadzonych robót budowlanych i rozbiórkowych.

17) Wszystkie dokumenty (Ogłoszenie o zamówieniu wraz z załącznikami, oferta wykonawcy) o których mowa w niniejszej umowie stają się przez samo ich przywołanie integralną częścią niniejszej umowy.

18) W zakresie wzajemnego współdziałania przy realizacji przedmiotu umowy strony zobowiązują się działać niezwłocznie przestrzegając obowiązujących przepisów i ustalonych zwyczajów.

19) Wykonawca oświadcza, że zapoznał się z dokumentacją techniczną (przedmiar robót, STWIOR) oraz Ogłoszeniem o zamówieniu z dnia 17.09.2018r. i uznaje je za podstawę do realizacji przedmiotu niniejszej umowy.

§ 2

Termin realizacji umowy

(treść par.2 zostanie dostosowana do zadania, którego dotyczyć będzie umowa)

1. Termin wykonania opisanego w par.1 świadczenia: do dnia
2. Świadczenie będzie uznawane za wykonane w dniu powiadomienia Zamawiającego o gotowości do odbioru końcowego robót, o ile w dniu tym faktycznie i należyście wykonana będzie całość robót i prac, w stanie zdatnym do odbioru końcowego, który potwierdzony będzie podpisaniem przez Strony protokołu bezusterkowego odbioru końcowego robót.

§ 3

Przekazanie placu budowy/ lokalu

1. Wykonawca zobowiązany jest w terminie **2 dni** od daty zawarcia niniejszej umowy zgłosić inspektorowi nadzoru „ADM” gotowość przejęcia placu budowy (lokalu). Zgłoszenie należy dokonać pisemnie lub drogą elektroniczną za pośrednictwem poczty elektronicznej na adres e-mail:
2. W wyznaczonym przez siebie terminie Zamawiający przekaze protokolarnie Wykonawcy plac budowy. Formalne przekazanie odbywa się w obecności inspektora nadzoru „ADM” i wykonawcy.
3. Niestawiennictwo wykonawcy, stanowi leżącą po stronie Wykonawcy przyczynę, dla której Zamawiający może wstrzymać się z przekazaniem Wykonawcy placu budowy.
4. W przypadku nie przekazania Wykonawcy placu budowy, w terminie o którym mowa w ust.2, z przyczyn leżących po stronie Wykonawcy, Zamawiający (inspektor nadzoru ADM) wyznaczy kolejny termin przekazania. Jeśli i w tym kolejnym terminie nie dojdzie do przekazania z przyczyn leżących po stroni Wykonawcy, Zamawiający będzie uprawnionych odstąpić od umowy, w trybie natychmiastowym oraz domagać się zapłaty kary umownej, o której mowa w par.13 ust.2 pkt.1.
5. Wykonawca we własnym zakresie i na własny koszt zobowiązany jest do zagospodarowania miejsca realizacji robót zgodnie z rozdziałem 3 i 4 Rozporządzenia Ministra Infrastruktury z dnia 6 lutego 2003r. w sprawie bezpieczeństwa i higieny pracy podczas wykonywania robót budowlanych.
6. Zamawiający zobowiązuje się wskazać miejsce poboru wody. Wykonawca we własnym zakresie zabezpieczy zasilanie miejsca realizacji przedmiotu umowy. W uzasadnionych przypadkach Zamawiający może wskazać miejsce poboru energii. Koszty zużycia przez Wykonawcę wody, energii, ewentualnie innych mediów, ponosi Wykonawca.
7. Wykonawca przed rozpoczęciem prac uzgodni z właściwym Rejonem Obsługi Mieszkańców ADM przy udziale inspektora nadzoru „ADM” w formie pisemnej sposób rozliczenia za pobór wody i energii elektrycznej zużytej przez Wykonawcę w okresie wykonywania roboty oraz w razie potrzeby wskaże konieczność zamontowania podliczników poboru mediów.
8. Wykonawca we własnym zakresie i na własny koszt zdemontuje po zakończeniu robót swoje zaplecze, jak również uporządkuje miejsce realizacji robót oraz będzie ponosił koszty utrzymania i konserwacji wszelkich urządzeń, obiektów tymczasowych, dróg dojazdowych i montażowych.
9. Wykonawca będzie utrzymywał ład, porządek i czystość przy wykonywaniu robót, a po ich zakończeniu uporządkuje teren objęty realizacją przedmiotu Umowy.

§ 4

(treść par.4 zostanie dostosowana do zadania, którego dotyczyć będzie umowa)

1. Do kontaktu z Wykonawcą w trakcie realizacji niniejszej umowy i odbioru końcowego robót– Zamawiający wyznacza inspektora nadzoru ADM w osobie: p. - tel.
2. Inspektor nadzoru „ADM” działa w granicach umocowania nadanego mu przez Zamawiającego.
3. Kierownik Działu Remontów i Inwestycji „ADM” może wyznaczyć inne osoby, niż wskazane w ust.1.

§ 5

1. Wykonawca zobowiązuje się wykonać przedmiot umowy z materiałów własnych i przy użyciu własnych narzędzi, urządzeń i sprzętu.
2. Materiały, o których mowa w ust.1 powinny odpowiadać wymogom wyrobów dopuszczonych do obrotu i stosowania w budownictwie a także wymaganiom określonym w umowie, jej załącznikach lub w dokumentacji udzielania zamówienia.
3. Jeżeli Zamawiający zażąda badań dodatkowych, które nie były przewidziane niniejszą umową, to Wykonawca obowiązany jest przeprowadzić te badania.
4. Na każde żądanie Zamawiającego (inspektora nadzoru) Wykonawca obowiązany jest okazać w stosunku do wskazanych materiałów stosowny i prawem wymagany dokument (np. aprobatę techniczną, europejską aprobatę techniczną, krajową deklarację zgodności, znak budowlany itp. dokumenty). Zamawiający ma prawo żądać wstrzymania użycia danego materiału do czasu okazania się przez Wykonawcę stosownym dokumentem dopuszczającym ten materiał do obrotu i zastosowania.
5. Wykonawca zapewni potrzebne oprzyrządowanie, potencjał ludzki oraz materiały wymagane do zbadania na żądanie Zamawiającego jakości robót wykonanych z materiałów Wykonawcy na terenie budowy, a także do sprawdzenia ciężaru i ilości zużytych materiałów.
6. Badania, o których mowa w ust.3 będą realizowane przez Wykonawcę na własny koszt.
7. Jeżeli Zamawiający zażąda badań dodatkowych, które nie były przewidziane niniejszą umową, a związane są z wykonaniem przedmiotu umowy, to Wykonawca obowiązany jest przeprowadzić te badania.
8. Jeżeli w rezultacie przeprowadzenia badań, o których mowa w ust.7 okaże się, że zastosowane materiały, urządzenia, maszyny bądź wykonanie robót są niezgodne z umową, to koszty badań dodatkowych obciążają Wykonawcę zaś, gdy wyniki badań wykażą, że materiały bądź wykonanie robót są zgodne z umową to koszty tych badań obciążają Zamawiającego.

§ 6

1. Wykonawca w razie wytworzenia odpadów jest zobowiązany do postępowania określonego przepisami ustawy z dnia 14.12.2012r. o odpadach (Dz. U. z 2013 r. , poz. 21) a w szczególności jest odpowiedzialny i zobowiązany do gospodarowania (w tym wywozu, utylizacji, składowania) tymi odpadami.
2. Wykonawca zrealizuje prace w sposób zapewniający spełnienie wymagań dotyczących poszanowania uzasadnionych interesów osób trzecich występujących w obszarze oddziaływania, a w szczególności jest zobowiązany chronić:
 - przed pozbawieniem możliwości korzystania z kanalizacji, gazowej, energii elektrycznej i ciepłej oraz środków łączności,
 - istniejące uzbrojenie terenu w trakcie robót budowlanych,
 - przed uciążliwościami powodowanymi przez hałas, wibracje, zakłócenia elektryczne i promieniowanie – roboty budowlane prowadzić w sposób nie powodujący uciążliwości wywołanych przez ww. czynniki, a także nie dopuszczać do zanieczyszczenia powietrza, gleby i wody.
3. Wykonawca zobowiązuje się do informowania ustnego i pisemnego z odpowiednim wyprzedzeniem użytkowników/mieszkańców o planowanych robotach związanych z przedmiotem umowy. Informacja pisemna Wykonawcy musi być poddana weryfikacji (zatwierdzeniu) Zamawiającego, potwierdzonej stosowną pieczęcią właściwego Rejonu Obsługi Mieszkańców, a ponadto powinna zawierać: termin rozpoczęcia i zakończenia prac, nazwę Wykonawcy, numery telefonu kierownika robót i inspektora nadzoru

§ 7

Ubezpieczenie

1. Wykonawca zobowiązuje się do zawarcia odpowiednich umów ubezpieczeniowych od odpowiedzialności cywilnej w zakresie prowadzonej działalności gospodarczej związanej z przedmiotem zamówienia na sumę nie mniejszą niż 20.000 zł, w tym z tytułu szkód, które mogą zaistnieć w związku z wykonywaniem przedmiotu umowy oraz za szkody i następstwa nieszczęśliwych wypadków wyrządzone osobom trzecim.
2. Ubezpieczenie, o którym mowa w ust.1 musi obowiązywać przez cały okres trwania umowy. W przypadku upływu terminu ubezpieczenia przed dniem zakończenia niniejszej umowy, Wykonawca musi przedłużyć termin ubezpieczenia do czasu zakończenia umowy i natychmiast przedłożyć Zamawiającemu do wglądu wraz z dowodem opłacenia składek, nie

później niż w dniu wygaśnięcia dotychczasowego ubezpieczenia.

§ 8

(zapis § 8 zawiera postanowienia alternatywne, odpowiednio do przypadku wykonywanie zamówienie siłami własnymi, konsorcjum lub /i będzie korzystał z podwykonawców)

*1. Wykonawca zobowiązuje się wykonać siłami własnymi pełen zakres rzeczowy robót.

*2. Przedmiot umowy zostanie wykonany siłami wykonawców - uczestników konsorcjum związanych umową konsorcjalną. Wykonawcy/uczestnicy konsorcjum ponoszą solidarną odpowiedzialność za wykonanie przedmiotu umowy. Wykonawcy/uczestnicy konsorcjum są solidarnymi wierzycielami Zamawiającego, w konsekwencji czego zapłata wynagrodzenia na rzecz któregokolwiek z nich, skutkuje wygaśnięciem długu wobec pozostałych. Zamawiający związany jest wszakże wskazaniem rachunku właściwego dla zapłaty całości, lub poszczególnych części wynagrodzenia, jeśli wskazanie takie dokonane zostało zgodnie przez wszystkich wykonawców / uczestników konsorcjum.

*3. Wykonawca wykona zakres robót: przy pomocy podwykonawcy. Wykonawca odpowiada za działania podwykonawcy, jak za działania własne. Zastosowanie znajduje regulacja art. 647 § 2 k.c.

§ 9.

Wynagrodzenie

1. Zgodnie z ofertą Wykonawcy całkowite wynagrodzenie wyraża się kwotą netto zł, (słownie:). Całkowite wynagrodzenie brutto, powiększone o podatek od towarów i usług w obowiązującej stawce%, stanowi zatem kwotę zł (słownie) i obejmuje następujące składniki :

a) dla lokalu - w kwocie netto + VAT

b) dla lokalu - w kwocie netto + VAT

2. Strony postanawiają, że zapłata wynagrodzenia nastąpi jednorazowo, na podstawie faktury wystawionej przez Wykonawcę po wykonaniu i odbiorze całości umówionego świadczenia (z zastrzeżeniem ust.3). Do faktury Wykonawca zobowiązany jest załączyć szczegółową specyfikację zawierającą: adres nieruchomości/lokalu, rodzaj wymienionej lokalu,

3. Podstawę do wystawienia faktury stanowi podpisany bez zastrzeżeń przez uprawnionego inspektora nadzoru „ADM” „końcowy protokół odbioru robót”.

4. Strony postanawiają, że wynagrodzenie płatne będzie w terminie 30 dni licząc od daty doręczenia Zamawiającemu faktury wystawionej zgodnie z postanowieniami niniejszej umowy. Jeżeli jednak termin zapłaty wynagrodzenia należnego podwykonawcy lub dalszemu podwykonawcy przypadałby później niż termin zapłaty wynagrodzenia Wykonawcy wynikający ze zdania poprzedzającego, Zamawiający uprawniony jest wstrzymać się z zapłatą części wynagrodzenia należnego Wykonawcy, odpowiadającej kwocie istniejącego lecz jeszcze niewymagalnego wynagrodzenia podwykonawcy lub dalszego podwykonawcy, do czasu przedłożenia dowodu dokonania zapłaty tego wynagrodzenia.

5. Jeżeli w trakcie realizacji przedmiotu umowy powstanie konieczność zaniechania wykonania robót, to Wykonawca na żądanie Zamawiającego zobowiązany jest zaniechać wykonania określonych robót, w zakresie uzgodnionym z Zamawiającym tak pod względem rzeczowym, jak i finansowym. Zamawiający zastrzega prawo do zaniechania wykonania robót (wymiany stolarki okiennej/drzwiowej) m. in. w następujących przypadkach:

a) zmiany właściciela lokalu/budynku lub złożenia wniosku o wykup lokalu w okresie trwania umowy,

b) wykonania robót objętych niniejszym postępowaniem przez najemcę lokalu bez uprzedniej zgody i wiedzy Zamawiającego,

c) nie uzyskania przez Zamawiającego wymaganych prawem budowlanym pozwoleń od odpowiednich organów administracyjnych

d) konieczności opróżnienia lokalu/budynku przez najemcę np. z powodu pożaru, katastrofy lub innego zdarzenia niezależnego od Zamawiającego,

6. W przypadku zaistnienia którejkolwiek z sytuacji, o których mowa w ust.7. kierownik Rejonu Obsługi Mieszkańców będzie informował na piśmie Wykonawcę o zaniechaniu wykonania prac (wymiany stolarki otworowej).

§ 10.

1. Niezależnie od obowiązków wymienionych w § 1 umowy, Wykonawca przyjmuje na siebie następujące obowiązki szczegółowe:

1) zapewnienia specjalistycznego kierownictwa robót budowlanych;

2) stosowania się do zaleceń osoby sprawującej nadzór ;

3) informowania inspektora nadzoru ADM (danej branży), z co najmniej 2-dniowym wyprzedzeniem, o terminie zakrycia robót ulegających zakryciu oraz terminie odbioru robót zanikających;

4) w wypadku zniszczenia lub uszkodzenia modernizowanego obiektu, rezultatów robót budowlanych, ich części bądź urządzeń w toku realizacji umowy – naprawienia ich i doprowadzenia do stanu poprzedniego.

§ 11.

Kary umowne

1. Strony postanawiają, że podstawową obowiązującą je formą odszkodowania będą kary umowne.
2. Wykonawca zapłaci Zamawiającemu kary umowne:
 - 1) z tytułu odstąpienia od umowy z przyczyn zależnych od Wykonawcy w wysokości **20%** wynagrodzenia całkowitego brutto, o którym mowa w § 9 ust.2,
 - 2) z tytułu zwłoki w wykonaniu określonego w § 1 przedmiotu umowy w stosunku do terminu określonego w § 2, w wysokości **0,5%** wynagrodzenia całkowitego brutto, o którym mowa w § 9 ust.2, za każdy dzień zwłoki,
 - 3) z tytułu zwłoki w usunięciu wad stwierdzonych przy odbiorze lub w okresie rękojmi za wady, w wysokości **0,2%** wynagrodzenia całkowitego brutto, o którym mowa w § 9 ust.2, za każdy dzień zwłoki liczonej od dnia wyznaczonego na usunięcie wad,
 - 4) z tytułu braku zapłaty lub nieterminowej zapłaty wynagrodzenia należnego podwykonawcom lub dalszym podwykonawcom, w wysokości **0,2%** wynagrodzenia całkowitego brutto, o którym mowa w § 9 ust.2, za każdy taki stwierdzony przypadek,
3. Zamawiający zapłaci Wykonawcy kary umowne za:
 - 1) nieuzasadnioną zwłokę w przeprowadzeniu odbioru – w wysokości 50,00 zł za każdy dzień zwłoki licząc od następnego dnia po terminie, w którym odbiór miał być przeprowadzony ;
 - 2) odstąpienie od umowy z winy leżącej po stronie Zamawiającego, w wysokości **20%** wynagrodzenia całkowitego brutto, o którym mowa w § 9 ust.2.
4. Zamawiający zastrzega sobie prawo do odszkodowania uzupełniającego, przenoszącego wysokość kar umownych do wysokości rzeczywiście poniesionej szkody.

§ 12

Odbiór końcowy robót

1. Strony postanawiają, że przedmiotem odbioru końcowego będzie całość świadczenia Wykonawcy wynikającego z niniejszej umowy. Procedura odbioru odbywa się w obecności inspektora nadzoru ADM po stronie Zamawiającego oraz wykonawcy.
2. Wykonawca stosownym pismem zgłosi Zamawiającemu gotowość do odbioru.
3. Zamawiający (inspektor nadzoru) wyznaczy termin odbioru i rozpocznie odbiór przedmiotu umowy w ciągu 7 dni od daty zawiadomienia go pisemnie o osiągnięciu gotowości do odbioru, zawiadamiając o tym Wykonawcę.
4. Jeżeli w toku czynności odbioru zostaną stwierdzone wady, to Zamawiającemu przysługują następujące uprawnienia:
 - 1) jeżeli wady są istotne lecz nadają się do usunięcia, może odmówić odbioru do czasu usunięcia wad,
 - 2) jeżeli wady nie nadają się do usunięcia to:
 - a) jeżeli umożliwiają one użytkowania przedmiotu odbioru zgodnie z przeznaczeniem, Zamawiający może obniżyć odpowiednio wynagrodzenie,
 - b) jeżeli wady uniemożliwiają użytkowanie przedmiotu odbioru zgodnie z przeznaczeniem, Zamawiający może odstąpić od umowy lub żądać wykonania przedmiotu odbioru po raz drugi.
5. Strony postanawiają, że z czynności odbioru będzie spisany protokół odbioru końcowego zawierający wszelkie ustalenia dokonane w toku odbioru, a w szczególności:
 - a) oznaczenie miejsca sporządzenia protokołu,
 - b) datę rozpoczęcia i zakończenia czynności odbioru,
 - c) oznaczenie osób uczestniczących w odbiorze i charakteru w jakim uczestniczą w tej czynności,
 - d) wymienienie dokumentów przygotowanych przez Wykonawcę i dokumentów przekazanych Zamawiającemu przy odbiorze,
 - e) wynik dokonanej sprawdzenia ilości i jakości robót podlegających odbiorowi, a w szczególności zgodności ich wykonania z umową, zasadami wiedzy technicznej i przepisami techniczno – budowlanymi,
 - f) wymienienie ujawnionych wad lub drobnych usterek nie mających charakteru wad istotnych,
 - g) decyzje Zamawiającego co do przyjęcia lub odmowy przyjęcia oddawanego przez Wykonawcę przedmiotu umowy, co do terminu usunięcia ujawnionych wad, co do obniżenia wynagrodzenia Wykonawcy za wady, które Zamawiający uznał jako nie nadające się do usunięcia lub co do powtórnego wykonania robót,
 - h) oświadczenia i wyjaśnienia Wykonawcy i osób uczestniczących w odbiorze,
 - i) podpisy przedstawicieli Zamawiającego, Wykonawcy i osób uczestniczących.
6. Ujawnienie wady lub drobnej usterki przy odbiorze uzgodnionego przedmiotu umowy uprawnia Zamawiającego do

wstrzymania zapłaty wynagrodzenia do czasu usunięcia wady lub usterki, przy czym jeżeli w protokole odbioru końcowego strony zgodnie określą wysokość kwoty wynagrodzenia zatrzymywanej do czasu usunięcia wady lub usterki, uprawnienie Zamawiającego do wstrzymania zapłaty ograniczać się będzie tylko do tak określonej części wynagrodzenia.

7. Protokół odbioru końcowego podpisany przez strony Zamawiający doręcza Wykonawcy w dniu zakończenia czynności odbioru – dzień ten stanowi datę odbioru.

8. Strony ustalają następujące postanowienia szczegółowe w sprawie procedury odbioru:

1) do obowiązków Wykonawcy należy skompletowanie i przedstawienie Zamawiającemu na dzień przed wyznaczonym terminem rozpoczęcia czynności odbiorowych wszelkich dokumentów pozwalających na ocenę prawidłowego wykonania przedmiotu odbioru, a w szczególności:

- a) protokoły techniczne odbiorów międzyoperacyjnych
- b) niezbędne świadectwa kontroli jakości (atesty, certyfikaty)

2) Wykonawca zobowiązany jest do zawiadomienia Zamawiającego (inspektora nadzoru) o usunięciu wad oraz do żądania wyznaczenia terminu na odbiór zakwestionowanych uprzednio robót jako wadliwych.

3) Zamawiający może podjąć decyzję o przerwaniu czynności odbioru, jeżeli w czasie tych czynności ujawniono istnienie takich wad, które uniemożliwiają użytkowanie przedmiotu umowy zgodnie z przeznaczeniem – aż do czasu usunięcia tych wad.

4) W wypadku nie usunięcia wad w terminie wskazanym przez Zamawiającego w protokole odbioru robót, Zamawiającemu służy prawo do usunięcia wad na koszt Wykonawcy. W takim przypadku Zamawiający będzie uprawniony obciążyć Wykonawcę stosowną notą księgową i potrącić z wynagrodzenia Wykonawcy, równowartość wynagrodzenia Wykonawcy, któremu powierzył zastępcze wykonanie tych prac.

§ 13

Rękojmia, gwarancja

1. Strony postanawiają, iż odpowiedzialność Wykonawcy z tytułu rękojmi za wady przedmiotu umowy zostaje rozszerzona poprzez udzielenie gwarancji jakości.

2. Termin gwarancji i rękojmi wynosi **5 lat** (słownie: pięć lat) licząc od daty odbioru końcowego ustalonej w protokole odbioru końcowego robót będących przedmiotem niniejszej umowy.

3. Wybór przysługujących Zamawiającemu uprawnień na podstawie jednego z wyżej wymienionych tytułów należy do Zamawiającego.

4. Zamawiający w razie stwierdzenia ewentualnych wad wykonanego przedmiotu umowy w okresie rękojmi i gwarancji jakości obowiązany jest do przedłożenia stosownej reklamacji najpóźniej w ciągu 30 dni od daty ujawnienia się wady wyznaczając termin na jej usunięcie.

W ramach udzielonej rękojmi/gwarancji jakości Wykonawca zobowiązany jest usuwać wszelkie wady i usterki, które ujawnią się w terminie określonym w ust.2, chyba że wykaże, iż nie są one wynikiem niewłaściwego wykonania prac lub ich właściwości, w tym wadliwości użytych materiałów, technologii, urządzeń itp., lecz powstały na skutek działań i zdarzeń o charakterze zewnętrznym, takich jak niewłaściwe użytkowanie.

5. Wykonawca powinien udzielić odpowiedzi pisemnej na przedłożoną reklamację:

1) niezwłocznie - nie później niż w ciągu 3 dni - jeżeli skutki ujawnionej wady zagrażają bezpieczeństwu życia, zdrowia, mienia,

2) w innych przypadkach w ciągu 7 dni kalendarzowych od daty otrzymania od Zamawiającego reklamacji.

6. Po bezskutecznym upływie ustalonych w ust.5 terminów, reklamacja uważana będzie za uznaną w całości zgodnie z żądaniem Zamawiającego, a jeżeli żądanie Zamawiającego nie zostanie spełnione w terminie przez niego wyznaczonym – Zamawiający uprawniony jest do wykonania zastępczego na koszt Wykonawcy.

§ 14

Zmiany umowy, zakresu świadczenia i terminu wykonania

1. Wynagrodzenie należne wykonawcy podlega automatycznej zmianie do zmiany wysokości podatku VAT obowiązującej w chwili powstania obowiązku podatkowego. W takim przypadku wysokość wynagrodzenia należnego wykonawcy ustalana jest każdorazowo z uwzględnieniem aktualnej stawki podatku VAT obowiązującej na dzień wystawienia faktury (powstania obowiązku podatkowego). W przypadku zmiany stawki podatku VAT wynagrodzenie Wykonawcy brutto zostanie zmniejszone bądź zwiększone w stosunku odpowiednim do zmiany wysokości podatku VAT, wynagrodzenie Wykonawcy netto (tj. bez podatku VAT) jest niezmiennie.

2. Do czasu zakończenia wykonywania prac Zamawiający ma prawo ograniczyć zakres, ilość prac jeszcze nie wykonanych. Zawiadomienie Wykonawcy wymaga zachowania formy pisemnej. W takim przypadku wynagrodzenie wykonawcy ulegnie odpowiedniemu pomniejszeniu o wartość prac zaniechanych na żądanie Zamawiającego. W związku z prawem Zamawiającego do zaniechania określonych robót, Wykonawcy nie przysługują żadne roszczenia z tytułu odstępnego, odszkodowania itp.

Ponadto Zamawiający dopuszcza możliwość wystąpienia w trakcie realizacji przedmiotu umowy konieczności wykonania

robót zamiennych w stosunku do przewidzianych przedmiarami. Wartość robót zaniechanych będzie określana przez Zamawiającego na podstawie ceny (wartości) częściowej przypisanej do zaniechanej części robót w ofercie Wykonawcy, a jeśli to nie będzie możliwe, na podstawie minimalnej stawki roboczogodziny netto dla miasta Bydgoszczy podanej w ostatniej INFORMACJI O STAWKACH ROBOCIZNY KOSZTORYSOWEJ ORAZ CENACH PRACY SPRZĘTU BUDOWLANEGO IRS SEKOCENBUDU oraz na podstawie kosztów pośrednich, zysku i kosztów zakupu materiałów na poziomie średniej krajowej podanych w ostatniej INFORMACJI O STAWKACH ROBOCIZNY KOSZTORYSOWEJ ORAZ CENACH PRACY SPRZĘTU BUDOWLANEGO IRS SEKOCENBUDU. Powyższe stosuje się odpowiednio do rozliczania robót zamiennych.

3. Termin wykonania zamówienia ulega wydłużeniu – m. in. w następujących przypadkach :

- 1) wystąpienia przeszkody o charakterze „siły wyższej” która uniemożliwia realizację świadczenia; pojęcie wystąpienia przeszkody o charakterze „siły wyższej” która uniemożliwia realizację świadczenia; pojęcie „siła wyższa” oznacza wydarzenia zewnętrzne, nieprzewidywalne, nieoczekiwane i poza kontrolą stron niniejszej umowy, występujące po podpisaniu umowy, a powodujące niemożliwość realizacji umowy w jej obecnym brzmieniu, przy czym Wykonawca może powołać się na zaistnienie siły wyższej tylko wtedy, gdy poinformuje w formie pisemnej Zamawiającego w ciągu 3 dni od dnia jej zaistnienia,
- 2) wystąpienia w trakcie realizacji zamówienia zmian przepisów prawa mając wpływ na zakres lub sposób realizacji zamówienia, co spowoduje konieczność dostosowania realizacji umowy do zmian tych przepisów;
- 3) wystąpienia niekorzystnych i trudnych do przewidzenia warunków atmosferycznych, a w szczególności: intensywnych opadów deszczu i niskich temperatur, uniemożliwiających wykonanie robót budowlanych zgodnie z wymogami technologii, przy czym Wykonawca może powołać się na zaistnienie niekorzystnych warunków atmosferycznych tylko wtedy, gdy poinformuje w formie pisemnej Zamawiającego w ciągu 3 dni od dnia ich zaistnienia;
- 4) braku możliwości realizacji świadczenia wskutek okoliczności i przyczyn nie leżących po stronie Wykonawcy, a w szczególności w przypadku wstrzymania robót budowlanych przez Zamawiającego lub konieczności usunięcia błędów lub wprowadzenia zmian w dokumentacji projektowej i/lub uzyskania zmiany pozwolenia na budowę, jeżeli przepisy prawa tego wymagają;
- 5) konieczności wykonania robót zamiennych na wniosek Zamawiającego
- 6) konieczności wykonania zamówienia dodatkowego, którego wykonanie stanie się konieczne, a wykonanie zamówienia podstawowego jest uzależnione od wykonania zamówienia dodatkowego
- 7) wstrzymania prac budowlanych przez właściwy organ, odmowy wydania przez organy administracji lub inne podmioty wymaganych uzgodnień, zezwoleń, decyzji, z przyczyn niezawinionych przez Wykonawcę
- 8) gdy wystąpią opóźnienia w dokonaniu określonych czynności lub ich zaniechanie przez właściwe organy administracji państwowej, które nie są następstwem okoliczności, za które Wykonawca ponosi odpowiedzialność

UWAGA:

W przypadkach, o których mowa w ust.3. zmiana terminu wykonania zamówienia dokonuje się po pisemnym powiadomieniu zamawiającego przez wykonawcę o zaistnieniu powyższych okoliczności i potwierdzeniu ich wystąpienia przez Zamawiającego w formie spisanego na tę okoliczność Protokołu Konieczności podpisanego przez inspektora nadzoru i przedkładanego do zatwierdzenia Zamawiającemu. Zmiana wymaga zawarcia aneksu do umowy. Termin realizacji ulegnie przedłużeniu o czas wstrzymania robót z wyżej wymienionych przyczyn (przeszkód) określony w Protokole Konieczności, nie dłuższy jednak niż czas ich trwania.

4. Zmiany sposobu realizacji zamówienia (zmiany technologiczne), w szczególności :

- 1) pojawienie się na rynku, części, materiałów lub urządzeń nowszej generacji pozwalających na zaoszczędzenie kosztów realizacji przedmiotu umowy lub kosztów eksploatacji wykonanego przedmiotu umowy;
- 2) pojawienie się nowszej technologii wykonania przedmiotu zamówienia pozwalającej na zaoszczędzenie czasu realizacji zamówienia lub jego kosztów, jak również kosztów eksploatacji wykonanego przedmiotu umowy;
- 3) konieczność realizacji zamówienia przy zastosowaniu innych rozwiązań technicznych/technologicznych niż wskazane w ofercie, dokumentacji projektowej lub technicznej, w sytuacji, gdyby zastosowanie przewidzianych rozwiązań groziło niewykonaniem lub wadliwym wykonaniem przedmiotu umowy;
- 4) konieczność realizacji zamówienia przy zastosowaniu innych rozwiązań technicznych lub materiałowych, ze względu na zmiany obowiązującego prawa;
- 5) zmiany, o których mowa w pkt.1) – 3) nie mogą stanowić podstawy zwiększenia wynagrodzenia Wykonawcy;
- 6) zmiany, o których mowa w pkt.4) będą wprowadzane wyłącznie w zakresie umożliwiającym oddanie przedmiotu umowy do użytkowania, a Zamawiający może ponieść ryzyko zwiększenia wynagrodzenia z tytułu takich zmian, wyłącznie w kwocie równej zwiększonym z tego powodu kosztom;
- 7) w przypadku dostarczania w wyniku zmiany urządzeń lub materiałów, na które wymagane było posiadanie określonym prawem świadectw, certyfikatów lub innych podobnych zaświadczeń, takie świadectwa, certyfikaty lub zaświadczenia będą zawsze wymagane wobec urządzeń lub materiałów, zastępujących te proponowane w ofercie
- 8) każda ze wskazanych w pkt.1) – 4) zmian może być powiązana z obniżeniem wynagrodzenia wykonawcy.

5. Ponadto na wniosek wykonawcy, za zgodą Zamawiającego, wykonawca może:

- 1) dokonać zmiany podwykonawcy
 - 2) wskazać innych zakres podwykonawstwa niż przedstawiony w ofercie
 - 3) zrezygnować z udziału podwykonawcy w realizacji zamówienia
 - 4) powierzyć wykonanie części zamówienia podwykonawcom, pomimo niewskazania w ofercie części zamówienia przeznaczonej do wykonania w ramach podwykonawstwa.
6. Fakt zaistnienia wskazanych powyżej okoliczności, uzasadniających wprowadzenie zmiany umowy, podlegać będzie każdorazowo ocenie Zamawiającego. Jeżeli Zamawiający uzna, że wskazane okoliczności nie są zasadne Wykonawca zobowiązany jest do realizacji zamówienia zgodnie z warunkami określonymi w Ogłoszeniu o zamówieniu z dnia 17.10.2018r. i zawartej przez strony umowie.
7. Zmiany, o których mowa niniejszym dziale, wymagają obopólnej zgody stron umowy. Zmiany dokumentowane będą przez strony stosownymi pisemnymi aneksami do umowy.

§ 15

1. Oprócz wypadków wskazanych w Kodeksie Cywilnym, Zamawiającemu przysługuje prawo odstąpienia od umowy w następujących sytuacjach:

- 1) ogłoszenie otwarcia likwidacji Wykonawcy,
- 2) zajęcie istotnych składników majątku Wykonawcy na mocy orzeczenia sądu, organu egzekucyjnego lub innego organu władzy publicznej,
- 3) opóźnienia w rozpoczęciu realizacji robót bez uzasadnionych przyczyn, jeżeli stan ten istnieje pomimo dodatkowego wezwania Zamawiającego,
- 4) Wykonawca przerwał realizację robót i przerwa ta trwa dłużej niż 7 dni kalendarzowych,

2. Wykonawcy przysługuje prawo odstąpienia od umowy w szczególności, jeżeli Zamawiający:

- 1) odmawia bez uzasadnionej przyczyny odbioru i podpisania protokołu odbioru robót,
- 2) zawiadomi Wykonawcę, że wobec zaistnienia uprzednio nieprzewidzianych okoliczności nie będzie mógł spełnić swoich zobowiązań umownych wobec Wykonawcy – odstąpienie od umowy w tym wypadku może nastąpić w terminie 30 dni od zawiadomienia.

3. Odstąpienie od umowy powinno nastąpić w formie pisemnej pod rygorem nieważności takiego oświadczenia i powinno zawierać uzasadnienie.

4. W wypadku odstąpienia od umowy, Wykonawcę oraz Zamawiającego obciążają następujące obowiązki szczególne:

- 1) w terminie 7 dni od daty odstąpienia od umowy Wykonawca przy udziale Zamawiającego sporządzi szczegółowy protokół inwentaryzacji robót w toku wg stanu na dzień odstąpienia,
- 2) Wykonawca zabezpieczy przerwane prace w zakresie obustronnie uzgodnionym na koszt tej strony, którą obciąża przyczyna odstąpienia,
- 3) Wykonawca zgłosi do dokonania odbioru przez Zamawiającego roboty przerwane oraz roboty zabezpieczające, jeżeli odstąpienie od umowy nastąpiło z przyczyn, za które Wykonawca odpowiedzialności nie ponosi oraz niezwłocznie, a najpóźniej w terminie 14 dni usunie z terenu budowy urządzenia jego zaplecza przez niego dostarczone lub wzniesione.

5. Zamawiający w razie odstąpienia od umowy obowiązany jest do:

- 1) dokonania odbioru robót przerwanych oraz do zapłaty wynagrodzenia za roboty, które zostały wykonane do dnia odstąpienia i odebrane po odstąpieniu od umowy, przy czym wynagrodzenie to będzie ustalone na podstawie ceny (wartości) częściowej przypisanej do wykonanej części robót w ofercie Wykonawcy, a jeśli to nie będzie możliwe, na podstawie minimalnej stawki roboczogodziny netto dla miasta Bydgoszczy podanej w ostatniej INFORMACJI O STAWKACH ROBOCIZNY KOSZTORYSOWEJ ORAZ CENACH PRACY SPRZĘTU BUDOWLANEGO IRS SEKOCENBUDU oraz na podstawie kosztów pośrednich, zysku i kosztów zakupu materiałów na poziomie średniej krajowej podanych w ostatniej INFORMACJI O STAWKACH ROBOCIZNY KOSZTORYSOWEJ ORAZ CENACH PRACY SPRZĘTU BUDOWLANEGO IRS SEKOCENBUDU - zastrzega się jednak, że w przypadku gdy odstąpienie nastąpiło z przyczyn obciążających Wykonawcę, tak określone wynagrodzenie będzie dodatkowo obniżone o 10% (niezależnie od naliczenia kary umownej z tytułu odstąpienia);
- 2) przejęcia od Wykonawcy pod swój dozór miejsca realizacji robót.

§ 16

W sprawach nie uregulowanych w niniejszej umowie będą miały zastosowanie właściwe przepisy Kodeksu cywilnego, a w sprawach procesowych przepisy Kodeksu postępowania cywilnego.

§ 17

1. W wypadku powstania sporu powstałego w związku z niniejszą umową strony dążyć będą do ugodowego

rozstrzygnięcia sporu, tj. w drodze negocjacji i porozumienia.

2. W przypadku niemożności ugodowego rozstrzygnięcia sporu sądem wyłącznie właściwym do rozpoznawania sporów powstałych w związku z niniejszą umową jest właściwy rzeczowo sąd powszechny w Bydgoszcy.

§ 18

Umowę niniejszą sporządzono w trzech jednobrzmiących egzemplarzach z przeznaczeniem 1 egz. dla Wykonawcy i 2 egz. dla Zamawiającego.

WYKONAWCA

ZAMAWIAJĄCY

.....
(data i podpis)

.....

Lp.	Podstawa	Opis i wyczenia	j.m.	Poszcz.	Razem
1					
1	KNR 4-01 d.1 0354-05	Wykucie z muru ościeżnic drewnianych o pow.ponad 2 m2 0,99*2,08	m ² m ²		
				2,059	
				RAZEM	2,059
2	kalk. własna d.1 kalk. własna	Wykonanie ościeżnic drewnianych wraz z naświetlem - drzwiowych profilowanych o wielkości powyżej 4.5 m2 w kompletny wyrób wraz z obsadzeniem, obróbką ościeży i pomalowaniem ościeży 1	szt. szt.		
				1,000	
				RAZEM	1,000
2	kalk. własna d.1 kalk. własna	Skrzydła drzwiowe drewniane (włącznie z materiałem) zamkami , klamkami z szyldami oraz obróbką ościeży 0,99*2,08	m ² m ²		
				2,059	
				RAZEM	2,059
3	KNR 4-01 d.1 0108-13	Wywiezienie samochodami skrzyniowymi gruzu z rozbieranych konstrukcji ceglanych na odległość do 1 km 0,8	m ³ m ³		
				0,800	
				RAZEM	0,800
4	KNR 4-01 d.1 0108-16	Wywiezienie samochodami skrzyniowymi gruzu z rozbieranych konstrukcji - za każdy nast. 1 km Krotność = 19 0,8	m ³ m ³		
				0,800	
				RAZEM	0,800

Inspektor Nadzoru Inwestorskiego
 Międzyzwoleń, Warszawska
 05-120 Ustka 72 0 276 36
 Wskazanie cen jednostkowych
 w zakresie ogólnego budowlanego
 KUR-160 0040 02

Lp.	Podstawa	Opis i wyliczenia	j.m.	Poszcz.	Razem
1	KNR 0-19 0929-10	Wymiana okien zespolonych na okna rozwierane i uchylno-rozwierane dwudzielne z PCV o pow. do 2.5 m2. Kolorystyka i podział okna identyczne jak istniejące. współczynnik przenikania ciepła dla okien U (max) 1,1 W/(m2•K). 1,45*1,41 (1,14*1,41)*2 1,15*1,41	m ²		
			m ²	2,045	
			m ²	3,215	
			m ²	1,622	
				RAZEM	6,882
2	KNR 0-19 0929-12	Wymiana drzwi balkonowych zespolonych na drzwi balkonowe z PCV współczynnik przenikania ciepła dla okien U (max) 1,1 W/(m2•K). 0,865*2,180	m ²		
			m ²	1,886	
				RAZEM	1,886
3	KNR 4-01 0354-12	Wykucie z muru podokienników betonowych z lastryko - parapety wewnętrzne 1,50+1,20+1,20+1,20	m		
			m	5,100	
				RAZEM	5,100
4	KNR 4-01 0354-11	Wykucie z muru podokienników drewnianych, stalowych - parapety zewnętrzne 1,50+1,20+1,20+1,20	m		
			m	5,100	
				RAZEM	5,100
5	KNR 4-01 0321-01 analogia	Obsadzenie podokienników drewnianych lub stalowych do 1.5 m w ścianach z cegieł + M -parapet wewnętrzny z PCV kolor biały 4	szt.		
			szt.	4,000	
				RAZEM	4,000
6	KNR 4-01 0321-01 analogia	Obsadzenie podokienników drewnianych lub stalowych do 1.5 m w ścianach z cegieł + M -parapet zewnętrzny stalowy 4	szt.		
			szt.	4,000	
				RAZEM	4,000
7	Kalkulacja własna	Montaż nawiewników okiennych - higrosterowalne 5	szt.		
			szt.	5,000	
				RAZEM	5,000
8	KNR-W 2- 02 1510-10	Dwukrotne malowanie farbami emulsyjnymi powierzchni zewnętrznych - tynków gładkich bez gruntowania . Ościeża - w kolorze zgodnym z kolorystyką elewacji. 3,50	m ²		
			m ²	3,500	
				RAZEM	3,500
9	KNR-W 2- 02 1510-01	Dwukrotne malowanie farbami emulsyjnymi powierzchni wewnętrznych - tynków gładkich bez gruntowania. Ościeża -w kolorze białym. 3,50	m ²		
			m ²	3,500	
				RAZEM	3,500
10	KNR 4-01 0108-11 0108-12	Wywiezienie gruzu spryzmowanego samochodami samowładawczymi na odległość 19 km 0,4	m ³		
			m ³	0,400	
				RAZEM	0,400
11	kalk. własna	Uylizacja 1	kpl		
			kpl	1,000	
				RAZEM	1,000

Włoch

SZKIC OKIEN PCV

SAMOINA 3/116

POMIARY NALEŻY WYKONAĆ Z NATURY

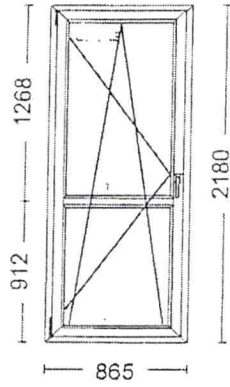

DRZWI BALKONOWE

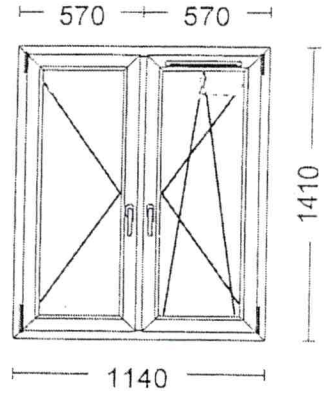

OKNO BALKONOWE

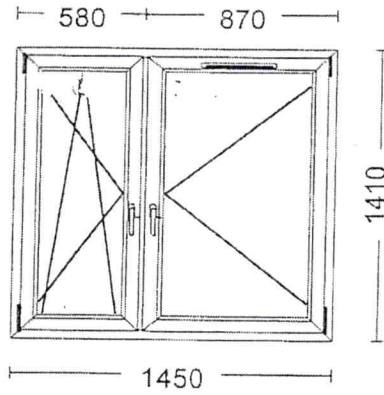

POKÓJ

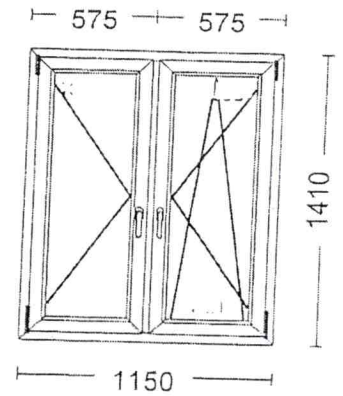

DUŻY POKÓJ

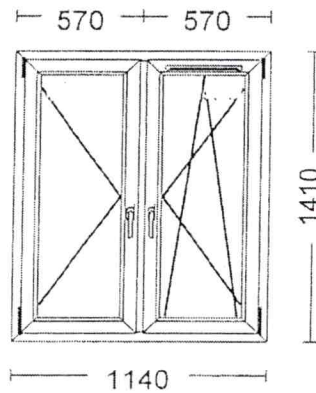

KUCHNIA

Handwritten signature

Lp.	Podstawa	Opis i wyliczenia	j.m.	Poszcz.	Razem
1	KNR 0-19 0930-11 analogia	Wymiana okien skrzynkowych na okna rozwierane i uchylno-rozwierane dwudzielne drewniane o pow. ponad 2.5 m ² . Podział okna(dolne i górne skrzydła) identyczne jak istniejące. współczynnik przenikania ciepła dla okien U (max)1,1 W/(m ² ·K). pokój 1,15*2,22	m ²		
			m ²	2,553	
				RAZEM	2,553
2	KNR 0-19 0930-12 analogia	Wymiana drzwi balkonowych skrzynkowych na drzwi balkonowe dwuskrzydłowe drewniane z zachowaniem istniejącego podziału i detali architektonicznych współczynnik przenikania ciepła dla okien i drzwi balkonowych U (max)1,1 W/(m ² ·K). 1,16*3,01	m ²		
			m ²	3,492	
				RAZEM	3,492
3	KNR 4-01 0354-11	Wykucie z muru podokienników drewnianych, stalowych - parapety wewnętrzne 1,20	m		
			m	1,200	
				RAZEM	1,200
4	KNR 4-01 0321-01 analogia	Obsadzenie podokienników drewnianych lub stalowych do 1.5 m w ścianach z cegiel + M -parapet wewnętrzny z PCV lub drewniany kolor biały 1	szt.		
			szt.	1,000	
				RAZEM	1,000
5	KNR 4-01 0321-01 analogia	Obsadzenie podokienników drewnianych lub stalowych do 1.5 m w ścianach z cegiel + M -parapet zewnętrzny z blachy stalowej powlekanej kolor biały 1	szt.		
			szt.	1,000	
				RAZEM	1,000
6	Kalkulacja własna	Montaż nawiewników okiennych - higrosterowalne 1	szt.		
			szt.	1,000	
				RAZEM	1,000
7	KNR-W 2- 02 1510-01	Dwukrotne malowanie farbami emulsyjnymi powierzchni wewnętrznych - tynków gładkich bez gruntowania. Ościeża -w kolorze białym. (2,22+2,22+1,15)*2*0,15 (3,01+3,01+1,16)*0,15	m ²		
			m ²	1,677	
			m ²	1,077	
				RAZEM	2,754
8	KNR 4-01 0108-11 0108-12	Wywiezienie gruzu spryzmowanego samochodami samowyladowczymi na odległość 19 km 0,4	m ³		
			m ³	0,400	
				RAZEM	0,400
9	kalk. własna	Uylizacja 1	kpl		
			kpl	1,000	
				RAZEM	1,000

Alw

SZKIC OKIEN

ul. Paderewskiego 16/5

Okna drewniane- rozwieralno-uchylne
(z zachowaniem istniejącego podziału okien, szprosów)

Pomiary należy pobrać z natury

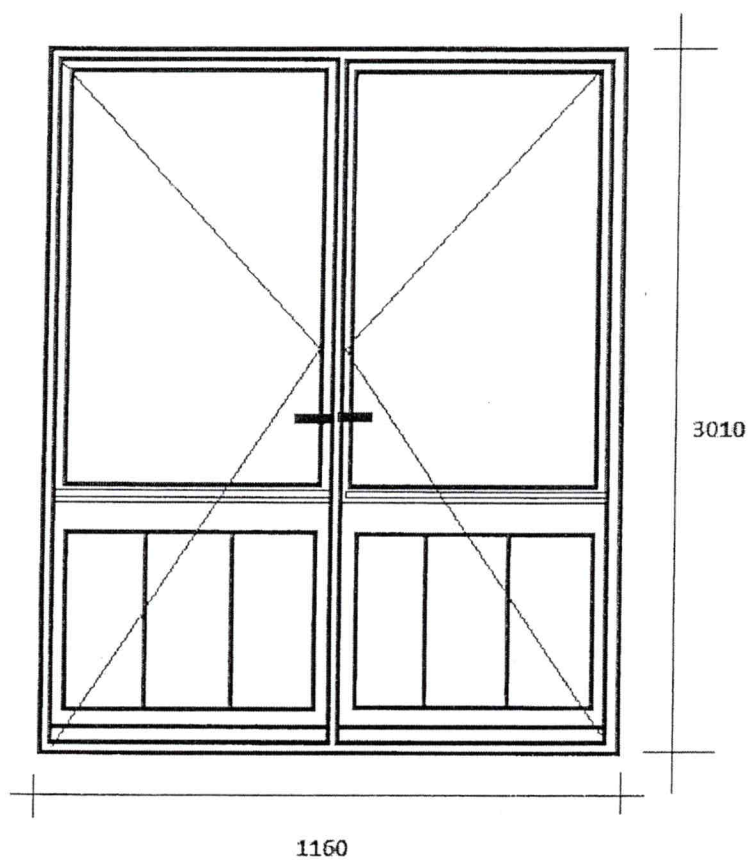

drzwi balkonowe dwuskrzydłowe

Handwritten signature

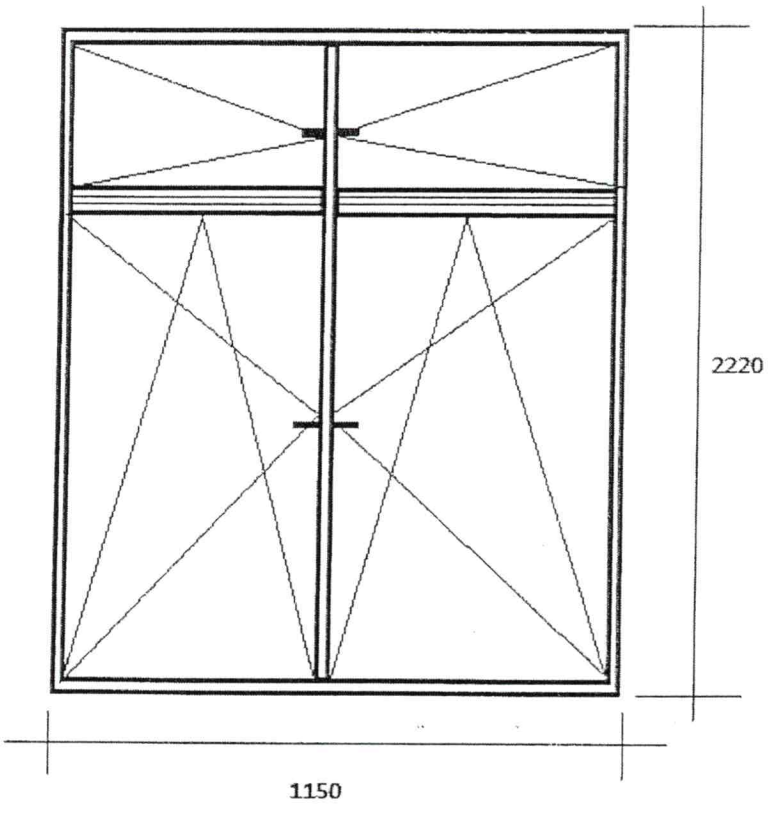

pokój 1 szt

Handwritten signature

Lp.	Podstawa	Opis i wyliczenia	j.m.	Poszcz.	Razem
1	KNR 4-01 0354-05	Wykucie z muru ościeżnic drewnianych o powierzchni ponad 2 m ² 0,90*2,0	m ² m ²	1,800	1,800
				RAZEM	1,800
2	KNR-W 2-02 1027-03 analogia	Drzwi zewnętrzne pływowe pełne o powierzchni ponad 1.5 m ² Wykonanie , montaż i obróbka drzwi zewnętrznych drewnianych ,jednoskrzydłowych ,ocieplonych trzy zawiasy ,uszczelki w skrzydle i ościeznicy,klamki,próg, zamek górny i dolny 0,98*2,10	m ² m ²	2,058	2,058
				RAZEM	2,058
3	KNR 4-01 0108-11 analiza indywidualna	Wywiezienie materiałów z rozbiórki 0,10	m ³ m ³	0,100	0,100
				RAZEM	0,100
4	kalk. własna	Uylizacja 1	kpl. kpl	1,000	1,000
				RAZEM	1,000

Pice

SZKIC DRZWI

ul. Kapeluszników 3/2
drzwi zewnętrzne drewniane ocieplone z ościeżnicą ,klamkami ,
zamkiem górnym i dolnym , progiem

pomiary należy pobrać z natury

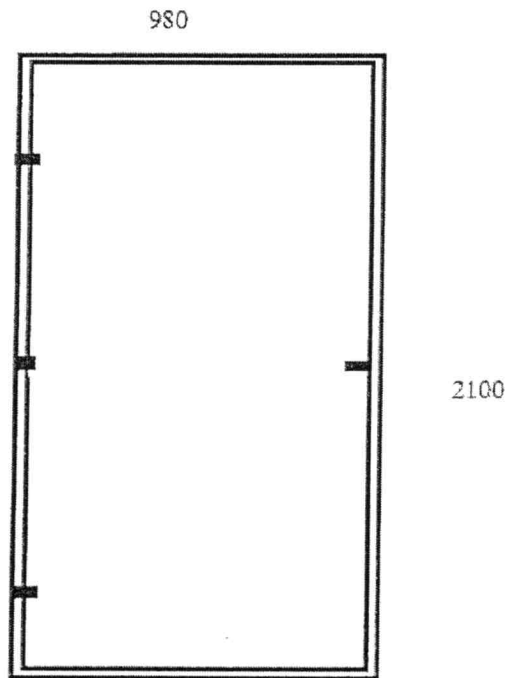

Alu

KAPELUSZNIKÓW 3/2

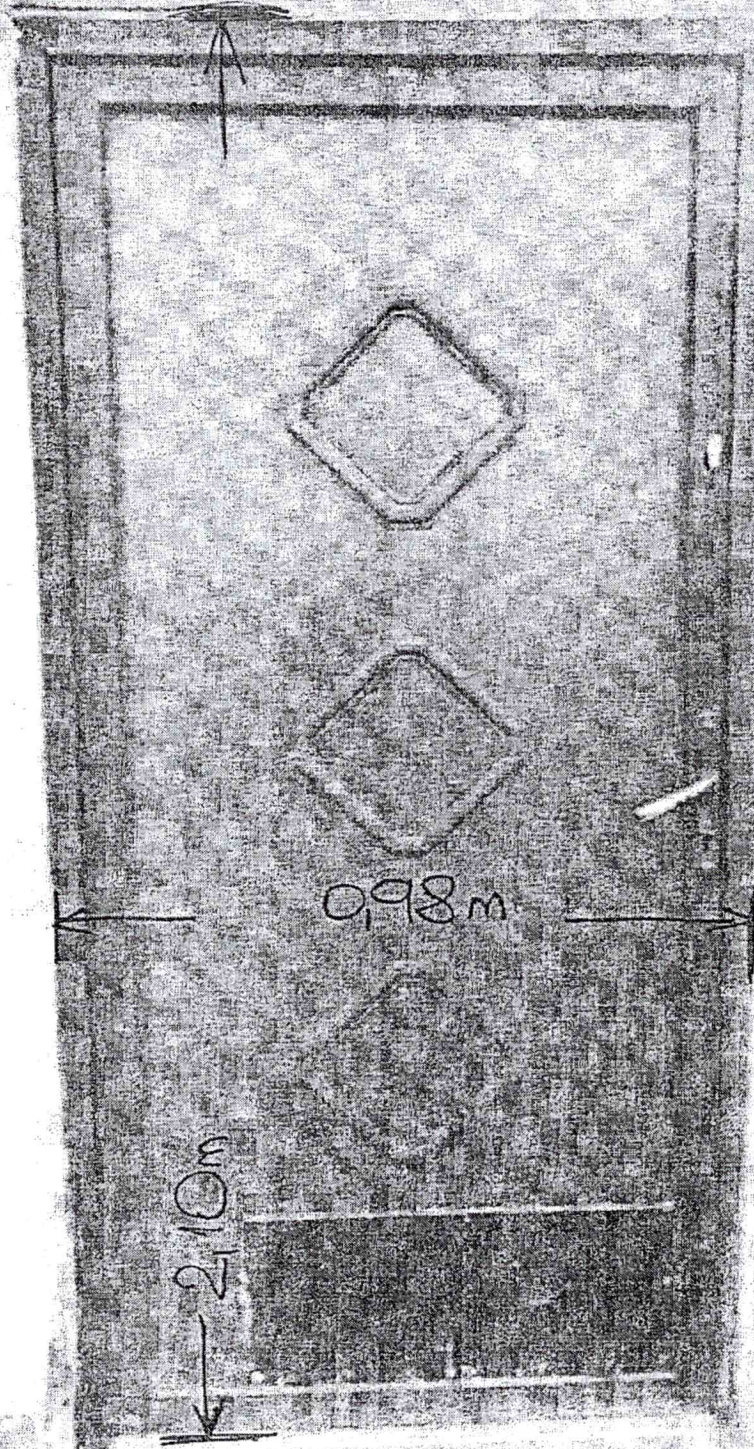

Lp.	Podstawa	Opis i wyliczenia	j.m.	Poszcz.	Razem
1	KNR 4-01 0354-05	Wykucie z muru ościeżnic drewnianych o powierzchni ponad 2 m2 2,30*1,10	m ² m ²	 2,530	 2,530
				RAZEM	2,530
2	KNR-W 2-02 1027-03 analogia	Drzwi drewniane zewnętrzne pływowe pełne z naswietłem o powierzchni ponad 1.5 m2 szyba w naswietlu -szkło bezpieczne Wykonanie . montaż i obróbka drzwi zewnętrznych drewnianych,ociepłonych ,jednoskrzydłowych z naswietłem Drzwi wyposażone w trzy zawiasy ,zamek z wkładką patentową klucze,klamkę,próg 2,30*1,10	m ² m ²	 2,530	 2,530
				RAZEM	2,530
3	KNR 4-01 0108-11 analiza indywidualna	Wywiezienie materiałów z rozbiórki 0,10	m ³ m ³	 0,100	 0,100
				RAZEM	0,100
4	kalk. własna	Uylizacja 1	kpl kpl	 1,000	 1,000
				RAZEM	1,000

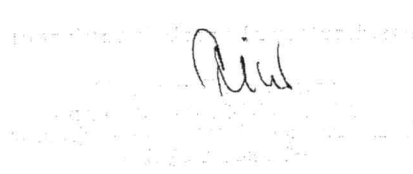

SZKIC OKNA

ul. Gdańska 91 DROBEX – drzwi drewniane

Drzwi drewniane ocieplone z naświetlem, trzy zawiasy, klamka, zamek patentowy

Pomiary należy pobrać z natury

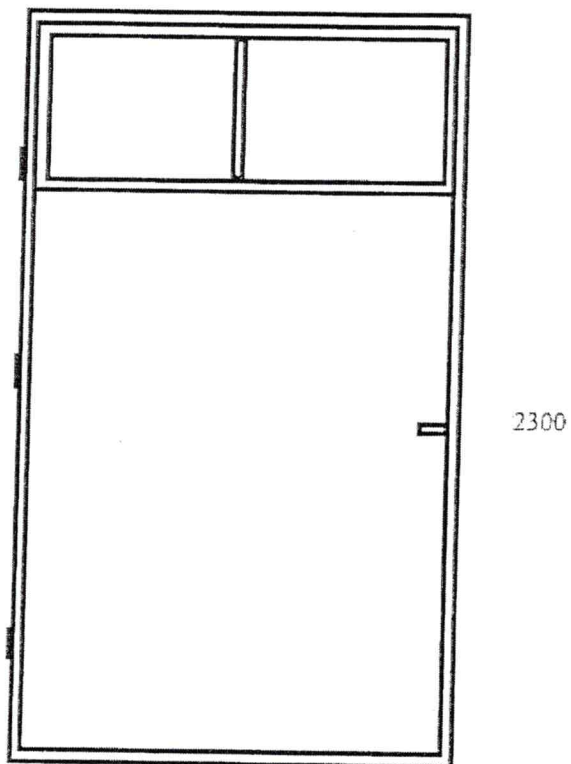

Handwritten signature



Lp.	Podstawa	Opis i wyliczenia	j.m.	Poszcz.	Razem
1	KNR 0-19 0930-11 analogia	Wymiana okien skrzynkowych na okna rozwierane i uchylno-rozwierane dwudzielne drewniane o pow. ponad 2.5 m2 .Podział okna(dolne i górne skrzydła) identyczne jak istniejące. (1,72*1,16)*3	m ² m ²	 5,986	 RAZEM 5,986
2	KNR 4-01 0354-11	Wykucie z muru podokienników drewnianych, stalowych - parapety zewnętrzne 1,20*3	m m	 3,600	 RAZEM 3,600
3	KNR 4-01 0354-11	Wykucie z muru podokienników drewnianych, stalowych - parapety wewnętrzne 1,20*3	m m	 3,600	 RAZEM 3,600
4	KNR 4-01 0321-01 analogia	Obsadzenie podokienników drewnianych lub stalowych w ścianach z cegiel + M -parapet wewnętrzny z PCV kolor biały 3	szt. szt.	 3,000	 RAZEM 3,000
5	KNR 4-01 0321-01 analogia	Obsadzenie podokienników drewnianych lub stalowych w ścianach z cegiel + M -parapet zewnętrzny powlekany kolor biały 3	szt. szt.	 3,000	 RAZEM 3,000
6	Kalkulacja własna	Montaż nawiewników okiennych - higrosterowalne 3	szt. szt.	 3,000	 RAZEM 3,000
7	KNR-W 2- 02 1510-01	Dwukrotne malowanie farbami emulsyjnymi powierzchni wewnętrznych - tynków gładkich bez gruntowania. Ościeża -w kolorze białym. (1,16+1,72*2)*0,15*3	m ² m ²	 2,070	 RAZEM 2,070
8	KNR-W 2- 02 1519-01	Malowanie tynków zewnętrznych farbą emulsyjną-Ościeża -w kolorze białym. (1,16+1,72+1,72)*0,35*3	m ² m ²	 4,830	 RAZEM 4,830
9	KNR 4-01 0108-11 0108-12	Wywiezienie gruzu spryzmowanego samochodami samowyladowczymi na odległość 19 km 0,30	m ³ m ³	 0,300	 RAZEM 0,300
10	kalk. własna	Uylizacja 1	kpl kpl	 1,000	 RAZEM 1,000

Rec

SZKIC OKIEN

OKNA DREWNIANE

Paderewskiego 22/12
jednoramowe, trzyszybowe

z zachowaniem istniejącego podziału okien
Pomiary należy pobrać z natury

POKOJE- szt 3

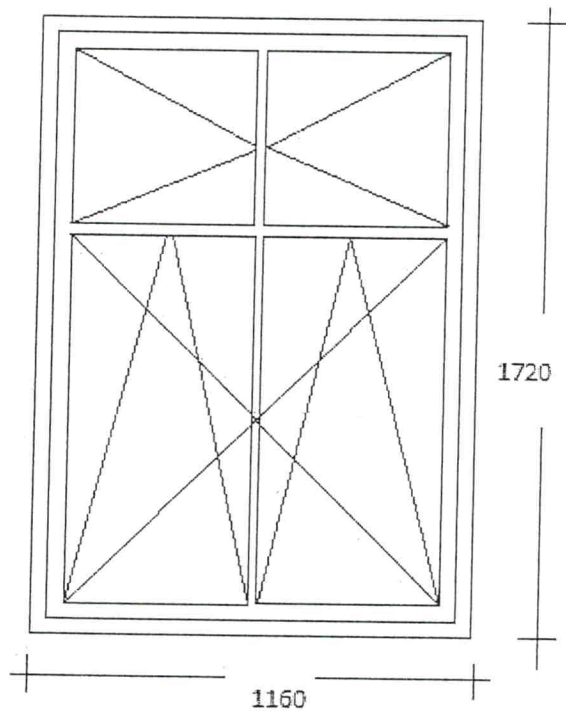

szt - 3

Handwritten signature

SPECYFIKACJA TECHNICZNA WYKONANIA I ODBIORU ROBÓT

Wymiany stolarki okiennej w lokalach mieszkalnych w budynkach administrowanych przez Administrację Domów Miejskich Sp. z o.o. w Bydgoszczy ul. Śniadeckich 1

INWESTOR : Administracja Domów Miejskich Sp. z o.o. w Bydgoszczy ul. Śniadeckich 1

NAZWA INWESTYCJI: wymiana stolarki okiennej PCV z szybą zespoloną

WYMAGANIA OGÓLNE

1. Określenie przedmiotu zamówienia.

1.1. Rodzaj, nazwa i lokalizacja ogólna przedsięwzięcia.

Wymiana stolarki okiennej w lokalach mieszkalnych na terenie administrowanym przez Administrację Domów Miejskich Sp. z o.o. w Bydgoszczy ul. Śniadeckich 1

1.2. Uczestnicy procesu inwestycyjnego.

- 1) Zamawiający – Administracja Domów Miejskich Sp. z o.o. w Bydgoszczy ul. Śniadeckich 1
- 2) Instytucja finansująca inwestycję j.w.
- 3) Zarządzający realizacją umowy - inspektor nadzoru inwestorskiego wskazany przez inwestora

1.3. Charakterystyka przedsięwzięcia – wymiana stolarki okiennej w lokalach mieszkalnych

1.3.1. Ogólny zakres robót.

Wymiana stolarki okiennej polega na demontażu istniejącej stolarki okiennej wraz z parapetami zewnętrznymi i podokiennikami, montażu nowej stolarki z parapetami zewnętrznymi i podokiennikami.

Stolarka spełniać powinna następujące kryteria:

- stolarka okienna jednoramowa szklona
- szklenie szybą zespoloną min. $U_k = 1,1 \text{ W/m}^2\text{K}$
- system rozszczelnienia (mikrowentylacja)
- montaż w oknach nawiewników higrosterowanych (po 1 szt na okno),
- zachowany zostanie dotychczasowy typ (podział powierzchni oszklonych) oraz barwa stolarki biała
- stolarka będzie posiadać odpowiednie parametry techniczne (potwierdzone przez producenta)
- okna powinny posiadać atest higieniczny PZH do zastosowania w budownictwie mieszkaniowym, Aprobatę Techniczną oraz certyfikat zgodności na gotowy wyrób jakim jest okno
- parapety zewnętrzne wykonane z blachy stalowej powlekanej powłokami poliesterowymi, gr. 0,35 mm w kolorze brązowym
- montaż podokienników wewnętrznych z PCV białych

Po zamontowaniu nowej stolarki okiennej należy wykonać prace szpachlarskie, wokół ościeży otworów okiennych wewnętrznych i wyprawić ubytki tynków na ościeżach zewnętrznych.

Dopuszcza się stosowanie materiałów zgodnych z obowiązującymi normami,

posiadającymi świadectwa, atesty, certyfikaty.

1.4. Dokumentacja techniczna określająca przedmiot zamówienia i stanowiąca podstawę do realizacji robót.

1.4.1. Przedmiar robót.

1.4.2. Zgodność robót ze szkicem oraz detalami

Wykonawca jest odpowiedzialny za jakość prac i ich zgodność z dokumentacją

Wykonawca jest zobowiązany wykonywać wszystkie roboty ściśle według otrzymanej dokumentacji.

Jeśli jednak w czasie realizacji robót okaże się, że dokumentacja dostarczona przez zamawiającego wymaga uzupełnień wykonawca przygotowuje na własny koszt niezbędne dokumenty i uzgodnienia.

2. Prowadzenie robót.

2.1. Ogólne zasady wykonania robót.

Wykonawca jest odpowiedzialny za prowadzenie robót zgodnie z umową i ściśle przestrzeganie harmonogramu robót oraz za jakość zastosowanych materiałów i wykonywanych prac za ich zgodność z wymaganiami specyfikacji technicznych i programu zapewnienia jakości, projektu organizacji robót oraz poleceniami zarządzającego realizacją umowy. Wykonawca ponosi odpowiedzialność za dokładne wytyczenie w planie i wyznaczenie wysokości wszystkich elementów robót zgodnie z wymiarami określonymi w dokumentacji lub przekazanymi na piśmie przez zarządzającego realizacją umowy.

2.2. Teren remontu.

2.2.1. Charakterystyka – budynki mieszkalne

2.2.2. Przekazanie terenu budowy.

Zamawiający protokolarnie przekazuje wykonawcy teren remontu - budowy w czasie i na warunkach określonych w ogólnych warunkach umowy.

2.2.3. Ochrona i utrzymanie terenu budowy.

Wykonawca będzie odpowiedzialny za ochronę placu remontu - budowy oraz wszystkich materiałów i elementów wyposażenia użytych do realizacji robót od chwili rozpoczęcia do ostatecznego odbioru robót.

W trakcie realizacji robót wykonawca dostarczy, zainstaluje i utrzyma wszystkie niezbędne, tymczasowe zabezpieczenia.

2.2.4. Ochrona własności i urządzeń.

Wykonawca jest odpowiedzialny za ochronę istniejących instalacji naziemnych i podziemnych urządzeń znajdujących się w obrębie lokalu mieszkalnego, takich jak rurociągi i kable etc.

Wykonawca będzie odpowiedzialny za jakiegokolwiek szkody, spowodowane przez jego działania, w instalacjach naziemnych i podziemnym.

2.2.5. Ochrona środowiska w trakcie realizacji robót.

W trakcie realizacji robót wykonawca jest zobowiązany znać i stosować się do przepisów zawartych we wszystkich regulacjach prawnych w zakresie ochrony środowiska (wywóz i utylizacja materiałów z rozbiórki). W okresie realizacji, do czasu zakończenia robót, wykonawca będzie podejmował wszystkie sensowne kroki żeby stosować się do wszystkich przepisów i normatywów w zakresie ochrony środowiska na placu budowy i poza jego terenem, unikać działań szkodliwych dla innych jednostek występujących na tym terenie w zakresie zanieczyszczeń, hałasu lub innych czynników powodowanych jego działalnością.

2.2.6. Zapewnienie bezpieczeństwa i ochrony zdrowia.

Wykonawca dostarczy na budowę i będzie utrzymywał wyposażenie konieczne dla zapewnienia bezpieczeństwa. Zapewni w odpowiednie wyposażenie i odzież wymaganą dla ochrony życia i zdrowia personelu zatrudnionego na placu budowy. Uważa się, że koszty zachowania zgodności z wspomnianymi powyżej przepisami bezpieczeństwa i ochrony zdrowia są wliczone w cenę umowną. Wykonawca będzie stosował się do wszystkich przepisów prawnych obowiązujących w zakresie bezpieczeństwa przeciwpożarowego.

Będzie stale utrzymywał wyposażenie przeciwpożarowe w stanie gotowości, zgodnie z zaleceniami przepisów bezpieczeństwa przeciwpożarowego, na placu budowy, we wszystkich urządzeniach, maszynach i pojazdach oraz pomieszczeniach magazynowych. Materiały łatwopalne będą przechowywane zgodnie z przepisami przeciwpożarowymi, w bezpiecznej odległości od budynków i składowisk, w miejscach niedostępnych dla osób trzecich. Wykonawca będzie odpowiedzialny za wszelkie straty powstałe w wyniku pożaru, który mógłby powstać w okresie realizacji robót lub został spowodowany przez któregokolwiek z jego pracowników.

2.3. Program zapewnienia jakości.

Wykonawca jest w pełni odpowiedzialny za jakość robót oraz będzie stosował materiały posiadające odpowiednie atesty i certyfikaty stosowania.

2.4. Dokumenty budowy – nie obowiązują

2.4.1. Dziennik budowy – brak dziennika budowy.

2.4.2. Przedmiary robót

Przedmiar robót jest dokumentem, podstawowym dla wyceny zakresu robót, pozycji i jednostki użyte w wycenionym przez wykonawcę i wyceniony przedmiar robót, stanowiący załącznik do umowy.

2.4.3. Inne istotne dokumenty budowy.

Oprócz dokumentów wyszczególnionych w punktach 2.4.1. i 2.4.2., dokumenty budowy zawierają też:

- 1) dokumenty wchodzące w skład umowy;
- 2) pozwolenie na prowadzenie prac;
- 3) protokoły przekazania placu budowy wykonawcy;
- 4) umowy cywilno-prawne ze osobami trzecimi i inne umowy i porozumienia cywilnoprawne;
- 5) protokoły odbioru robót;
- 6) opinie ekspertów i konsultantów;
- 7) korespondencja dotycząca budowy.

2.4.4. Przechowywanie dokumentów budowy.

Wszystkie dokumenty budowy będą przechowywane na placu budowy we właściwie zabezpieczonym miejscu. Wszystkie dokumenty zagubione będą natychmiast odtworzone zgodnie ze stosownymi wymaganiami prawa. Wszystkie dokumenty budowy będą stale dostępne do wglądu zarządzającego realizacją umowy oraz upoważnionych przedstawicieli zamawiającego w dowolnym czasie i na każde żądanie.

2.5. Dokumenty przygotowywane przez Wykonawcę w trakcie trwania budowy.

2.5.1. Informacje ogólne.

W trakcie trwania budowy i przed zakończeniem robót wykonawca jest zobowiązany do dostarczania na polecenie zarządzającego lub właściciela realizacją umowy następujących dokumentów:

- 1) rysunki robocze,
- 2) dokumentację powykonawczą,
- 3) atesty, certyfikaty stosowanych materiałów.

2.5.2. Dokumentacja powykonawcza.

Wykonawca odpowiedzialny będzie za prowadzenie na bieżąco ewidencji wszelkich zmian w rodzaju materiałów, urządzeń, lokalizacji i wielkości robót. Zmiany te należy rejestrować na komplecie rysunków, wyłącznie na to przeznaczonych. Wykonawca winien przedkładać zarządzającemu realizacją umowy aktualizowane na bieżąco rysunki powykonawcze, w celu dokonania ich przeglądu i sprawdzenia. Po zakończeniu robót kompletny zestaw rysunków zostanie przekazany zarządzającemu realizacją umowy.

3. Zarządzający realizacją umowy.

Zarządzający realizacją umowy w ramach posiadanego umocowania od zamawiającego reprezentuje interesy zamawiającego na budowie przez sprawowanie kontroli zgodności realizacji robót budowlanych ze specyfikacjami technicznymi, przepisami, zasadami wiedzy technicznej oraz postanowieniami warunków umowy.

Dla prawidłowej realizacji swoich obowiązków, zgodnie z przepisami prawa budowlanego, zarządzający realizacją umowy pisemnie wyznacza inspektorów nadzoru działających w jego imieniu, w zakresie przekazanych im uprawnień i obowiązków. Wydawane przez nich polecenia mają moc poleceń zarządzającego realizacją umowy.

4. Atesty materiałów i urządzeń.

W przypadku materiałów wymagane są atesty, każda partia dostarczona na budowę musi posiadać atest określający w sposób jednoznaczny jej cechy. Stosowane materiały muszą posiadać certyfikat jakości wyrobu oraz klasę bezpieczeństwa. Przed wykonaniem przez wykonawcę badań jakości materiałów, zarządzający realizacją umowy może dopuścić do użycia materiały posiadające atest producenta stwierdzający pełną zgodność tych materiałów Produkty przemysłowe muszą posiadać atesty wydane przez producenta. Kopie wyników tych badań muszą być dostarczone przez wykonawcę zarządzającemu realizacją umowy.

Materiały posiadające atesty, mogą być badane przez zarządzającego realizacją umowy w dowolnym czasie. W przypadku, gdy zostanie stwierdzona niezgodność właściwości przewidzianych do użycia materiałów i urządzeń z wymaganiami zawartymi w szczegółowych specyfikacjach technicznych nie zostaną one przyjęte do wbudowania.

4.1. Materiały nie odpowiadające wymaganiom umowy.

Materiały uznane przez zarządzającego realizacją umowy za niezgodne muszą być niezwłocznie usunięte przez wykonawcę z placu budowy. Jeśli zarządzający realizacją umowy pozwoli wykonawcy wykorzystać te materiały do innych robót niż te, dla których zostały one pierwotnie nabyte, wartość tych materiałów może być odpowiednio skorygowana przez zarządzającego realizacją umowy. Każdy rodzaj robót wykonywanych z użyciem materiałów, które nie zostały sprawdzone lub zaakceptowane przez zarządzającego realizacją umowy, będzie wykonany na własne ryzyko wykonawcy. Musi on zdawać sobie sprawę, że te roboty mogą być odrzucone tj. zakwalifikowane jako wadliwe i niezapłacone.

4.2. Przechowywanie i składowanie materiałów i urządzeń.

Wykonawca jest zobowiązany zapewnić, żeby materiały i urządzenia tymczasowo składowane na budowie, były zabezpieczone przed uszkodzeniem. Musi utrzymywać ich jakość i własności w takim stanie, jaki jest wymagany w chwili wbudowania lub montażu. Muszą one w każdej chwili być dostępne dla przeprowadzenia inspekcji przez zarządzającego realizacją umowy, aż do chwili, kiedy zostaną użyte. Tymczasowe

tereny przeznaczone do składowania materiałów i urządzeń będą zlokalizowane w obrębie placu budowy w miejscach uzgodnionych z zarządzającym realizacją umowy.

4.3. Stosowanie materiałów zamiennych.

Jeśli wykonawca zamierza użyć w jakimś szczególnym przypadku materiały lub urządzenia zamiennie, inne niż przewidziane w projekcie wykonawczym lub szczegółowych specyfikacjach technicznych, poinformuje o takim zamiarze przynajmniej zarządzającego realizacją umowy na 3 tygodnie przed ich użyciem lub wcześniej, jeśli wymagane jest badanie materiału lub urządzenia przez zarządzającego realizacją umowy. Wybrany i zatwierdzony zamienny typ materiału lub urządzenia nie może być zmieniany w terminie późniejszym bez akceptacji zarządzającego realizacją umowy.

5. Sprzęt.

Wykonawca jest zobowiązany do używania jedynie takiego sprzętu, który nie spowoduje niekorzystnego wpływu na jakość wykonywanych robót i środowisko. Sprzęt używany do robót powinien być zgodny z ofertą wykonawcy oraz powinien odpowiadać pod względem typów i ilości wskazaniom zawartym w szczegółowych specyfikacjach technicznych, programie zapewnienia jakości i projekcie organizacji robót, zaakceptowanym przez zarządzającego realizacją umowy. Liczba i wydajność sprzętu powinna gwarantować prowadzenie robót zgodnie z terminami przewidzianymi w harmonogramie robót.

Sprzęt będący własnością wykonawcy lub wynajęty do wykonania robót musi być utrzymywany w dobrym stanie i gotowości do pracy oraz być zgodny z wymaganiami ochrony środowiska i przepisami dotyczącymi jego użytkowania. Tam gdzie jest to wymagane przepisami, jeżeli projekt wykonawczy lub szczegółowe specyfikacje techniczne przewidują możliwość wariantowego użycia sprzętu przy wykonywaniu robót, wykonawca przedstawi wybrany sprzęt do akceptacji przez zarządzającego realizacją umowy. Nie może być później zmieniany bez jego zgody. Sprzęt, maszyny, urządzenia i narzędzia nie gwarantujące zachowania warunków umowy zostaną przez zarządzającego realizacją umowy zdyskwalifikowane i niedopuszczone do robót.

6. Transport.

Wykonawca jest zobowiązany usuwać na bieżąco, na własny koszt, wszelkie uszkodzenia i zanieczyszczenia spowodowane przez jego pojazdy na drogach publicznych oraz dojazdach do terenu budowy.

7. Odbiory robót i podstawy płatności.

Roboty zostaną odebrane przez powołaną Komisję na podstawie sporządzonych protokółów odbioru prac zgodnie z Polskimi Normami określającymi warunki techniczne wykonania i odbioru robót. Na dzień odbioru wykonawca zobowiązany jest przedstawić całość posiadanej dokumentacji budowy, oraz załączyć posiadaną dokumentację atestów stosowanych materiałów. Zasady odbiorów robót i płatności za ich wykonanie określa szczegółowo umowa.

8. Przepisy związane.

8.1. Normy i normatywy.

Wszystkie roboty należy wykonywać zgodnie z obowiązującymi w Polsce normami

8.2. Przepisy prawne.

Wykonawca jest zobowiązany znać wszystkie przepisy prawne wydawane zarówno przez władze państwowe jak i lokalne oraz inne regulacje prawne i wytyczne, które są w jakiegokolwiek sposób związane z prowadzonymi robotami i będzie w pełni odpowiedzialny za przestrzeganie tych regul i wytycznych w trakcie realizacji robót.

Wykonawca będzie przestrzegał praw autorskich i patentowych. Będzie w pełni odpowiedzialny za spełnianie wszystkich wymagań prawnych w odniesieniu do używanych opatentowanych urządzeń lub metod. Będzie informował zarządzającego realizacją umowy o swoich działaniach w tym zakresie, przedstawiając kopie atestów i innych wymaganych świadectw.

SPECYFIKACJA TECHNICZNA WYKONANIA I ODBIORU ROBÓT

Wymiany stolarki okiennej w lokalach mieszkalnych w budynkach administrowanych przez Administrację Domów Miejskich Sp. z o.o. w Bydgoszczy ul. Śniadeckich 1

INWESTOR : Administracja Domów Miejskich Sp. z o.o. w Bydgoszczy ul. Śniadeckich 1

NAZWA INWESTYCJI: wymiana stolarki okiennej drewnianej z szybą zespoloną

WYMAGANIA OGÓLNE

I. Określenie przedmiotu zamówienia.

I.1. Rodzaj, nazwa i lokalizacja ogólna przedsięwzięcia.

Wymiana stolarki okiennej w lokalu mieszkalnym administrowanym przez „ADM” Sp. z o.o. w Bydgoszczy ul. Śniadeckich 1

I.2. Uczestnicy procesu inwestycyjnego.

I.3 Zamawiający – Administracja Domów Miejskich Sp. z o.o. w Bydgoszczy ul. Śniadeckich 1

I.4 Instytucja finansująca inwestycję j.w.

I.5 Zarządzający realizacją umowy - inspektor nadzoru inwestorskiego wskazany przez inwestora

I.6. Ogólny zakres robót.

Wymiana stolarki okiennej polega na demontażu istniejącej stolarki okiennej wraz z parapetami zewnętrznymi i podokiennikami, montażu nowej stolarki z parapetami zewnętrznymi i podokiennikami drewnianymi wewnętrznymi oraz nawiewnikami higrosterowalnymi

Wymagania dla stolarki:

a Stolarka okienna jako wyrób musi odpowiadać przepisom ustawy Prawo budowlane art.10 (Dz. U. 2010 r., Nr 243, poz. 243, z późniejszymi zmianami) oraz ustawy z dnia 16.04.2004 r. o wyrobach budowlanych (Dz. U. 2004 r., Nr 92, poz.881 z późniejszymi zmianami)

b Wartość współczynnika przenikania ciepła „U” okien - nie może być większa niż wartość U (max) określona w tabelach w załączniku nr 2 – wymagania izolacyjności cieplnej i inne wymagania związane z oszczędnością energii - do Rozporządzenia Ministra Infrastruktury z dnia 12.04.2002 r. w sprawie warunków technicznych jakim powinny odpowiadać budynki i ich usytuowanie (Dz. U. 2002 r., Nr 75, poz. 690 z późniejszymi zmianami).

c Stolarka okienna, musi spełniać warunek określony w § 155 ust. 2,3,4 Rozporządzenia Ministra Infrastruktury z dnia 12.04.2002 r. w sprawie warunków technicznych jakim powinny odpowiadać budynki i ich usytuowanie (Dz. U. 2002 r., Nr 75, poz. 690 z późniejszymi zmianami).

d Zamawiający wymaga aby kolorystyka i rodzaj stolarki zastosować zgodnie z przedmiarami i szkicami przedstawionymi przez Zamawiającego

e Podstawowe materiały potrzebne do wykonania zamówienia – robót związanych z wymianą istniejącej stolarki okiennej – Wykonawca zabezpiecza na własny koszt i we własnym zakresie.

f Materiały użyte do wykonania zamówienia muszą być dopuszczone do obrotu w krajach UE zgodnie z Ustawą z dnia 16 kwietnia 2004 r. o wyrobach budowlanych (Dz. U. Z 2004r., Nr 92, poz. 881) i do powszechnego stosowania w budownictwie oraz posiadać stosowne certyfikaty i atesty.

g Wykonawca winien zapoznać się z przedmiotem zamówienia celem właściwego i rzetelnego przygotowania oferty. W tym celu Zamawiający zaleca aby Wykonawca przeprowadził wizję w miejscu wykonywanych robót i dokonał pomiaru stolarki z natury. Wykonawca zobowiązany jest do sprawdzenia zgodności zakresu robót (rodzaju i ilości prac) ujętych w dokumentacji ze stanem rzeczywistym.

- Okna jednoramowe , trójdzielne, rozwierno- uchylne wg załączonego szkicu, słupki stałe
- Drewno iglaste, klejone warstwowo malowanie fabrycznie w kolorze białym.
- Współczynnik przenikania ciepła dla okien $U_k < 1,8 \text{ W/m}^2\cdot\text{K}$

- parapety wewnętrzne drewniane malowanie fabrycznie kolorze białym
- tynki ościeży wewnętrznych oraz zewnętrznych uzupełnić, przetrzeć oraz przemaalować

Osadzenie parapetów należy wykonać po zamontowaniu okien. Parapet należy wpuścić na stałe w specjalnie wykonany wręb lub listwę podokienną w progu ościeżnicy. Styki parapetu z ościeżnicą należy uszczelnić silikonem.

Wykonawca robót jest odpowiedzialny za jakość wykonywanych robót oraz ich zgodność z SST oraz poleceniami Inspektora nadzoru. Ogólne wymagania dotyczące wykonania i odbioru robót zawarte są w publikacji wydanej przez Ministerstwo Gospodarki Przestrzennej i Budownictwa i skoordynowanej przez Instytut Techniki Budowlanej pt. „Warunki Techniczne Wykonania i Odbioru Robót Budowlano-Montażowych”.

Okna powinny posiadać atest higieniczny PZH do zastosowania w budownictwie mieszkaniowym, Aprobata Techniczną oraz certyfikat zgodności na gotowy wyrób jakim jest okno
Dopuszcza się stosowanie materiałów zgodnych z obowiązującymi normami, posiadającymi świadectwa, atesty, certyfikaty.

1.4. Dokumentacja techniczna określająca przedmiot zamówienia i stanowiąca podstawę do realizacji robót.

Przedmiar robót.

Zgodność robót ze szkicem.

Wykonawca jest odpowiedzialny za jakość prac i ich zgodność z dokumentacją.

Wykonawca jest zobowiązany wykonywać wszystkie roboty ściśle według otrzymanej dokumentacji. Jeśli jednak w czasie realizacji robót okaże się, że dokumentacja dostarczona przez zamawiającego wymaga uzupełnień wykonawca przygotowuje na własny koszt niezbędne dokumenty i uzgodnienia.

2. Prowadzenie robót.

2.1. Ogólne zasady wykonania robót.

Wykonawca jest odpowiedzialny za prowadzenie robót zgodnie z umową i ściśle przestrzeganie harmonogramu robót oraz za jakość zastosowanych materiałów i wykonywanych prac za ich zgodność z wymaganiami specyfikacji technicznych i programu zapewnienia jakości, projektu organizacji robót oraz poleceniami zarządzającego realizacją umowy. Wykonawca ponosi odpowiedzialność za dokładne wytyczenie w planie i wyznaczenie wysokości wszystkich elementów robót zgodnie z wymiarami określonymi w dokumentacji lub przekazanymi na piśmie przez zarządzającego realizacją umowy.

2.2. Teren remontu.

2.2.1. Charakterystyka – budynek mieszkalny

2.2.2. Przekazanie terenu budowy.

Zamawiający protokolarnie przekazuje wykonawcy teren remontu - budowy w czasie i na warunkach określonych w ogólnych warunkach umowy.

2.2.3. Ochrona i utrzymanie terenu budowy.

Wykonawca będzie odpowiedzialny za ochronę placu remontu - budowy oraz wszystkich materiałów i elementów wyposażenia użytych do realizacji robót od chwili rozpoczęcia do ostatecznego odbioru robót. W trakcie realizacji robót wykonawca dostarczy, zainstaluje i utrzyma wszystkie niezbędne, tymczasowe zabezpieczenia.

2.2.4. Ochrona własności i urządzeń.

Wykonawca jest odpowiedzialny za ochronę istniejących instalacji naziemnych i podziemnych urządzeń znajdujących się w obrębie lokalu mieszkalnego, takich jak rurociągi i kable etc.

Wykonawca będzie odpowiedzialny za jakiegokolwiek szkody, spowodowane przez jego działania, w instalacjach naziemnych i podziemnym.

2.2.5. Ochrona środowiska w trakcie realizacji robót.

W trakcie realizacji robót wykonawca jest zobowiązany znać i stosować się do przepisów zawartych we wszystkich regulacjach prawnych w zakresie ochrony środowiska (wywóz i utylizacja materiałów z rozbiórki). W okresie realizacji, do czasu zakończenia robót, wykonawca będzie podejmował wszystkie sensowne kroki żeby stosować się do wszystkich przepisów i normatywów w zakresie

ochrony środowiska na placu budowy i poza jego terenem, unikać działań szkodliwych dla innych jednostek występujących na tym terenie w zakresie zanieczyszczeń, hałasu lub innych czynników powodowanych jego działalnością.

2.2.6. Zapewnienie bezpieczeństwa i ochrony zdrowia.

Wykonawca dostarczy na budowę i będzie utrzymywał wyposażenie konieczne dla zapewnienia bezpieczeństwa. Zapewni w odpowiednie wyposażenie i odzież wymaganą dla ochrony życia i zdrowia personelu zatrudnionego na placu budowy. Uważa się, że koszty zachowania zgodności z wspomnianymi powyżej przepisami bezpieczeństwa i ochrony zdrowia są wliczone w cenę umowną. Wykonawca będzie stosował się do wszystkich przepisów prawnych obowiązujących w zakresie bezpieczeństwa przeciwpożarowego.

Będzie stale utrzymywał wyposażenie przeciwpożarowe w stanie gotowości, zgodnie z zaleceniami przepisów bezpieczeństwa przeciwpożarowego, na placu budowy, we wszystkich urządzeniach, maszynach i pojazdach oraz pomieszczeniach magazynowych. Materiały łatwopalne będą przechowywane zgodnie z przepisami przeciwpożarowymi, w bezpiecznej odległości od budynków i składowisk, w miejscach niedostępnych dla osób trzecich. Wykonawca będzie odpowiedzialny za wszelkie straty powstałe w wyniku pożaru, który mógłby powstać w okresie realizacji robót lub został spowodowany przez któregokolwiek z jego pracowników.

2.3. Program zapewnienia jakości.

Wykonawca jest w pełni odpowiedzialny za jakość robót oraz będzie stosował materiały posiadające odpowiednie atesty i certyfikaty stosowania.

2.4. Dokumenty budowy

2.4.1. Dziennik budowy – nie obowiązuje.

2.4.2. Przedmiary robót

Przedmiar robót jest dokumentem, podstawowym dla wyceny zakresu robót, pozycji i jednostki użyte w wycenionym przez wykonawcę i wyceniony przedmiar robót, stanowiący załącznik do umowy.

2.4.3. Inne istotne dokumenty budowy.

Oprócz dokumentów wyszczególnionych w punktach 2.4.1. i 2.4.2., dokumenty budowy zawierają też:

- 1) dokumenty wchodzące w skład umowy;
- 2) pozwolenie na prowadzenie prac;
- 3) protokoły przekazania placu budowy wykonawcy;
- 4) umowy cywilno-prawne ze osobami trzecimi i inne umowy i porozumienia cywilnoprawne;
- 5) protokoły odbioru robót;
- 6) opinie ekspertów i konsultantów;
- 7) korespondencja dotycząca budowy.

2.4.4. Przechowywanie dokumentów budowy.

Wszystkie dokumenty budowy będą przechowywane na placu budowy we właściwie zabezpieczonym miejscu. Wszystkie dokumenty zagubione będą natychmiast odtworzone zgodnie ze stosownymi wymaganiami prawa. Wszystkie dokumenty budowy będą stale dostępne do wglądu zarządzającego realizacją umowy oraz upoważnionych przedstawicieli zamawiającego w dowolnym czasie i na każde żądanie.

2.5. Dokumenty przygotowywane przez Wykonawcę w trakcie trwania budowy.

2.5.1. Informacje ogólne.

W trakcie trwania budowy i przed zakończeniem robót wykonawca jest zobowiązany do dostarczania na polecenie zarządzającego lub właściciela realizacją umowy następujących dokumentów:

- 1) rysunki robocze,
- 2) dokumentację powykonawczą,
- 3) atesty, certyfikaty stosowanych materiałów.

2.5.2. Dokumentacja powykonawcza.

Wykonawca odpowiedzialny będzie za prowadzenie na bieżąco ewidencji wszelkich zmian w rodzaju materiałów, urządzeń, lokalizacji i wielkości robót. Zmiany te należy rejestrować na komplecie rysunków, wyłącznie na to przeznaczonych. Wykonawca winien przedkładać zarządzającemu realizacją umowy aktualizowane na bieżąco rysunki powykonawcze, w celu dokonania ich przeglądu i sprawdzenia. Po zakończeniu robót kompletny zestaw rysunków zostanie przekazany zarządzającemu realizacją umowy.

3. Zarządzający realizacją umowy.

Zarządzający realizacją umowy w ramach posiadanego umocowania od zamawiającego reprezentuje interesy zamawiającego na budowie przez sprawowanie kontroli zgodności realizacji robót budowlanych ze specyfikacjami technicznymi, przepisami, zasadami wiedzy technicznej oraz postanowieniami warunków umowy.

Dla prawidłowej realizacji swoich obowiązków, zgodnie z przepisami prawa budowlanego, zarządzający realizacją umowy pisemnie wyznacza inspektorów nadzoru działających w jego imieniu, w zakresie przekazanych im uprawnień i obowiązków.

Wydawane przez nich polecenia mają moc poleceń zarządzającego realizacją umowy.

4. Atesty materiałów

Materiały budowlane powinny spełniać wymagania jakościowe określone Polskimi Normami, aprobatami technicznymi, o których mowa w Szczegółowej Specyfikacji Technicznej a w szczególności:

- Aprobata techniczna ITB lub Certyfikat Zgodności z Aprobata Techniczną wydany na wyrób danego producenta oferowanej stolarki.
- Świadectwo Badań z Instytutu Szkła i Ceramiki Szyb zespolonych o posiadaniu współczynnika przenikania ciepła $U=1,1 \text{ W/(m}^2 \text{ K)}$.
- Atest Higieniczny PZH.

W przypadku materiałów wymagane są atesty, każda partia dostarczona na budowę musi posiadać atest określający w sposób jednoznaczny jej cechy. Stosowane materiały muszą posiadać certyfikat jakości wyrobu oraz klasę bezpieczeństwa. Przed wykonaniem przez wykonawcę badań jakości materiałów, zarządzający realizacją umowy może dopuścić do użycia materiały posiadające atest producenta stwierdzający pełną zgodność tych materiałów Produkty przemysłowe muszą posiadać atesty wydane przez producenta. Kopie wyników tych badań muszą być dostarczone przez wykonawcę zarządzającemu realizacją umowy.

Materiały posiadające atesty, mogą być badane przez zarządzającego realizacją umowy w dowolnym czasie. W przypadku, gdy zostanie stwierdzona niezgodność właściwości przewidzianych do użycia materiałów i urządzeń z wymaganiami zawartymi w szczegółowych specyfikacjach technicznych nie zostaną one przyjęte do wbudowania.

4.1. Materiały nie odpowiadające wymaganiom umowy.

Materiały uznane przez zarządzającego realizacją umowy za niezgodne muszą być niezwłocznie usunięte przez wykonawcę z placu budowy. Jeśli zarządzający realizacją umowy pozwoli wykonawcy wykorzystać te materiały do innych robót niż te, dla których zostały one pierwotnie nabyte, wartość tych materiałów może być odpowiednio skorygowana przez zarządzającego realizacją umowy. Każdy rodzaj robót wykonywanych z użyciem materiałów, które nie zostały sprawdzone lub zaakceptowane przez zarządzającego realizacją umowy, będzie wykonany na własne ryzyko wykonawcy. Musi on zdawać sobie sprawę, że te roboty mogą być odrzucone tj. zakwalifikowane jako wadliwe i niezapłacone

4.2. Przechowywanie i składowanie materiałów i urządzeń.

Wykonawca jest zobowiązany zapewnić, żeby materiały i urządzenia tymczasowo składowane na budowie, były zabezpieczone przed uszkodzeniem. Musi utrzymywać ich jakość i własności w takim stanie, jaki jest wymagany w chwili wbudowania lub montażu. Muszą one w każdej chwili być dostępne dla przeprowadzenia inspekcji przez zarządzającego realizacją umowy, aż do chwili, kiedy zostaną użyte. Tymczasowe tereny przeznaczone do składowania materiałów i urządzeń będą zlokalizowane w obrębie placu budowy w miejscach uzgodnionych z zarządzającym realizacją umowy.

4.3. Stosowanie materiałów zamiennych.

Jeśli wykonawca zamierza użyć w jakimś szczególnym przypadku materiały lub urządzeniaienne, inne niż przewidziane w projekcie wykonawczym lub szczegółowych specyfikacjach technicznych, poinformuje o takim zamiarze przynajmniej zarządzającego realizacją umowy na 3 tygodnie przed ich użyciem lub wcześniej, jeśli wymagane jest badanie materiału lub urządzenia przez zarządzającego

realizacją umowy. Wybrany i zatwierdzony zamienny typ materiału lub urządzenia nie może być zmieniany w terminie późniejszym bez akceptacji zarządzającego realizacją umowy.

5. Sprzęt.

Wykonawca jest zobowiązany do używania jedynie takiego sprzętu, który nie spowoduje niekorzystnego wpływu na jakość wykonywanych robót i środowisko.

Sprzęt używany do robót powinien być zgodny z ofertą wykonawcy oraz odpowiadać pod względem typów i ilości wskazaniom zawartym w szczegółowych specyfikacjach technicznych, programie zapewnienia jakości i projekcie organizacji robót, zaakceptowanym przez zarządzającego realizacją umowy. Liczba i wydajność sprzętu powinna gwarantować prowadzenie robót zgodnie z terminami przewidzianymi w harmonogramie robót.

Sprzęt będący własnością wykonawcy lub wynajęty do wykonania robót musi być utrzymywany w dobrym stanie i gotowości do pracy oraz być zgodny z wymaganiami ochrony środowiska i przepisami dotyczącymi jego użytkowania. Tam gdzie jest to wymagane przepisami, jeżeli projekt wykonawczy lub szczegółowe specyfikacje techniczne przewidują możliwość wariantowego użycia sprzętu przy wykonywaniu robót, wykonawca przedstawi wybrany sprzęt do akceptacji przez zarządzającego realizacją umowy. Nie może być później zmieniany bez jego zgody. Sprzęt, maszyny, urządzenia i narzędzia nie gwarantujące zachowania warunków umowy zostaną przez zarządzającego realizacją umowy zdyskwalifikowane i niedopuszczone do robót.

6. Transport.

Wykonawca jest zobowiązany usuwać na bieżąco, na własny koszt, wszelkie uszkodzenia i zanieczyszczenia spowodowane przez jego pojazdy na drogach publicznych oraz dojazdach do terenu budowy.

7. Odbiory robót i podstawy płatności.

Roboty zostaną odebrane przez powołaną Komisję na podstawie sporządzonych protokółów odbioru prac zgodnie z Polskimi Normami określającymi warunki techniczne wykonania i odbioru robót. Na dzień odbioru wykonawca zobowiązany jest przedstawić całość posiadanej dokumentacji budowy, oraz załączyć posiadaną dokumentację atestów stosowanych materiałów. Zasady odbiorów robót i płatności za ich wykonanie określa szczegółowo umowa.

8. Przepisy związane.

8.1. Normy i normatywy.

Wszystkie roboty należy wykonywać zgodnie z obowiązującymi w Polsce normami

8.2. Przepisy prawne.

Wykonawca jest zobowiązany znać wszystkie przepisy prawne wydawane zarówno przez władze państwowe jak i lokalne oraz inne regulacje prawne i wytyczne, które są w jakiegokolwiek sposób związane z prowadzonymi robotami i będzie w pełni odpowiedzialny za przestrzeganie tych regulacji i wytycznych w trakcie realizacji robót. Wykonawca będzie przestrzegał praw autorskich i patentowych. Będzie w pełni odpowiedzialny za spełnianie wszystkich wymagań prawnych w odniesieniu do używanych opatentowanych urządzeń lub metod. Będzie informował zarządzającego realizacją umowy o swoich działaniach w tym zakresie, przedstawiając kopie atestów i innych wymaganych świadectw.

SPECYFIKACJA TECHNICZNA WYKONANIA I ODBIORU ROBÓT

Wymiana stolarki drzwiowej drewnianej z wiernym odtworzeniem detali architektonicznych – drzwi wejściowe do budynku

INWESTOR : Administracja Domów Miejskich Sp. z o.o. w Bydgoszczy ul. Śniadeckich 1
Adres Inwestycji:

NAZWA INWESTYCJI: wymiana stolarki drewnianej drzwiowej – drzwi wejściowe do budynków mieszkalnych oraz lokali mieszkalnych

WYMAGANIA OGÓLNE

1. Określenie przedmiotu zamówienia.

1.1. Rodzaj, nazwa i lokalizacja ogólna przedsięwzięcia.

Wymiana, odtworzenie stolarki drzwiowej – budynki administrowane przez Administrację Domów Miejskich Sp. z o.o. w Bydgoszczy ul. Śniadeckich

1.2. Uczestnicy procesu inwestycyjnego.

- 1) Zamawiający – Administracja Domów Miejskich Sp. z o.o. w Bydgoszczy ul. Śniadeckich 1
- 2) Instytucja finansująca inwestycję j.w.
- 3) Zarządzający realizacją umowy - inspektor nadzoru inwestorskiego wskazany przez inwestora

1.3. Charakterystyka przedsięwzięcia – wymiana drzwi wejściowych do budynku, drewniane, dwuskrzydłowe, jednoskrzydłowe, ościeżnice z naświetlem.

1.3.1. Ogólny zakres robót.

Zakres szczegółowy wg. zakresu prac

Dopuszcza się stosowanie materiałów zgodnych z obowiązującymi normami, posiadającymi świadectwa, atesty, certyfikaty.

1.4.1. Przedmiar robót.

1.4.3. Przedmiar robót jest dokumentem pomocniczym dla wykonawcy. Wykonawca przed przystąpieniem do składania oferty zobowiązany jest do dokonania wizji w terenie ,a w przypadku realizacji robót dokonuje pomiarów z natury.

Jeśli w czasie realizacji robót okaże się, że dokumentacja dostarczona przez zamawiającego wymaga uzupełnień wykonawca przygotowuje na własny koszt niezbędne dokumenty i uzgodnienia.

2. Prowadzenie robót.

2. 1. Ogólne zasady wykonania robót.

Wykonawca jest odpowiedzialny za prowadzenie robót zgodnie z umową i ściśle przestrzeganie harmonogramu robót oraz za jakość zastosowanych materiałów i wykonywanych prac za ich zgodność z wymaganiami specyfikacji technicznych i programu zapewnienia jakości, projektu organizacji robót oraz poleceniami zarządzającego realizacją umowy. Wykonawca ponosi odpowiedzialność za dokładne wytyczenie w planie i wyznaczenie wysokości wszystkich elementów robót zgodnie z wymiarami określonymi w dokumentacji lub przekazanymi na piśmie przez zarządzającego realizacją umowy.

2.2. Teren remontu.

2.2.1. Charakterystyka – budynki mieszkalne-i użytkowe.

2.2.2. Przekazanie terenu budowy.

Zamawiający protokolarnie przekazuje wykonawcy teren remontu - budowy w czasie i na warunkach określonych w ogólnych warunkach umowy.

2.2.3. Ochrona i utrzymanie terenu budowy.

Wykonawca będzie odpowiedzialny za ochronę placu remontu - budowy oraz wszystkich materiałów i elementów wyposażenia użytych do realizacji robót od chwili rozpoczęcia do ostatecznego odbioru robót.

W trakcie realizacji robót wykonawca dostarczy, zainstaluje i utrzyma wszystkie niezbędne, tymczasowe zabezpieczenia.

2.2.4. Ochrona własności i urządzeń.

Wykonawca jest odpowiedzialny za ochronę istniejących instalacji naziemnych i podziemnych urządzeń znajdujących się w obrębie lokalu mieszkalnego, takich jak rurociągi i kable etc.

Wykonawca będzie odpowiedzialny za jakiegokolwiek szkody, spowodowane przez jego działania, w instalacjach naziemnych i podziemnym.

2.2.5. Ochrona środowiska w trakcie realizacji robót.

W trakcie realizacji robót wykonawca jest zobowiązany znać i stosować się do przepisów zawartych we wszystkich regulacjach prawnych w zakresie ochrony środowiska (wywóz i utylizacja materiałów z rozbiórki). W okresie realizacji, do czasu zakończenia robót, wykonawca będzie podejmował wszystkie sensowne kroki żeby stosować się do wszystkich przepisów i normatywów w zakresie ochrony środowiska na placu budowy i poza jego terenem, unikać działań szkodliwych dla innych jednostek występujących na tym terenie w zakresie zanieczyszczeń, hałasu lub innych czynników powodowanych jego działalnością.

2.2.6. Zapewnienie bezpieczeństwa i ochrony zdrowia.

Wykonawca dostarczy na budowę i będzie utrzymywał wyposażenie konieczne dla zapewnienia bezpieczeństwa. Zapewni w odpowiednie wyposażenie i odzież wymaganą dla ochrony życia i zdrowia personelu zatrudnionego na placu budowy. Uważa się, że koszty zachowania zgodności z wspomnianymi powyżej przepisami bezpieczeństwa i ochrony zdrowia są wliczone w cenę umowną. Wykonawca będzie stosował się do wszystkich przepisów prawnych obowiązujących w zakresie bezpieczeństwa przeciwpożarowego.

Będzie stale utrzymywał wyposażenie przeciwpożarowe w stanie gotowości, zgodnie z zaleceniami przepisów bezpieczeństwa przeciwpożarowego, na placu budowy, we wszystkich urządzeniach, maszynach i pojazdach oraz pomieszczeniach magazynowych. Materiały łatwopalne będą przechowywane zgodnie z przepisami przeciwpożarowymi, w bezpiecznej odległości od budynków i składowisk, w miejscach niedostępnych dla osób trzecich. Wykonawca będzie odpowiedzialny za wszelkie straty powstałe w wyniku pożaru, który mógłby powstać w okresie realizacji robót lub został spowodowany przez któregokolwiek z jego pracowników.

2.3. Program zapewnienia jakości.

Wykonawca jest w pełni odpowiedzialny za jakość robót oraz będzie stosował materiały posiadające odpowiednie atesty i certyfikaty stosowania.

2.4. Dokumenty budowy.

2.4.1. Dziennik budowy – brak dziennika budowy.

2.4.2. Przedmiary robót

Przedmiar robót jest dokumentem, podstawowym dla wyceny zakresu robót, pozycji i jednostki użyte w wycenionym przez wykonawcę i wyceniony przedmiar

robót, stanowiący załącznik do umowy.

2.4.3. Inne istotne dokumenty budowy.

Oprócz dokumentów wyszczególnionych w punktach 2.4.1. i 2.4.2., dokumenty budowy zawierają też:

- 1) dokumenty wchodzące w skład umowy;
- 2) pozwolenie na prowadzenie prac;
- 3) protokoły przekazania placu budowy wykonawcy;
- 4) umowy cywilno-prawne ze osobami trzecimi i inne umowy i porozumienia cywilnoprawne;
- 5) protokoły odbioru robót;
- 6) opinie ekspertów i konsultantów;
- 7) korespondencja dotycząca budowy.

2.4.4. Przechowywanie dokumentów budowy.

Wszystkie dokumenty budowy będą przechowywane na placu budowy we właściwie zabezpieczonym miejscu. Wszystkie dokumenty zagubione będą natychmiast odtworzone zgodnie ze stosownymi wymaganiami prawa. Wszystkie dokumenty budowy będą stale dostępne do wglądu zarządzającego realizacją umowy oraz upoważnionych przedstawicieli zamawiającego w dowolnym czasie i na każde żądanie.

2.5. Dokumenty przygotowywane przez Wykonawcę w trakcie trwania budowy.

2.5.1. Informacje ogólne.

W trakcie trwania budowy i przed zakończeniem robót wykonawca jest zobowiązany do dostarczania na polecenie zarządzającego lub właściciela realizacją umowy następujących dokumentów:

- 1) rysunki robocze,
- 2) dokumentację powykonawczą,
- 3) atesty, certyfikaty stosowanych materiałów.

2.5.2. Dokumentacja powykonawcza.

Wykonawca odpowiedzialny będzie za prowadzenie na bieżąco ewidencji wszelkich zmian w rodzaju materiałów, urządzeń, lokalizacji i wielkości robót. Zmiany te należy rejestrować na komplecie rysunków, wyłącznie na to przeznaczonych. Wykonawca winien przedkładać zarządzającemu realizacją umowy aktualizowane na bieżąco rysunki powykonawcze, w celu dokonania ich przeglądu i sprawdzenia. Po zakończeniu robót kompletny zestaw rysunków zostanie przekazany zarządzającemu realizacją umowy.

3. Zarządzający realizacją umowy.

Zarządzający realizacją umowy w ramach posiadanego umocowania od zamawiającego reprezentuje interesy zamawiającego na budowie przez sprawowanie kontroli zgodności realizacji robót budowlanych ze specyfikacjami technicznymi, przepisami, zasadami wiedzy technicznej oraz postanowieniami warunków umowy.

Dla prawidłowej realizacji swoich obowiązków, zgodnie z przepisami prawa budowlanego, zarządzający realizacją umowy pisemnie wyznacza inspektorów nadzoru działających w jego imieniu, w zakresie przekazanych im uprawnień i obowiązków. Wydawane przez nich polecenia mają moc poleceń zarządzającego realizacją umowy.

4. Atesty materiałów i urządzeń.

W przypadku materiałów wymagane są atesty, każda partia dostarczona na budowę musi posiadać atest określający w sposób jednoznaczny jej cechy. Stosowane materiały

muszą posiadać certyfikat jakości wyrobu oraz klasę bezpieczeństwa. Przed wykonaniem przez wykonawcę badań jakości materiałów, zarządzający realizacją umowy może dopuścić do użycia materiały posiadające atest producenta stwierdzający pełną zgodność tych materiałów. Produkty przemysłowe muszą posiadać atesty wydane przez producenta. Kopie wyników tych badań muszą być dostarczone przez wykonawcę zarządzającemu realizacją umowy.

Materiały posiadające atesty, mogą być badane przez zarządzającego realizacją umowy w dowolnym czasie. W przypadku, gdy zostanie stwierdzona niezgodność właściwości przewidzianych do użycia materiałów i urządzeń z wymaganiami zawartymi w szczegółowych specyfikacjach technicznych nie zostaną one przyjęte do wbudowania.

4.1. Materiały nie odpowiadające wymaganiom umowy.

Materiały uznane przez zarządzającego realizacją umowy za niezgodne muszą być niezwłocznie usunięte przez wykonawcę z placu budowy. Jeśli zarządzający realizacją umowy pozwoli wykonawcy wykorzystać te materiały do innych robót niż te, dla których zostały one pierwotnie nabyte, wartość tych materiałów może być odpowiednio skorygowana przez zarządzającego realizacją umowy. Każdy rodzaj robót wykonywanych z użyciem materiałów, które nie zostały sprawdzone lub zaakceptowane przez zarządzającego realizacją umowy, będzie wykonany na własne ryzyko wykonawcy. Musi on zdawać sobie sprawę, że te roboty mogą być odrzucone tj. zakwalifikowane jako wadliwe i niezapłacone

4.2. Przechowywanie i składowanie materiałów i urządzeń.

Wykonawca jest zobowiązany zapewnić, żeby materiały i urządzenia tymczasowo składowane na budowie, były zabezpieczone przed uszkodzeniem. Musi utrzymywać ich jakość i własności w takim stanie, jaki jest wymagany w chwili wbudowania lub montażu. Muszą one w każdej chwili być dostępne dla przeprowadzenia inspekcji przez zarządzającego realizacją umowy, aż do chwili, kiedy zostaną użyte. Tymczasowe tereny przeznaczone do składowania materiałów i urządzeń będą zlokalizowane w obrębie placu budowy w miejscach uzgodnionych z zarządzającym realizacją umowy.

4.3. Stosowanie materiałów zamiennych.

Jeśli wykonawca zamierza użyć w jakimś szczególnym przypadku materiały lub urządzeniaienne, inne niż przewidziane w projekcie wykonawczym lub szczegółowych specyfikacjach technicznych, poinformuje o takim zamiarze przynajmniej zarządzającego realizacją umowy na 3 tygodnie przed ich użyciem lub wcześniej, jeśli wymagane jest badanie materiału lub urządzenia przez zarządzającego realizacją umowy. Wybrany i zatwierdzony zamienny typ materiału lub urządzenia nie może być zmieniany w terminie późniejszym bez akceptacji zarządzającego realizacją umowy.

5. Sprzęt.

Wykonawca jest zobowiązany do używania jedynie takiego sprzętu, który nie spowoduje niekorzystnego wpływu na jakość wykonywanych robót i środowisko. Sprzęt używany do robót powinien być zgodny z ofertą wykonawcy oraz powinien odpowiadać pod względem typów i ilości wskazaniom zawartym w szczegółowych specyfikacjach technicznych, programie zapewnienia jakości i projekcie organizacji robót, zaakceptowanym przez zarządzającego realizacją umowy. Liczba i wydajność sprzętu powinna gwarantować prowadzenie robót zgodnie z terminami przewidzianymi w harmonogramie robót.

Sprzęt będący własnością wykonawcy lub wynajęty do wykonania robót musi być utrzymywany w dobrym stanie i gotowości do pracy oraz być zgodny z wymaganiami ochrony środowiska i przepisami dotyczącymi jego użytkowania. Tam gdzie jest to wymagane przepisami, jeżeli projekt wykonawczy lub szczegółowe specyfikacje techniczne przewidują możliwość wariantowego użycia sprzętu przy wykonywaniu robót, wykonawca przedstawi wybrany sprzęt do akceptacji przez zarządzającego realizacją umowy. Nie może być później zmieniany bez jego zgody. Sprzęt, maszyny, urządzenia i narzędzia nie gwarantujące zachowania warunków umowy zostaną przez zarządzającego realizacją umowy zdyskwalifikowane i niedopuszczone do robót.

6. Transport.

Wykonawca jest zobowiązany usuwać na bieżąco, na własny koszt, wszelkie uszkodzenia i zanieczyszczenia spowodowane przez jego pojazdy na drogach publicznych oraz dojazdach do terenu budowy.

7. Odbiory robót i podstawy płatności.

Roboty zostaną odebrane przez powołaną Komisję na podstawie sporządzonych protokółów odbioru prac zgodnie z Polskimi Normami określającymi warunki techniczne wykonania i odbioru robót. Na dzień odbioru wykonawca zobowiązany jest przedstawić całość posiadanej dokumentacji budowy, oraz załączyć posiadaną dokumentację atestów stosowanych materiałów. Zasady odbiorów robót i płatności za ich wykonanie określa szczegółowo umowa.

8. Przepisy związane.

8.1. Normy i normatywy.

Wszystkie roboty należy wykonywać zgodnie z obowiązującymi w Polsce normami

8.2. Przepisy prawne.

Wykonawca jest zobowiązany znać wszystkie przepisy prawne wydawane zarówno przez władze państwowe jak i lokalne oraz inne regulacje prawne i wytyczne, które są w jakiegokolwiek sposób związane z prowadzonymi robotami i będzie w pełni odpowiedzialny za przestrzeganie tych reguł i wytycznych w trakcie realizacji robót. Wykonawca będzie przestrzegał praw autorskich i patentowych. Będzie w pełni odpowiedzialny za spełnianie wszystkich wymagań prawnych w odniesieniu do używanych opatentowanych urządzeń lub metod. Będzie informował zarządzającego realizacją umowy o swoich działaniach w tym zakresie, przedstawiając kopie atestów i innych wymaganych świadectw.

• *Ogólne zasady montażu drzwi:*

- przygotować ościeże – powierzchnia musi być czysta, równa i gładka
- ustawić drzwi w otworze i unieruchomić je na czas montażu klinami – ustawić w pionie i poziomie, kliny rozmieszcza się przy każdym narożu, a dodatkowo w takich miejscach, by odległość między nimi była mniejsza niż 70 cm .
- wywiercić otwory na kotwy, kotwy rozmieszcza się w odległości 10 –15 cm (mierzonej w świetle ościeżnicy) od każdego naroża ościeżnicy, odległość między punktami mocowania nie może przekraczać 70 cm.
- zamocować ościeżnicę kotwami, rozpoczynając od stojaka z zawiasami

- po zamocowaniu pierwszych kotew, sprawdzić ustawienie ościeżnicy i osadzić pozostałe kotwy
- wypełnić pianką montażową wewnątrz ościeżnicy i szczeliny między ościeżnicą a ościeżom
- uszczelnić silikonem lub listwami maskującymi

Drzwi do mieszkania

Drzwi wyposażone w dwa zamki (system jednego klucza) kpl . kluczy, klamkę, próg, wizjer grubość skrzydła 54 mm -blacha stalowa ocynkowana pokryta laminatem drewnopodobnym, wypełnienie skrzydła - pianka poliuretanowa bezfreonowa, ościeżnica stalowa laminowana , system podwójnych uszczelek

Drzwi wejściowe do budynku z naświetlem – z odtworzeniem detali architektonicznych z drewna sosnowego, klejonego warstwowo ,malowanie 3x w kolorze brązowym ościeżnice drewniane

Drzwi wyposażone w 3 klucze, klamki, samozamykacz , dostosowane do instalacji domofonowej - elektrozaczep.

Roboty demontażowe

W przypadku zabudowania przedpokoju panelami , boazerią lub pawlaczami mogącymi ulec uszkodzeniu podczas demontażu starych ościeżnic ,przed przystąpieniem do ich wykucia wykonawca uzgadnia z najemcą na piśmie termin przygotowania przez lokatora pomieszczenia do wykonania wymiany drzwi