

zat. Nr 16
do SIUK

1

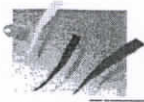

Pro Amar

PRACOWNIA PROJEKTOWA SP.Z O.O.
ul. Dworcowa 40/4 85 -010 Bydgoszcz
tel./fax 052-345-66-87 NIP 554-10-20-146

URZĄD MIASTA
Bydgoszczy
Wydział Administracji Budowlanej



Projekt wykonawczy	architektura	52/P/ZRI/2010
STADIUM DOKUMENTACJI	BRANŻA	UMOWA NR
INWESTOR ZAMAWIAJĄCY : ADMINISTRACJA DOMÓW MIEJSKICH „ADM” Spółka z o. o. ul. Śniadeckich 1; 85-011 Bydgoszcz		
NAZWA INWESTYCJI : Mieszkania komunalne – „PROGRAM 500”		
OBIEKT / ADRES : Budynek mieszkalny wielorodzinny Nr. 1/3 Bydgoszcz - Fordon, Osiedle Tatrzańskie, rejon ulicy Janosika (30MW) LOKALIZACJA 1		
TEMAT OPRACOWANIA: Projekt architektury dodatkowych zadaszeń nad wysuniętymi balkonami i tarasami parteru		
NUMER WG SPISU DOKUMENTACJI:	BYDGOSZCZ, DNIA : 15 LISTOPADA 2011	
PROJEKTOWAŁ	mgr inż. arch. Andrzej Myga Upr. NB-7210/196/79 KP-0064	
PROJEKTOWAŁ	mgr inż. Jan Mądry Upr. NB-W-7210/129/78	
SPRAWDZIŁ	mgr inż. Zbigniew Mądry Upr. WKP/0023/POOK/03	
PROJEKTANT PROWADZĄCY	mgr inż. arch. Andrzej Myga Upr. NB-7210/196/79	
	IMIĘ I NAZWISKO - UPRAWNIENIA NR	
MIEJSCE NA DODATKOWE INFORMACJE: DOPUSZCZA SIĘ SUKCESYWNY MONTAŻ POSZCZEGÓLNYCH DASZKÓW		



IZBA ARCHITEKTÓW
RZECZYPOSPOLITEJ POLSKIEJ

Kujawsko-Pomorska Okręgowa Rada Izby Architektów RP

ZAŚWIADCZENIE - ORYGINAŁ
(wypis z listy architektów)

Kujawsko-Pomorska Okręgowa Rada Izby Architektów RP zaświadcza, że:

mgr inż. arch. Andrzej Wiesław MYGA

posiadający kwalifikacje zawodowe do pełnienia samodzielnych funkcji technicznych w budownictwie w specjalności architektonicznej i w zakresie posiadanych uprawnień nr **NB-7210/196/79**, jest wpisany na listę członków Kujawsko-Pomorskiej Okręgowej Izby Architektów RP pod numerem: **KP-0064**.

Członek czynny od: 04-03-2002 r.

Data i miejsce wygenerowania zaświadczenia: 26-07-2011 r. Bydgoszcz.

Zaświadczenie jest ważne do dnia: **31-12-2011 r.**

Podpisano elektronicznie w systemie informatycznym Izby Architektów RP przez:
Anna Pawlicka-Zabojszcz, Przewodnicząca Okręgowej Rady Izby Architektów RP.

Nr weryfikacyjny zaświadczenia:

KP-0064-2AEE-47B2-3C2A-AC97

Dane zawarte w niniejszym zaświadczeniu można sprawdzić podając nr weryfikacyjny zaświadczenia w publicznym serwisie internetowym Izby Architektów: www.izbaarchitektow.pl lub kontaktując się bezpośrednio z właściwą Okręgową Izbą Architektów RP.

OŚWIADCZENIE

Zgodnie z art. 20 pkt.4 Ustawy z dnia 7 lipca 1994 roku Prawo Budowlane oświadczamy, że **projekt wykonawczy dodatkowych zadaszeń nad wysuniętymi balkonami i tarasami parteru budynku wielorodzinnego nr. 1/3 rejon ulicy Janosika (30MW) w Bydgoszczy / LOKALIZACJA1** został sporządzony zgodnie z obowiązującymi przepisami i zasadami wiedzy technicznej.

Projektant:

mgr inż. arch. Andrzej Myga
Upr. NB-7210/196/79

mgr inż. Jan Mądry
uprawniony do wykonywania projektów konstrukcyjno-budowlanych budownictwa ogólnego w zakresie pełnym nr upr. NB-W-7210/129/78
Członek KPOIIB nr ew. KUP/BO/1568/01

Sprawdzonej
mgr inż. Zbigniew
uprawnienia budowlane projektowania z ogólną specjalnością konstrukcyjno-budowlaną nr WKP/0023/POC
członek WOIII
o numerze WKP/BO/0424/01

4

URZĄD MIASTA
OPIS TECHNICZNY Bydgoszczy
Mieszkania komunalne – „PROGRAM 500” w ramach Programu Operacyjnego Prowłanej

**do projektu dodatkowych zadaszeń nad wysuniętymi balkonami i tarasami
parteru w zrealizowanym budynku**

dotyczy: budynku mieszkalnego wielorodzinnego Nr 1/3
rejon ulicy Janosika (30MW) w Bydgoszczy / LOKALIZACJA 1

1. Informacje podstawowe.

1.1 Inwestor

Administracja Domów Miejskich w Bydgoszczy, ul. Śniadeckich 1, 85-011 Bydgoszcz.

1.2 Jednostka Projektowa

Pracownia Projektowa PRO AMAR Sp. z o.o.,
ul. Dworcowa 40/4, 85-010 Bydgoszcz.

1.3 Przedmiot opracowania

Projekt dodatkowych zadaszeń nad wysuniętymi balkonami i tarasami parteru.

2. Podstawa opracowania.

2.3 Zlecenie inwestora

3. Dane ogólne

3.1 Kształt, wymiary i forma architektoniczna.

Projektuje się dodatkowe zadaszenia nad wysuniętymi balkonami i tarasami w parterze budynku. Dotyczy to trzech balkonów pojedynczych oraz dwóch podwójnych (łącznie trzy typy zadaszeń). Sposób wykonania pozwalający na najmniejszą ingerencję w elewację budynku – profile stalowe zamocowane do spodu płyty balkonowej oraz przekrycie z przezroczystego poliwęglanu komorowego.

3.2 Opis konstrukcji

Zadaszenie projektowane na konstrukcji wspornikowej żebrowej.
Przedłużenie wysięgu balkonu o 90cm opiera się na czterech wspornikach (dla balkonów podwójnych – ośmiu) z profili stalowych zimnogiętych (o wymiarach 60x40x4mm), mocowanych do spodu płyty balkonowej.

Natomiast poszerzenie zadaszenia o 21cm (każdy bok) na trzech wspornikach z profili stalowych zimnogiętych (o wymiarach 50x30x4mm) również mocowanych do spodu płyty

Do żeber wspornikowych spawane są stężenia poprzeczne z profili 50x30x4mm (w rozstawie i rozmieszczeniu jak na rysunkach)

3.5 Parametry przekrycia

Płyty z poliwęglanu komorowego gr.16mm w ramach stalowych.

3.4 Kolorystyka

Nawiązanie kolorystyczne do balustrad.

Elementy stalowe malowane proszkowo w kolorze brązu (NCS 6010-Y30R)

Płyty poliwęglanowe przezroczyste

4.0 Bezpieczeństwo i ochrona zdrowia.

Na podstawie Ustawy Dz. U. Nr 129/2001 r. poz. 1439 oraz Rozporządzenia Dz. U. Nr 151/2002 r. poz. 1256 stwierdza się co następuje :

- nie występują roboty stwarzające szczególne zagrożenie bezpieczeństwa i ochrony zdrowia, wymienione w art. 21a ust. 2 Ustawy z dnia lipca 1994 r. Prawo budowlane oraz w Rozporządzeniu Ministra Infrastruktury z dnia 27 sierpnia 2002 r. Dz. U. Nr 151/2002 r. poz. 1256 § 4

Przed rozpoczęciem budowy kierownik budowy sporządzi plan bezpieczeństwa i ochrony zdrowia zawierający :

- zakres i harmonogram budowy
- organizację budowy (stanowiska pracy z dostępem drogi, rozmieszczenie maszyn miejsca składowania materiałów, przechowywanie i ewakuacja odpadów oraz gruzu)
- zasady utrzymania właściwego stanu technicznego instalacji i wyposażenia
- zasady zapewnienia bezpieczeństwa i ochrony zdrowia
- sposób zapewnienia warunków socjalnych oraz sanitarnych pracowników

Opracował :

Andrzej Myga



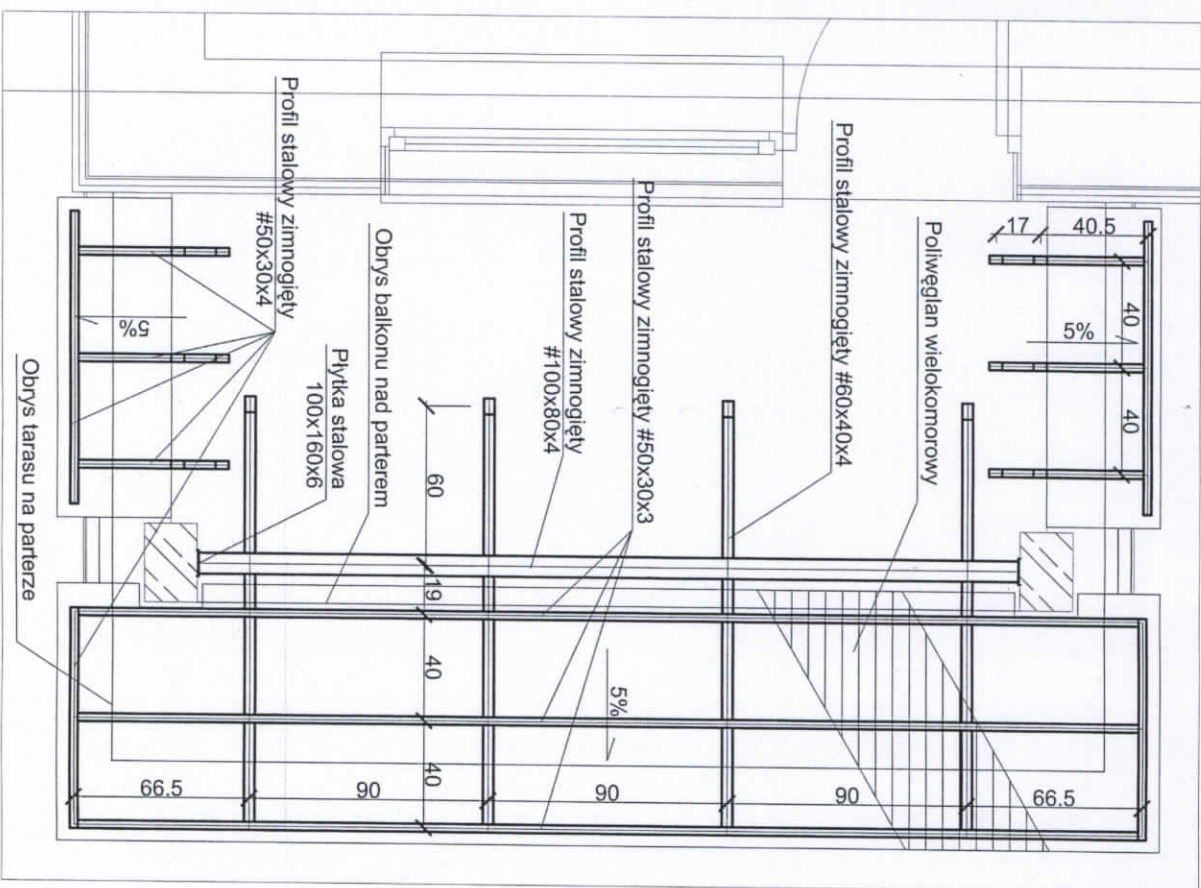

SZCZEGÓŁ ZAMOCOWANIA BELKI

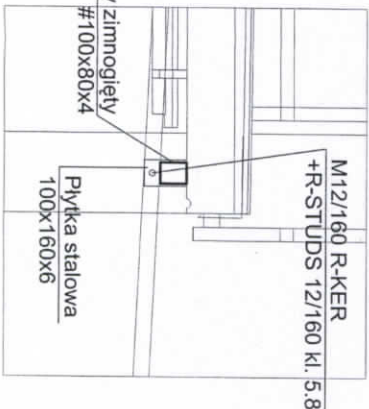
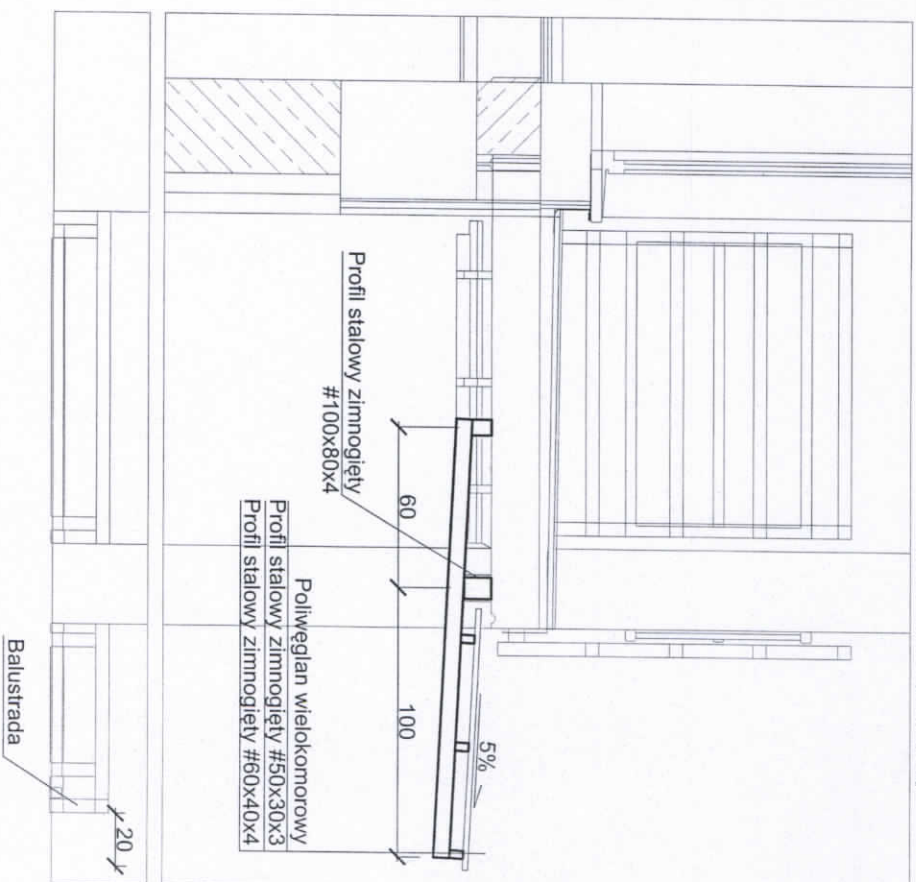

DETAIL ZADASZENIA NAD BALKONEM NR 1

INWESTOR	ADMINISTRACJA DOMÓW MIEJSKICH "ADM" Spółka z o.o.	NR RYSUNKU	1
NAZWA INWESTYCJI	MIESZKANIA KOMUNALNE - PROGRAM "500"	SKALA	1:20
OBIEKT/ADRES	BUDYNEK WIELORODZINNY NR 1/3, LOKALIZACJA 1 REJON UL. JAWOSIKA, OSIEDLE TATRZAŃSKIE (30 MW), BYDGOSZCZ-FORDON	PROJEKTANT	mgr inż. Jan Mały
TEMAT OPERACYJNY	PROJEKT DODATKOWYCH ZADASZEŃ NAD WYSUNIĘTYMI BALKONAMI I TARASAMI	PROJEKTOWAŁ	mgr inż. Zbigniew Mały
STADIUM	PROJEKT WYKONAWCZY	BRANŻA	ARCHITEKTURA
NAZWA RYSUNKU		PROJEKTOWAŁ	mgr inż. Jan Mały

Pro Amar
 PRACOWNIA PROJEKTOWA sp. z o.o.
 ul. Dworkowa 40A 85-010 Bydgoszcz
 NIP 554-10-20-148

SPRAWOZDAWCY: mgr inż. Zbigniew Mały
 Upr. proj. WK/P/0023/P/OK/03

PROJEKTANT: mgr inż. Jan Mały
 Upr. proj. NB-W-72/0129/78

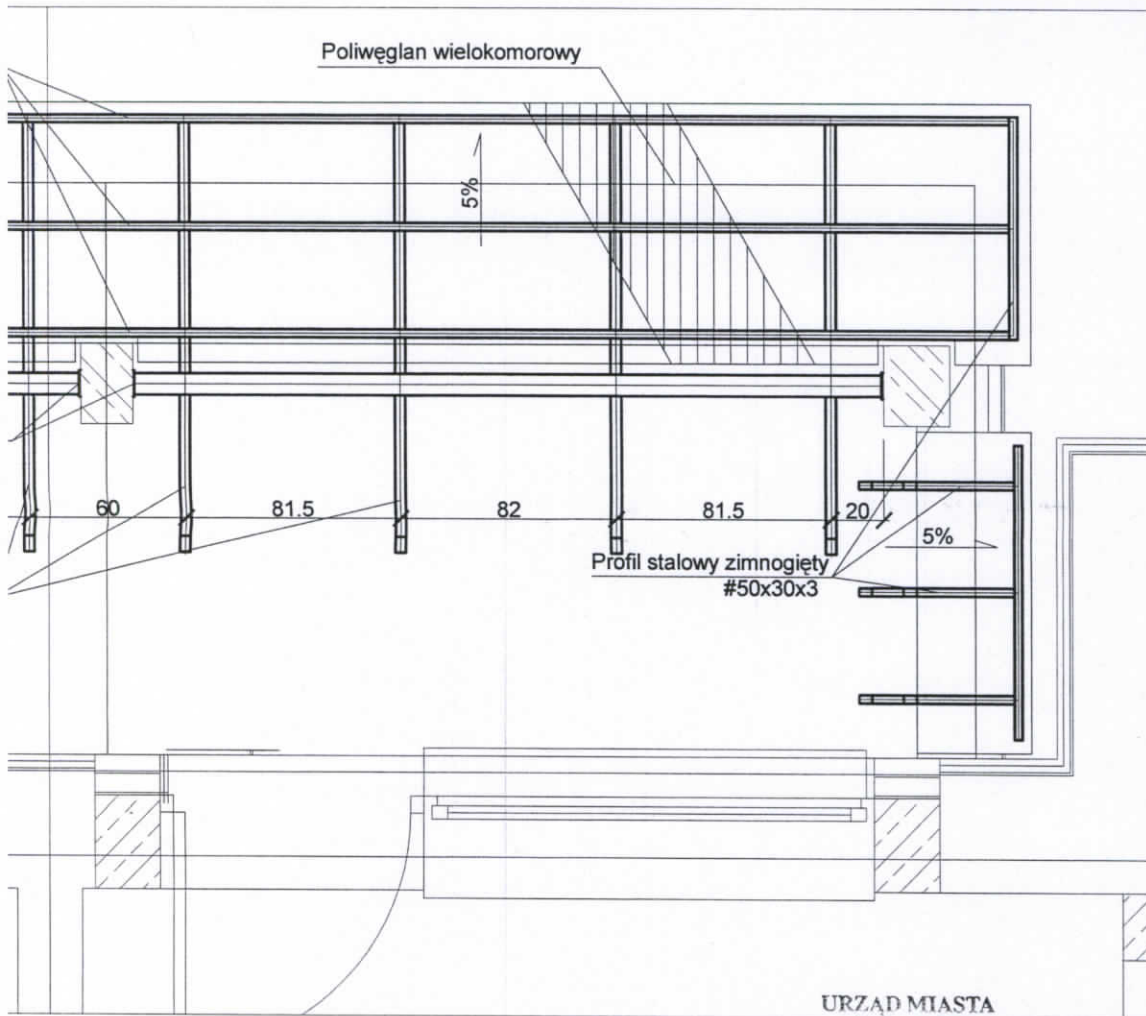

7

URZĄD MIASTA
Bydgoszczy
Wydział Administracji Budowlanej

SZCZEGÓŁ ZAMOCOWANIA BELKI

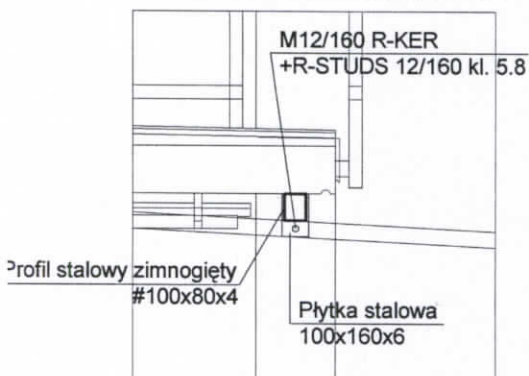

6410 384 2012 NR 803
Załącznik do decyzji Nr
z dnia *3.08.2012*

INWESTOR:	ADMINISTRACJA DOMÓW MIEJSKICH "ADM" Spółka z o. o.	NR RYSUNKU
NAZWA INWESTYCJI:	MIESZKANIA KOMUNALNE - PROGRAM "500"	2
OBIEKT/ADRES:	BUDYNEK WIELORODZINNY NR 1/3; LOKALIZACJA 1 REJON UL. JANOSIKA, OSIEDLE TATRZAŃSKIE (30 MW) BYDGOSZCZ-FORDON	
TEMAT OPRACOWANIA:	PROJEKT DODATKOWYCH ZADASZEN NAD WYSUNIĘTYMI BALKONAMI I TARASAMI	
STADIUM	BRANZA	SKALA
	PROJEKT WYKONAWCZY	ARCHITEKTURA
NAZWA RYSUNKU	DETAL ZADASZENIA NAD BALKONEM NR 2	
Pro Amar PRACOWNIA PROJEKTOWA SP. Z O.O. ul. Dworkowa 40/4 85-010 Bydgoszcz tel/fax 052-345-66-87 NIP 554-10-20-148	PROJEKTANT	mgr inż. Jan Mądry Upr. proj. NB-W-7210/129/78
	SPRAWDZAJĄCY	mgr inż. Zbigniew Mądry Upr. proj. WKP/0023/POOK/03
	PODPIS	<i>[Signature]</i>
	PODPIS	<i>[Signature]</i>

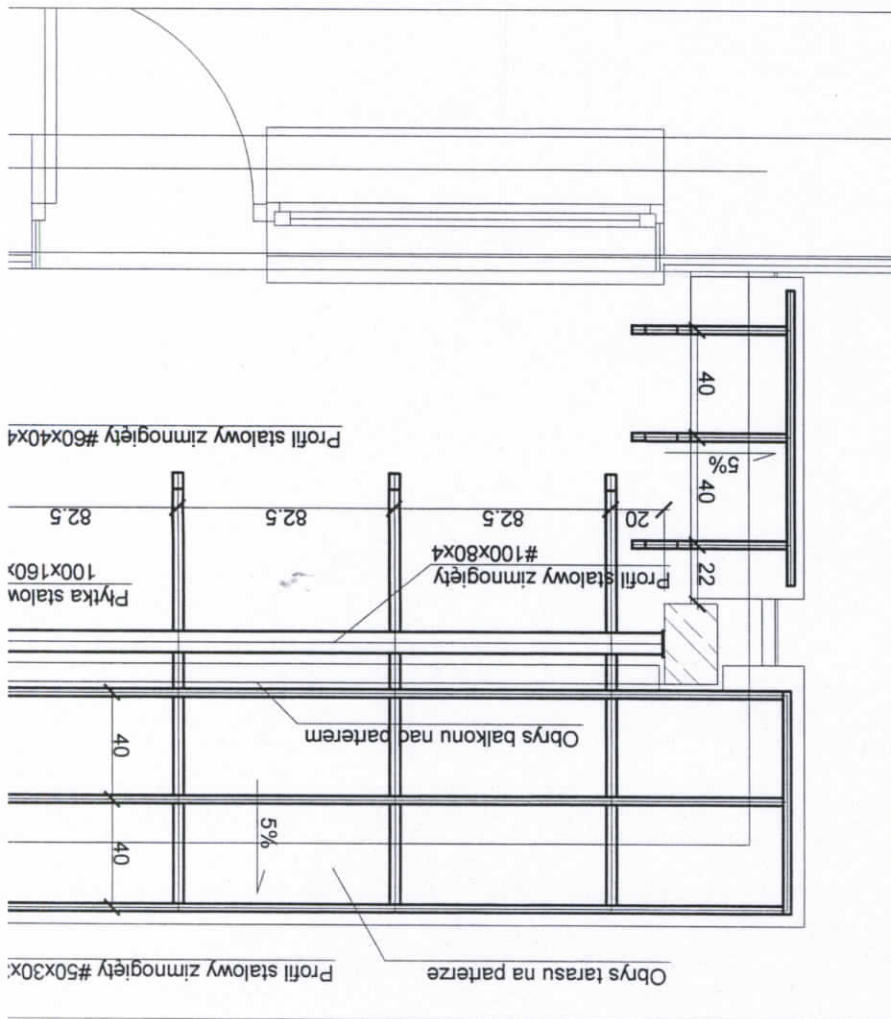
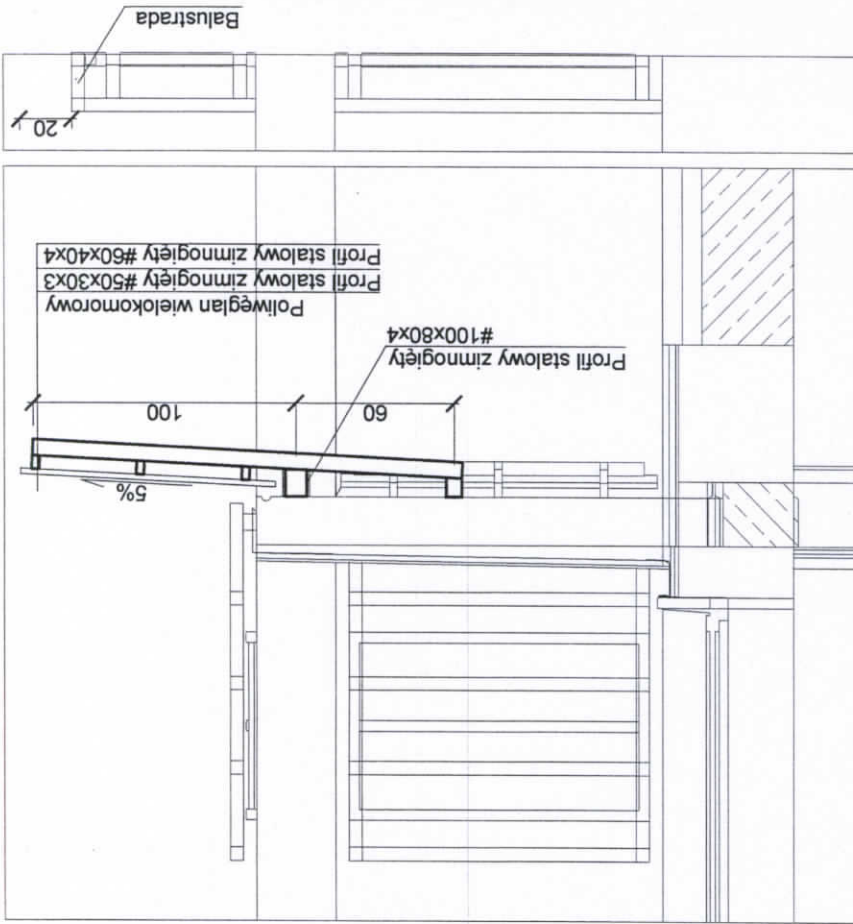

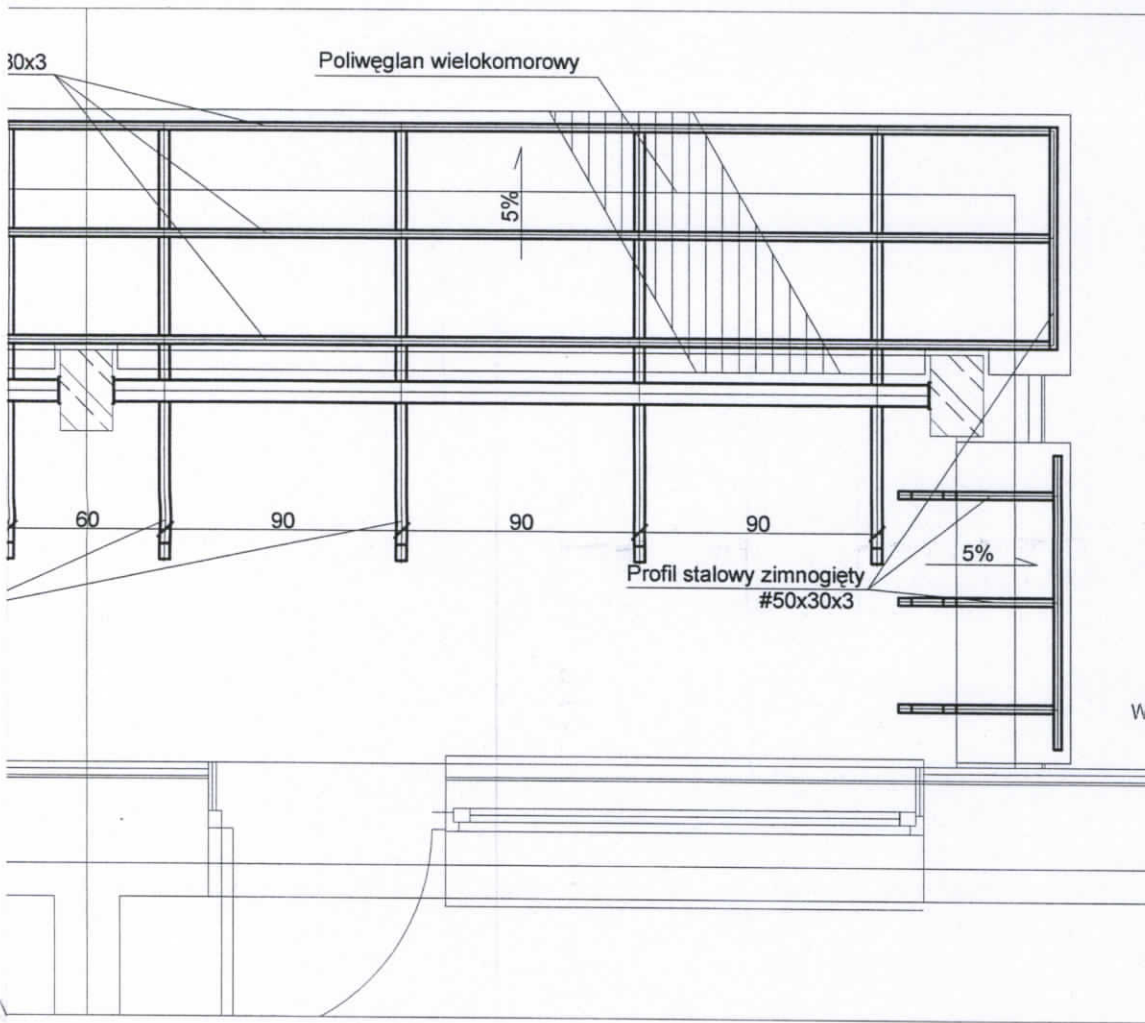

URZĄD MIASTA
Bydgoszczy
Wydział Administracji Budowlanej

08



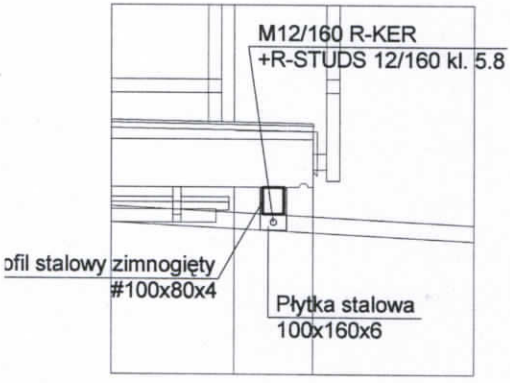

SZCZEGÓŁ ZAMOCOWANIA BELKI

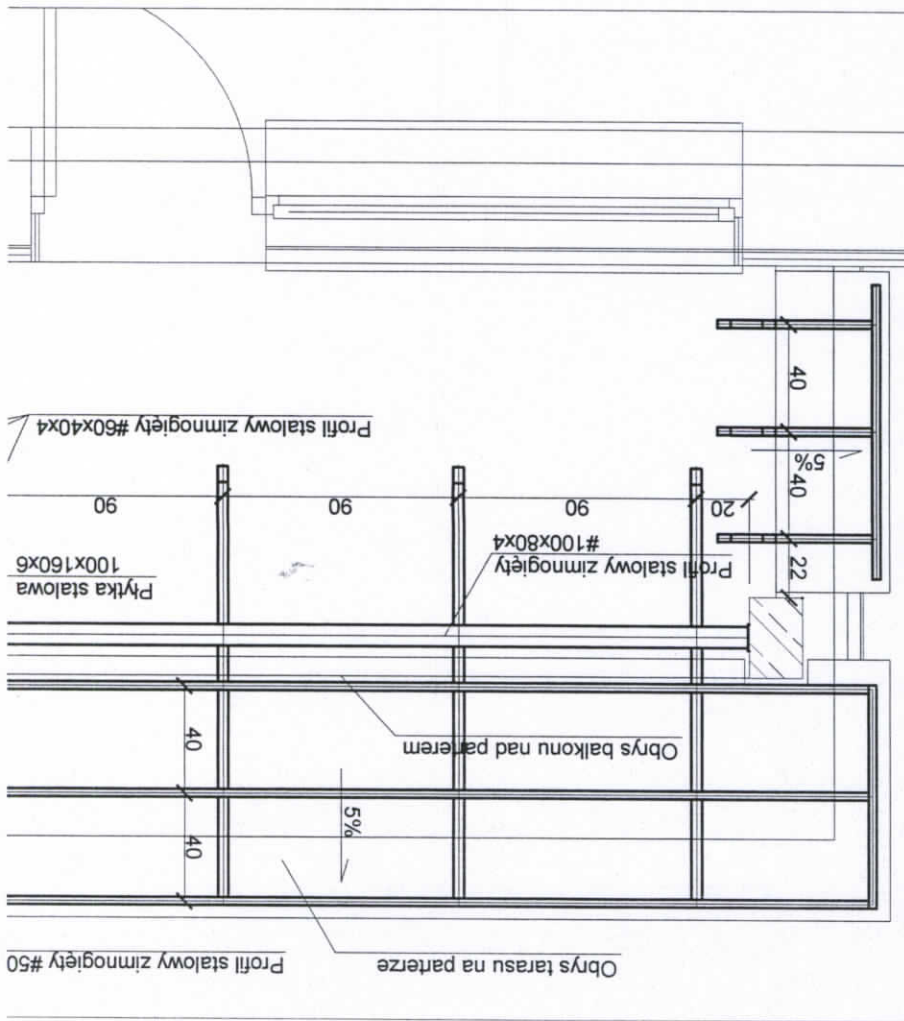
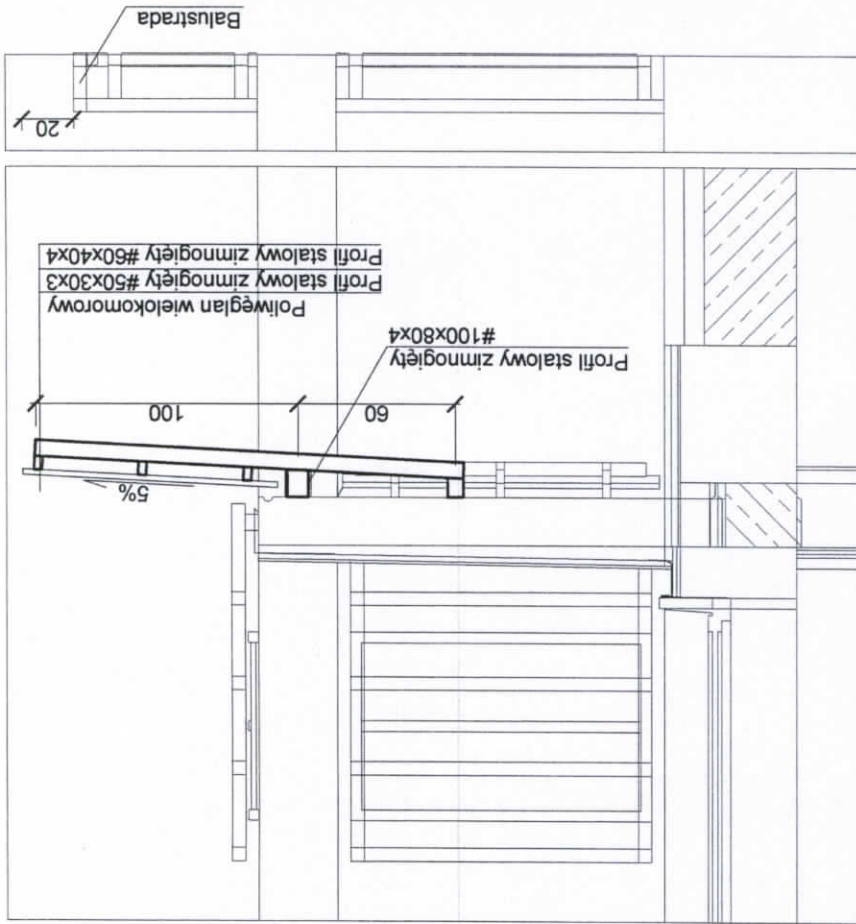

INWESTOR: ADMINISTRACJA DOMÓW MIEJSKICH "ADM" Spółka z o.o.		NR RYSUNKU 3
NAZWA INWESTYCJI: MIESZKANIA KOMUNALNE - PROGRAM "500"		
OBIEKT/ADRES: BUDYNEK WIELORODZINNY NR 1/3; LOKALIZACJA 1 REJON UL. JANOSIKA, OSIEDLE TATRZAŃSKIE (30 MW) BYDGOSZCZ-FORDON		
TEMAT OPRACOWANIA: PROJEKT DODATKOWYCH ZADASZEŃ NAD WYSUNIĘTYMI BALKONAMI I TARASAMI		
STADIUM PROJEKT WYKONAWCZY	BRANZA ARCHITEKTURA	SKALA 1:20
NAZWA RYSUNKU DETAL ZADASZENIA NAD BALKONEM NR 3		
<p>PRACOWNIA PROJEKTOWA SP. Z O.O. ul. Dworkowa 40/4 85-010 Bydgoszcz tel/fax 052-345-66-87 NIP 554-10-20-146</p>	PROJEKTANT mgr inż. Jan Mądry Upr. proj. NB-W-7210/129/78	
	SPRAWDZAJĄCY mgr inż. Zbigniew Mądry Upr. proj. WKP/0023/POOK/03	



NR RYSUNKU	INWESTOR:	ADMINISTRACJA DOMÓW MIEJSKICH "ADM" Spółka z o. o.
	NAZWA INWESTYCJI:	MIESZKANIA KOMUNALNE - PROGRAM "500"
4.1	OBIEKT/ADRES:	BUDYNEK WIELORODZINNY NR 1/3; LOKALIZACJA 1 REJON UL. JANOSIKA, OSIEDLE TATRZAŃSKIE (30 MW) BYDGOSZCZ-FORDON
	TEMAT OPRACOWANIA:	PROJEKT DODATKOWYCH ZADASZEN NAD WYSUNIĘTYMI BALKONAMI I TARASAMI
SKALA	STADIUM	BRANŻA
1:200		ARCHITEKTURA
PODPIS	PROJEKTANT	mgr inż. arch. A. Myga
	PROJEKTANT	mgr inż. arch. A. Myga
PODPIS	 Pro Amar PRACOWNIA PROJEKTOWA SP Z O O ul. Dworcowa 40/4 85-010 Bydgoszcz tel/fax 052-345-66-87 NIP 554-10-20-146	

- LEGENDA**
- NCS 6010-Y30R 
 - NCS 4010-Y30R 
 - NCS 3040-Y20R 
 - NCS 3030-G30Y 
 - NCS 1015-Y10R 

ELEWACJA POŁUDNIOWA

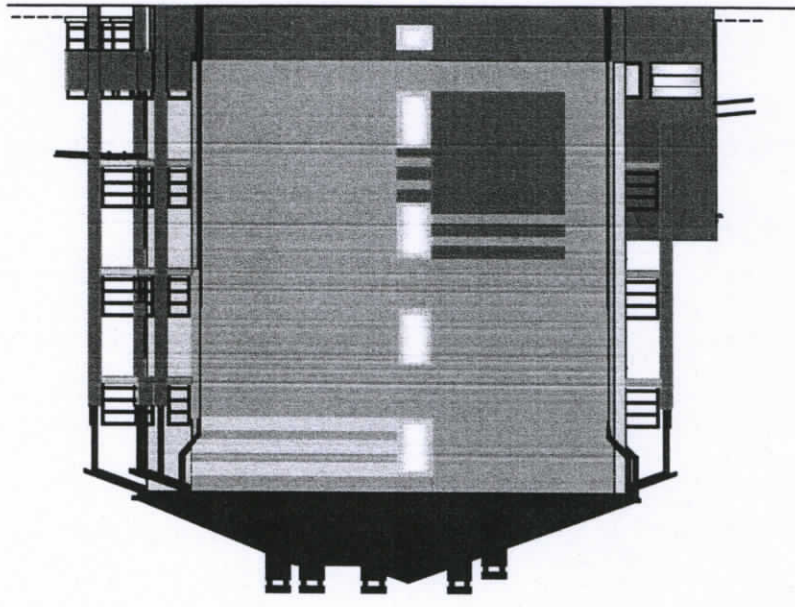

ELEWACJA PÓŁNOCNA

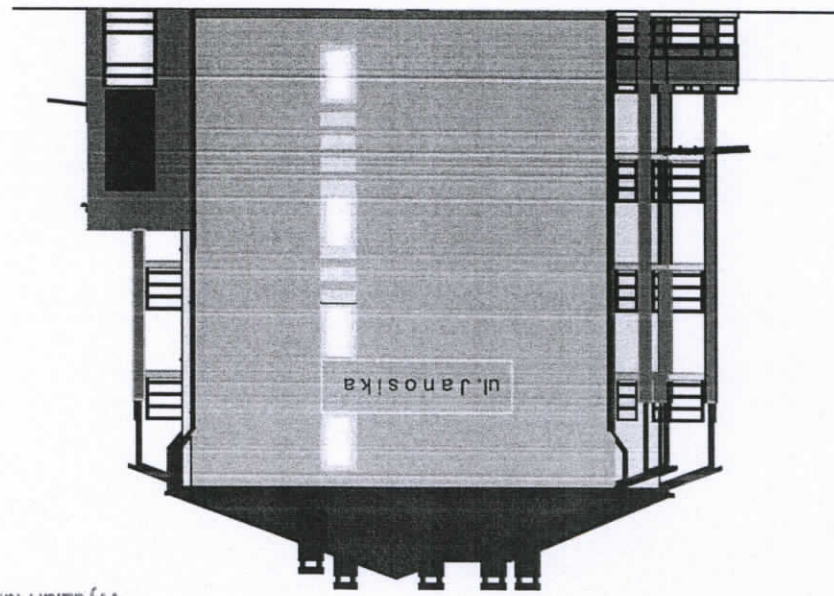

URZĄD MIASTA
Bydgoszczy
Wydział Administracji Budowlanej

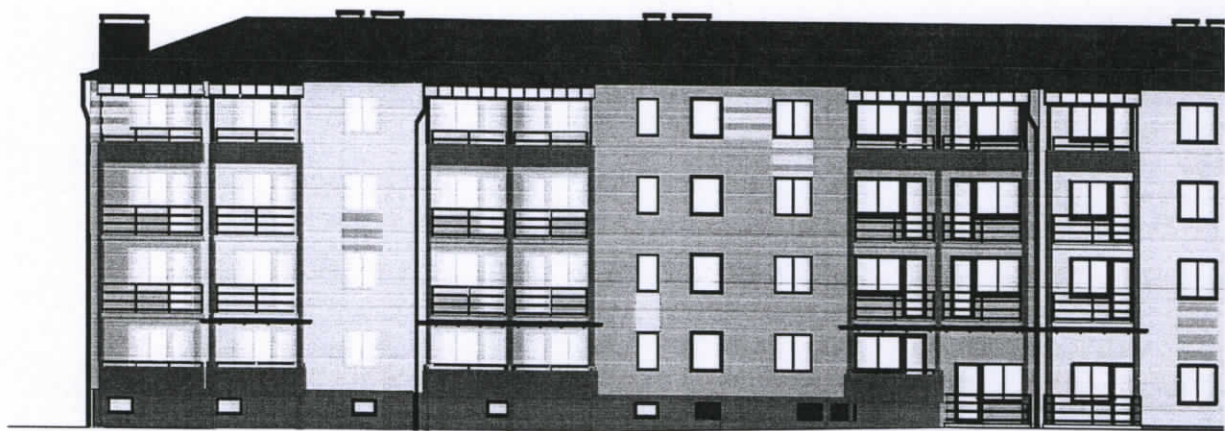

ELEWACJA

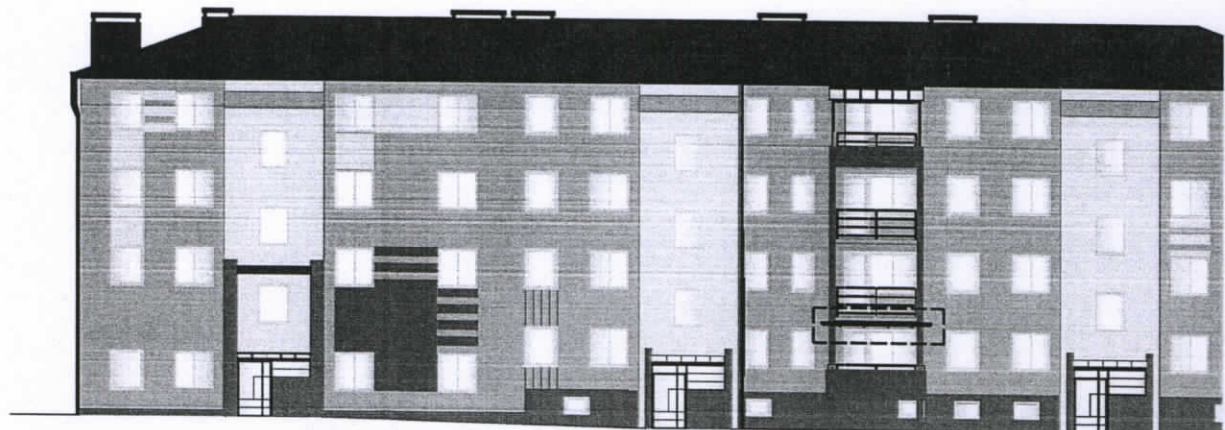

ELEWACJA Z

FRAGMENT ELEWACJI ZACHODNIEJ W POWIĘKSZENIU (SKALA 1:20)

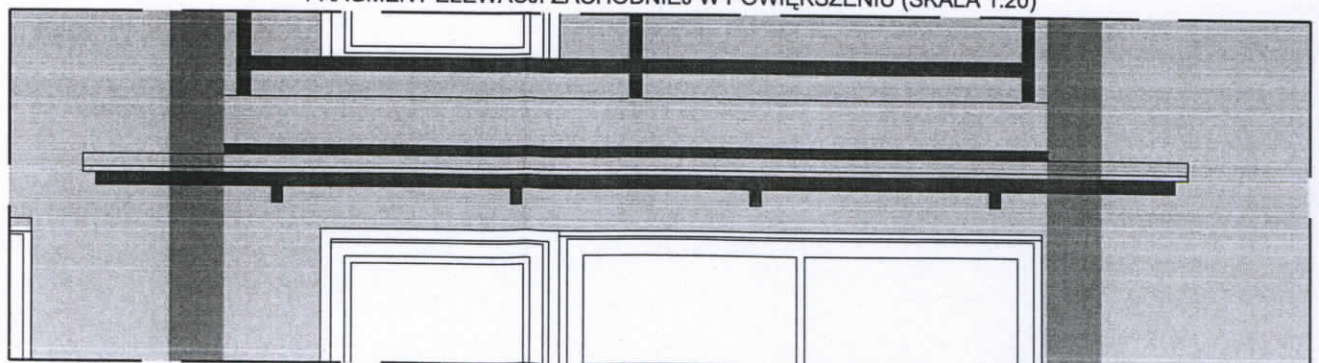

NWE
 NAZI
 OBIEI
 RE
 TEM/
 STAC
 NAZ
 RYSI
 PR
 ul (

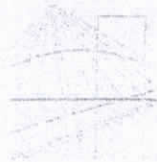

WIELKOPOLSKA
OKRĘGOWA
IZBA
INŻYNIERÓW
BUDOWNICTWA

116

URZĄD MIASTA
Bydgoszczy
Wydział Administracji Budowlanej

OKRĘGOWA KOMISJA KWALIFIKACYJNA

WOIIB-OKK-7131-03/02/2003

Poznań, dnia 6 października 2003 r.

DECYZJA

Na podstawie art. 24 ust. 1 pkt 2 ustawy z dnia 15 grudnia 2000 r. o samorządach zawodowych architektów, inżynierów budownictwa oraz urbanistów (Dz.U. z 2001 r. Nr 5 poz. 42, z późn. zm.) i art. 12 ust. 3, art. 13 ust. 1 pkt 1, art. 14 ust. 1 pkt 2 ustawy z dnia 7 lipca 1994 r. Prawo budowlane (tekst jednolity: Dz. U. z 2000 r. Nr 106 poz. 1126 z późn. zm.) oraz § 9 ust. 1 rozporządzenia Ministra Gospodarki Przestrzennej i Budownictwa z dnia 30 grudnia 1994 r. w sprawie samodzielnych funkcji technicznych w budownictwie (Dz. U. z 1995 r. Nr 8 poz. 38, z późn. zm.)

Okręgowa Komisja Kwalifikacyjna
nadaje

Panu Zbigniewowi Janowi Mądremu

magister inżynier
kierunek: Budownictwo
urodzonemu dnia 27 stycznia 1975 r. w Bydgoszczy

UPRAWNIENIA BUDOWLANE
numer ewidencyjny WKP/0023/POOK/03

**do projektowania bez ograniczeń
w specjalności konstrukcyjno-budowlanej**

*Za zgodność
z oryginałem*

Szczegółowy zakres uprawnień jest określony na odwrocie niniejszej decyzji

UZASADNIENIE

Okręgowa Komisja Kwalifikacyjna Wielkopolskiej Okręgowej Izby Inżynierów Budownictwa w Poznaniu na podstawie protokołów z postępowania kwalifikacyjnego oraz z przeprowadzonego egzaminu, uchwałą Nr 2/OKK/03 z dnia 6 października 2003 r. stwierdziła, że Pan Zbigniew Jan Mądry posiada wymagane prawem wykształcenie i praktykę zawodową konieczną do uzyskania uprawnień budowlanych w w/w specjalności i uzyskał pozytywny wynik egzaminu na uprawnienia budowlane.

Pouczenie

Od niniejszej decyzji służy odwołanie do Krajowej Komisji Kwalifikacyjnej Polskiej Izby Inżynierów Budownictwa w Warszawie, za pośrednictwem Wielkopolskiej Okręgowej Izby Inżynierów Budownictwa w Poznaniu w terminie 14 dni od daty jej doręczenia.

Skład orzekający
Okręgowej Komisji Kwalifikacyjnej

Przewodniczący – mgr inż. Jan Lemanski
Członek Komisji – mgr inż. Marian Karcz
Członek Komisji – dr inż. Daniel Pawlicki

Nr NB-W-7210/129/78

URZĄD MIASTA
Bydgoszczy
Wydział Administracji Budowlanej

DECYZJA

O STWIERDZENIU PRZYGOTOWANIA ZAWODOWEGO
do pełnienia samodzielnych funkcji technicznych w budownictwie

Na podstawie § 4 ust. 2; § 6 ust. 3; § 7... i § 13 ust. 1 pkt. 2 lit. ...
rozporządzenia Ministra Gospodarki Terenowej i Ochrony Środowiska, z dnia 20 lutego 1973 r.
w sprawie samodzielnych funkcji technicznych w budownictwie (Dz. U. Nr 8, poz. 46 stwierdza
się, że:

Obywatel(ka) Jan Zenon M a d r y

magister inżynier budownictwa lądowego

(tytuł naukowy - zawodowy)

urodzony(a) dnia 31 marca 1951 r. w Ostrzeszowie

posiada przygotowanie zawodowe upoważniające do wykonywania samodzielnej funkcji

projektanta

Za zgodność
z oryginałem

w specjalności konstrukcyjno-budowlanej

w zakresie pełnym

Obywatel(ka) Jan Zenon M a d r y

jest upoważniony(a) do:

- 1/ sporządzania projektów w zakresie rozwiązań konstrukcyjno-budowlanych budynków oraz innych budowli, z wyłączeniem linii, węzłów i stacji kolejowych, dróg oraz lotniskowych dróg startowych i manipulacyjnych, mostów, budowli hydrotechnicznych i melioracji wodnych;
- 2/ sporządzania w budownictwie osób fizycznych projektów w zakresie rozwiązań architektonicznych:
 - a/ budynków inwentarskich i gospodarczych, adaptacji projektów typowych i powtarzalnych innych budynków oraz sporządzania planów zagospodarowania działki związanych z realizacją tych budynków,
 - b/ budowli nie będących budynkami;
- 3/ w budownictwie osób fizycznych - do kierowania, nadzorowania i kontrolowania budowy, kierowania i kontrolowania wytwarzania konstrukcyjnych elementów budowlanych oraz oceniania i badania stanu technicznego obiektów budowlanych.



Wydział Administracji Budowlanej
Urząd Miasta Bydgoszczy

URZĄD MIASTA
Bydgoszczy
Wydział Administracji Budowlanej

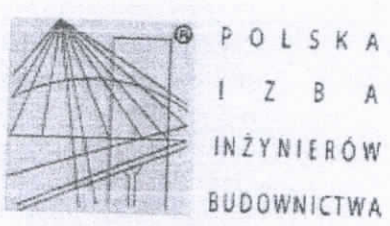

Zaświadczenie
o numerze weryfikacyjnym:
WKP-VNL-6YI-8P6 *

Pan Zbigniew Jan Mądry o numerze ewidencyjnym WKP/BO/0424/04
adres zamieszkania ul. Skautów 17, 63-500 Ostrzeszów
jest członkiem Wielkopolskiej Okręgowej Izby Inżynierów Budownictwa i posiada wymagane
ubezpieczenie od odpowiedzialności cywilnej.
Niniejsze zaświadczenie jest ważne do dnia 2012-05-31.

Zaświadczenie zostało wygenerowane elektronicznie i opatrzone bezpiecznym podpisem elektronicznym
weryfikowanym przy pomocy ważnego kwalifikowanego certyfikatu w dniu 2011-05-09 roku przez:
Zenon Wośkowiak, Przewodniczący Rady Wielkopolskiej Okręgowej Izby Inżynierów Budownictwa.

(Zgodnie art. 5 ust 2 ustawy z dnia 18 września 2001 r. o podpisie elektronicznym (Dz. U. 2001 Nr 130 poz. 1450) dane w postaci
elektronicznej opatrzone bezpiecznym podpisem elektronicznym weryfikowanym przy pomocy ważnego kwalifikowanego certyfikatu są
równoważne pod względem skutków prawnych dokumentom opatrzonym podpisami własnoręcznymi.)

* Weryfikację poprawności danych w niniejszym zaświadczeniu można sprawdzić za pomocą numeru weryfikacyjnego zaświadczenia na
stronie Polskiej Izby Inżynierów Budownictwa www.piib.org.pl lub kontaktując się z biurem właściwej Okręgowej Izby Inżynierów
Budownictwa.



Za zgodność
z oryginałem

14

URZĄD MIASTA
Bydgoszczy
Wydział Administracji Budowlanej

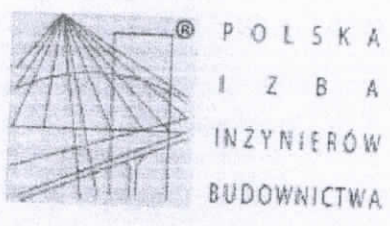

Zaświadczenie
o numerze weryfikacyjnym:
KUP-6B7-ZH1-HI1 *

Pan JAN MĄDRY o numerze ewidencyjnym KUP/BO/1568/01
adres zamieszkania ul.KORONOWSKA 85/3, 85-405 BYDGOSZCZ
jest członkiem Kujawsko-Pomorskiej Okręgowej Izby Inżynierów Budownictwa i posiada
wymagane ubezpieczenie od odpowiedzialności cywilnej.
Niniejsze zaświadczenie jest ważne do dnia 2011-12-31.

Zaświadczenie zostało wygenerowane elektronicznie i opatrzone bezpiecznym podpisem elektronicznym
weryfikowanym przy pomocy ważnego kwalifikowanego certyfikatu w dniu 2010-11-15 roku przez:

Adam Podhorecki, Przewodniczący Rady Kujawsko-Pomorskiej Okręgowej Izby Inżynierów Budownictwa.

(Zgodnie art. 5 ust 2 ustawy z dnia 18 września 2001 r. o podpisie elektronicznym (Dz. U. 2001 Nr 130 poz. 1450) dane w postaci
elektronicznej opatrzone bezpiecznym podpisem elektronicznym weryfikowanym przy pomocy ważnego kwalifikowanego certyfikatu są
równoważne pod względem skutków prawnych dokumentom opatrzonym podpisami własnoręcznymi.)

Za zgodność
z oryginałem

* Weryfikację poprawności danych w niniejszym zaświadczeniu można sprawdzić za pomocą numeru weryfikacyjnego zaświadczenia na
stronie Polskiej Izby Inżynierów Budownictwa www.piiib.org.pl lub kontaktując się z biurem właściwej Okręgowej Izby Inżynierów
Budownictwa.



Opinia konstrukcyjna

Projektowane daszki dla budynków przy ulicach Janosika i Bora-Komorowskiego, mogą być instalowane do płyt balkonowych budynków j.w. .

mgr inż. Jan Mądry

uprawniony do wykonywania projektów
konstrukcyjno-budowlanych budownictwa
ładowego w zakresie pełnym
nr upr. NB-W-7210/129/78
Członek K.P.O.H.B nr ew. KUP/BOK 568/01

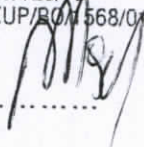

Projektant

PLAN SYTUACYJNY REJON ULICY JANOSIKA BUDYNKI 1/1; 1/2; 1/3; 1/4

URZĄD MIASTA
Bydgoszcz
Wydział Administracji Budowlanej

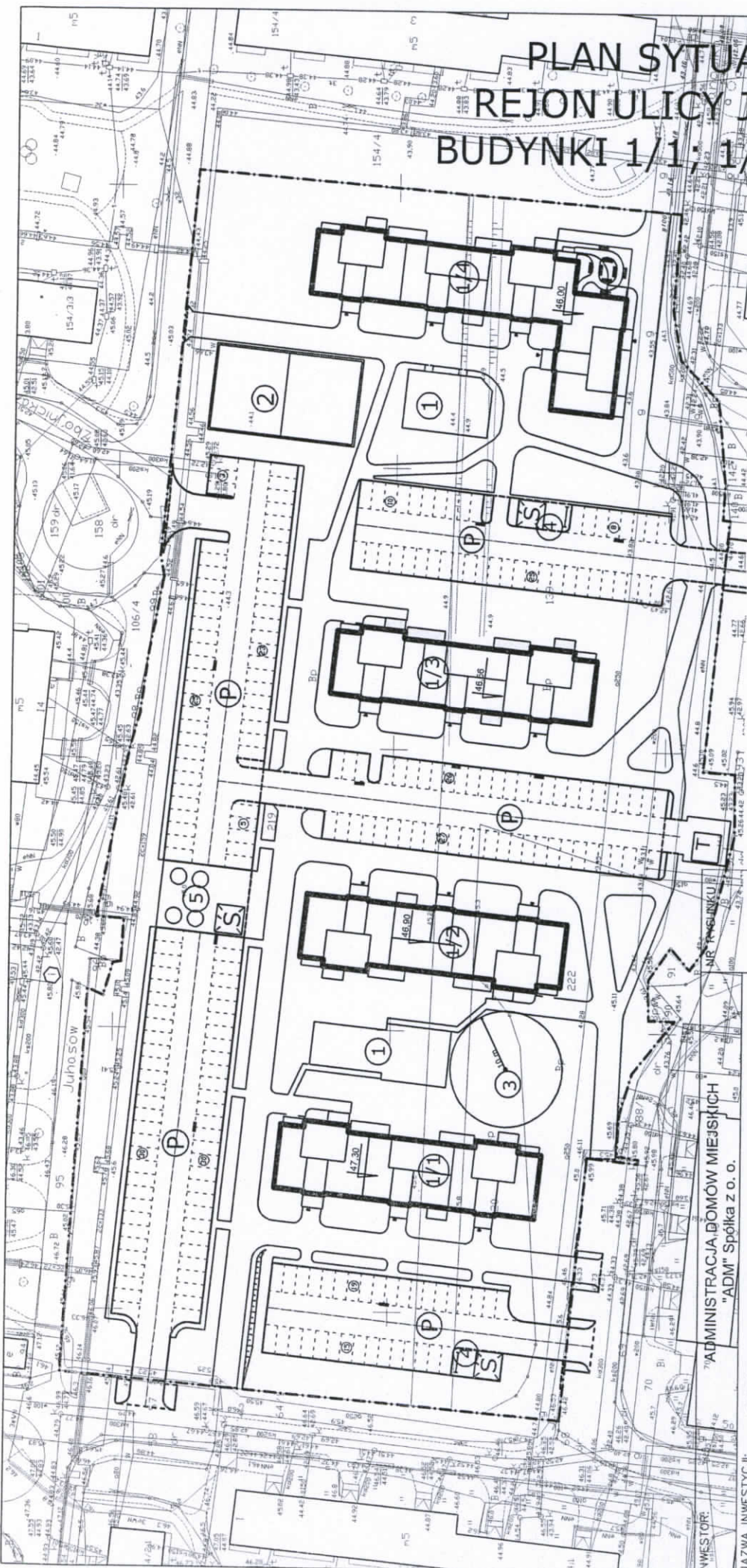

NWZWIĘCZONIKI
"ADM" Spółka z o. o.

MIESZKANIA KOMUNALNE - PROGRAM "500"

OBIEKT/ADRES: BUDYNKI WIELORODZINNE NR 1/1, 1/2, 1/3, 1/4; LOKALIZACJA 1
REJON UL. JANOSIKA, OSIEDLE TATRZAŃSKIE (30 MW) BYDGOSZCZ-FORDON

TEMAT OPRACOWANIA: PROJEKT ARCHITEKTURY

DODATKOWYCH ZADASZEŃ NAD WYSUNIĘTYMI BALKONAMI I TARASAMI PARTERU

STADIUM: PROJEKT WYKONAWCZY

BRANŻA: URBANISTYKA, ARCHITEKTURA

SKALA: 1:1000

PODPIS: *[Signature]*

Pro Amar
PRACOWNIA PROJEKTOWA SP. Z O.O.
ul. Dworcowa 40/4 85-010 Bydgoszcz
tel./fax 052-345-66-87 NIP 554-10-20-146

PROJEKTANT mgr inż. arch. Andrzej Myga
upr. NB-7210/196179 Izba KP-0064
bez ograniczeń do projektowania w specj. architektonicznej
oraz ograniczone w projektowaniu i kierowaniu robotami
w specj. konstrukcyjno-budowlanej