



Pro Amar

PRACOWNIA PROJEKTOWA SP.Z O.O.
ul. Dworcowa 40/4 85 -010 Bydgoszcz
tel./fax 052-345-66-87 NIP 554-10-20-146



Projekt wykonawczy		architektura	52/P/ZRI/2010
STADIUM DOKUMENTACJI		BRANŻA	UMOWA NR
<u>INWESTOR ZAMAWIAJĄCY :</u> ADMINISTRACJA DOMÓW MIEJSKICH „ADM” Spółka z o. o. ul. Śniadeckich 1; 85-011 Bydgoszcz			
<u>NAZWA INWESTYCJI :</u> Mieszkania komunalne – „PROGRAM 500”			
<u>OBIEKT / ADRES :</u> Budynek mieszkalny wielorodzinny Nr. 1/2 Bydgoszcz - Fordon, Osiedle Tatrzańskie, rejon ulicy Janosika (30MW) LOKALIZACJA 1			
<u>TEMAT OPRACOWANIA:</u> Projekt architektury dotychczasowych zadanie nad wysuniętymi balkonami i tarasami parteru			
<u>NUMER WG SPISU DOKUMENTACJI:</u>		BYDGOSZCZ, DNIA : 15 LISTOPADA 2011	
PROJEKTOWAŁ	mgr inż. arch. Andrzej Myga	Upr. NB-7210/196/79 KP-0064	
PROJEKTOWAŁ	mgr inż. Jan Mądry	Upr. NB-W-7210/129/78	
SPRAWDZIŁ	mgr inż. Zbigniew Mądry	Upr. WKP/0023/POOK/03	
PROJEKTANT PROWADZĄCY	mgr inż. arch. Andrzej Myga	Upr. NB-7210/196/79	
	IMIĘ I NAZWISKO	UPRAWNIENIA NR	
<u>MIEJSCE NA DODATKOWE INFORMACJE:</u> DOPUSZCZA SIĘ SUKCESYWNY MONTAŻ POSZCZEGÓLNYCH DASZKÓW			



IZBA ARCHITEKTÓW
RZECZYPOSPOLITEJ POLSKIEJ

Kujawsko-Pomorska Okręgowa Rada Izby Architektów RP

ZAŚWIADCZENIE - ORYGINAŁ
(wypis z listy architektów)

Kujawsko-Pomorska Okręgowa Rada Izby Architektów RP zaświadcza, że:

mgr inż. arch. Andrzej Wiesław MYGA

posiadający kwalifikacje zawodowe do pełnienia samodzielnych funkcji technicznych w budownictwie w specjalności architektonicznej i w zakresie posiadanych uprawnień nr **NB-7210/196/79**, jest wpisany na listę członków Kujawsko-Pomorskiej Okręgowej Izby Architektów RP pod numerem: **KP-0064**.

Członek czynny od: 04-03-2002 r.

Data i miejsce wygenerowania zaświadczenia: 26-07-2011 r. Bydgoszcz.

Zaświadczenie jest ważne do dnia: **31-12-2011 r.**

Podpisano elektronicznie w systemie informatycznym Izby Architektów RP przez:
Anna Pawlicka-Zabojszcz, Przewodnicząca Okręgowej Rady Izby Architektów RP.

Nr weryfikacyjny zaświadczenia:

KP-0064-2AEE-47B2-3C2A-AC97

OŚWIADCZENIE

Zgodnie z art. 20 pkt.4 Ustawy z dnia 7 lipca 1994 roku Prawo Budowlane oświadczamy, że **projekt wykonawczy dodatkowych zadaszeń nad wysuniętymi balkonami i tarasami parteru budynku wielorodzinnego nr. 1/2 rejon ulicy Janosika (30MW) w Bydgoszczy / LOKALIZACJA1** został sporządzony zgodnie z obowiązującymi przepisami i zasadami wiedzy technicznej.

Projektant:

mgr inż. arch. Andrzej Myga
Upr. NB-7210/196/79

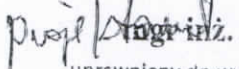
mgr inż. Jan Mądry
uprawniony do wykonywania projektów
konstrukcyjno-budowlanych budownictwa
ładowego w zakresie pełnym
nr upr. NB-W-7210/129/78
Członek KPOIIB nr ew. KLIP/BO/1568/01

Sprawdzający:
mgr inż. Zbigniew Mądry
uprawnienia budowlane do
projektowania i nadzoru nad
specjalności konstrukcyjno-budowlanej
nr WKP/002578/OK/03
członek WO. B
o numerze WKP/BO/0424/04



OPIS TECHNICZNY
Mieszkania komunalne – „PROGRAM 500”

**do projektu dodatkowych zadaszeń nad wysuniętymi balkonami i tarasami
parteru w zrealizowanym budynku**

dotyczy: budynku mieszkalnego wielorodzinnego Nr 1/2
rejon ulicy Janosika (30MW) w Bydgoszczy / LOKALIZACJA 1

1. Informacje podstawowe.

1.1 Inwestor

Administracja Domów Miejskich w Bydgoszczy, ul. Śniadeckich 1, 85-011 Bydgoszcz.

1.2 Jednostka Projektowa

Pracownia Projektowa PRO AMAR Sp. z o.o.,
ul. Dworcowa 40/4, 85-010 Bydgoszcz.

1.3 Przedmiot opracowania

Projekt dodatkowych zadaszeń nad wysuniętymi balkonami i tarasami parteru.

2. Podstawa opracowania.

2.2 Zlecenie inwestora

3. Dane ogólne

3.1 Kształt, wymiary i forma architektoniczna.

Projektuje się dodatkowe zadaszenia nad wysuniętymi balkonami i tarasami w parterze budynku. Dotyczy to trzech balkonów pojedynczych oraz dwóch podwójnych (łącznie trzy typy zadaszeń). Sposób wykonania pozwalający na najmniejszą ingerencję w elewację budynku – profile stalowe zamocowane do spodu płyty balkonowej oraz przekrycie z przezroczystego poliwęglanu komorowego.

3.2 Opis konstrukcji

Zadaszenie projektowane na konstrukcji wspornikowej żebrowej.
Przedłużenie wysięgu balkonu o 90cm opiera się na czterech wspornikach (dla balkonów podwójnych – ośmiu) z profili stalowych zimnogiętych (o wymiarach 60x40x4mm), mocowanych do spodu płyty balkonowej.

Natomiast poszerzenie zadaszenia o 21cm (każdy bok) na trzech wspornikach z profili stalowych zimnogiętych (o wymiarach 50x30x4mm) również mocowanych do spodu płyty

Do żeber wspornikowych spawane są stężenia poprzeczne z profili 50x30x4mm (w rozstawie i rozmieszczeniu jak na rysunkach)

3.4 Parametry przekrycia

Płyty z poliwęglanu komorowego gr.16mm w ramach stalowych.

3.4 Kolorystyka

Nawiązanie kolorystyczne do balustrad.

Elementy stalowe malowane proszkowo w kolorze brązu (NCS 6010-Y30R)
Płyty poliwęglanowe przezroczyste

4.0 Bezpieczeństwo i ochrona zdrowia.

Na podstawie Ustawy Dz. U. Nr 129/2001 r. poz. 1439 oraz Rozporządzenia Dz. U. Nr 151/2002 r. poz. 1256 stwierdza się co następuje :

- nie występują roboty stwarzające szczególne zagrożenie bezpieczeństwa i ochrony zdrowia, wymienione w art. 21a ust. 2 Ustawy z dnia lipca 1994 r. Prawo budowlane oraz w Rozporządzeniu Ministra Infrastruktury z dnia 27 sierpnia 2002 r. Dz. U. Nr 151/2002 r. poz. 1256 § 4

Przed rozpoczęciem budowy kierownik budowy sporządzi plan bezpieczeństwa i ochrony zdrowia zawierający :

- zakres i harmonogram budowy
- organizację budowy (stanowiska pracy z dostępem drogi, rozmieszczenie maszyn miejsca składowania materiałów, przechowywanie i ewakuacja odpadów oraz gruzu)
- zasady utrzymania właściwego stanu technicznego instalacji i wyposażenia
- zasady zapewnienia bezpieczeństwa i ochrony zdrowia
- sposób zapewnienia warunków socjalnych oraz sanitarnych pracowników

Opracował :

Andrzej Myga



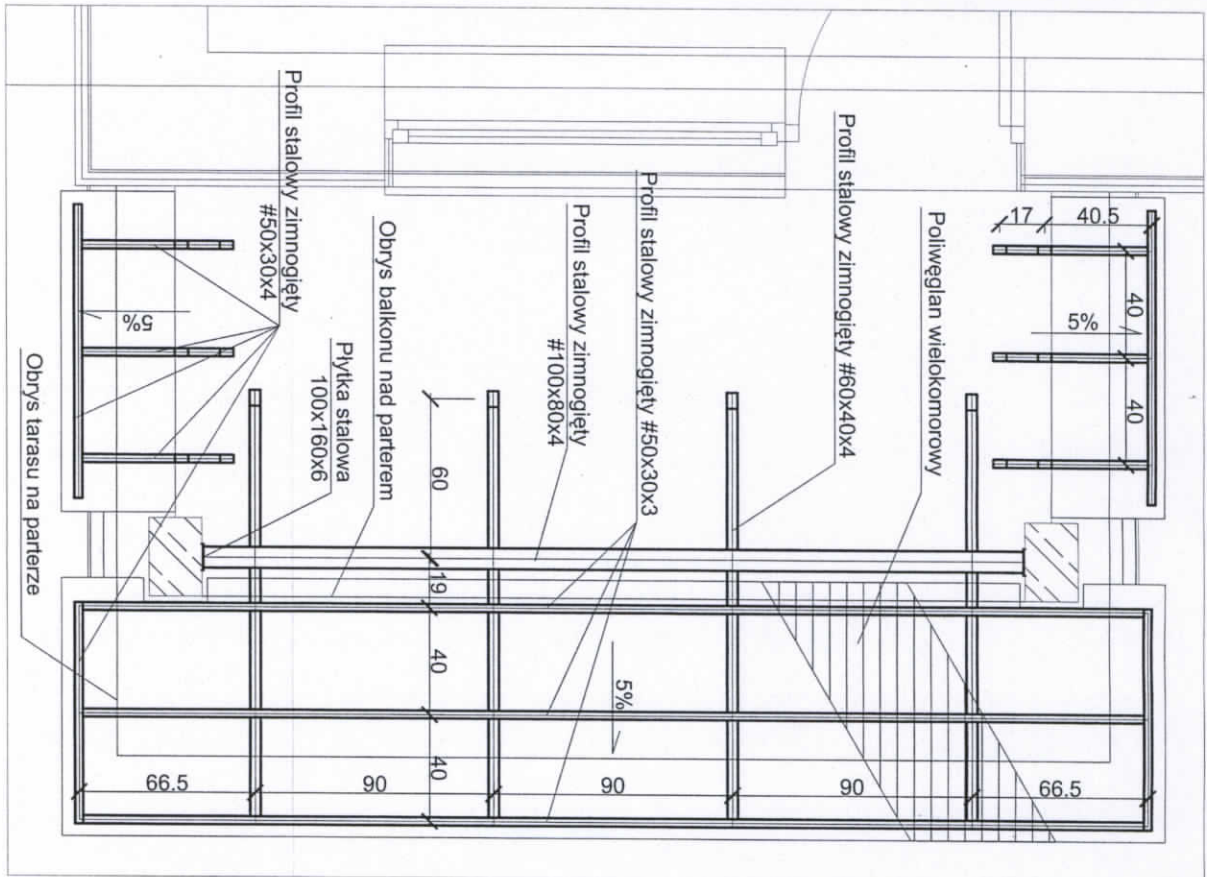

SZCZEGÓŁ ZAMOCOWANIA BELKI

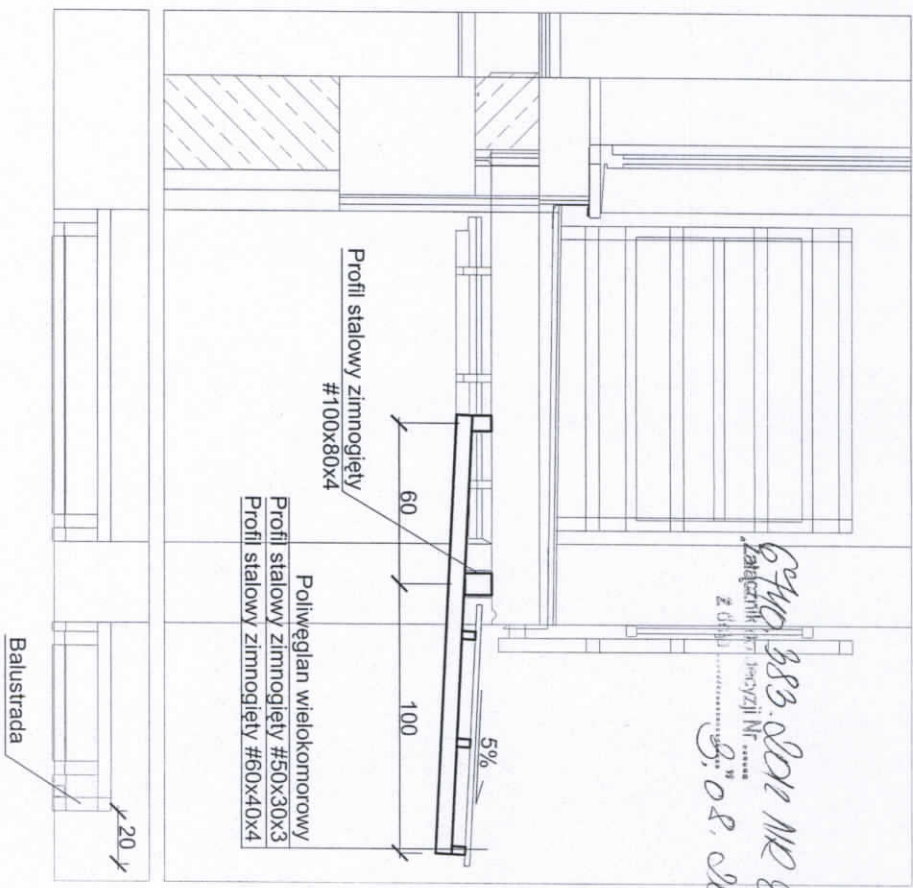
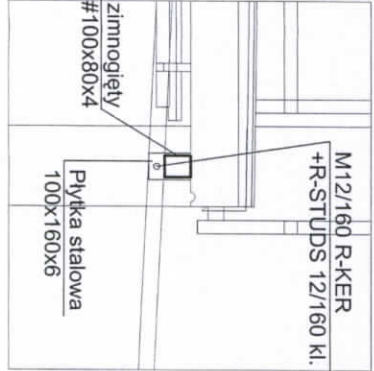

Handwritten signature and date:
383.0012 NR 804
3.08.2012

INWESTOR	ADMINISTRACJA DOMÓW MIEJSKICH "ADM" Spółka z o.o.	NR RYSUNKU	1
NAZWA INWESTYCJI	MIESZKANIA KOMUNALNE - PROGRAM "500"	STADIUM	PROJEKT WYKONAWCZY
OBIEKT/ADRES	BUDYNEK WIELORODZINNY NR 1/2; LOKALIZACJA 1 REJON UL. JANOSIKA, OSIEDLE TĄTOSZANSKIE (30 MW) BYDGOSZCZ-FORDON	BRANŻA	ARCHITEKTURA
TEMAT OPRACOWANIA	PROJEKT DODATKOWYCH ZADASZENI NAD WYSUNIĘTYMI BALKONAMI I TARASAMI	NAZWA RYSUNKU	DETAIL ZADASZENIA NAD BALKONEM NR 1
PROJEKTANT	mgr inż. arch. A. Myga	SKALA	1:20
PROJEKTANT	mgr inż. Jan Madry	PROJENIS	
Upr. proj. NB-W-7210/129/78			

Pro Amar
PRACOWNIA PROJEKTYWNA SP. Z O.O.
ul. Dworkowa 40/4 85-010 Bydgoszcz
NIP 554-10-20-148

SPRAWOZDAWCY mgr inż. Zbigniew Madry

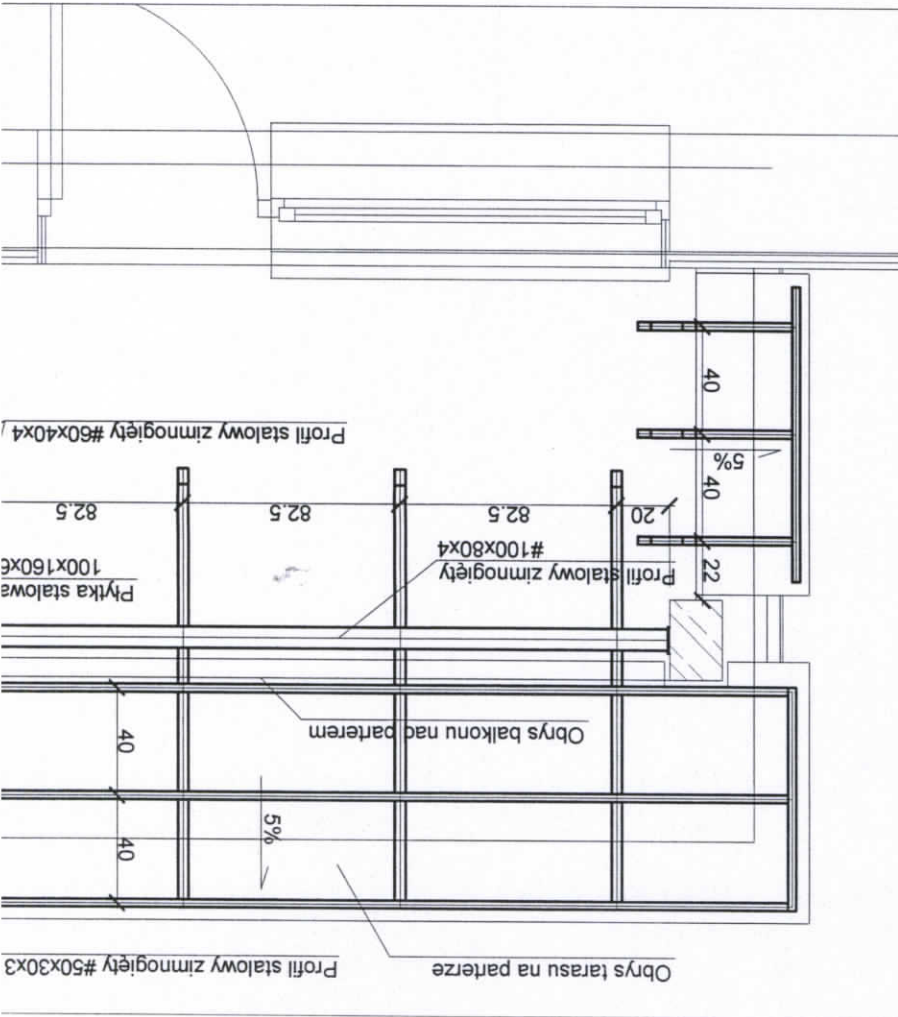
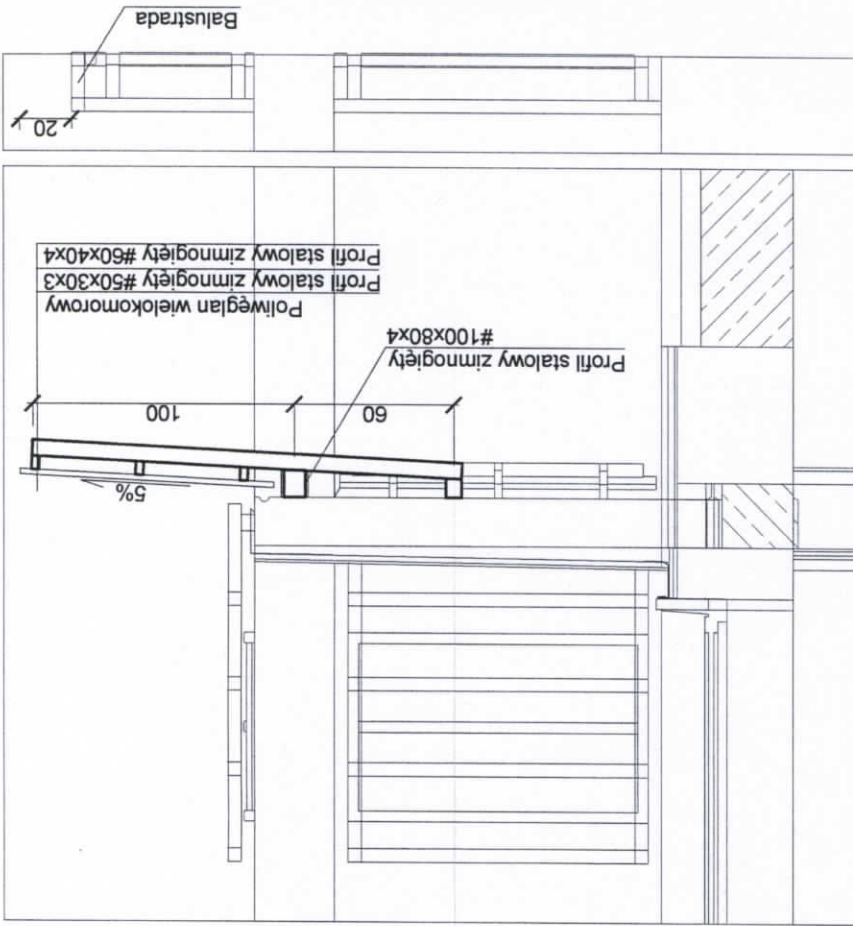

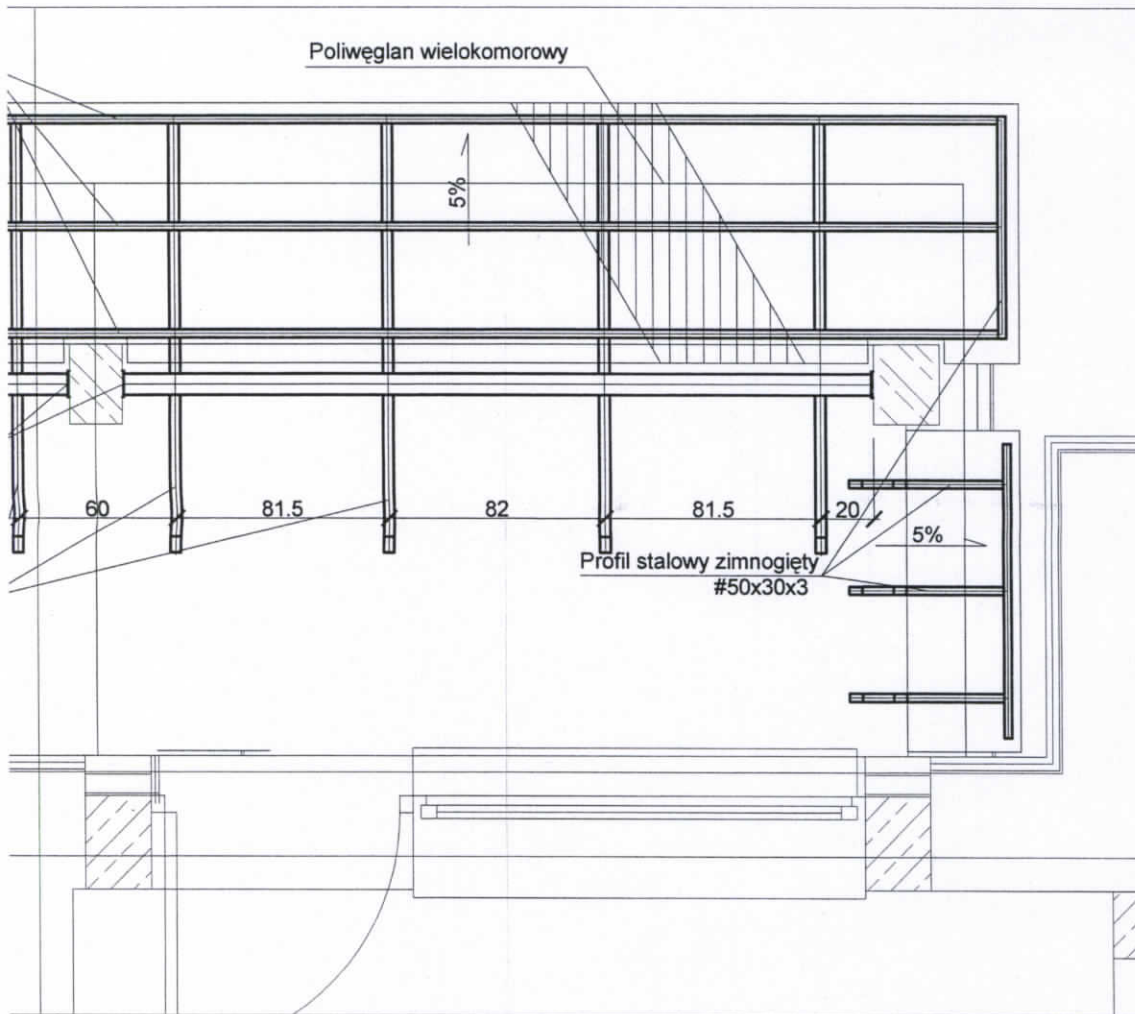

URZĄD MIASTA
Bydgoszczy
Wydział Administracji Budowlanej

7

SZCZEGÓŁ ZAMOCOWANIA BELKI

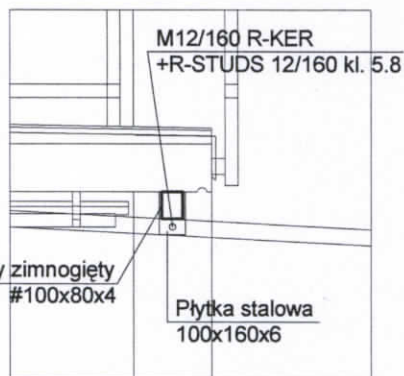

INWESTOR:	ADMINISTRACJA DOMÓW MIEJSKICH "ADM" Spółka z o. o.	NR RYSUNKU
NAZWA INWESTYCJI:	MIESZKANIA KOMUNALNE - PROGRAM "500"	2
OBIEKT/ADRES:	BUDYNEK WIELORODZINNY NR 1/2; LOKALIZACJA 1 REJON UL. JANOSIKA, OSIEDLE TATRZAŃSKIE (30 MW) BYDGOSZCZ-FORDON	
TEMAT OPRACOWANIA:	PROJEKT DODATKOWYCH ZADASZEN NAD WYSUNIĘTYMI BALKONAMI I TARASAMI	
STADIUM	PROJEKT WYKONAWCZY	SKALA
	BRANZA	1:20
	ARCHITEKTURA	
NAZWA RYSUNKU	DETAL ZADASZENIA NAD BALKONEM NR 2	
 PRACOWNIA PROJEKTOWA SP. Z O.O. ul. Dworcowa 40/4 85-010 Bydgoszcz tel/fax 052-345-96-87 NIP 554-10-20-146	PROJEKTANT mgr inż. arch. A. Myga	PODPIS
	PROJEKTANT mgr inż. Jan Mądry	PODPIS
	Upr. proj. NB-W-7210/129/78	
	SPRAWDZAJĄCY mgr inż. Zbigniew Mądry	

M-1

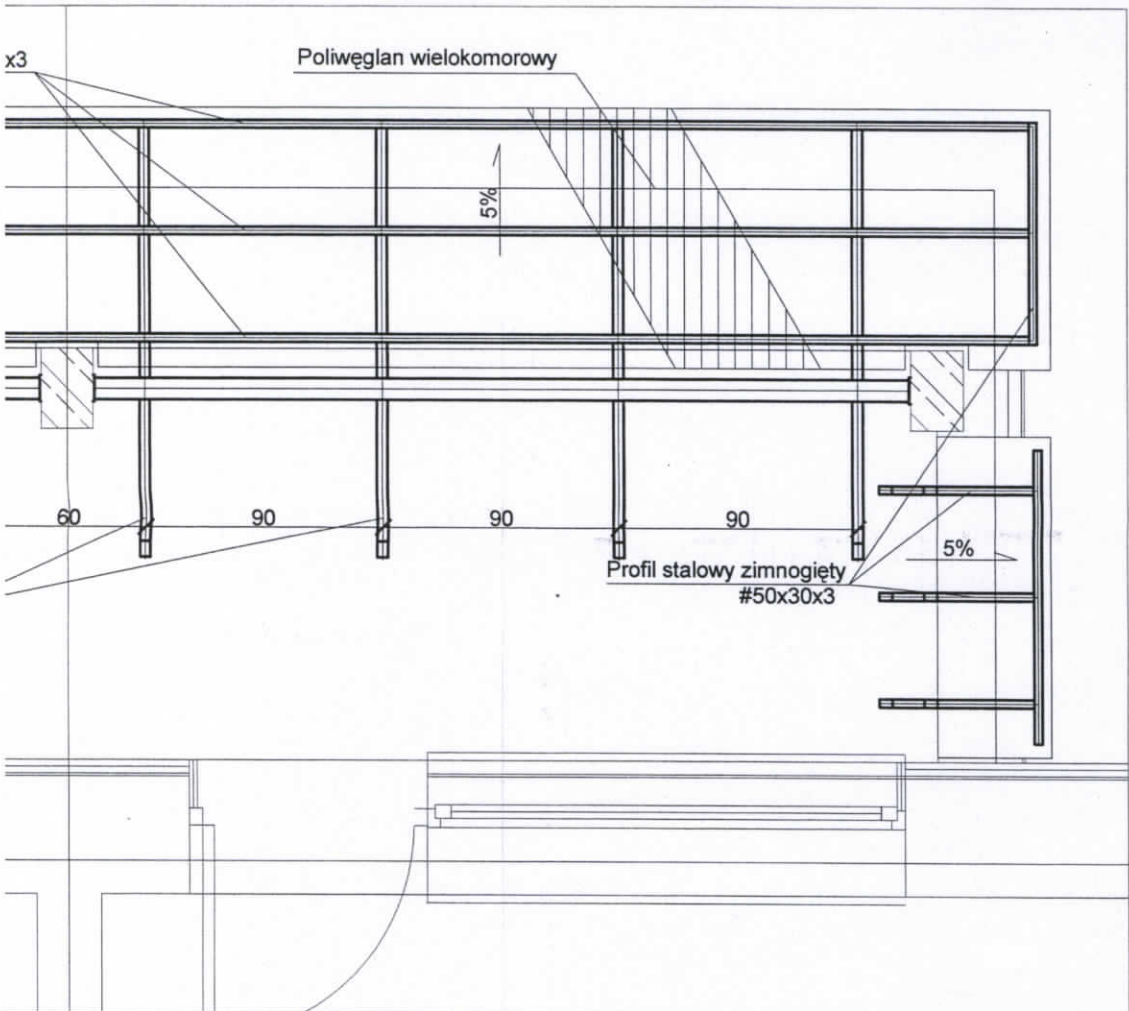

URZĄD MIASTA
Bydgoszczy
Wydział Administracji Budowlanej

8

SZCZEGÓŁ ZAMOCOWANIA BELKI

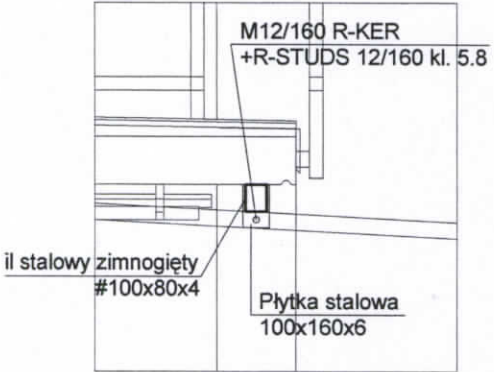

INWESTOR: ADMINISTRACJA DOMÓW MIEJSKICH "ADM" Spółka z o. o.		NR RYSUNKU 3
NAZWA INWESTYCJI: MIESZKANIA KOMUNALNE - PROGRAM "500"		
OBIEKT/ADRES: BUDYNEK WIELORODZINNY NR 1/2; LOKALIZACJA 1 REJON UL. JANOSIKA, OSIEDLE TATRZAŃSKIE (30 MW) BYDGOSZCZ-FORDON		
TEMAT OPRACOWANIA: PROJEKT DODATKOWYCH ZADASZEN NAD WYSUNIĘTYMI BALKONAMI I TARASAMI		
STADIUM: PROJEKT WYKONAWCZY	BRANZA: ARCHITEKTURA	SKALA: 1:20
NAZWA RYSUNKU: DETAL ZADASZENIA NAD BALKONEM NR 3		PODPIS <i>M. J.</i>
 PROJEKTANT mgr inż. arch. A. Myga <small>Upr. bud. bez ograniczeń do projektowania w specjalności architektonicznej oraz ograniczone w projektowaniu i kierowaniu robotami w specjalności kosztorysowo - budowlanej 98-721019679</small>		
PROJEKTANT mgr inż. Jan Mądry Upr. proj. NB-W-7210/129/78 SPRAWDZAJĄCY mgr inż. Zbigniew Mądry		

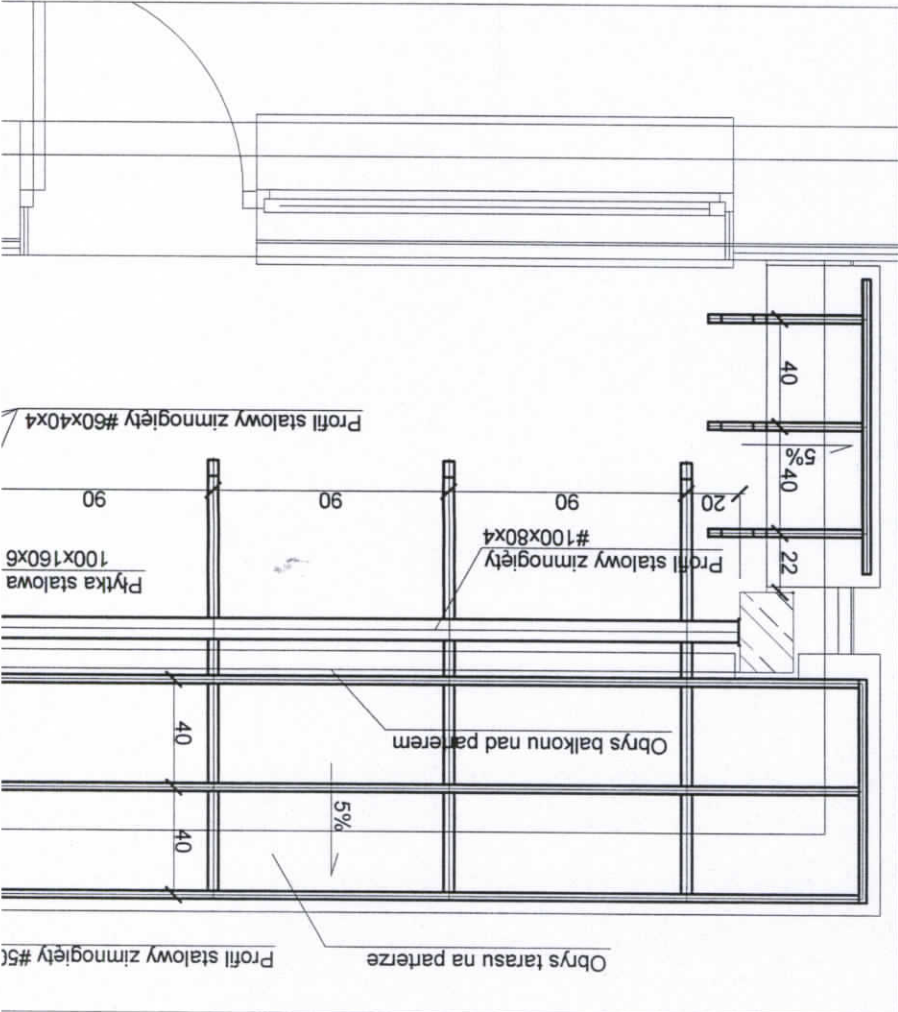
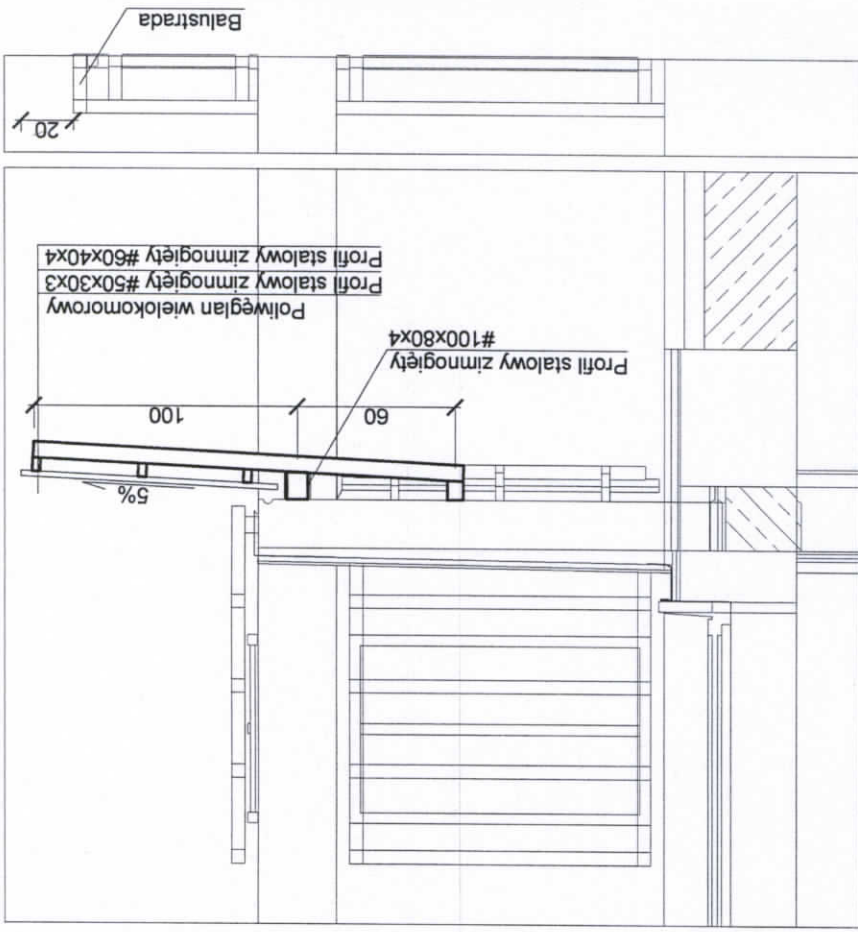

NR RYSUNKU	INWESTOR:	ADMINISTRACJA DOMÓW MIEJSKICH "ADM" Spółka z o.o.
	NAZWA INWESTYCJI:	MIESZKANIA KOMUNALNE - PROGRAM "500"
4.1	OBIEKT/ADRES:	BUDYNEK WIELORODZINNY NR 1/2, LOKALIZACJA 1 REJON UL. JANOSIKA, OSIEDLE TATRZAŃSKIE (30 MW) BYDGOSZCZ-FORDON
	TEMAT OPRACOWANIA:	PROJEKT DODATKOWYCH ZADASZEŃ NAD WYSUNIĘTYMI BALKONAMI I TARASAMI
SKALA	STADIUM	BRANŻA
	NAZWA RYSUNKU	PROJEKT WYKONAWCZY ARCHITEKTURA
1:200	ELEWACJA PÓŁNOCNA I POŁUDNIOWA	
PDDPIS	PROJEKTANT mgr inż. arch. A. Myga	
PDDPIS	Pracownia Projektowa SP Z O.O. ul. Dworcowa 40/4 85-010 Bydgoszcz tel/fax 052-345-66-87 NIP 554-10-20-146	

- NCS 6010-Y30R
- NCS 4010-Y30R
- NCS 3040-Y20R
- NCS 3030-G30Y
- NCS 1015-Y10R

LEGENDA

ELEWACJA PÓŁNOCNA

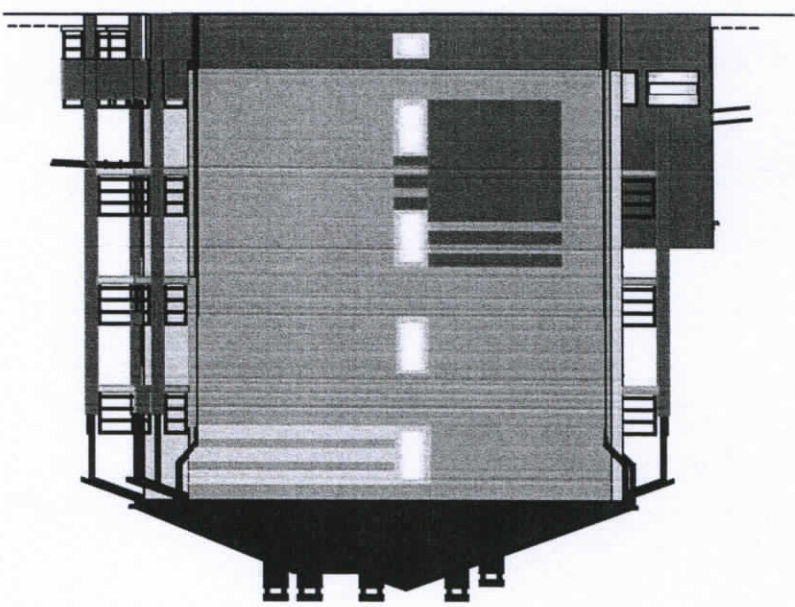

ELEWACJA POŁUDNIOWA

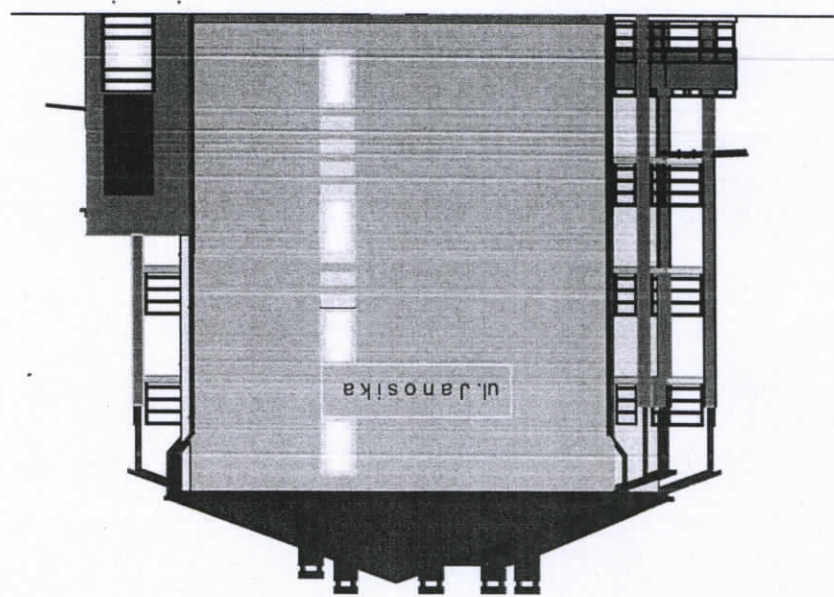

URZĄD MIASTA
Bydgoszczy
Wydział Administracji Budowlanej



WIELKOPOLSKA
OKRĘGOWA
IZBA
INŻYNIERÓW
BUDOWNICTWA

AA

OKRĘGOWA KOMISJA KWALIFIKACYJNA

WOPIB-OKK-7131-03/02/2003

Poznań, dnia 6 października 2003 r.

DECYZJA

Na podstawie art. 24 ust. 1 pkt 2 ustawy z dnia 15 grudnia 2000 r. o samorządach zawodowych architektów, inżynierów budownictwa oraz urbanistów (Dz.U. z 2001 r. Nr 5 poz. 42, z późn. zm.) i art. 12 ust. 3, art. 13 ust. 1 pkt 1, art. 14 ust. 1 pkt 2 ustawy z dnia 7 lipca 1994 r. Prawo budowlane (tekst jednolity: Dz. U. z 2000 r. Nr 106 poz. 1126 z późn. zm.) oraz § 9 ust. 1 rozporządzenia Ministra Gospodarki Przestrzennej i Budownictwa z dnia 30 grudnia 1994 r. w sprawie samodzielnych funkcji technicznych w budownictwie (Dz. U. z 1995 r. Nr 8 poz. 38, z późn. zm.)

Okręgowa Komisja Kwalifikacyjna
nadaje

Panu Zbigniewowi Janowi Mądremu

magister inżynier
kierunek: Budownictwo
urodzonemu dnia 27 stycznia 1975 r. w Bydgoszczy

UPRAWNIENIA BUDOWLANE
numer ewidencyjny WKP/0023/POOK/03

**do projektowania bez ograniczeń
w specjalności konstrukcyjno-budowlanej**

Za zgodność
z oryginałem
[Signature]

Szczegółowy zakres uprawnień jest określony na odwrocie niniejszej decyzji

UZASADNIENIE

Okręgowa Komisja Kwalifikacyjna Wielkopolskiej Okręgowej Izby Inżynierów Budownictwa w Poznaniu na podstawie protokołów z postępowania kwalifikacyjnego oraz z przeprowadzonego egzaminu, uchwałą Nr 2/OKK/03 z dnia 6 października 2003 r. stwierdziła, że Pan Zbigniew Jan Mądry posiada wymagane prawem wykształcenie i praktykę zawodową konieczną do uzyskania uprawnień budowlanych w w/w specjalności i uzyskał pozytywny wynik egzaminu na uprawnienia budowlane.

Pouczenie

Od niniejszej decyzji służy odwołanie do Krajowej Komisji Kwalifikacyjnej Polskiej Izby Inżynierów Budownictwa w Warszawie, za pośrednictwem Wielkopolskiej Okręgowej Izby Inżynierów Budownictwa w Poznaniu w terminie 14 dni od daty jej doręczenia.

Skład orzekający
Okręgowej Komisji Kwalifikacyjnej:

Przewodniczący – mgr inż. Jan Lemański
Członek Komisji – mgr inż. Marian Karcz
Członek Komisji – dr inż. Daniel Pawlicki

[Signatures of Jan Lemański, Marian Karcz, and Daniel Pawlicki]

Nr NE-W-7210/129/78

DECYZJA

O STWIERDZENIU PRZYGOTOWANIA ZAWODOWEGO
do pełnienia samodzielnych funkcji technicznych w budownictwie

Na podstawie § 4 ust. 2; § 6 ust. 3; § 7... i § 10 ust. 1 pkt. 2 lit. ...
rozporządzenia Ministra Gospodarki Terenowej i Ochrony Środowiska, z dnia 20 lutego 1975 r.
w sprawie samodzielnych funkcji technicznych w budownictwie (Dz. U. Nr 8, poz. 46 stwierdza
się, że:

Obywatel(ka) Jan Zenon Mańdry

magister inżynier budownictwa lądowego

(tytuł naukowy - zawodowy)

urodzony(e) dnia 31 marca 1951 r. w Ostrzeszowie

posiada przygotowanie zawodowe upoważniające do wykonywania samodzielnej funkcji
projektanta

Za zgodność
z oryginałem

w specjalności konstrukcyjno-budowlanej

w zakresie pełnym

Obywatel(ka) Jan Zenon Mańdry

jest upoważniony(a) do:

- 1/ sporządzania projektów w zakresie rozwiązań konstrukcyjno-budowlanych budynków oraz innych budowli, z wyłączeniem linii, węzłów i stacji kolejowych, dróg oraz lotniskowych dróg startowych i manipulacyjnych, mostów, budowli hydrotechnicznych i melioracji wodnych;
- 2/ sporządzania w budownictwie osób fizycznych projektów w zakresie rozwiązań architektonicznych:
 - a/ budynków inwentarskich i gospodarczych, adaptacji projektów typowych i powtarzalnych innych budynków oraz sporządzania planów zagospodarowania działki związanych z realizacją tych budynków,
 - b/ budowli nie będących budynkami;
- 3/ w budownictwie osób fizycznych - do kierowania, nadzorowania i kontrolowania budowy, kierowania i kontrolowania wytwarzania konstrukcyjnych elementów budowlanych oraz oceniania i badania stanu technicznego obiektów budowlanych.



Wydział Administracji Budowlanej

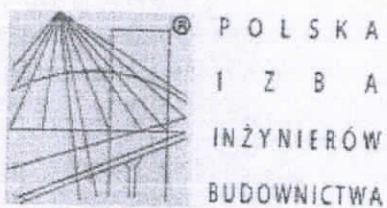

Zaświadczenie

o numerze weryfikacyjnym:

WKP-VNL-6YI-8P6 *

Pan Zbigniew Jan Mądry o numerze ewidencyjnym WKP/BO/0424/04
adres zamieszkania ul. Skautów 17, 63-500 Ostrzeszów
jest członkiem Wielkopolskiej Okręgowej Izby Inżynierów Budownictwa i posiada wymagane
ubezpieczenie od odpowiedzialności cywilnej.
Niniejsze zaświadczenie jest ważne do dnia 2012-05-31.

Zaświadczenie zostało wygenerowane elektronicznie i opatrzone bezpiecznym podpisem elektronicznym
weryfikowanym przy pomocy ważnego kwalifikowanego certyfikatu w dniu 2011-05-09 roku przez:

Zenon Woškowiak, Przewodniczący Rady Wielkopolskiej Okręgowej Izby Inżynierów Budownictwa.

(Zgodnie art. 5 ust 2 ustawy z dnia 18 września 2001 r. o podpisie elektronicznym (Dz. U. 2001 Nr 130 poz. 1450) dane w postaci
elektronicznej opatrzone bezpiecznym podpisem elektronicznym weryfikowanym przy pomocy ważnego kwalifikowanego certyfikatu są
równoważne pod względem skutków prawnych dokumentom opatrzonym podpisami własnoręcznymi.)

* Weryfikację poprawności danych w niniejszym zaświadczeniu można sprawdzić za pomocą numeru weryfikacyjnego zaświadczenia na
stronie Polskiej Izby Inżynierów Budownictwa www.piiib.org.pl lub kontaktując się z biurem właściwej Okręgowej Izby Inżynierów
Budownictwa.



Za zgodność
z oryginałem

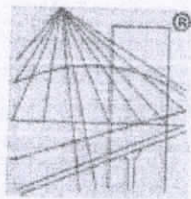

P O L S K A
I Z B A
I N Z Y N I E R Ó W
B U D O W N I C T W A

Zaświadczenie

o numerze weryfikacyjnym:

KUP-6B7-ZH1-HI1 *

Pan JAN MĄDRY o numerze ewidencyjnym KUP/BO/1568/01
adres zamieszkania ul.KORONOWSKA 85/3, 85-405 BYDGOSZCZ
jest członkiem Kujawsko-Pomorskiej Okręgowej Izby Inżynierów Budownictwa i posiada
wymagane ubezpieczenie od odpowiedzialności cywilnej.
Niniejsze zaświadczenie jest ważne do dnia 2011-12-31.

Zaświadczenie zostało wygenerowane elektronicznie i opatrzone bezpiecznym podpisem elektronicznym
weryfikowanym przy pomocy ważnego kwalifikowanego certyfikatu w dniu 2010-11-15 roku przez:

Adam Podhorecki, Przewodniczący Rady Kujawsko-Pomorskiej Okręgowej Izby Inżynierów Budownictwa.

(Zgodnie art. 5 ust 2 ustawy z dnia 18 września 2001 r. o podpisie elektronicznym (Dz. U. 2001 Nr 130 poz. 1450) dane w postaci
elektronicznej opatrzone bezpiecznym podpisem elektronicznym weryfikowanym przy pomocy ważnego kwalifikowanego certyfikatu są
równoważne pod względem skutków prawnych dokumentom opatrzonym podpisami własnoręcznymi.)

Za zgodność
z oryginałem

* Weryfikację poprawności danych w niniejszym zaświadczeniu można sprawdzić za pomocą numeru weryfikacyjnego zaświadczenia na
stronie Polskiej Izby Inżynierów Budownictwa www.piib.org.pl lub kontaktując się z biurem właściwej Okręgowej Izby Inżynierów
Budownictwa.

URZĄD MIASTA Bydgoszczy
Wydział Administracji Budowlanej

PLAN SYTUACYJNY REJON ULICY JANOSIKA BUDYNKI 1/1; 1/2 ;1/3; 1/4

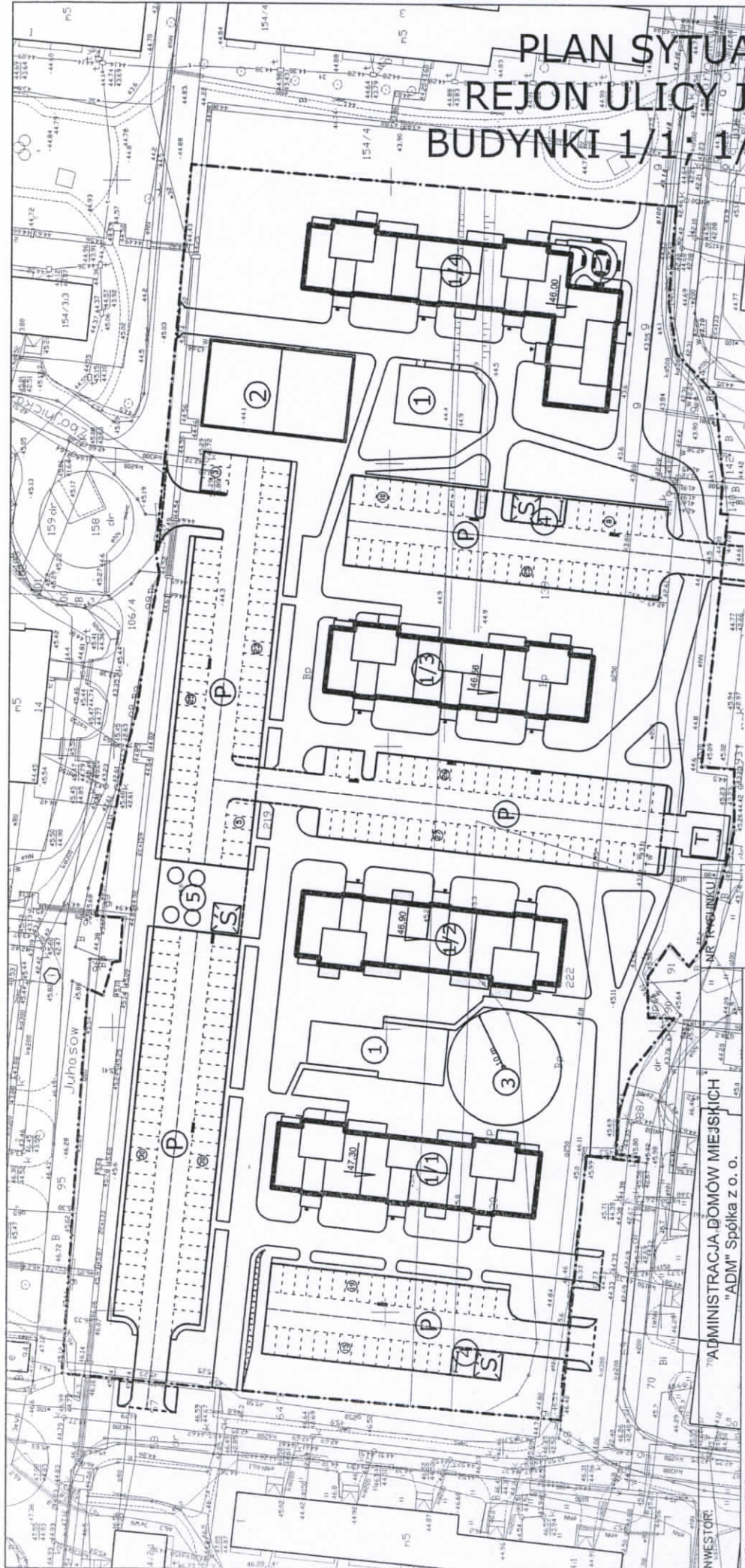

NAZWA INWESTYCJI: MIESZKANIA KOMUNALNE - PROGRAM "500"	
OBIEKT/ADRES: BUDYNKI WIELORODZINNE NR 1/1, 1/2, 1/3, 1/4; LOKALIZACJA 1 REJON UL. JANOSIKA, OSIEDLE TATRZAŃSKIE (30 MW) BYDGOSZCZ-FORDON	
TEMAT OPRACOWANIA: PROJEKT ARCHITEKTURY	
DODATKOWYCH ZAPASZEN NAD WYSUNIĘCIAMI BALKONAMI I TARASAMI PARTERU	
STADIUM	BRANZA
PROJEKT WYKONAWCZY	URBANISTYKA, ARCHITEKTURA
NAZWA RYSUNKU	SKALA
PLAN SYTUACYJNY	1:1000
PROJEKTANT mgr inż. arch. Andrzej Myga opr. NB-7210/196/79 izba KP-0064 bez ograniczeń do projektowania w specj. architektonicznej oraz ograniczone w projektowaniu i kierowaniu robotami w specj. konstrukcyjno-budowlanej	PODPIS
 Pro Amar PRACOWNIA PROJEKTOWA SP. Z O.O. ul. Dworcowa 40/4 85 -010 Bydgoszcz tel./fax 052-345-66-87 NIP 554-10-20-146	

Opinia konstrukcyjna

Projektowane daszki dla budynków przy ulicach Janosika i Bora-Komorowskiego, mogą być instalowane do płyt balkonowych budynków j.w. .

mgr inż. Jan Mądry

uprawniony do wykonywania projektów
konstrukcyjno-budowlanych budownictwa
ładowego w zakresie pełnym
nr upr. NB-W-7210/129/78
Członek K.P.O.I.B nr ew. KUP/BO/1568/01

.....
Projektant 