

zat. Nr 14
RZĄD MIASTA Bydgoszcz do 5/2/12¹

Wydział Administracji Budowlanej



Pro Amar

PRACOWNIA PROJEKTOWA SP.Z O.O.
ul. Dworcowa 40/4 85 -010 Bydgoszcz
tel./fax 052-345-66-87 NIP 554-10-20-146

3

Projekt wykonawczy		architektura	52/P/ZRI/2010
STADIUM DOKUMENTACJI		BRANŻA	UMOWA NR
INWESTOR ZAMAWIAJACY :		ADMINISTRACJA DOMÓW MIEJSKICH „ADM” Spółka z o. o. ul. Śniadeckich 1; 85-011 Bydgoszcz	
NAZWA INWESTYCJI :		Mieszkania komunalne – „PROGRAM 500”	
OBIEKT / ADRES :		Budynek mieszkalny wielorodzinny Nr. 1/1 Bydgoszcz - Fordon, Osiedle Tatrzańskie, rejon ulicy Janosika (30MW) LOKALIZACJA 1	
TEMAT OPRACOWANIA:		Projekt architektury dodatkowych zadaszeń nad wysuniętymi balkonami i tarasami parteru	
NUMER WG SPISU DOKUMENTACJI:		BYDGOSZCZ, DNIA : 15 LISTOPADA 2011	
PROJEKTOWAŁ	mgr inż. arch. Andrzej Myga	Upr. NB-7210/196/79 KP-0064	
PROJEKTOWAŁ	mgr inż. Jan Mądry	Upr. NB-W-7210/129/78	
SPRAWDZIŁ	mgr inż. Zbigniew Mądry	Upr. WKP/0023/POOK/03	
PROJEKTANT PROWADZACY	mgr inż. arch. Andrzej Myga	Upr. NB-7210/196/79	
	IMIĘ I NAZWISKO	UPRAWNIENIA NR	
MIEJSCE NA DODATKOWE INFORMACJE:			
DOPUSZCZA SIĘ SUKCESYWNY MONTAŻ POSZCZEGÓLNYCH DASZKÓW			



IZBA ARCHITEKTÓW
RZECZYPOSPOLITEJ POLSKIEJ

Kujawsko-Pomorska Okręgowa Rada Izby Architektów RP

ZAŚWIADCZENIE - ORYGINAŁ

(wypis z listy architektów)

Kujawsko-Pomorska Okręgowa Rada Izby Architektów RP zaświadcza, że:

mgr inż. arch. Andrzej Wiesław MYGA

posiadający kwalifikacje zawodowe do pełnienia samodzielnych funkcji technicznych w budownictwie w specjalności architektonicznej i w zakresie posiadanych uprawnień nr **NB-7210/196/79**, jest wpisany na listę członków Kujawsko-Pomorskiej Okręgowej Izby Architektów RP pod numerem: **KP-0064**.

Członek czynny od: 04-03-2002 r.

Data i miejsce wygenerowania zaświadczenia: 26-07-2011 r. Bydgoszcz.

Zaświadczenie jest ważne do dnia: **31-12-2011 r.**

Podpisano elektronicznie w systemie informatycznym Izby Architektów RP przez:
Anna Pawlicka-Zabojszcz, Przewodnicząca Okręgowej Rady Izby Architektów RP.

Nr weryfikacyjny zaświadczenia:

KP-0064-2AEE-47B2-3C2A-AC97

Dane zawarte w niniejszym zaświadczeniu można sprawdzić podając nr weryfikacyjny zaświadczenia w publicznym serwisie internetowym Izby Architektów: www.izbaarchitektow.pl lub kontaktując się bezpośrednio z właściwą Okręgową Izbą Architektów RP.

OŚWIADCZENIE

Zgodnie z art. 20 pkt.4 Ustawy z dnia 7 lipca 1994 roku Prawo Budowlane oświadczamy, że **projekt wykonawczy dodatkowych zadaszeń nad wysuniętymi balkonami i tarasami parteru budynku wielorodzinnego nr. 1/1 rejon ulicy Janosika (30MW) w Bydgoszczy / LOKALIZACJA1** został sporządzony zgodnie z obowiązującymi przepisami i zasadami wiedzy technicznej.

Projektant:

mgr inż. arch. Andrzej Myga
Upr. NB-7210/196/79

projektant
mgr inż. Jan Mądry

uprawniony do wykonywania projektów
konstrukcyjno-budowlanych budownictwa
ładowego w zakresie pełnym
nr upr. NB-W-7210/129/78
Członek k. WOIB nr ew. KUP/BO/1568/01

Sprawdzający:

mgr inż. Zbigniew Mądry
uprawnienia budowlane do
projektowania bez ograniczeń w
specjalności konstrukcyjno-budowlanej
nr WKP/0023/POOK/03
członek WOIB
o numerze WKP/BO/0424/04

Mądry

OPIS TECHNICZNY
Mieszkania komunalne – „PROGRAM 500”

**do projektu dodatkowych zadaszeń nad wysuniętymi balkonami i tarasami
parteru w zrealizowanym budynku**

dotyczy: budynku mieszkalnego wielorodzinnego Nr 1/1
rejon ulicy Janosika (30MW) w Bydgoszczy / LOKALIZACJA 1

1. Informacje podstawowe.

1.1 Inwestor

Administracja Domów Miejskich w Bydgoszczy, ul. Śniadeckich 1, 85-011 Bydgoszcz.

1.2 Jednostka Projektowa

Pracownia Projektowa PRO AMAR Sp. z o.o.,
ul. Dworcowa 40/4, 85-010 Bydgoszcz.

1.3 Przedmiot opracowania

Projekt dodatkowych zadaszeń nad wysuniętymi balkonami i tarasami parteru.

2. Podstawa opracowania.

2.1 Zlecenie inwestora

3. Dane ogólne

3.1 Kształt, wymiary i forma architektoniczna.

Projektuje się dodatkowe zadaszenia nad wysuniętymi balkonami i tarasami w parterze budynku. Dotyczy to trzech balkonów pojedynczych oraz dwóch podwójnych (łącznie trzy typy zadaszeń). Sposób wykonania pozwalający na najmniejszą ingerencję w elewację budynku – profile stalowe zamocowane do spodu płyty balkonowej oraz przekrycie z przezroczystego poliwęglanu komorowego.

3.2 Opis konstrukcji

Zadaszenie projektowane na konstrukcji wspornikowej żebrowej. Przedłużenie wysięgu balkonu o 90cm opiera się na czterech wspornikach (dla balkonów podwójnych – ośmiu) z profili stalowych zimnogiętych (o wymiarach 60x40x4mm), mocowanych do spodu płyty balkonowej.

Natomiast poszerzenie zadaszenia o 21cm (każdy bok) na trzech wspornikach z profili stalowych zimnogiętych (o wymiarach 50x30x4mm) również mocowanych do spodu płyty

Do żeber wspornikowych spawane są stężenia poprzeczne z profili 50x30x4mm (w rozstawie i rozmieszczeniu jak na rysunkach)

3.3 Parametry przekrycia

Płyty z poliwęglanu komorowego gr. 16mm w ramach stalowych.

3.4 Kolorystyka

Nawiązanie kolorystyczne do balustrad.

Elementy stalowe malowane proszkowo w kolorze brązu (NCS 6010-Y30R)

Płyty poliwęglanowe przezroczyste

4.0 Bezpieczeństwo i ochrona zdrowia.

Na podstawie Ustawy Dz. U. Nr 129/2001 r. poz. 1439 oraz Rozporządzenia Dz. U. Nr 151/2002 r. poz. 1256 stwierdza się co następuje :

- nie występują roboty stwarzające szczególne zagrożenie bezpieczeństwa i ochrony zdrowia, wymienione w art. 21a ust. 2 Ustawy z dnia lipca 1994 r. Prawo budowlane oraz w Rozporządzeniu Ministra Infrastruktury z dnia 27 sierpnia 2002 r. Dz. U. Nr 151/2002 r. poz. 1256 § 4

Przed rozpoczęciem budowy kierownik budowy sporządzi plan bezpieczeństwa i ochrony zdrowia zawierający :

- zakres i harmonogram budowy
- organizację budowy (stanowiska pracy z dostępem drogi, rozmieszczenie maszyn miejsca składowania materiałów, przechowywanie i ewakuacja odpadów oraz gruzu)
- zasady utrzymania właściwego stanu technicznego instalacji i wyposażenia
- zasady zapewnienia bezpieczeństwa i ochrony zdrowia
- sposób zapewnienia warunków socjalnych oraz sanitarnych pracowników

Opracował :

Andrzej Myga



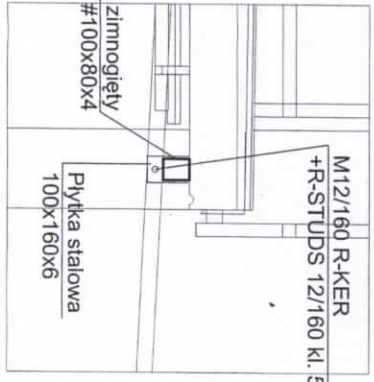
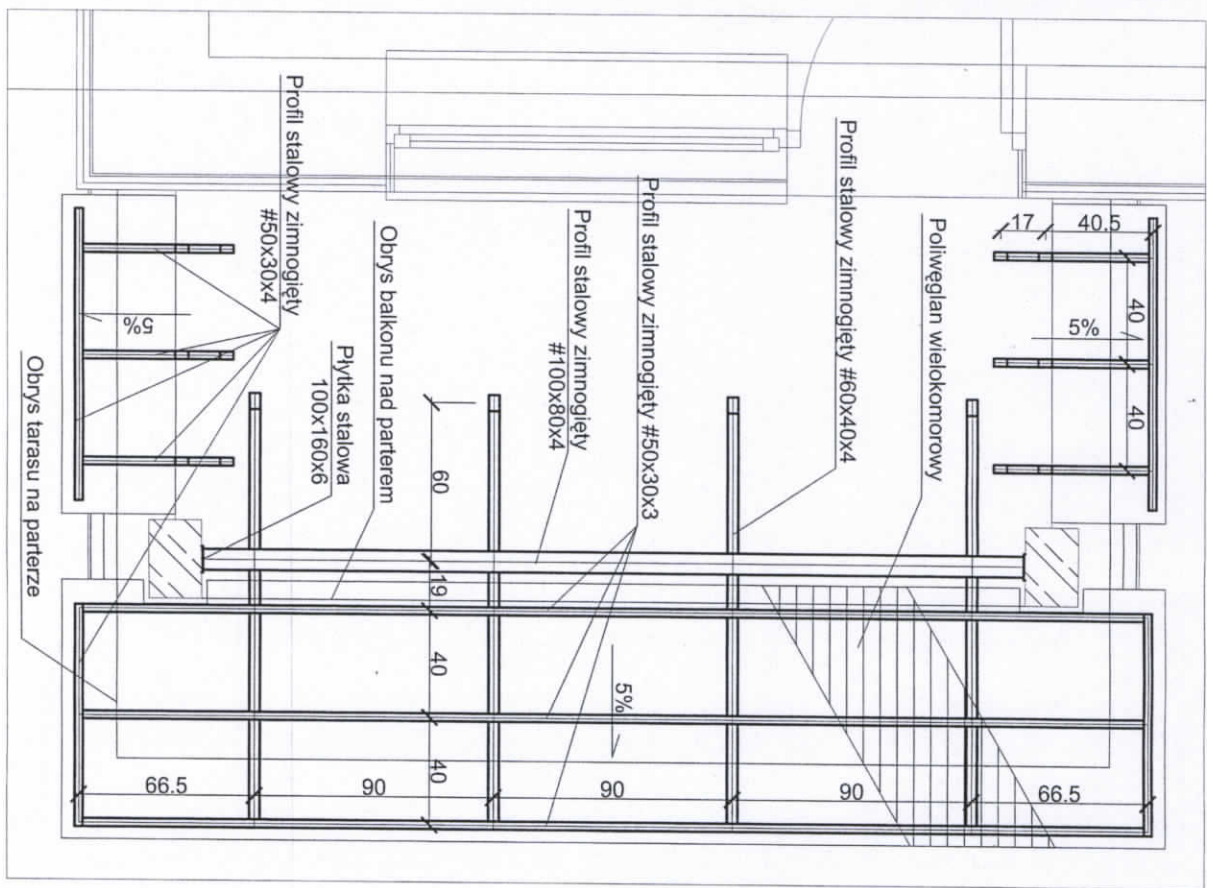

SZCZEGÓŁ ZAMOCOWANIA BELKI

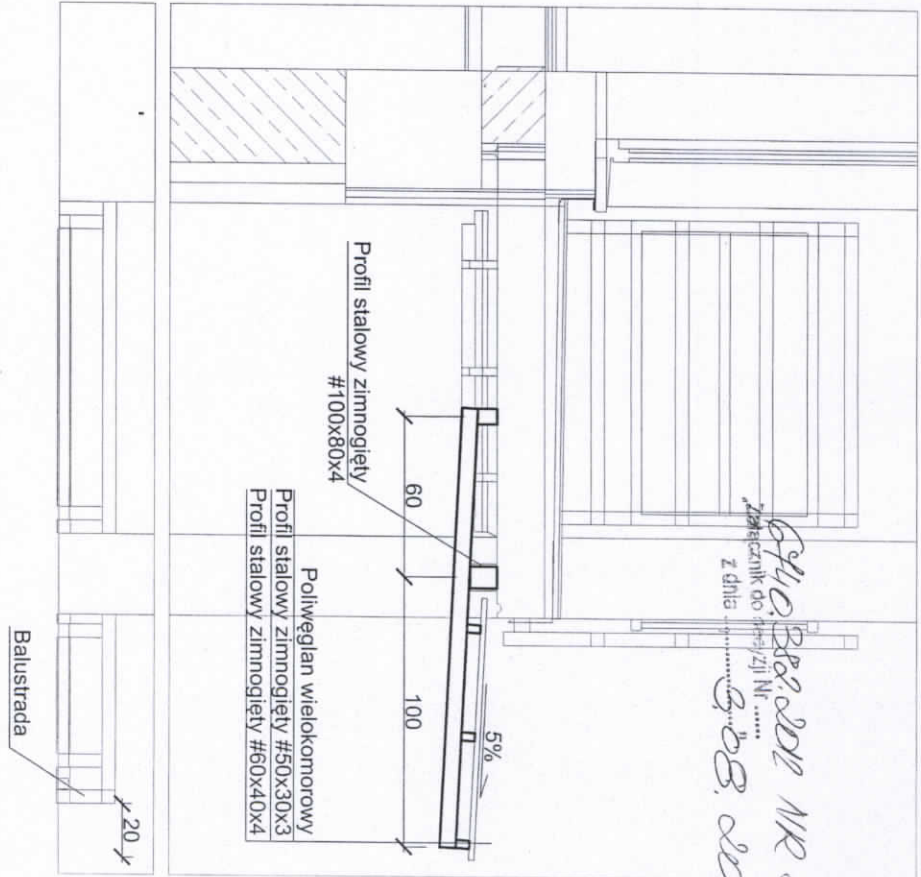

640,883,2012 NR 800
Załącznik do ...
z dnia ... 08. 2012

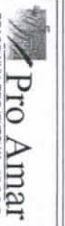
INWESTOR:	ADMINISTRACJA DOMÓW MIEJSKICH "ADM" Spółka z o.o.	NR RYSUNKU:	1
NAZWA INWESTYCJI:	MIESZKANIA KOMUNALNE - PROGRAM "500"	PROJEKTANT:	mgr inż. arch. A. Myga
OBIEKT/ADRES:	BUDYNEK WIELORODZINNY NR 1/1; LOKALIZACJA 1 REJON UL. JAWOSIKA, OSIEDLE TATRZAŃSKIE (30 MW) BYDGOSZCZ-FORDON	PROJEKTANT:	mgr inż. Jan Mądry
TEMAT OPRACOWANIA:	PROJEKT DODATKOWYCH ZADASZEŃ NAD WYSUNIĘCIAMI BALKONAMI I TARASAMI	UPR. PROJ.:	NB-W-2210/129/78
STADIUM:	PROJEKT WYKONAWCZY	BRANŻA:	ARCHITEKTURA
NAZWA RYSUNKU:	PROJEKT WYKONAWCZY	SKALA:	1:20
DETAIL ZADASZENIA NAD BALKONEM NR 1		PROJEKTANT:	mgr inż. arch. A. Myga
		PROJEKTANT:	mgr inż. Jan Mądry
PRACOWNIA PROJEKTOWA SP. Z O.O. ul. Dworkowa 40/4 85-010 Bydgoszcz NIP 554.10.20.146		PROJEKTANT:	mgr inż. arch. A. Myga
SFRAMOWZAJĄCY mgr inż. Zbigniew Mądry		PROJEKTANT:	mgr inż. arch. A. Myga

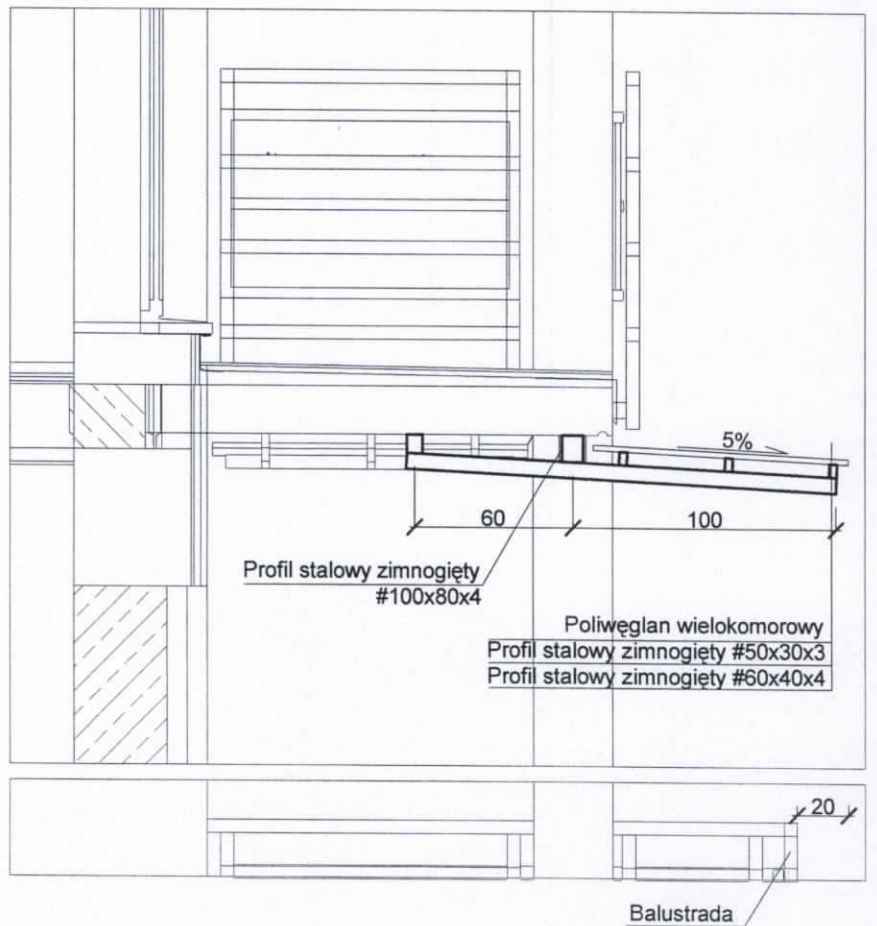
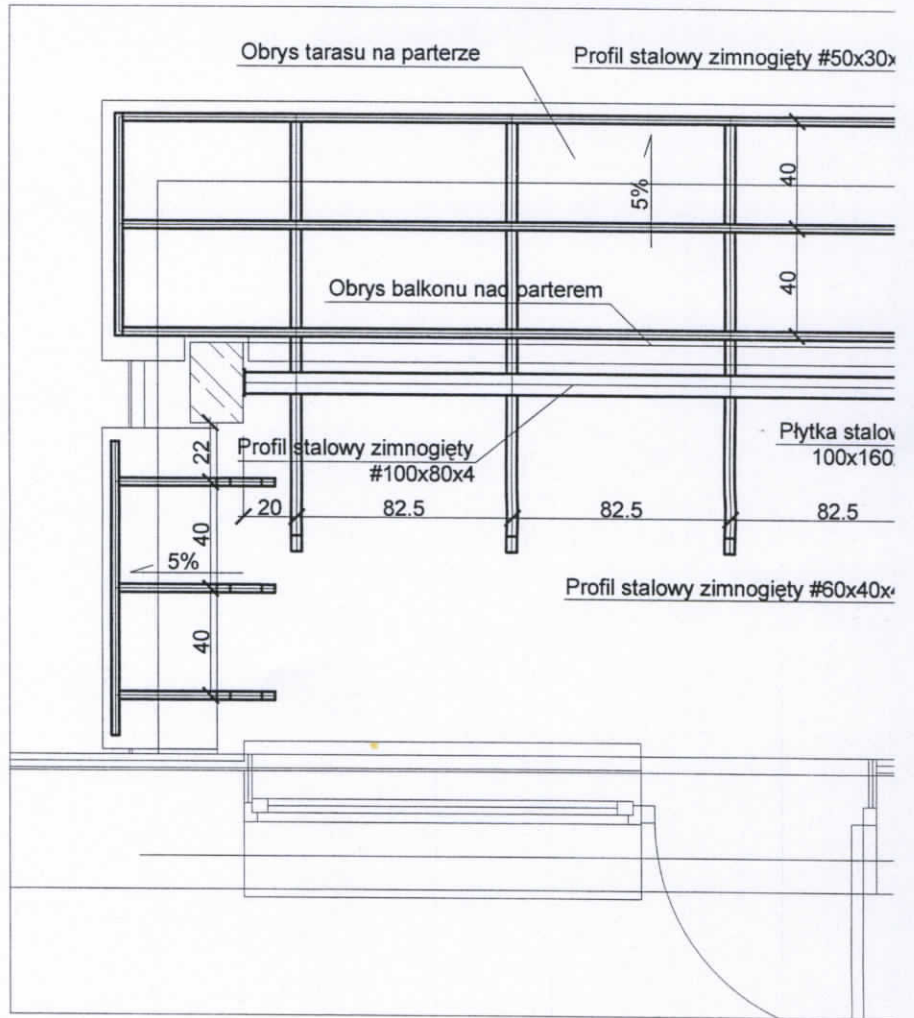

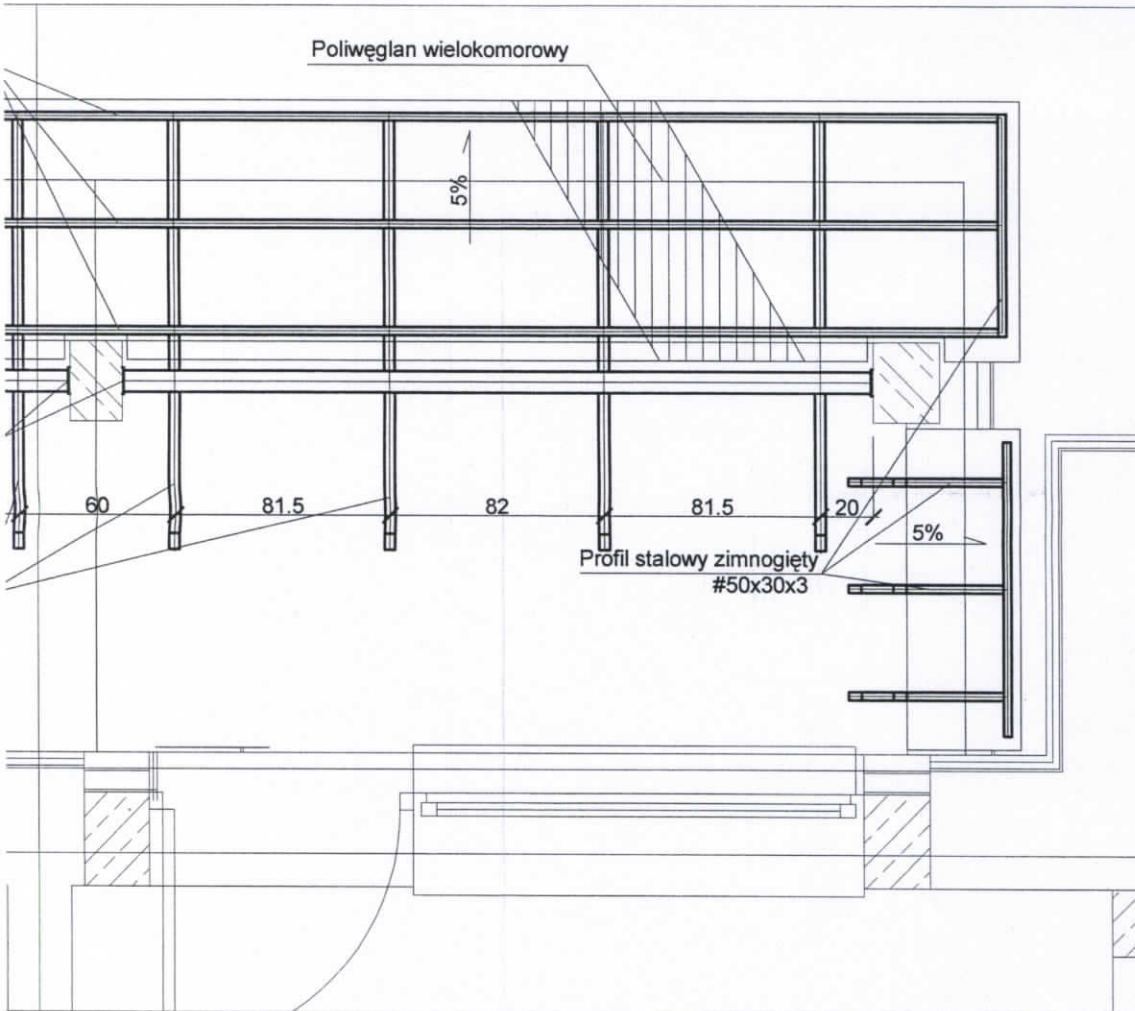

7

URZĄD MIASTA
Bydgoszczy
Wydział Administracji Budowlanej

SZCZEGÓŁ ZAMOCOWANIA BELKI

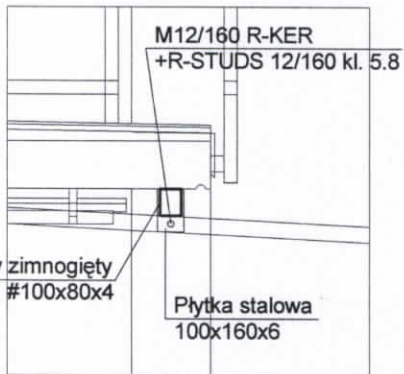

INWESTOR: ADMINISTRACJA DOMÓW MIEJSKICH "ADM" Spółka z o. o.		NR RYSUNKU 2
NAZWA INWESTYCJI: MIESZKANIA KOMUNALNE - PROGRAM "500"		
OBIEKT/ADRES: BUDYNEK WIELORODZINNY NR 1/1; LOKALIZACJA 1 REJON UL. JANOSIKA, OSIEDLE TATRZAŃSKIE (30 MW) BYDGOSZCZ-FORDON		SKALA 1:20
TEMAT OPRACOWANIA: PROJEKT DODATKOWYCH ZADASZEN NAD WYSUNIĘTYMI BALKONAMI I TARASAMI		
STADIUM PROJEKT WYKONAWCZY	BRANŻA ARCHITEKTURA	PODPIS PODPIS
NAZWA RYSUNKU DETAL ZADASZENIA NAD BALKONEM NR 2		
 PRACOWNIA PROJEKTOWA SP. Z O.O. ul. Dworkowa 40/4 85-010 Bydgoszcz tel/fax 052-345-66-87 NIP 854-10-20-146		PROJEKTANT mgr inż. arch. A. Myga <small>Upr. bud. bez ograniczeń do projektowania w specjalności architektonicznej oraz zagospodarowania w projektowaniu i kierownictwie robotami w specjalności konstrukcyjnej</small> PROJEKTANT mgr inż. Jan Mądry Upr. proj. NB-W-7210/129/78
SPRAWDZAJĄCY mgr inż. Zbigniew Mądry		M. 1

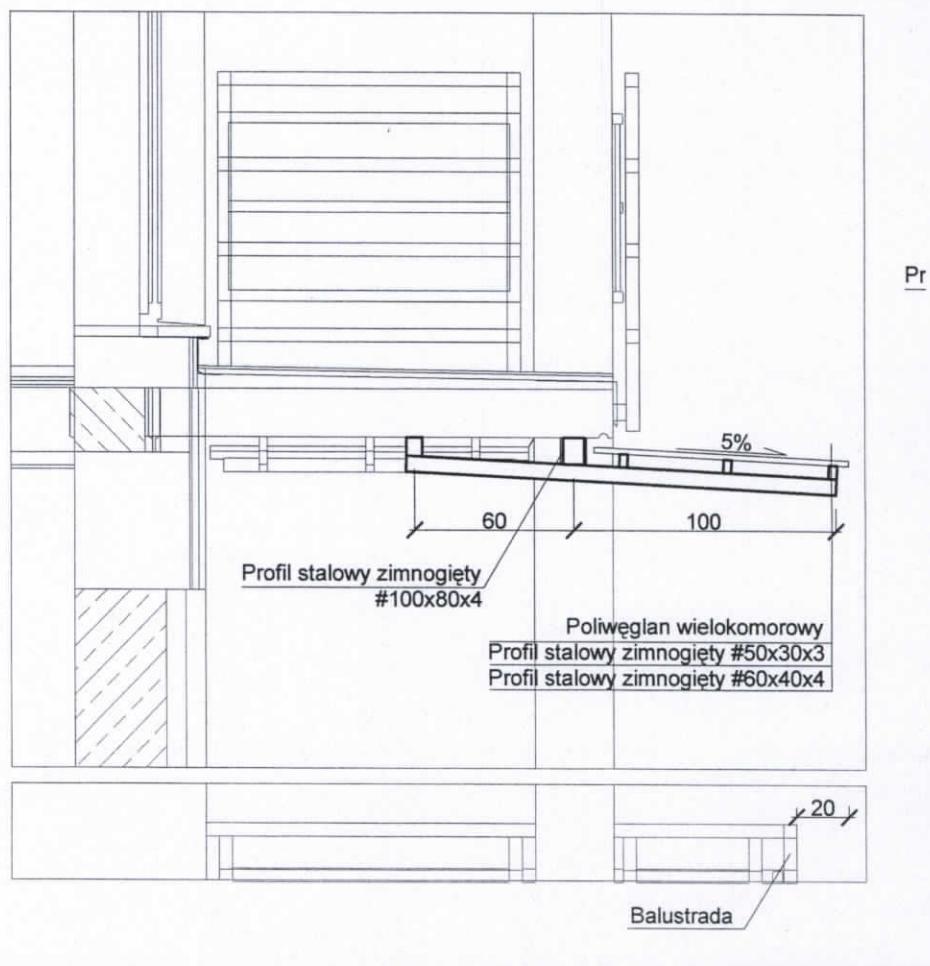
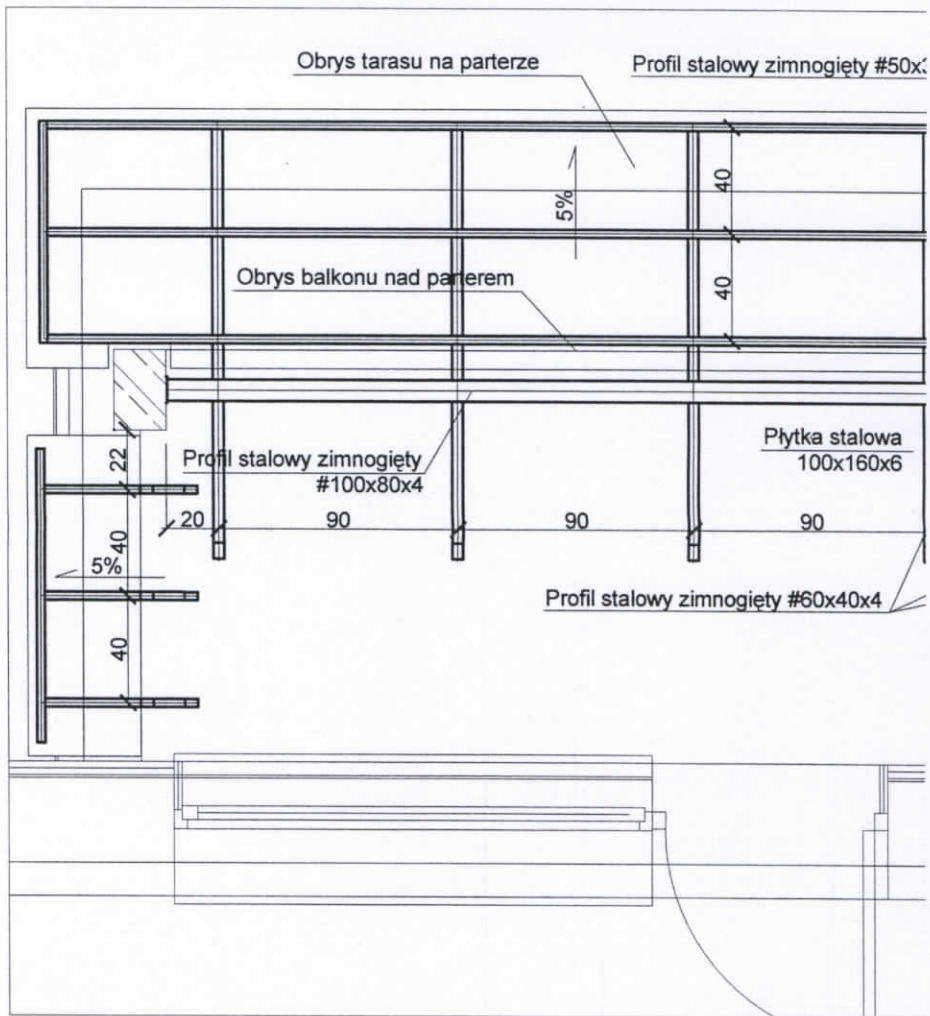

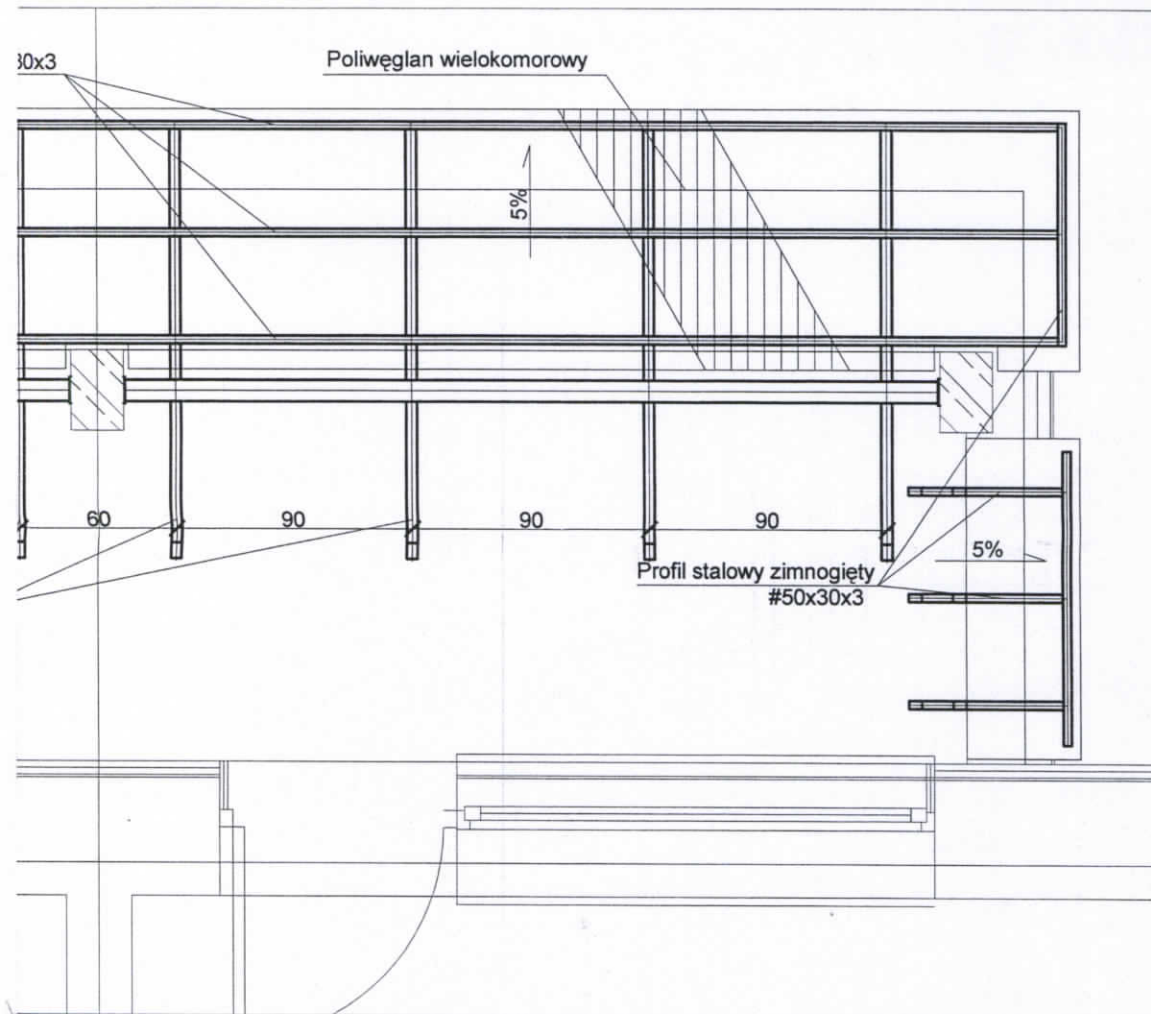

8
 URZĄD MIASTA
 Bydgoszczy
 Wydział Administracji Budowlanej

SZCZEGÓŁ ZAMOCOWANIA BELKI

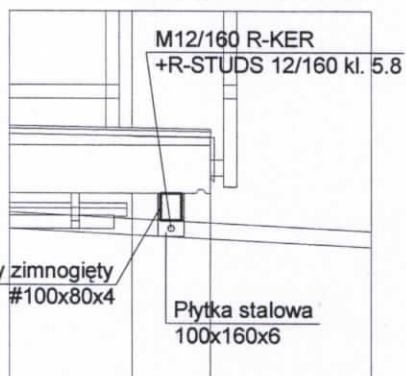

INWESTOR:	ADMINISTRACJA DOMÓW MIEJSKICH "ADM" Spółka z o. o.	NR RYSUNKU	3
NAZWA INWESTYCJI:	MIESZKANIA KOMUNALNE - PROGRAM "500"		
OBIEKT/ADRES:	BUDYNEK WIELORODZINNY NR 1/1; LOKALIZACJA 1 REJON UL. JANOSIKA, OSIEDLE TATRZAŃSKIE (30 MW) BYDGOSZCZ-FORDON		
TEMAT OPRACOWANIA:	PROJEKT DODATKOWYCH ZADASZEN NAD WYSUNIĘTYMI BALKONAMI I TARASAMI		
STADIUM	PROJEKT WYKONAWCZY	BRANŻA	SKALA
		ARCHITEKTURA	1:20
NAZWA RYSUNKU	DETAL ZADASZENIA NAD BALKONEM NR 3		
	 PRACOWNIA PROJEKTOWA SP. Z O.O. ul. Dzwerczowa 40/4 85-010 Bydgoszcz tel/fax 052-345-66-87 NIP 554-10-20-148	PROJEKTANT mgr inż. arch. A. Myga <small>Upr. bud. bez ograniczeń do projektowania w specjalności architektura i inżynieria w projektowaniu i kierowaniu robotami w specjalności architektura - licencja 146-711919678</small> PROJEKTANT mgr inż. Jan Mądry Upr. proj. NB-W-7210/129/78	PODPIS  mgr inż. Zbigniew Mądry

INWESTOR: ADMINISTRACJA DOMÓW MIEJSKICH "ADM" Spółka z o. o.		NR RYSUNKU 4.1	
NAZWA INWESTYCJI: MIESZKANIA KOMUNALNE - PROGRAM "500"		SKALA 1:200	
OBIEKT/ADRES: BUDYNEK WIELORODZINNY NR 1/1: LOKALIZACJA 1 REGION UL. JĄNOSIKA, OSIEDLE TATRZAŃSKIE (30 MW) BYDGOSZCZ-FORDON		STADIUM BRANŻA	
TEMAT OPRACOWANIA: PROJEKT DODATKOWYCH ZADASZEŃ NAD WYSUNIĘTYMI BALKONAMI I TARASAMI		PROJEKT WYKONAWCZY ARCHITEKTURA	
PRACOWNIA PROJEKTOWA SP. Z O.O. Pro Amar ul. Dworcowa 40/4 85-010 Bydgoszcz NIP 564-10-20-148 tel/fax 052-345-66-87		PROJEKTANT mgr inż. arch. A. Myga	
Lp.c. bez ograniczeń do projektowania w specjalności architekcyjnej oraz ograniczone w projektowaniu i kierowaniu robotami w specjalności konstrukcyjno - budowlanej (NB-Z101/99/79)		PODPIS	
PODPIS		PODPIS	

- NCS 6010-Y30R
- NCS 4010-Y30R
- NCS 3040-Y20R
- NCS 3030-G30Y
- NCS 1015-Y10R

LEGENDA

ELEWACJA POŁUDNIOWA

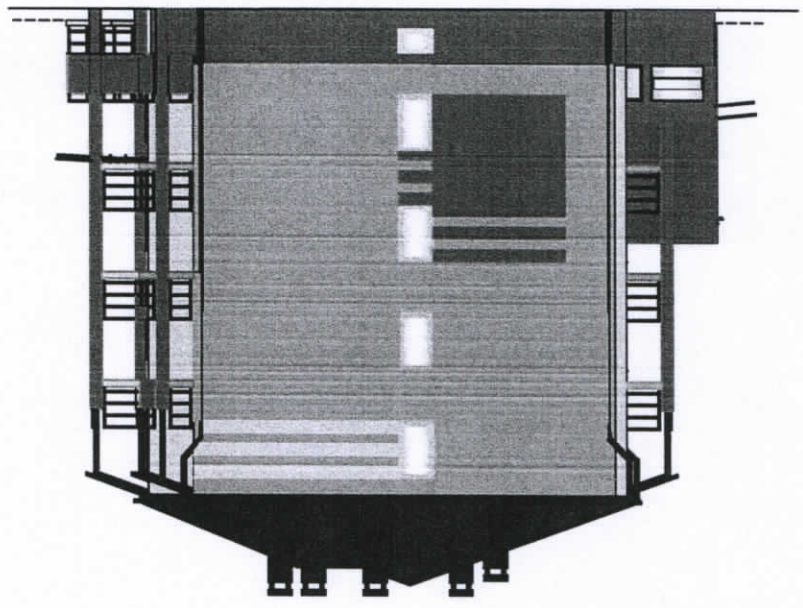

ELEWACJA PÓŁNOCNA

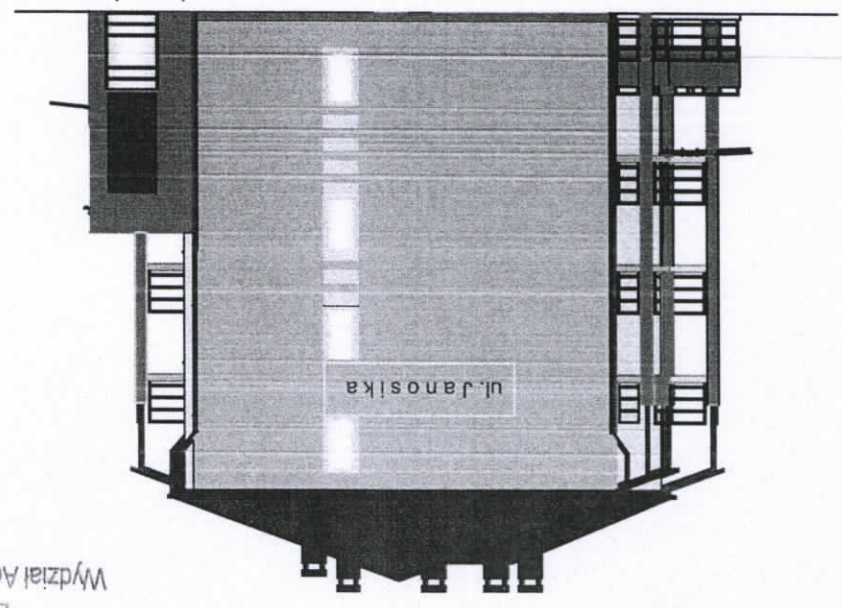

URZĄD MIASTA
Bydgoszcy
Wydział Administracji Budowlanej

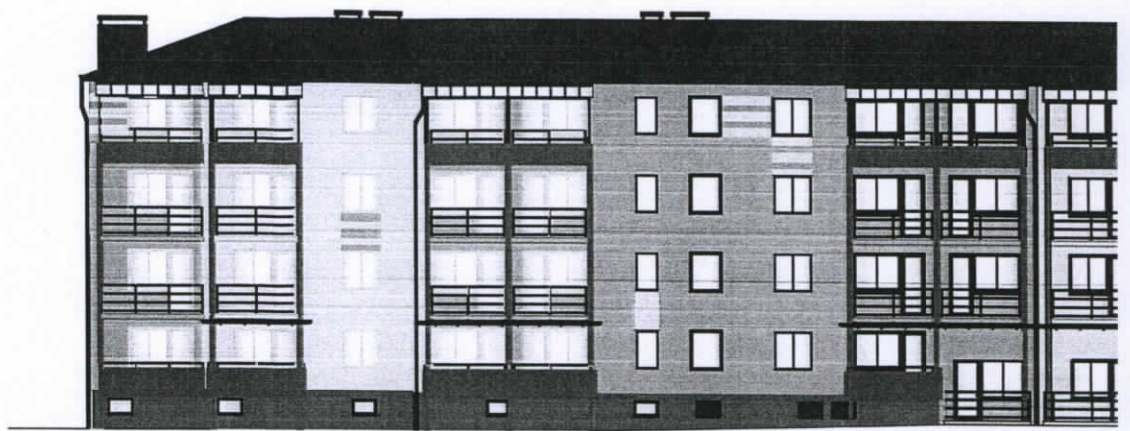

E

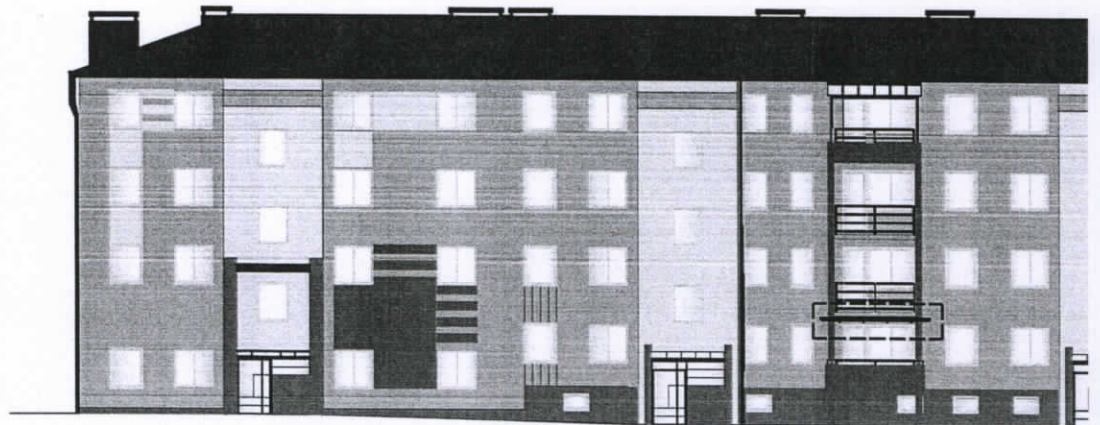

FRAGMENT ELEWACJI ZACHODNIEJ W POWIĘKSZENIU (SKALA 1:20)

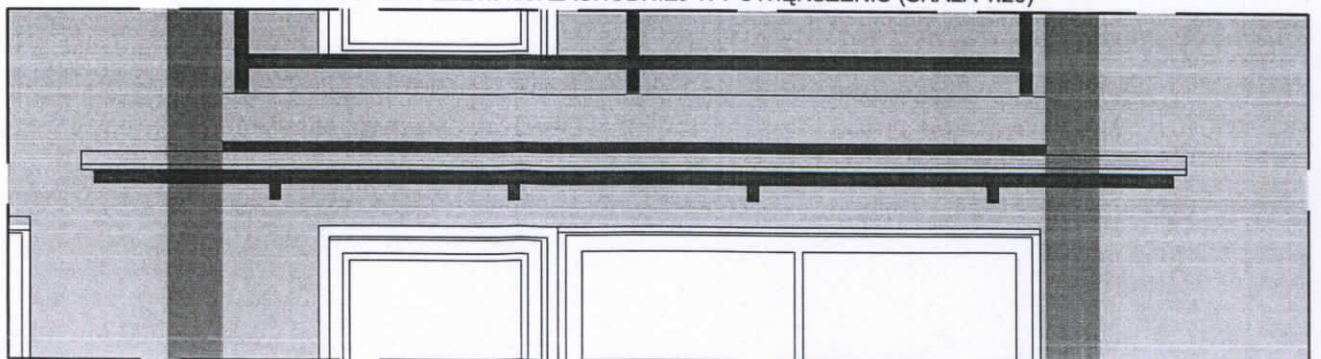

INWE
NAZI
OBIE
RE
TEM/
STAT
NAZ
RYS
PF
ul. I
tefil



WIELKOPOLSKA
OKRĘGOWA
IZBA
INŻYNIERÓW
BUDOWNICTWA

OKRĘGOWA KOMISJA KWALIFIKACYJNA

WOIB-OKK-7151-05/02/2005

Poznań, dnia 6 października 2005 r.

46
URZĄD MIASTA
Bydgoszczy
Wydział Administracji Budowlanej

DECYZJA

Na podstawie art. 24 ust. 1 pkt 2 ustawy z dnia 15 grudnia 2000 r. o samorządach zawodowych architektów, inżynierów budownictwa oraz urbanistów (Dz. U. z 2001 r. Nr 5 poz. 42, z późn. zm.) i art. 12 ust. 3, art. 13 ust. 1 pkt 1, art. 14 ust. 1 pkt 2 ustawy z dnia 7 lipca 1994 r. Prawo budowlane (tekst jednolity Dz. U. z 2000 r. Nr 100 poz. 1126 z późn. zm.) oraz § 9 ust. 1 rozporządzenia Ministra Gospodarki Przestrzennej i Budownictwa z dnia 30 grudnia 1994 r. w sprawie samodzielnych funkcji technicznych w budownictwie (Dz. U. z 1995 r. Nr 8 poz. 38, z późn. zm.)

Okręgowa Komisja Kwalifikacyjna
nadaje

Panu Zbigniewowi Janowi Mądremu

magister inżynier
kierunek: Budownictwo
urodzonemu dnia 27 stycznia 1975 r. w Bydgoszczy

UPRAWNIENIA BUDOWLANE
numer ewidencyjny WKP/0023/POOK/03

**do projektowania bez ograniczeń
w specjalności konstrukcyjno-budowlanej**

Za zgodność z oryginałem
[Signature]

Szczegółowy zakres uprawnień jest określony na odwrocie niniejszej decyzji

UZASADNIENIE

Okręgowa Komisja Kwalifikacyjna Wielkopolskiej Okręgowej Izby Inżynierów Budownictwa w Poznaniu na podstawie protokołów z postępowania kwalifikacyjnego oraz z przeprowadzonego egzaminu, uchwała Nr 2/OKK/03 z dnia 6 października 2005 r. stwierdziła, że Pan Zbigniew Jan Mądry posiada wymagane prawem wykształcenie i praktykę zawodową konieczną do uzyskania uprawnień budowlanych w w/w specjalności i uzyskał pozytywny wynik egzaminu na uprawnienia budowlane

Pouczenie

Od niniejszej decyzji służy odwołanie do Krajowej Komisji Kwalifikacyjnej Polskiej Izby Inżynierów Budownictwa w Warszawie za pośrednictwem Wielkopolskiej Okręgowej Izby Inżynierów Budownictwa w Poznaniu w terminie 14 dni od daty jej doręczenia.

Skład orzekający
Okręgowej Komisji Kwalifikacyjnej

Przewodniczący - mgr inż. Jan Lemanski
Członek Komisji - mgr inż. Marcin Karze
Członek Komisji - dr inż. Daniel Pawlicki

[Signatures]

WOJEWODA BYDGOSKI

Bydgoszcz, dnia 22 sierpnia 1978 r. 12

Nr MB-W-7210/129/78

URZĄD MIASTA
Bydgoszczy
Wydział Administracji Budowlanej

DECYZJA

O STWIERDZENIU PRZYGOTOWANIA ZAWODOWEGO do pełnienia samodzielnych funkcji technicznych w budownictwie

Na podstawie § 4 ust. 2; § 6 ust. 3; § 7... i § 10 ust. 1 pkt 2 lit. a) rozporządzenia Ministra Gospodarki Terenowej i Ochrony Środowiska, z dnia 20 lutego 1978 r. w sprawie samodzielnych funkcji technicznych w budownictwie (Dz. U. Nr 8, poz. 46) stwierdza się, że:

Obywatel(ka) Jan Zenon M a d r y
magister inżynier budownictwa lądowego
(tytuł naukowy - zawodowy)

urodzony(c) dnia 31 marca 1951 r. w Ostrzeszowie

posiada przygotowanie zawodowe upoważniające do wykonywania samodzielnej funkcji
projektanta

w specjalności konstrukcyjno-budowlanej

w zakresie pełnym

Obywatel(ka) Jan Zenon M a d r y jest upoważniony(c) do:

- 1/ sporządzenia projektów w zakresie rozwiązań konstrukcyjno-budowlanych budynków oraz innych budowli, z wyłączeniem linii, węzłów i stacji kolejowych, dróg oraz lotniskowych dróg startowych i manipulacyjnych, mostów, budowli hydrotechnicznych i melioracji wodnych;
- 2/ sporządzenia w budownictwie osób fizycznych projektów w zakresie rozwiązań architektonicznych:
 - a/ budynków inwentarskich i gospodarczych, adaptacji projektów typowych i powtarzalnych innych budynków oraz sporządzenia planów zagospodarowania działki związanych z realizacją tych budynków,
 - b/ budowli nie będących budynkami;
- 3/ w budownictwie osób fizycznych - do kierowania, nadzorowania i kontrolowania budowy, kierowania i kontrolowania wytwarzania konstrukcyjnych elementów budowlanych oraz oceniania i badania stanu technicznego obiektów budowlanych.

Za zgodność
z oryginałem
[Signature]

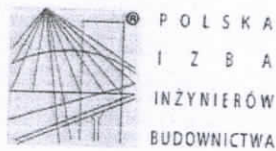

Wydział Administracji Budowlanej
Bydgoszcz, dnia 22 sierpnia 1978 r.

**Zaświadczenie**

o numerze weryfikacyjnym:

WKP-VNL-6YI-8P6 *

Pan Zbigniew Jan Mądry o numerze ewidencyjnym WKP/BO/0424/04
adres zamieszkania ul. Skautów 17, 63-500 Ostrzeszów
jest członkiem Wielkopolskiej Okręgowej Izby Inżynierów Budownictwa i posiada wymagane
ubezpieczenie od odpowiedzialności cywilnej.
Niniejsze zaświadczenie jest ważne do dnia 2012-05-31.

Zaświadczenie zostało wygenerowane elektronicznie i opatrzone bezpiecznym podpisem elektronicznym
weryfikowanym przy pomocy ważnego kwalifikowanego certyfikatu w dniu 2011-05-09 roku przez:

Zenon Wośkowiak, Przewodniczący Rady Wielkopolskiej Okręgowej Izby Inżynierów Budownictwa.

[Zgodnie art. 5 ust 2 ustawy z dnia 18 września 2001 r. o podpisie elektronicznym (Dz. U. 2001 Nr 130 poz. 1450) dane w postaci
elektronicznej opatrzone bezpiecznym podpisem elektronicznym weryfikowanym przy pomocy ważnego kwalifikowanego certyfikatu są
równoważne pod względem skutków prawnych dokumentom opatrzonym podpisami własnoręcznymi.]

* Weryfikację poprawności danych w niniejszym zaświadczeniu można sprawdzić za pomocą numeru weryfikacyjnego zaświadczenia na
stronie Polskiej Izby Inżynierów Budownictwa www.piib.org.pl lub kontaktując się z biurem właściwej Okręgowej Izby Inżynierów
Budownictwa.



Zaświadczenie
weryfikowane

14

URZĄD MIASTA
Bydgoszczy
Wydział Administracji Budowlanej

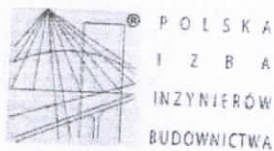

Zaświadczenie

o numerze weryfikacyjnym:

KUP-6B7-ZH1-HI1 *

Pan JAN MAŁY o numerze ewidencyjnym KUP/BO/1568/01
adres zamieszkania ul.KORONOWSKA 85/3, 85-405 BYDGOSZCZ
jest członkiem Kujawsko-Pomorskiej Okręgowej Izby Inżynierów Budownictwa i posiada
wymagane ubezpieczenie od odpowiedzialności cywilnej.
Niniejsze zaświadczenie jest ważne do dnia 2011-12-31.

Zaświadczenie zostało wygenerowane elektronicznie i opatrzone bezpiecznym podpisem elektronicznym
weryfikowanym przy pomocy ważnego kwalifikowanego certyfikatu w dniu 2010-11-15 roku przez:

Adam Podhorecki, Przewodniczący Rady Kujawsko-Pomorskiej Okręgowej Izby Inżynierów Budownictwa.

(Zgodnie art. 5 ust 2 ustawy z dnia 18 września 2001 r. o podpisie elektronicznym (Dz. U. 2001 Nr 130 poz. 1450) dane w postaci
elektronicznej opatrzone bezpiecznym podpisem elektronicznym weryfikowanym przy pomocy ważnego kwalifikowanego certyfikatu są
równoważne pod względem skutków prawnych dokumentom opatrzonym podpisami własnoręcznymi.)

Zgodnie z
wzrostem

* Weryfikację poprawności danych w niniejszym zaświadczeniu można sprawdzić za pomocą numeru weryfikacyjnego zaświadczenia na
stronie Polskiej Izby Inżynierów Budownictwa www.pib.org.pl lub kontaktując się z biurem właściwej Okręgowej Izby Inżynierów
Budownictwa.

15

Opinia konstrukcyjna

Projektowane daszki dla budynków przy ulicach Janosika i Bora-Komorowskiego, mogą być instalowane do płyt balkonowych budynków j.w. .

mgr inż. Jan Mądry
uprawniony do wykonywania projektów
konstrukcyjno-budowlanych budownictwa
ogólnego w zakresie pełnym
nr upraw. NB-W-7210/129/78
Człon. Iz. Inż. nr ew. KUP/BO/1298/07

.....
Projektant 

PLAN SYTUACYJNY
REJON ULICY JANOSIKA
BUDYNKI 1/1; 1/2 ;1/3; 1/4

URZĄD MIASTA
Bydgoszczy
Wydział Administracji Budowlanej

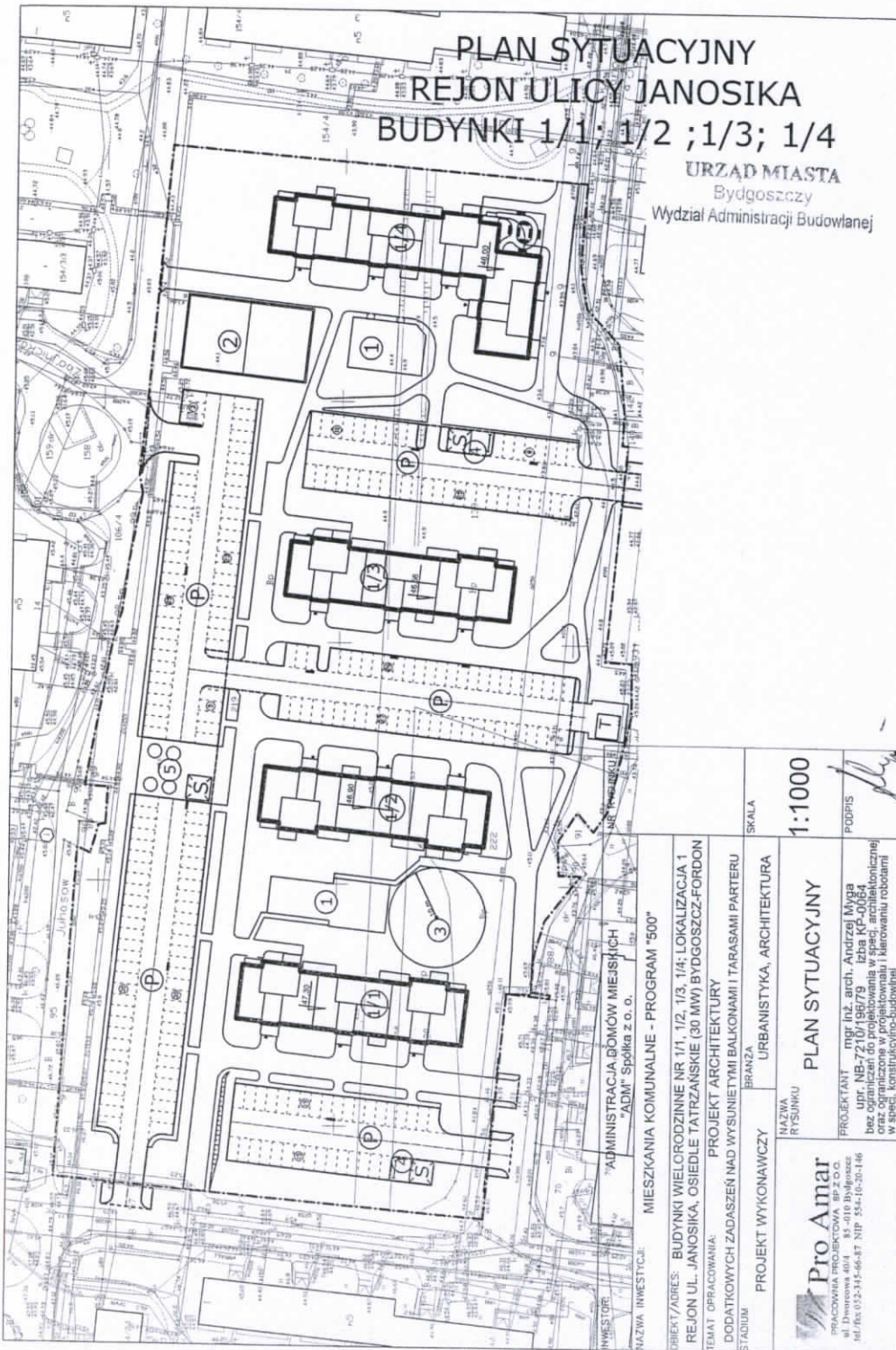

INWESTOR: ADMINISTRACJA DOMÓW MIESZKALNYCH
"ADM" Spółka z o.o.
NAZWA INWESTYCJI: MIESZKANIA KOMUNALNE - PROGRAM "500"

OBJEKT / ADRES: BUDYNKI WIELORODZINNE NR 1/1, 1/2, 1/3, 1/4; LOKALIZACJA 1
REJON UL. JANOSIKA, OSIEDLE TATRZAŃSKIE (30 MW) BYDGOSZCZ-FORDON

TEMAT OPRACOWANIA: PROJEKT ARCHITEKTURY
DODATKOWYCH ZADASZEŃ NAD WYSUNIĘTYMI BALKONAMI I TARASAMI PARTERU

STADIUM: BRANŻA: URBANISTYKA, ARCHITEKTURA

SKALA:

1:1000

PODPIS

Pro Amar

PRACOWNIA PROJEKTOWA SP. Z O.O.
ul. Dworkowa 40/4 85-010 Bydgoszcz
tel./fax 052-315-66-87 NIP 554-10-20-146

PROJEKTANT mgr inż. arch. Andrzej Myga
upr. NB-7210/199/79 izba KP-0064
bez ograniczeń do projektowania w specj. architektonicznej
z wyjątkiem specj. konstrukcyjno-budowlanej
w specj. konstrukcyjno-budowlanej