

zat. Nr 11
do 5/112

URZĄD MIASTA
Bydgoszczy
Wydział Administracji Budowlanej



Pro Amar

PRACOWNIA PROJEKTOWA SP.Z O.O.
ul. Dworcowa 40/4 85-010 Bydgoszcz
tel./fax 052-345-66-87 NIP 554-10-20-146



Projekt wykonawczy	architektura	52/P/ZRI/2010
STADIUM DOKUMENTACJI	BRANŻA	TYTUŁOWA NR
INWESTOR ZAMAWIAJĄCY : ADMINISTRACJA DOMÓW MIEJSKICH „ADM” Spółka z o. o. ul. Śniadeckich 1; 85-011 Bydgoszcz		
NAZWA INWESTYCJI : Mieszkania komunalne – „PROGRAM 500”		
OBIEKT / ADRES : Budynek mieszkalny wielorodzinny Nr. 2/1 Bydgoszcz-Fordon, Osiedle Pałecz, rejon ulicy Bora-Komorowskiego (25MW) LOKALIZACJA 2		
TEMAT OPRACOWANIA: Projekt architektury dodatkowych zadaszeń nad wysuniętymi balkonami i tarasami parteru		
NUMER WG SPISU DOKUMENTACJI:		BYDGOSZCZ, DNIA : 15 LISTOPADA 2011
PROJEKTOWAŁ ARCH.	mgr inż. arch. Andrzej Myga Upr. NB-7210/196/79 KP-0064	
PROJEKTOWAŁ KONSTR.	mgr inż. Jan Mądry Upr. NB-W-7210/129/78	
SPRAWDZIŁ KONSTR.	mgr inż. Zbigniew Mądry Upr. WKP/0023/POOK/03	
PROJEKTANT DOWODZĄCY	mgr inż. arch. Andrzej Myga Upr. NB-7210/196/79	
	IMIĘ I NAZWISKO - UPRAWNIENIA NR	
MIEJSCE NA DODATKOWE INFORMACJE: DOPUSZCZA SIĘ SUKCESYWNY MONTAŻ POSZCZEGÓLNYCH DASZKÓW		



IZBA ARCHITEKTÓW
RZECZYPOSPOLITEJ POLSKIEJ

Kujawsko-Pomorska Okręgowa Rada Izby Architektów RP

ZAŚWIADCZENIE - ORYGINAŁ
(wypis z listy architektów)

Kujawsko-Pomorska Okręgowa Rada Izby Architektów RP zaświadcza, że:

mgr inż. arch. Andrzej Wiesław MYGA

posiadający kwalifikacje zawodowe do pełnienia samodzielnych funkcji technicznych w budownictwie w specjalności architektonicznej i w zakresie posiadanych uprawnień nr **NB-7210/196/79**, jest wpisany na listę członków Kujawsko-Pomorskiej Okręgowej Izby Architektów RP pod numerem: **KP-0064**.

Członek czynny od: 04-03-2002 r.

Data i miejsce wygenerowania zaświadczenia: 26-07-2011 r. Bydgoszcz.

Zaświadczenie jest ważne do dnia: **31-12-2011 r.**

Podpisano elektronicznie w systemie informatycznym Izby Architektów RP przez:
Anna Pawlicka-Zabojszcz, Przewodnicząca Okręgowej Rady Izby Architektów RP.

Nr weryfikacyjny zaświadczenia:

KP-0064-2AEE-47B2-3C2A-AC97

Dane zawarte w niniejszym zaświadczeniu można sprawdzić podając nr weryfikacyjny zaświadczenia w publicznym serwisie internetowym Izby Architektów: www.izbaarchitektow.pl lub kontaktując się bezpośrednio z właściwą Okręgową Izbą Architektów RP.

OŚWIADCZENIE

Zgodnie z art. 20 pkt.4 Ustawy z dnia 7 lipca 1994 roku Prawo Budowlane oświadczamy, że **projekt wykonawczy dodatkowych zadaszeń nad wysuniętymi balkonami i tarasami parteru budynku wielorodzinnego nr. 2/1 rejon ulicy Bora - Komorowskiego (25MW) w Bydgoszczy / LOKALIZACJA2** został sporządzony zgodnie z obowiązującymi przepisami i zasadami wiedzy technicznej.

Projektant: 

mgr inż. arch. Andrzej Myga
Upr. NB-7210/196/79

PROJEKTANT mgr inż. Jan Mądry

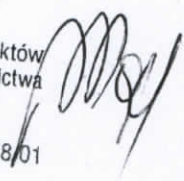
uprawniony do wykonywania projektów konstrukcyjno-budowlanych budownictwa lądowego w zakresie pełnym
nr upr. NB-W-7210/129/78
Członek KPOIIB nr ew. KUP/BO/1568/01 

SPRAWDZAJĄCY

mgr inż. Zbigniew Mądry
uprawnienia budowlane do projektowania bez ograniczeń w specjalności konstrukcyjno-budowlanej
nr WKP/0023/POOK/03
członek WOIB
o numerze WKP/BO/0424/04 

OPIS TECHNICZNY
Mieszkania komunalne – „PROGRAM 500”

**do projektu dodatkowych zadaszeń nad wysuniętymi balkonami i tarasami
parteru w zrealizowanym budynku**

dotyczy: budynku mieszkalnego wielorodzinnego Nr 2/1
rejon ulicy Bora-Komorowskiego (25MW) w Bydgoszczy / LOKALIZACJA 2

1. Informacje podstawowe.

1.1 Inwestor

Administracja Domów Miejskich w Bydgoszczy, ul. Śniadeckich 1, 85-011 Bydgoszcz.

1.2 Jednostka Projektowa

Pracownia Projektowa PRO AMAR Sp. z o.o.,
ul. Dworcowa 40/4, 85-010 Bydgoszcz.

1.3 Przedmiot opracowania

Projekt dodatkowych zadaszeń nad wysuniętymi balkonami i tarasami parteru.

2. Podstawa opracowania.

2.1 Zlecenie inwestora

3. Dane ogólne

3.1 Kształt, wymiary i forma architektoniczna.

Projektuje się dodatkowe zadaszenia nad wysuniętymi balkonami i tarasami w parterze budynku. Dotyczy to trzech balkonów pojedynczych oraz dwóch podwójnych (łącznie trzy typy zadaszeń). Sposób wykonania pozwalający na najmniejszą ingerencję w elewacje budynku – profile stalowe zamocowane do spodu płyty balkonowej oraz przekrycie z przezroczystego poliwęglanu komorowego.

3.2 Opis konstrukcji

Zadaszenie projektowane na konstrukcji wspornikowej żebrowej. Przedłużenie wysięgu balkonu o 90cm opiera się na czterech wspornikach (dla balkonów podwójnych – ośmiu) z profili stalowych zimnogiętych (o wymiarach 60x40x4mm), mocowanych do spodu płyty balkonowej.

Natomiast poszerzenie zadaszenia o 21cm (każdy bok) na trzech wspornikach z profili stalowych zimnogiętych (o wymiarach 50x30x4mm) również mocowanych do spodu płyty

Do żeber wspornikowych spawane są stężenia poprzeczne z profili 50x30x4mm (w rozstawie i rozmieszczeniu jak na rysunkach)

3.3 Parametry przekrycia

Płyty z poliwęglanu komorowego gr.16mm w ramach stalowych.

3.4 Kolorystyka

Nawiązanie kolorystyczne do balustrad.

Elementy stalowe malowane proszkowo w kolorze brązu (NCS 6010-Y30R)
Płyty poliwęglanowe przezroczyste

4.0 Bezpieczeństwo i ochrona zdrowia.

Na podstawie Ustawy Dz. U. Nr 129/2001 r. poz. 1439 oraz Rozporządzenia Dz. U. Nr 151/2002 r. poz. 1256 stwierdza się co następuje :

- nie występują roboty stwarzające szczególne zagrożenie bezpieczeństwa i ochrony zdrowia, wymienione w art. 21a ust. 2 Ustawy z dnia lipca 1994 r. Prawo budowlane oraz w Rozporządzeniu Ministra Infrastruktury z dnia 27 sierpnia 2002 r. Dz. U. Nr 151/2002 r. poz. 1256 § 4

Przed rozpoczęciem budowy kierownik budowy sporządzi plan bezpieczeństwa i ochrony zdrowia zawierający :

- zakres i harmonogram budowy
- organizację budowy (stanowiska pracy z dostępem drogi, rozmieszczenie maszyn miejsca składowania materiałów, przechowywanie i ewakuacja odpadów oraz gruzu)
- zasady utrzymania właściwego stanu technicznego instalacji i wyposażenia
- zasady zapewnienia bezpieczeństwa i ochrony zdrowia
- sposób zapewnienia warunków socjalnych oraz sanitarnych pracowników

Opracował :

Andrzej Myga



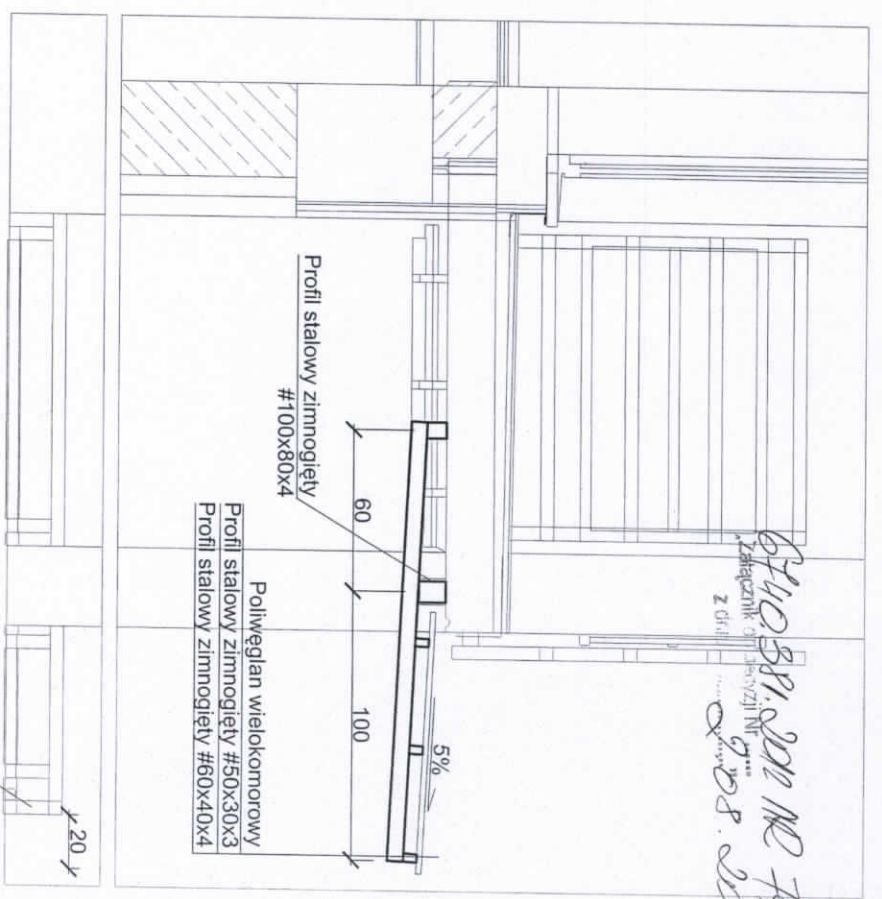
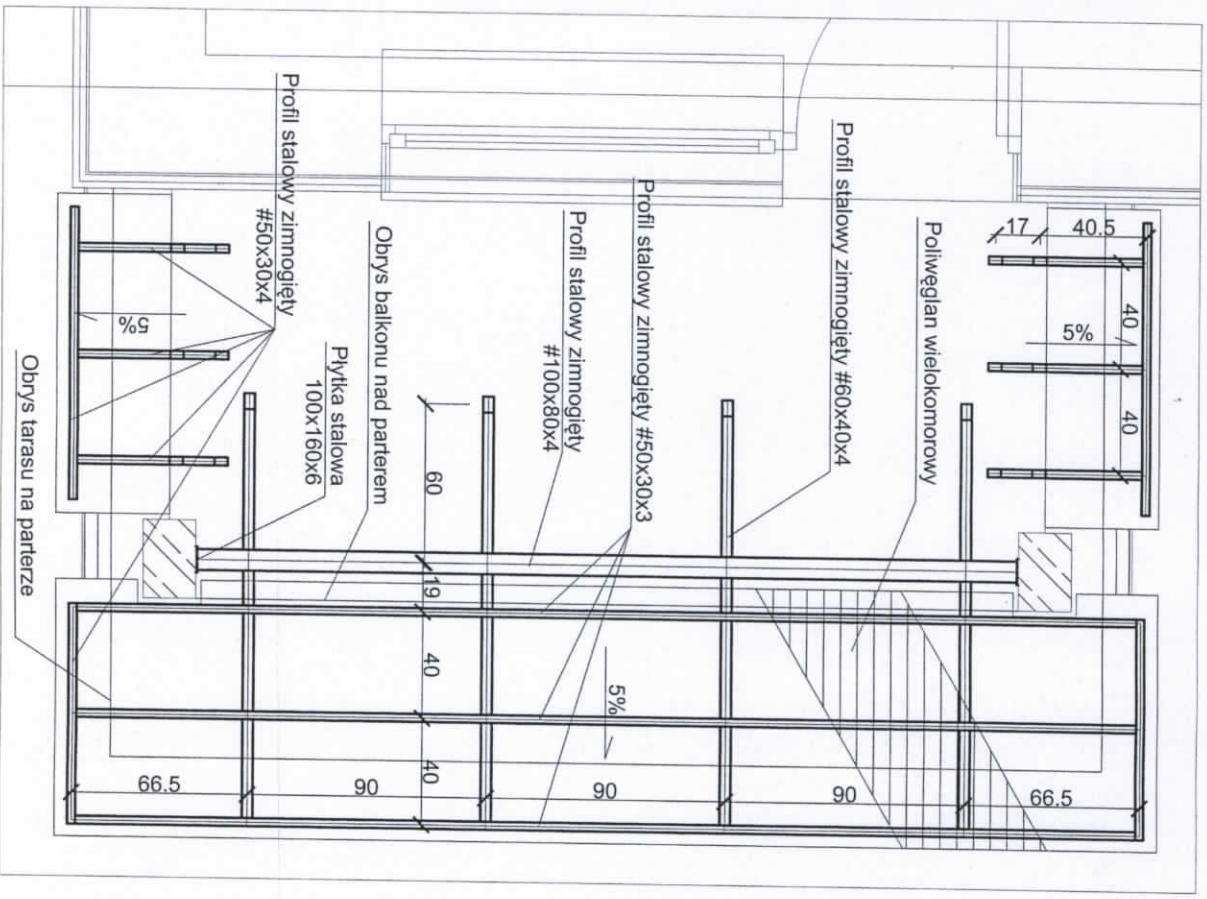

07.10.2012
mgr inż. Jan Mądry
mgr inż. Zbigniew Magry
2012

SZCZEGÓŁ ZAMOCOWANIA BELKI

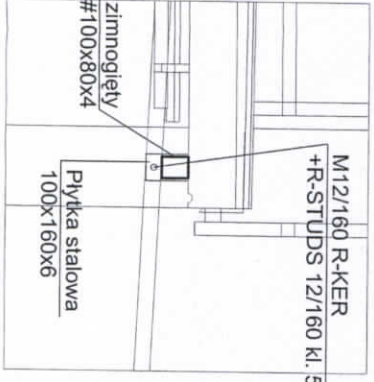

DETAIL ZADASZENIA NAD BALKONEM NR 1

INWESTOR:	ADMINISTRACJA DOMÓW MIEJSKICH "ADM" Spółka z o.o.	NR RYSUNKU	
NAZWA INWESTYCJI:	MIESZKANIA KOMUNALNE - PROGRAM "500"	PROJEKTANT	mgr inż. arch. A. Wyga
OBJEKT/ADRES:	BUDYNEK WIELKOKOMOROWSKIEGO, OS. PALCZ (25 MW) BYDGOSZCZ-FORDON	PROJEKTANT	mgr inż. Jan Mądry
REJON UL. BORA-KOMOROWSKIEGO, OS. PALCZ (25 MW) BYDGOSZCZ-FORDON	PROJEKT DODATKOWYCH ZADASZEŃ NAD WYSUNIĘTYMI BALKONAMI I TARASAMI	UPR. PROJ.	NB-W-721/01/29/78
STADIUM	PROJEKT WYKONAWCZY	BRANŻA	ARCHITEKTURA
NAZWA RYSUNKU	PROJEKT WYKONAWCZY	SKALA	1:20
DETAL ZADASZENIA NAD BALKONEM NR 1		PROJ.	<i>[Signature]</i>
PROJEKTANT		mgr inż. arch. A. Wyga	<i>[Signature]</i>
PROJEKTANT		mgr inż. Jan Mądry	<i>[Signature]</i>
UPR. PROJ.		NB-W-721/01/29/78	<i>[Signature]</i>
SPRAWDZAJĄCY		mgr inż. Zbigniew Magry	<i>[Signature]</i>
Lpnr. arch. WK/P10023/POC/K03			<i>[Signature]</i>

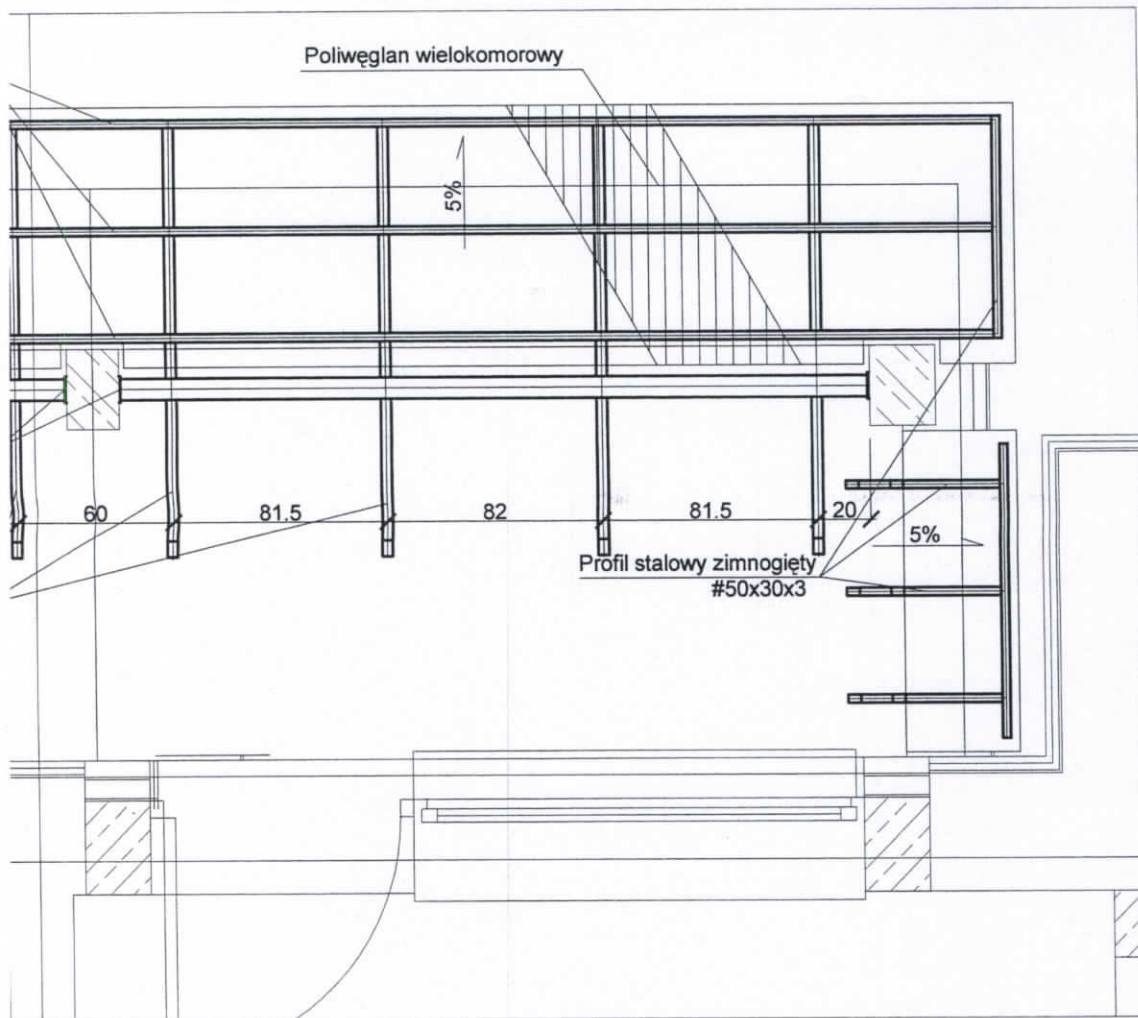

URZĄD MIASTA
Bydgoszczy
Wydział Administracji Budowlanej

7

SZCZEGÓŁ ZAMOCOWANIA BELKI

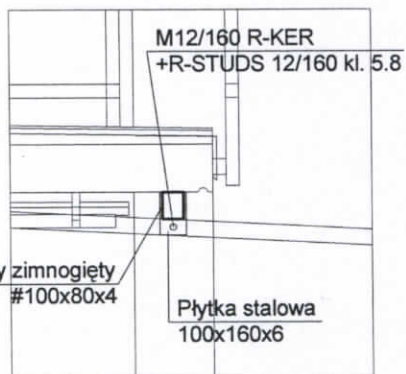

INWESTOR:	ADMINISTRACJA DOMÓW MIEJSKICH "ADM" Spółka z o. o.	NR RYSUNKU
NAZWA INWESTYCJI:	MIESZKANIA KOMUNALNE - PROGRAM "500"	2
OBIEKT / ADRES:	BUDYNEK WIELORODZINNY NR 2/1; LOKALIZACJA 2 REJON UL. BORA-KOMOROWSKIEGO, OS. PAŁCZ (25 MW) BYDGOSZCZ-FORDON	
TEMAT OPRACOWANIA:	PROJEKT DODATKOWYCH ZADASZEN NAD WYSUNIĘTYMI BALKONAMI I TARASAMI	
STADIUM	PROJEKT WYKONAWCZY	SKALA
	BRANŻA ARCHITEKTURA	1:20
NAZWA RYSUNKU	DETAL ZADASZENIA NAD BALKONEM NR 2	
 Pro Amar PRACOWNIA PROJEKTOWA SP. Z O.O. ul. Dworkowa 40/4 85-010 Bydgoszcz tel/fax 052-345-66-87 NIP 554-10-20-148	PROJEKTANT mgr inż. arch. A. Myga <small>Upr. bud. bez ograniczeń do projektowania w specjalności architektonicznej oraz ograniczone w projektowaniu i kierowaniu robotami w specjalności kosztorysowo-inżynierskiej (NB-7210/129/78)</small>	PODPIS
	PROJEKTANT mgr inż. Jan Mądry Upr. proj. NB-W-7210/129/78	PODPIS
	SPRAWDZAJĄCY mgr inż. Zbigniew Mądry	

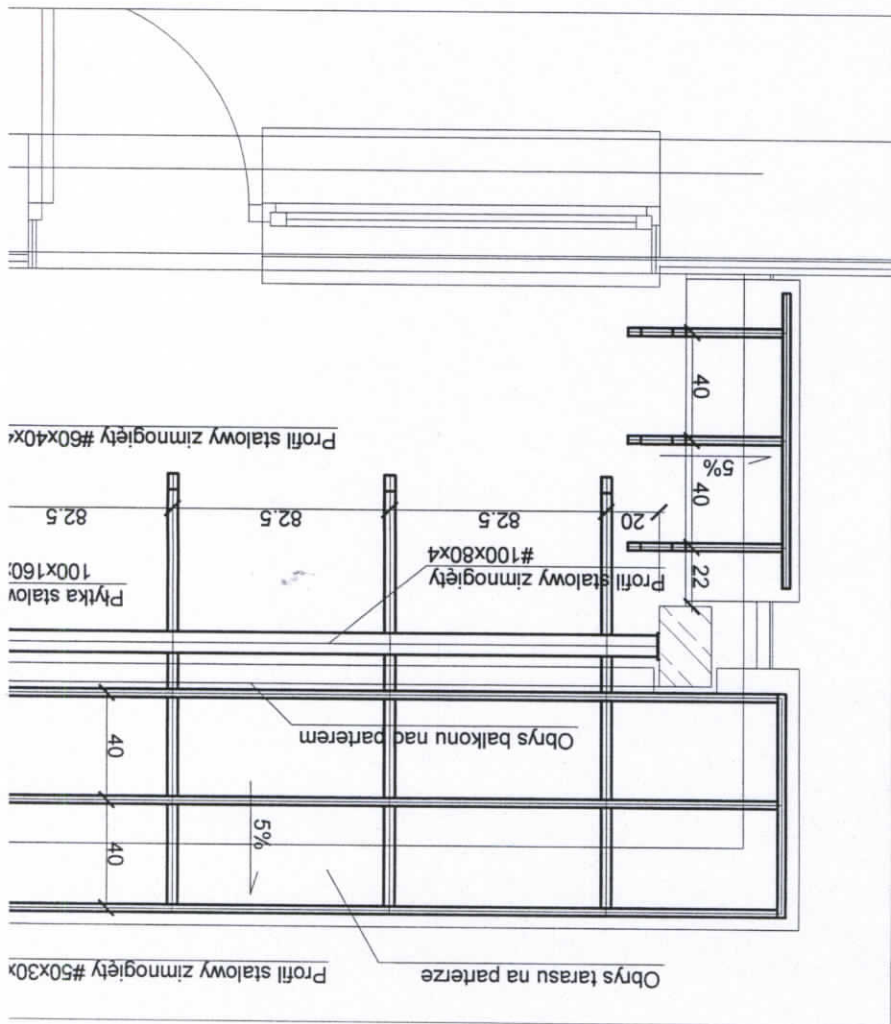
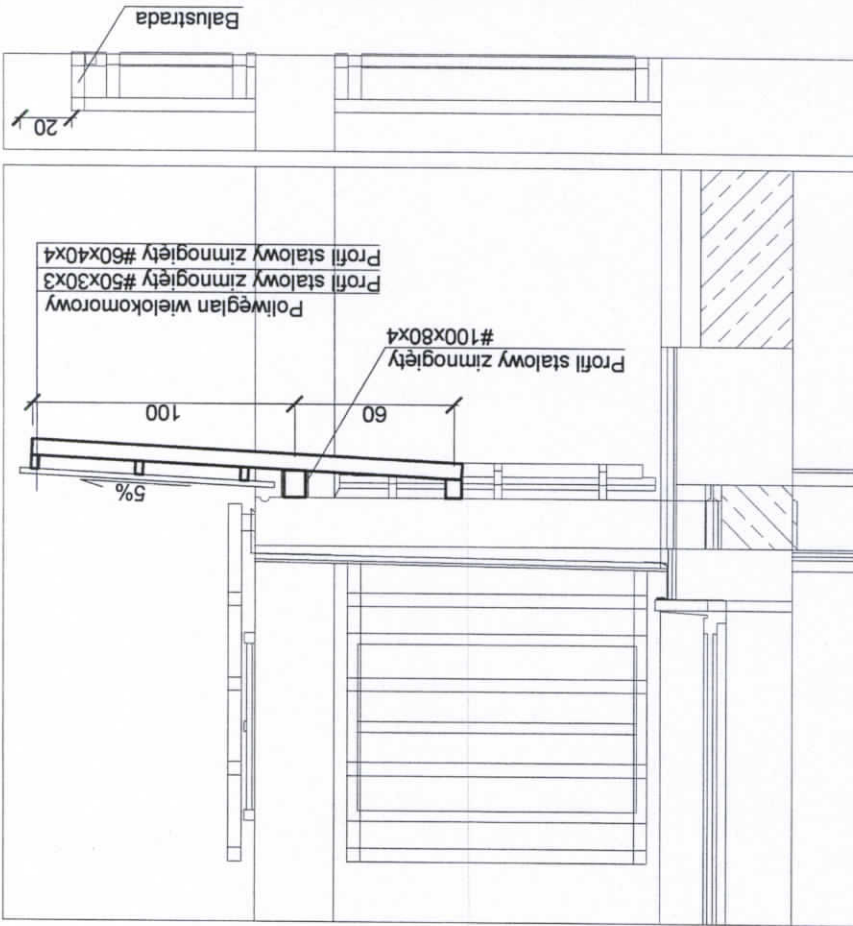

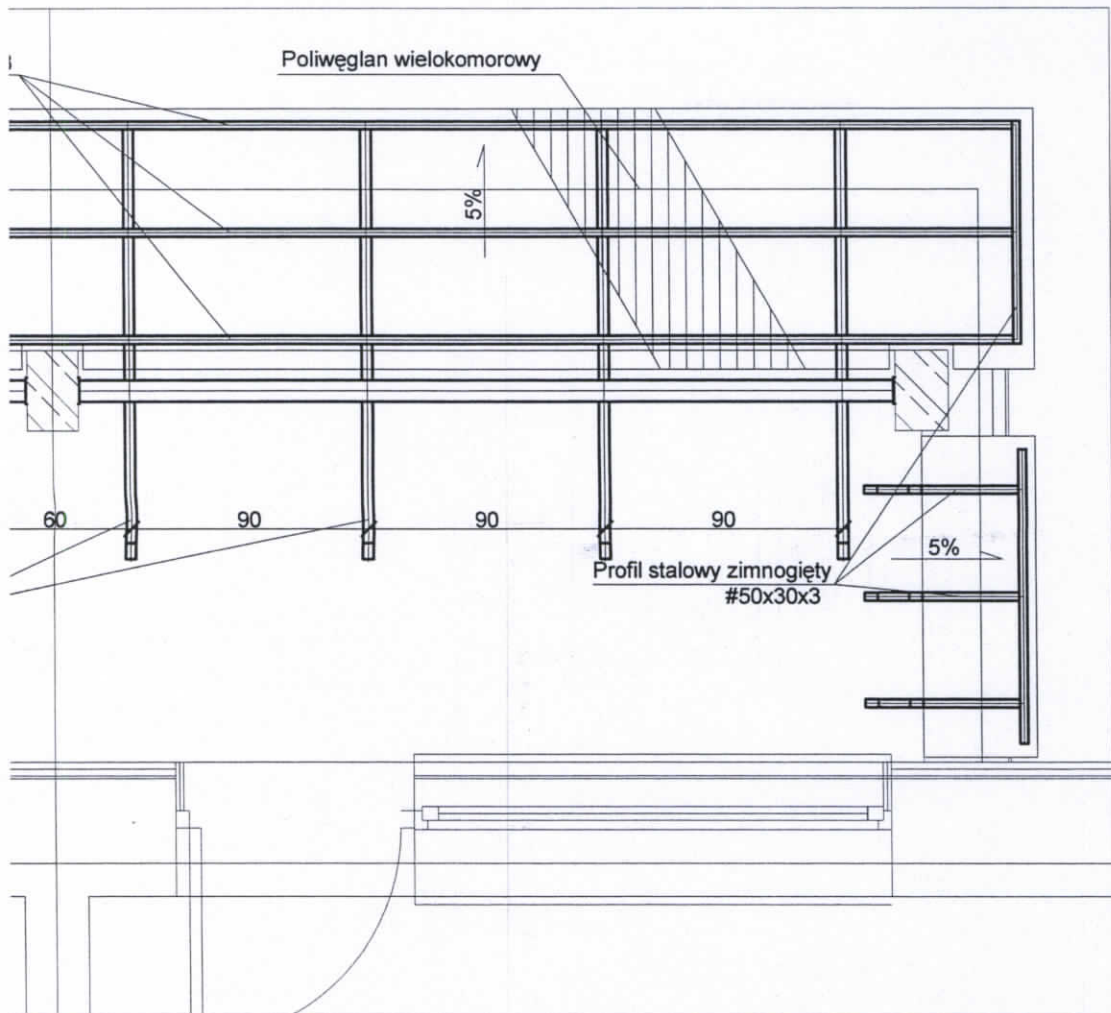

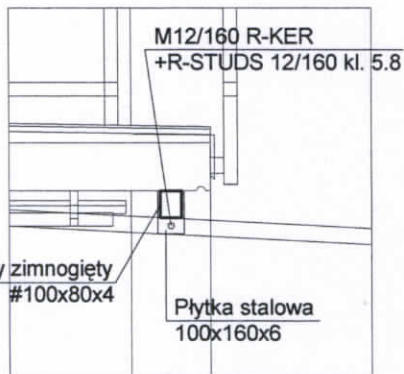

URZĄD MIASTA
Bydgoszczy
Wydział Administracji Budowlanej

SZCZEGÓŁ ZAMOCOWANIA BELKI



INWESTOR: ADMINISTRACJA DOMÓW MIEJSKICH "ADM" Spółka z o. o.		NR RYSUNKU
NAZWA INWESTYCJI: MIESZKANIA KOMUNALNE - PROGRAM "500"		3
OBIEKT/ADRES: BUDYNEK WIELORODZINNY NR 2/1; LOKALIZACJA 2 REJON UL. BORA-KOMOROWSKIEGO, OS. PAŁCZ (25 MW) BYDGOSZCZ-FORDON		
TEMAT OPRACOWANIA: PROJEKT DODATKOWYCH ZADASZEŃ NAD WYSUNIĘTYMI BALKONAMI I TARASAMI		
STADIUM: PROJEKT WYKONAWCZY	BRANŻA: ARCHITEKTURA	SKALA
NAZWA RYSUNKU: DETAL ZADASZENIA NAD BALKONEM NR 3		1:20
 Pro Amar PRACOWNIA PROJEKTOWA SP. Z O.O. ul. Dworcowa 40/4 85-010 Bydgoszcz tel/fax 052-345-66-87 NIP 554-10-20-148	PROJEKTANT mgr inż. arch. A. Myga <small>Upr. bud. bez ograniczeń do projektowania w specjalności architektonicznej oraz ograniczone w projektowaniu i kierownictwie robotami w specjalności konstrukcyjno-budowlanej 163-7210196/78</small>	PODPIS  
	PROJEKTANT mgr inż. Jan Mądry Upr. proj. NB-W-7210/129/78	

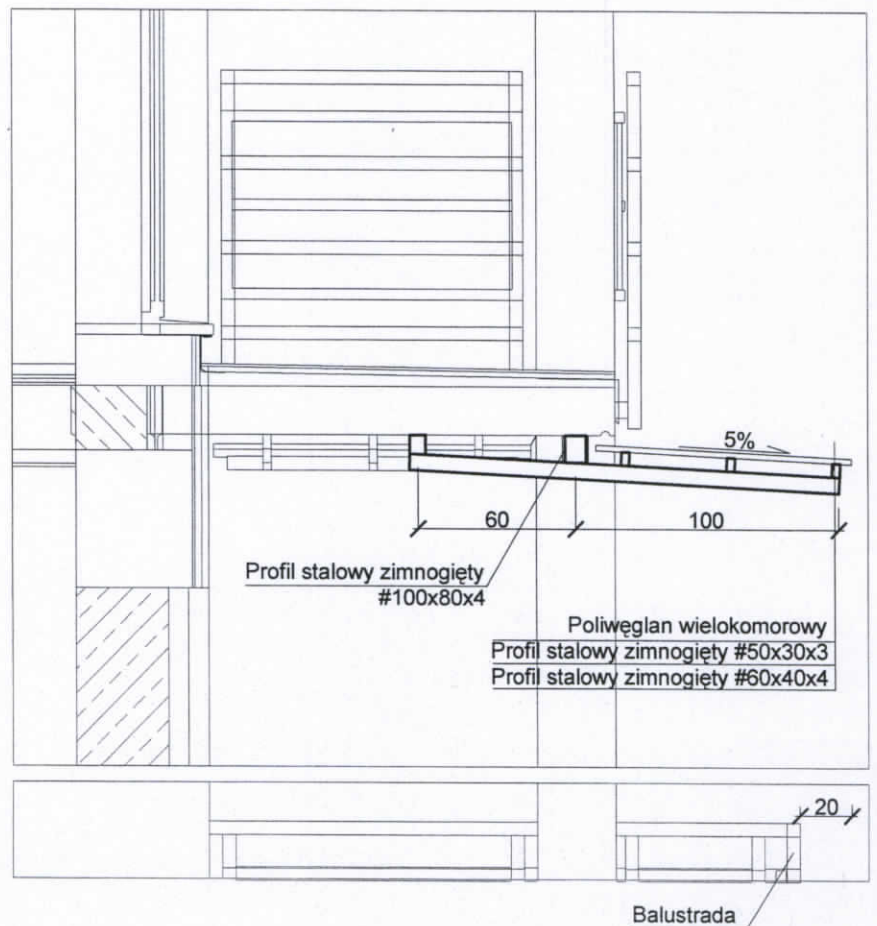
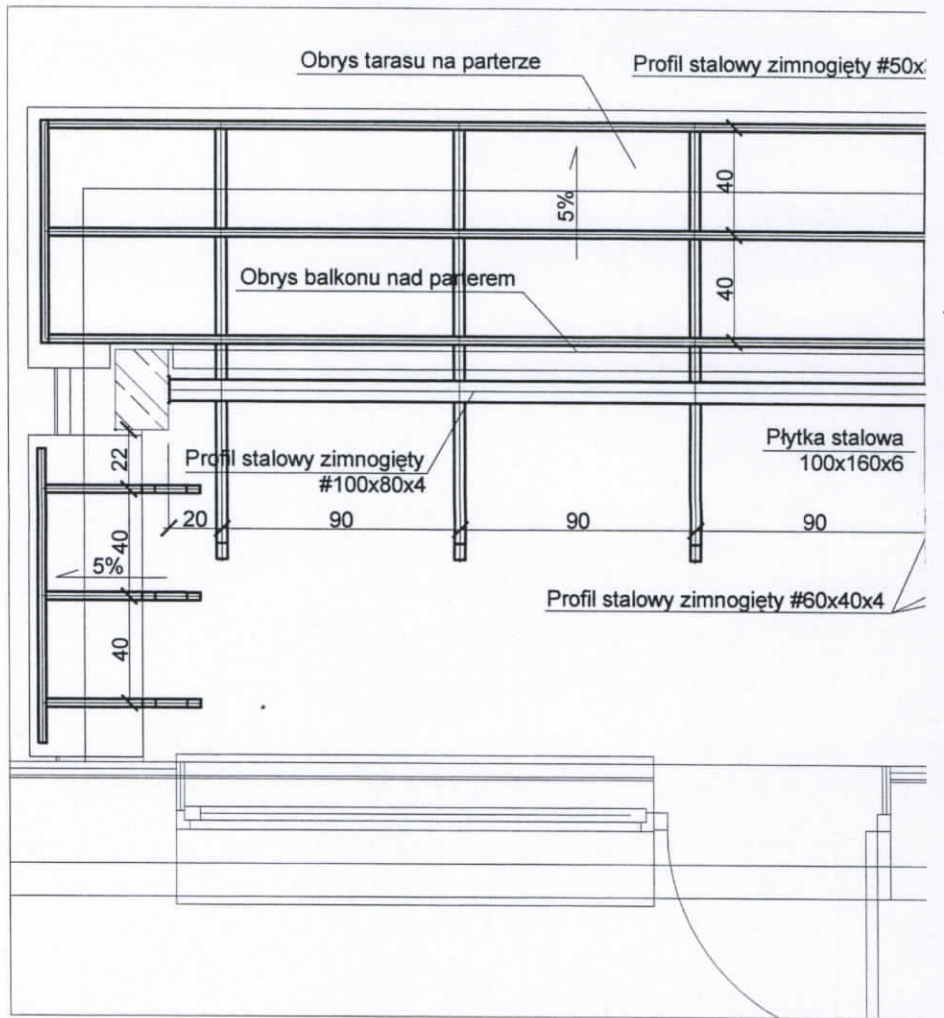

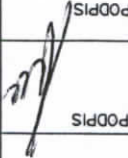
NR RYSUNKU	INWESTOR:	ADMINISTRACJA DOMÓW MIEJSKICH "ADM" Spółka z o. o.
	NAZWA INWESTYCJI:	MIESZKANIA KOMUNALNE - PROGRAM "500"
4.1	OBIEKT/ADRES:	BUDYNEK WIELORODZINNY NR 2/1; LOKALIZACJA 2 REJON UL. BORA-KOMOROWSKIEGO, OS. PAŁCZ (25 MW) BYDGOSZCZ-FORDON
	TEMAT OPRACOWANIA:	PROJEKT DODATKOWYCH ZADASZEN NAD WYSUNIĘTYMI BALKONAMI I TARASAMI
SKALA	STADIUM	PROJEKT WYKONAWCZY
1:200	NAZWA RYSUNKU	BRANŻA ARCHITEKTURA
PROJEKTANT	mgr inż. arch. A. Myga	
PODPIS		
PROJEKTANT	Pro Amar PRACOWNIA PROJEKTOWA SP. Z O.O. ul. Dworcowa 40/4 85-010 Bydgoszcz NIP 554-10-20-146 tel/fax 052-345-66-87	

ELEWACJA POŁUDNIOWA

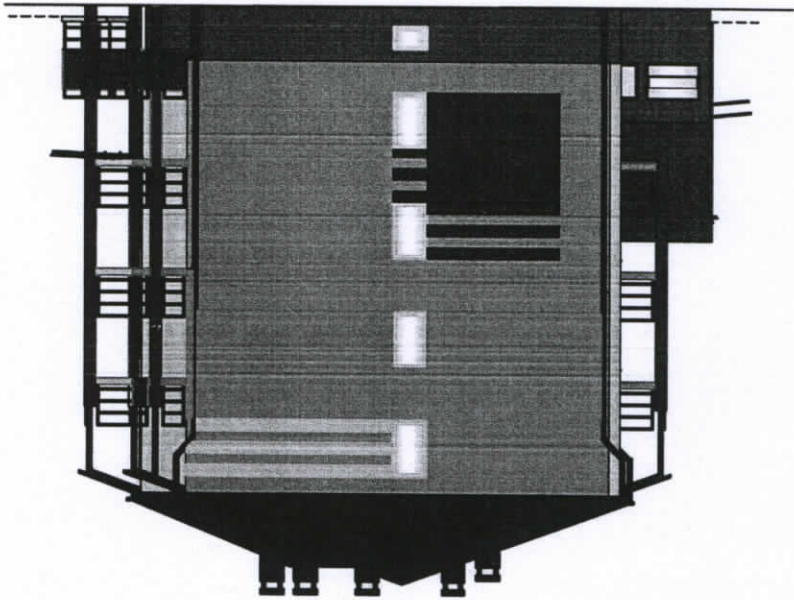

ELEWACJA POŁNOGNA

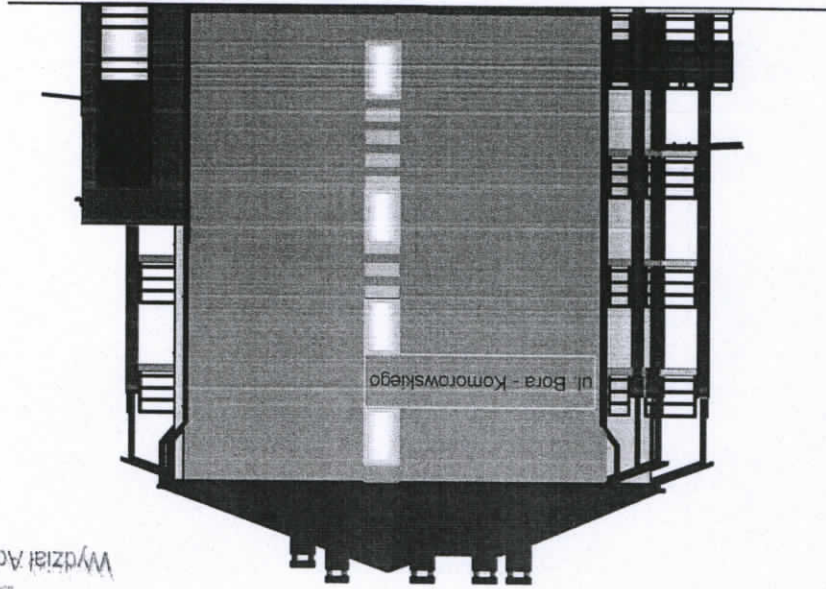

URZĄD MIASTA
Bydgoszczy
Wyział Administracji Budowlanej

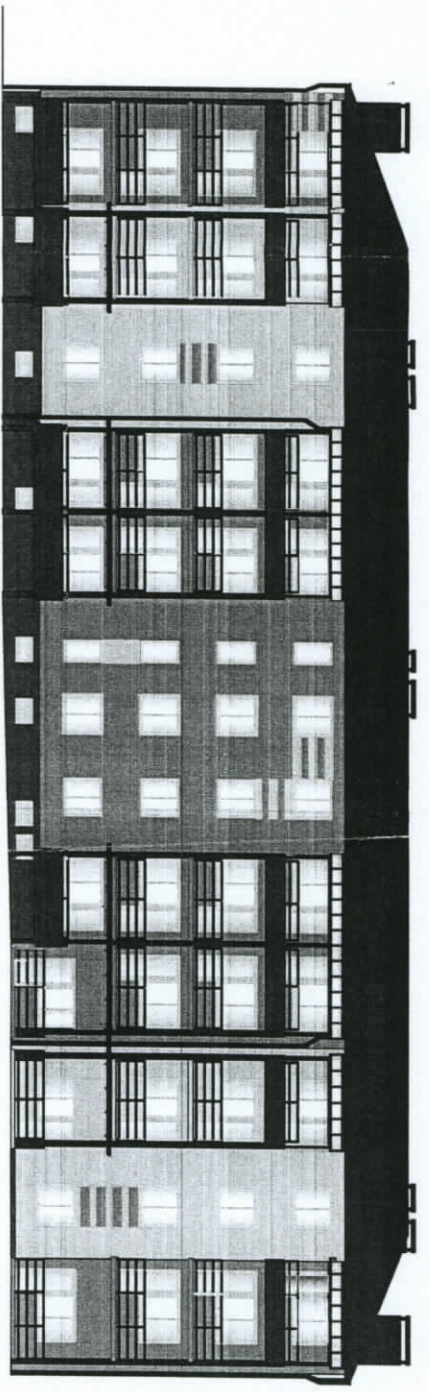

ELEWACJA WSCHODNIA



ELEWACJA ZACHODNIA

- LEGENDA**
- NCS 1015-Y10R
 - NCS 2050-Y30R
 - NCS 2570-Y60R
 - NCS 4010-Y30R
 - NCS 66010-Y30R

FRAGMENT ELEWACJI ZACHODNIEJ W POWIĘKSZENIU (SKALA 1:20)

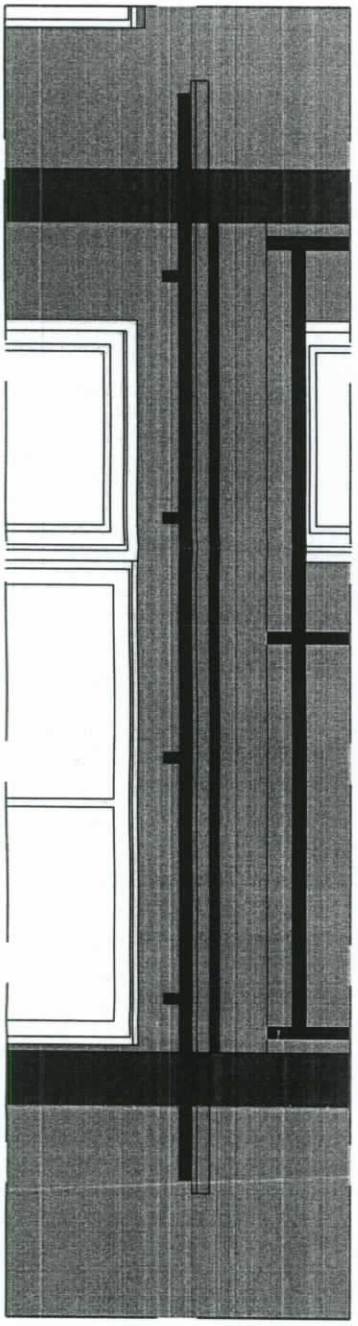

<p>INWESTOR: ADMINISTRACJA DOMÓW MIEJSKICH "ADM" Spółka z o. o.</p> <p>NAZWA INWESTYCJI: MIESZKANIA KOMUNALNE - PROGRAM "500"</p> <p>OBJEKT/ADRES: BUDYNEK WIELOPODZIEMNY NR 2/1, LOKALIZACJA 2 REJON UL. BORA-KOMOROWSKIEGO OS. PALCZ (25 MM) BYDGOSZCZ-FORDON</p> <p>TEMAT OPRAKOWANIA: PROJEKT DODATKOWYCH ZADASZEŃ NAD WYSUNIĘTYMI BALKONAMI I TARASAMI</p> <p>STADIUM: PROJEKT WYKONAWCZY</p> <p>NAZWA RYSUNKU: BRANŻA ARCHITEKTURA</p>	<p>NR RYSUNKU: 4.2</p> <p>SKALA: 1:200</p>
<p>ELEWACJA WSCHODNIA I ZACHODNIA</p>	
<p>PROJEKTANT: mgr inż. BICH, A. MIGA</p> <p>PRACOWNIA PROJEKTOWA SP Z O O: PRACOWNIA PROJEKTOWA SP Z O O ul. Dąbrowska 4/04 85-010 Bydgoszcz telefon 053 345 96 47 NIP 554 10 20 146</p>	
<p>PROJEKTANT: mgr inż. BICH, A. MIGA</p> <p><small>Spółka ma siedzibę w Bydgoszczy i jest zarejestrowana w Sądzie Rejonowym dla M. St. Bydgoszcz, XII KRS 0000262228, NIP 554-10-20-146, REGON 141793799</small></p>	
<p>PROJEKT: PROJEKT</p>	

URZĄD MIASTA^M
Bydgoszczy
Wydział Administracji Budowlanej

Opinia konstrukcyjna

Projektowane daszki dla budynków przy ulicach Janosika i Bora-Komorowskiego, mogą być instalowane do płyt balkonowych budynków j.w. .

mgr inż. Jan Madry
uprawniony do wykonywania projektów
konstrukcyjno-budowlanych budownictwa
miejscowego w zakresie pełnym
nr upr. NB-W-7210/128/78
Członek KPOiB nr ew. KUP/PO/1568/01

.....
Projektant

URZĄD MIASTA Bydgoszczy
Wydział Architektury i Budowlanej

12

PLAN SYTUACYJNY
REJON ULICY BORA-KOMOROWSKIEGO
BUDYNKI 2/1;2/2;2/3

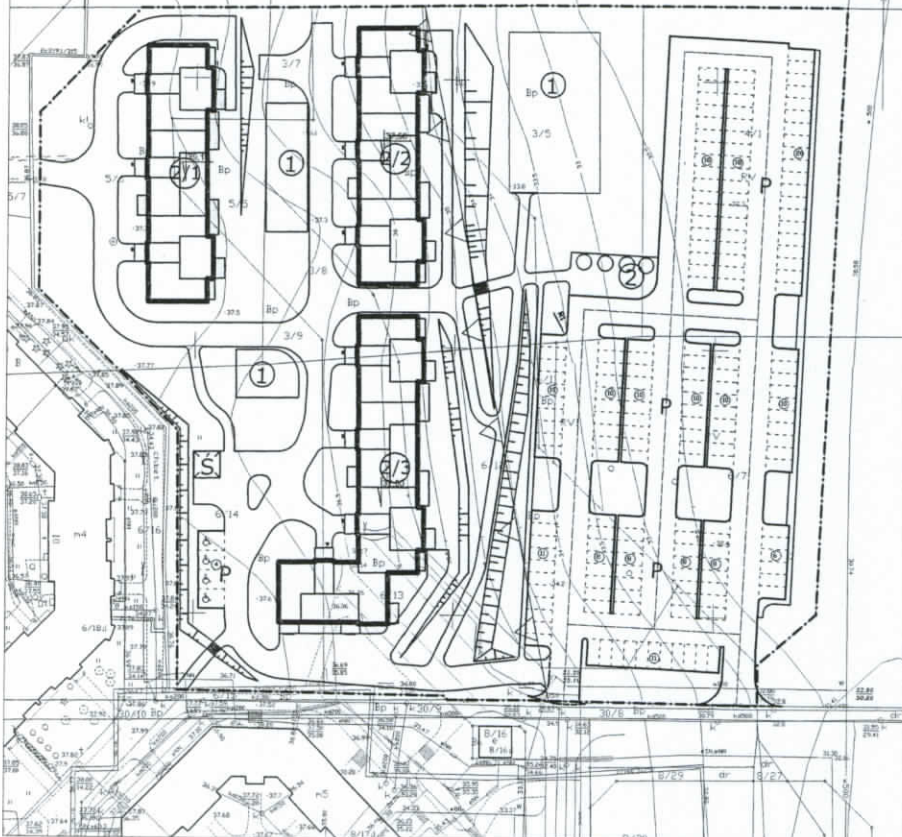

INWESTOR: ADMINISTRACJA DOMÓW MIEJSKICH "ADM" Spółka z o. o.		NR RYSUNKU
NAZWA INWESTYCJI: MIESZKANIA KOMUNALNE - PROGRAM "500"		
OBJEKT/ADRES: BUDYNKI WIELORODZINNE NR 2/1, 2/2, 2/3; LOKALIZACJA 2 REJON UL. BORA-KOMOROWSKIEGO, OSIEDLE PAŁCZ (25 MW) BYDGOSZCZ-FORDON		
TEMAT OPRACOWANIA: PROJEKT ARCHITEKTURY DODATKOWYCH ZADASZEN NAD WYSUNIĘTYMI BALKONAMI I TARASAMI PARTERU		
STADIUM	BRANŻA	SKALA
PROJEKT WYKONAWCZY	URBANISTYKA, ARCHITEKTURA	
NAZWA RYSUNKU PLAN SYTUACYJNY		1:1000
 <p>PRACOWNIA PROJEKTOWA SP. Z O.O. ul. Dworcowa 40/4 85-010 Bydgoszcz tel./fax 052-345-66-87 NIP 554-10-20-146</p>		PROJEKTANT: mgr inż. arch. Andrzej Myga upr. NB-7210/196/79 izba KP-0064 bez ograniczeń do projektowania w specj. architektonicznej oraz ograniczone w projektowaniu i kierowaniu robotami w specj. konstrukcyjno-budowlanej SPRAWDZAJĄCY:
		PODPIS
		PODPIS



WIELKOPOLSKA
OKRĘGOWA
IZBA
INŻYNIERÓW
BUDOWNICTWA

OKRĘGOWA KOMISJA KWALIFIKACYJNA

WOIIB-OKK-7151-05/02/2005

Poznań, dnia 6 października 2005 r.

URZĄD MIASTA 13
Bydgoszczy
Wydział Administracji Budowlanej

DECYZJA

Na podstawie art. 24 ust. 1 pkt 2 ustawy z dnia 15 grudnia 2000 r. o samorządach zawodowych architektów, inżynierów budownictwa oraz urbanistów (Dz. U. z 2001 r. Nr 5 poz. 42, z późn. zm.) i art. 12 ust. 3, art. 13 ust. 1 pkt 1, art. 14 ust. 1 pkt 2 ustawy z dnia 7 lipca 1994 r. Prawo budowlane (tekst jednolity: Dz. U. z 2000 r. Nr 106, poz. 1126 z późn. zm.) oraz § 9 ust. 1 rozporządzenia Ministra Gospodarki Przestrzennej i Budownictwa z dnia 30 grudnia 1994 r. w sprawie samodzielnych funkcji technicznych w budownictwie (Dz. U. z 1995 r. Nr 8 poz. 38, z późn. zm.)

Okręgowa Komisja Kwalifikacyjna
nadaje

Panu Zbigniewowi Janowi Mądrymu

magister inżynier
kierunek: Budownictwo
urodzonemu dnia 27 stycznia 1975 r. w Bydgoszczy

UPRAWNIENIA BUDOWLANE
numer ewidencyjny WKP/0023/POOK/03

**do projektowania bez ograniczeń
w specjalności konstrukcyjno-budowlanej**

Szczegółowy zakres uprawnień jest określony na odwrocie niniejszej decyzji

UZASADNIENIE

Okręgowa Komisja Kwalifikacyjna Wielkopolskiej Okręgowej Izby Inżynierów Budownictwa w Poznaniu na podstawie protokołów z postępowania kwalifikacyjnego oraz z przeprowadzonego egzaminu, uchwała Nr 2/OKK/05 z dnia 6 października 2005 r. stwierdziła, że Pan Zbigniew Jan Mądry posiada wymagane prawem wykształcenie i praktykę zawodową konieczną do uzyskania uprawnień budowlanych w w/w specjalności i uzyskał pozytywny wynik egzaminu na uprawnienia budowlane.

Pouczenie

Od niniejszej decyzji służy odwołanie do Krajowej Komisji Kwalifikacyjnej Polskiej Izby Inżynierów Budownictwa w Warszawie, za pośrednictwem Wielkopolskiej Okręgowej Izby Inżynierów Budownictwa w Poznaniu w terminie 14 dni od daty jej doręczenia.

Skład orzekający
Okręgowej Komisji Kwalifikacyjnej

Przewodniczący - mgr inż. Jan Lemanski
Członek Komisji - mgr inż. Marian Karca
Członek Komisji - dr inż. Daniel Pawlicki

Za zgodność z oryginałem
[Signature]

WOJEWODA BYDGOSKI

Bydgoszcz, dnia 22 sierpnia 1978 r.

URZĄD MIASTA

Bydgoszczy

Wydział Administracji Budowlanej

Nr ... NB-W-7210/129/78

DECYZJA

O STWIERDZENIU PRZYGOTOWANIA ZAWODOWEGO do pełnienia samodzielnych funkcji technicznych w budownictwie

Na podstawie § 4 ust. 2; § 6 ust. 3; § 7... i § 10 ust. 1 pkt. 2...
rozporządzenia Ministra Gospodarki Terenowej i Ochrony Środowiska, z dnia 20 lutego 1975 r.
w sprawie samodzielnych funkcji technicznych w budownictwie (Dz. U. Nr 8, poz. 46 ztwierdza
się, że:

Obywatel(k) Jan Zenon M a d r y
magister inżynier budownictwa lądowego
(tytuł naukowy - inżynier)

urodzony(a) dnia 31 marca 1951 r. w Ostrzeszowie

posiada przygotowanie zawodowe upoważniające do wykonywania samodzielnej funkcji
projektanta

w specjalności konstrukcyjno-budowlanej

w zakresie pełnym

Obywatel(k) Jan Zenon M a d r y jest upoważniony(a) do:

- 1/ sporządzenia projektów w zakresie rozwiązań konstrukcyjno-budowlanych budynków oraz innych budowli, z wyłączeniem linii, węzłów i stacji kolejowych, dróg oraz lotniskowych dróg startowych i manipulacyjnych, mostów, budowli hydrotechnicznych i melioracji wodnych;
- 2/ sporządzenia w budownictwie peob fizycznych projektów w zakresie rozwiązań architektonicznych:
 - a/ budynków inwentarskich i gospodarczych, adaptacji projektów typowych i powtarzalnych innych budynków oraz sporządzenia planów zagospodarowania działki związanej z realizacją tych budynków,
 - b/ budowli nie będących budynkami;
- 3/ w budownictwie peob fizycznych - do kierowania, nadzorowania i kontrolowania budowy, kierowania i kontrolowania wytwarzania konstrukcyjnych elementów budowlanych oraz oceniania i badania stanu technicznego obiektów budowlanych.



Wydział Administracji Budowlanej

15

URZĄD MIASTA
Bydgoszczy
Wydział Administracji Budowlanej

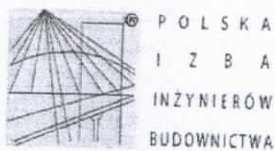

Zaświadczenie

o numerze weryfikacyjnym:

WKP-VNL-6YI-8P6 *

Pan Zbigniew Jan Mądry o numerze ewidencyjnym WKP/BO/0424/04
adres zamieszkania ul. Skautów 17, 63-500 Ostrzeszów
jest członkiem Wielkopolskiej Okręgowej Izby Inżynierów Budownictwa i posiada wymagane
ubezpieczenie od odpowiedzialności cywilnej.

Niniejsze zaświadczenie jest ważne do dnia 2012-05-31.

Zaświadczenie zostało wygenerowane elektronicznie i opatrzone bezpiecznym podpisem elektronicznym
weryfikowanym przy pomocy ważnego kwalifikowanego certyfikatu w dniu 2011-05-09 roku przez:

Zenon Woškowiak, Przewodniczący Rady Wielkopolskiej Okręgowej Izby Inżynierów Budownictwa.

(Zgodnie art. 5 ust 2 ustawy z dnia 18 września 2001 r. o podpisie elektronicznym (Dz. U. 2001 Nr 130 poz. 1450) dane w postaci
elektronicznej opatrzone bezpiecznym podpisem elektronicznym weryfikowanym przy pomocy ważnego kwalifikowanego certyfikatu są
równoważne pod względem skutków prawnych dokumentom opatrzonym podpisami własnoręcznymi.)

* Weryfikację poprawności danych w niniejszym zaświadczeniu można sprawdzić za pomocą numeru weryfikacyjnego zaświadczenia na
stronie Polskiej Izby Inżynierów Budownictwa www.piiib.org.pl lub kontaktując się z biurem właściwej Okręgowej Izby Inżynierów
Budownictwa.

Zaświadczenie
o członkostwie



16
URZĄD MIASTA
Bydgoszczy
Wydział Administracji Budowle

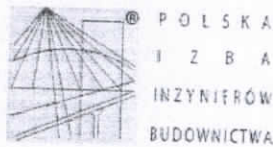

Zaświadczenie
o numerze weryfikacyjnym:
KUP-6B7-ZH1-HI1 *

Pan JAN MĄDRY o numerze ewidencyjnym KUP/BO/1568/01
adres zamieszkania ul.KORONOWSKA 85/3, 85-405 BYDGOSZCZ
jest członkiem Kujawsko-Pomorskiej Okręgowej Izby Inżynierów Budownictwa i posiada
wymagane ubezpieczenie od odpowiedzialności cywilnej.
Niniejsze zaświadczenie jest ważne do dnia 2011-12-31.

Zaświadczenie zostało wygenerowane elektronicznie i opatrzone bezpiecznym podpisem elektronicznym
weryfikowanym przy pomocy ważnego kwalifikowanego certyfikatu w dniu 2010-11-15 roku przez:

Adam Podhorecki, Przewodniczący Rady Kujawsko-Pomorskiej Okręgowej Izby Inżynierów Budownictwa.

(Zgodnie art. 5 ust 2 ustawy z dnia 18 września 2001 r. o podpisie elektronicznym (Dz. U. 2001 Nr 130 poz. 1450) dane w postaci elektronicznej opatrzone bezpiecznym podpisem elektronicznym weryfikowanym przy pomocy ważnego kwalifikowanego certyfikatu są równoważne pod względem skutków prawnych dokumentom opatrzonym podpisami własnoręcznymi.)

Zaświadczenie
o numerze weryfikacyjnym:
KUP-6B7-ZH1-HI1 *

* Weryfikację poprawności danych w niniejszym zaświadczeniu można sprawdzić za pomocą numeru weryfikacyjnego zaświadczenia na stronie Polskiej Izby Inżynierów Budownictwa www.pib.org.pl lub kontaktując się z biurem właściwej Okręgowej Izby Inżynierów Budownictwa.