

Lp.	Podstawa	Opis i wyliczenia	j.m.	Poszcz.	Razem
1					
1	KNR 4-01	Wykucie z muru ościeżnic drewnianych o pow.ponad 2 m2	m <sup>2</sup>		
d.1	0354-05	1,10*1,95	m <sup>2</sup>	2,145	
				RAZEM	2,145
2	KNR 0-19	Wymiana okien skrzynkowych na okna drewniane łukowe jednoramowe, uchylno-rozwierne, z drewna klejonego warstwowo, z szybą zespoloną trzyszybową k<0,9 w kolorze białym odtwarzającym wielkość, podziały, elementy architektoniczne i profile stolarki istniejącej, z wymianą parapetu wewnętrznego drewnianego na parapet z drewna litego ostatecznie wykonanego w kolorze białym. Współczynnik przenikania ciepła dla okien Uk < 1,1 W/ m <sup>2</sup> *K	m <sup>2</sup>		
d.1	0930-06	1,95*1,10	m <sup>2</sup>	2,145	
	analogia				
				RAZEM	2,145
3	Kalkulacja	Montaż nawiewników okiennych - higrosterowalne	szt.		
d.1	własna	1	szt.	1,000	
				RAZEM	1,000
4	KNR 4-01	Rozebranie obróbek blacharskich murów ogniowych, okapów, kołnierzy, gzymsów itp. z blachy nie nadającej się do użytku	m <sup>2</sup>		
d.1	0535-08	0,22*(11,10)	m <sup>2</sup>	2,442	
				RAZEM	2,442
5	KNR 2-02	Obróbki przy szer.w rozw.ponad 25cm - z blachy ocynkowanej	m <sup>2</sup>		
d.1	0506-02	0,22*(1,10)	m <sup>2</sup>	0,242	
				RAZEM	0,242
6	KNR-W 2-	Dwukrotne malowanie farbami emulsyjnymi powierzchni zewnętrznych - tynków gładkich bez gruntowania. Ościeża - w kolorze zgodnym z kolorystyką elewacji.	m <sup>2</sup>		
d.1	02 1510-10	(1,10+1,95+1,95)*0,15	m <sup>2</sup>	0,750	
				RAZEM	0,750
7	KNR-W 2-	Dwukrotne malowanie farbami emulsyjnymi powierzchni wewnętrznych - tynków gładkich bez gruntowania. Ościeża - w kolorze białym.	m <sup>2</sup>		
d.1	02 1510-01	0,75	m <sup>2</sup>	0,750	
				RAZEM	0,750
8	KNR 4-01	Wywiezienie samochodami skrzyniowymi gruzu z rozbiórkowych konstrukcji ceglanych na odległość do 1 km	m <sup>3</sup>		
d.1	0108-13	0,5	m <sup>3</sup>	0,500	
				RAZEM	0,500
9	KNR 4-01	Wywiezienie samochodami skrzyniowymi gruzu z rozbiórkowych konstrukcji - za każdy nast. 1 km	m <sup>3</sup>		
d.1	0108-16	0,5	m <sup>3</sup>	0,500	
				RAZEM	0,500
10		Uylizacja	kpl		
d.1	kalk. własna	1	kpl	1,000	
				RAZEM	1,000

Inspektor Nadzoru Inwestorskiego  
*Małgorzata Tomaszewska*  
 upr.bud. UAN-KZ-7210/375/86  
 w spełk. funkcji konstrukcyjno-budowlanej  
 w zakresie ogólnobudowlanym  
 KUP/BO.3342/02

Lp.	Podstawa	Opis i wyliczenia	j.m.	Poszcz.	Razem
1					
1	KNR 4-01	Wykucie z muru ościeżnic drewnianych o pow.ponad 2 m2	m <sup>2</sup>		
d.1	0354-05	0,62*0,72	m <sup>2</sup>	0,446	
				RAZEM	0,446
2	KNR 0-19	Wymiana okien skrzynkowych na okna PCV ,jednoramowe, uchylno-roz- wierne , z szybą zespoloną trzyszybową k<0,9 w kolorze białym odtwarza- jącym wielkości, podziały, elementy architektoniczne i profile stolarki istnie- jącej, z wymianą parapetu wewnętrznego drewnianego na parapet z PCV ostatecznie wykonanego w kolorze białym. Współczynnik przenika- nia ciepła dla okien Uk < 1,1 W/ m2*K (2 okna)	m <sup>2</sup>		
d.1	0930-06 analogia	0,62*0,72	m <sup>2</sup>	0,446	
				RAZEM	0,446
3	Kalkulacja	Montaż nawiewników okiennych - higrosterowalne	szt.		
d.1	własna	1	szt.	1,000	
				RAZEM	1,000
4	KNR 4-01	Rozebranie obróbek blacharskich murów ogniowych,okapów,kołnierzy,gzymsów itp.z blachy nie nadającej się do użytku	m <sup>2</sup>		
d.1	0535-08	0,22*(0,62)	m <sup>2</sup>	0,136	
				RAZEM	0,136
5	KNR 2-02	Obróbki przy szer.w rozw.ponad 25cm - z blachy ocynkowanej	m <sup>2</sup>		
d.1	0506-02	0,22*(0,62)	m <sup>2</sup>	0,136	
				RAZEM	0,136
6	KNR-W 2-02	Dwukrotne malowanie farbami emulsyjnymi powierzchni zewnętrznych - tynków gładkich bez gruntowania . Ościeża - w kolorze zgodnym z kolo- rystyką elewacji.	m <sup>2</sup>		
d.1	1510-10	(0,62+0,72+0,72)*0,150	m <sup>2</sup>	0,309	
				RAZEM	0,309
7	KNR-W 2-02	Dwukrotne malowanie farbami emulsyjnymi powierzchni wewnętrznych - tynków gładkich bez gruntowania. Ościeża -w kolorze białym.	m <sup>2</sup>		
d.1	1510-01	(0,62+0,72+0,72)*0,150	m <sup>2</sup>	0,309	
				RAZEM	0,309
8	KNR 4-01	Wywiezienie samochodami skrzyniowymi gruzu z rozbieranych konstrukcji cegłanych na odległość do 1 km	m <sup>3</sup>		
d.1	0108-13	0,3	m <sup>3</sup>	0,300	
				RAZEM	0,300
9	KNR 4-01	Wywiezienie samochodami skrzyniowymi gruzu z rozbieranych konstrukcji - za każdy nast. 1 km	m <sup>3</sup>		
d.1	0108-16	0,3	m <sup>3</sup>	0,300	
				RAZEM	0,300
10		Uyilizacja	kpl.		
d.1	kalk. własna	1	kpl.	1,000	
				RAZEM	1,000

Inspektor Nadzoru Inwestorskiego

Malgorzata Tomaszewska  
upr.bud. UAN-KZ-7270/375 CB  
w specjalności konstrukcyjno-budowlanej  
w zakresie ogólnobudowlanym  
KUP, BO/3342/02

ul. Dworcowa 14/9 –  
front(okno w pokoju), podwórze(okno w kuchni)

SZKIC OKIEN  
okna - 2 szt.

① szt  
Front  
drewniane

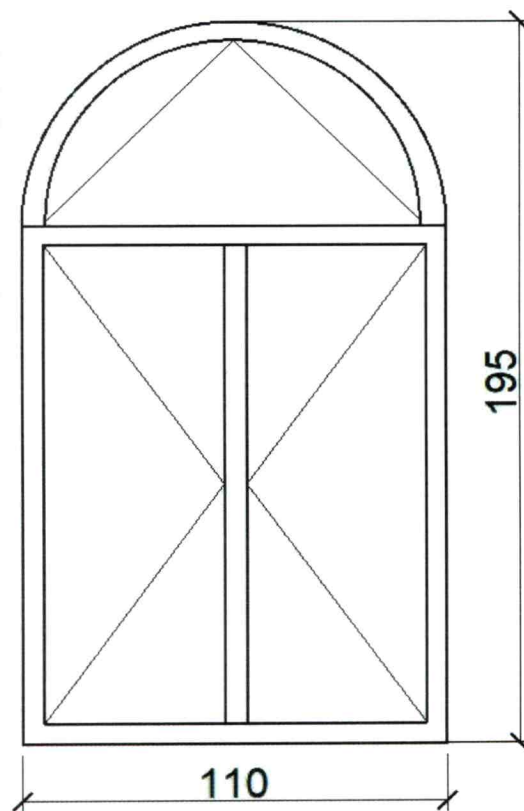

1 set  
podwórko  
PCV

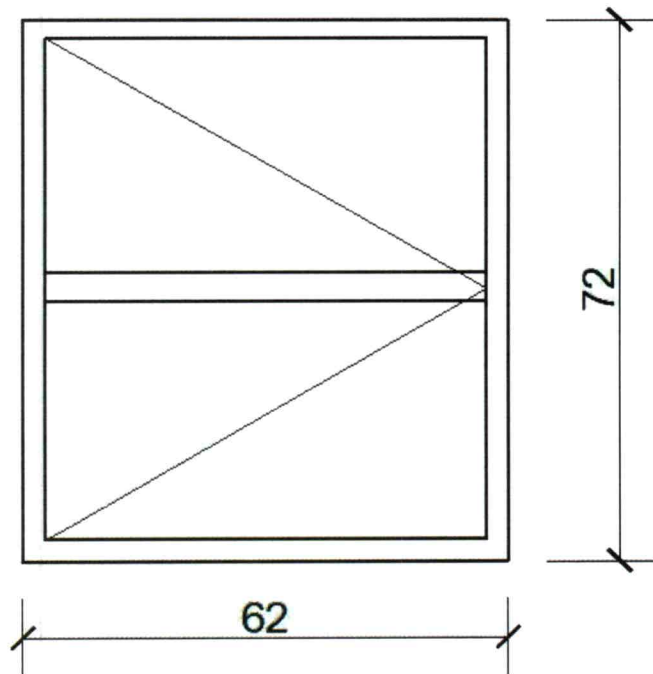

Fotografia stanu istniejącego, ul. Dworcowa 14/9



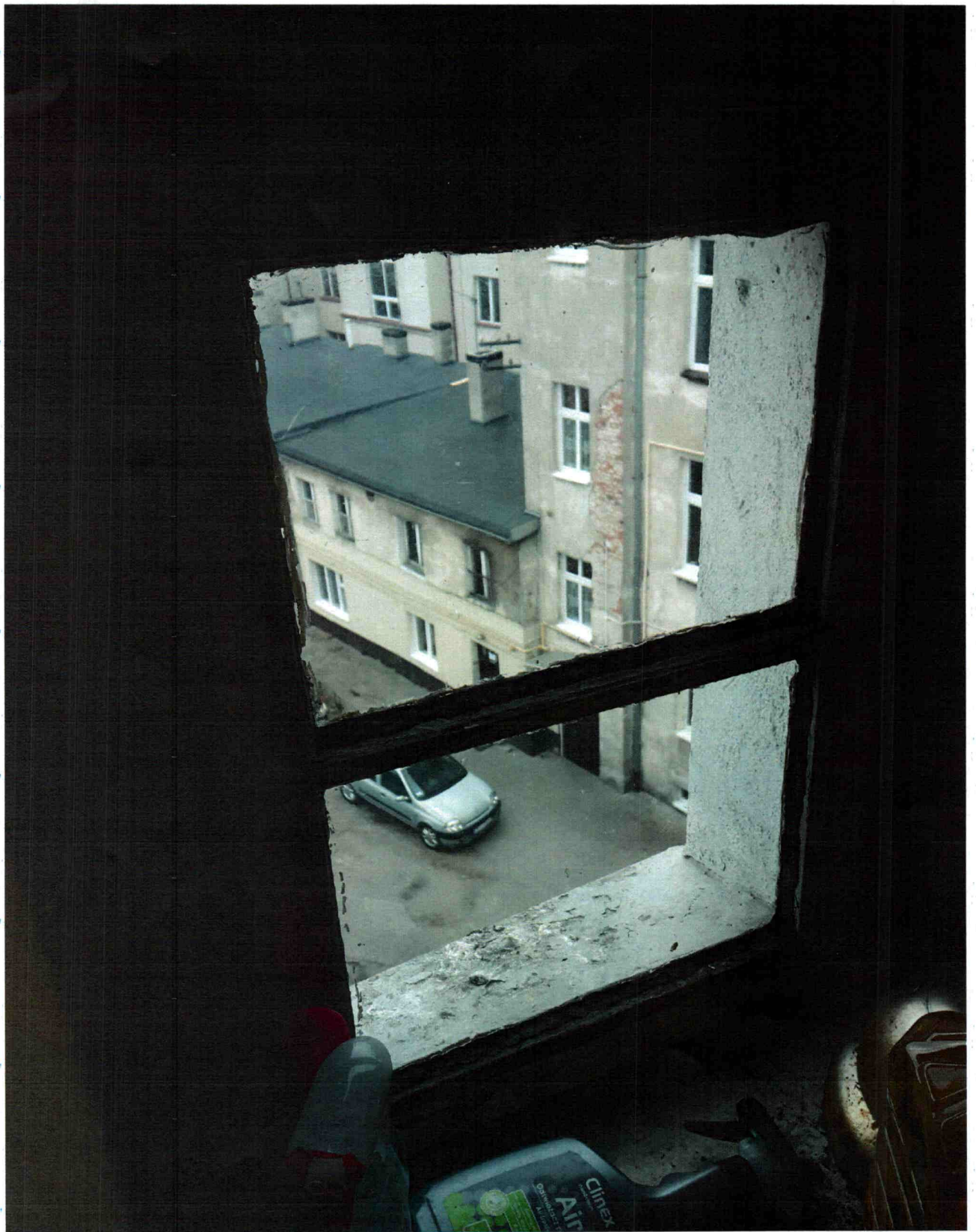









ZAKAZ GRY  
W PIŁCE  
KOSZA



Lp.	Podstawa	Opis i wyliczenia	j.m.	Poszcz.	Razem
1					
1	KNR 4-01	Wykucie z muru ościeżnic drewnianych o pow.ponad 2 m2	m <sup>2</sup>		
d.1	0354-05	1,07*2,2	m <sup>2</sup>	2,354	
				RAZEM	2,354
2	kalk. własna	Wykonanie ościeżnic drewnianych wraz z naświetlem - drzwiowych profilowanych o wielkości powyżej 4.5 m2 w kompletny wyrób wraz z obsadzeniem, obróbką ościeży i pomalowaniem ościeży	szt.		
d.1	kalk. własna	1	szt.	1,000	
				RAZEM	1,000
2	kalk. własna	Skrzydła drzwiowe drewniane dwuskrzydłowe (włącznie z materiałem) zamkami , klamkami z szyldami oraz obróbką ościeży i kluczami w ilości 5 szt	m <sup>2</sup>		
d.1	kalk. własna	1,07*2,20	m <sup>2</sup>	2,354	
				RAZEM	2,354
3	KNR 4-01	Wywiezienie samochodami skrzyniowymi gruzu z rozbieranych konstrukcji ceglanych na odległość do 1 km	m <sup>3</sup>		
d.1	0108-13	0,4	m <sup>3</sup>	0,400	
				RAZEM	0,400
4	KNR 4-01	Wywiezienie samochodami skrzyniowymi gruzu z rozbieranych konstrukcji	m <sup>3</sup>		
d.1	0108-16	- za każdy nast. 1 km Krotność = 19 0,4	m <sup>3</sup>	0,400	
				RAZEM	0,400

Inspektor Nadzoru Inwestorskiego

Małgorzata Tomaszewska  
 upr.bud. UAM/KZ-7210/375/86  
 w specjalności konstrukcyjno-budowlanej  
 w zakresie ogólnobudowlanym  
 KUP/BO/3342/02

**ul. Podolska 4 drzwi do klatki schodowej**  
**- podwórze**

SZKIC DRZWI  
drzwi - 1 szt.

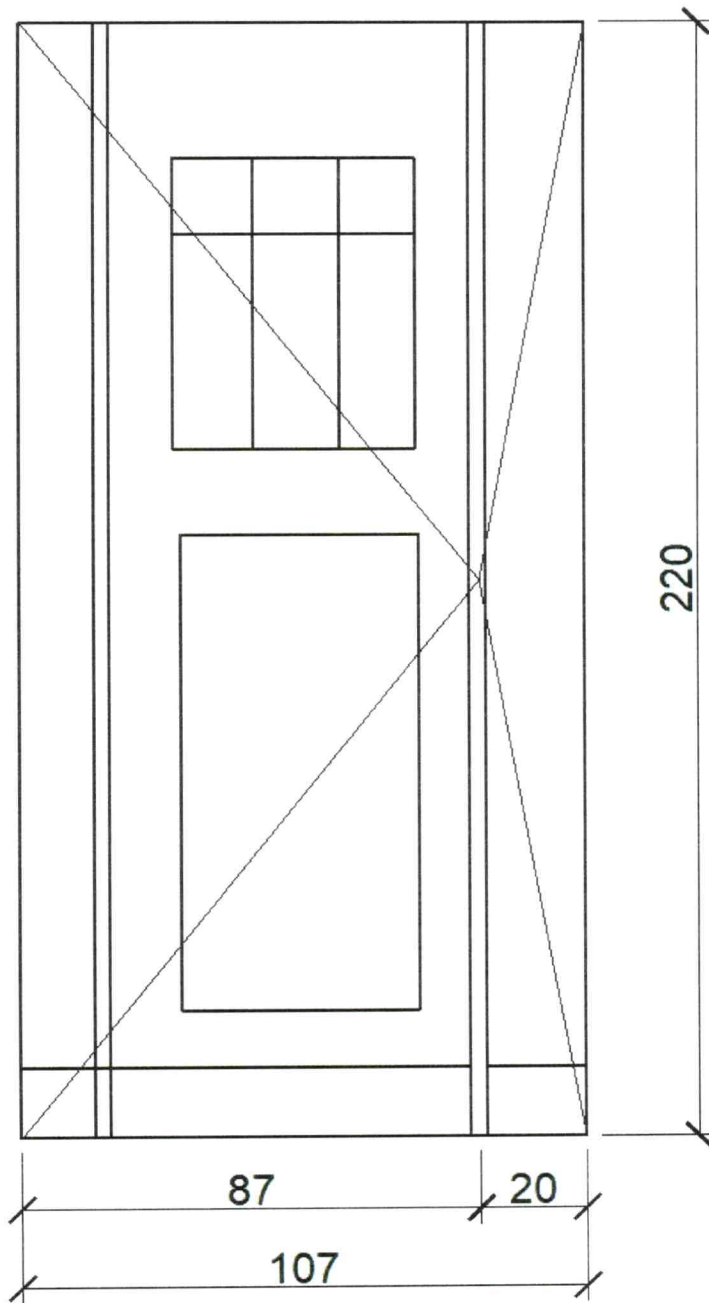

Fotografia stanu istniejącego, ul. Podolska 4 – wejście do klatki schodowej

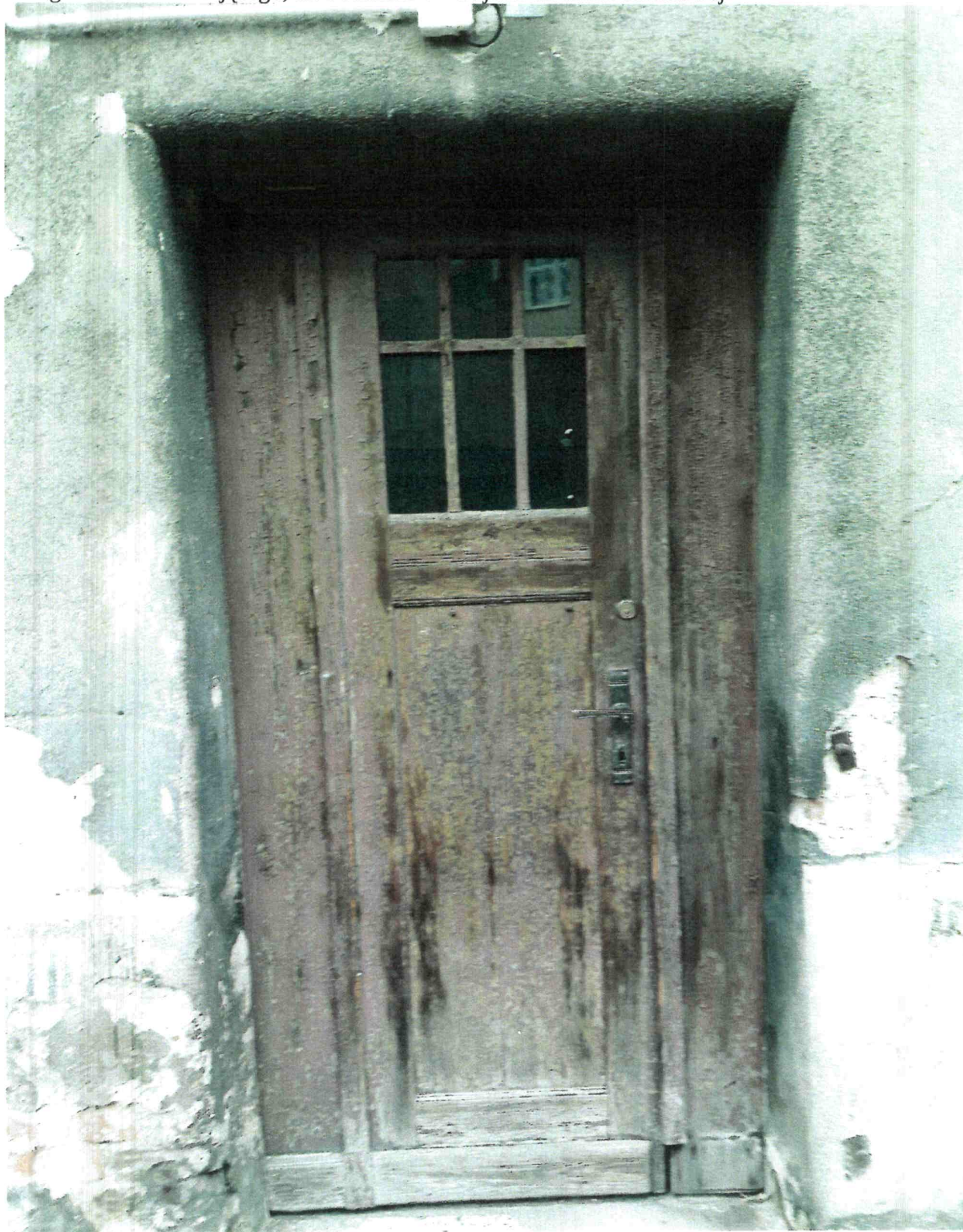





4  
2  
1  
3  
5