

| Lp. | Podstawa | Opis i wyczenia | j.m. | Poszcz. | Razem |
|-----|--------------------------------|--|----------------|---------|--------|
| 1 | KNR 4-01 0354-03 | Wykucie z muru ościeżnic drewnianych o powierzchni do 1 m2 | szt. | | |
| | | 10 | szt. | 10,000 | |
| | | | | RAZEM | 10,000 |
| 2 | KNR 2-02 1005-04 | Okna drewniane jednoramowe klatek schodowych fabrycznie wykończone o powierzchni 0,6-0,8 m2 wsp do R 1,5 okna łukowe 0,45*0,85*2 | m ² | | |
| | | | m ² | 0,765 | |
| | | | | RAZEM | 0,765 |
| 3 | KNR 2-02 1006-03 | Okna drewniane jednoramowe klatek schodowych jednokrotnie pomalowane i fabrycznie oszklone o powierzchni 0,4-0,6 m2 0,45*0,85*8 | m ² | | |
| | | | m ² | 3,060 | |
| | | | | RAZEM | 3,060 |
| 4 | KNR 4-01 0708-01 | Wykonanie tynków zwykłych wewnętrznych kat. III z zaprawy cementowo-wapiennej na ościeżach szerokości do 15 cm 0,45*7+0,8*7*2 | m | | |
| | | | m | 14,350 | |
| | | | | RAZEM | 14,350 |
| 5 | KNR 4-01 0108-09 0108-10 | Wywiezienie gruzu spryzmowanego samochodami skrzyniowymi na odległość 10 km | m ³ | | |
| | | 2,2 | m ³ | 2,200 | |
| | | | | RAZEM | 2,200 |

Inspektor Nadzoru Inwestorskiego
Leszek Szczygiński
 ul. bud. WSPR-110-02-01/02
 w sprawie projektu konstrukcyjnego "okna" w ramach
 w zakresie ogólnego wykonania
 KUP/BO/013/02-1

Szkic okien Bronikowskiego 16 strych

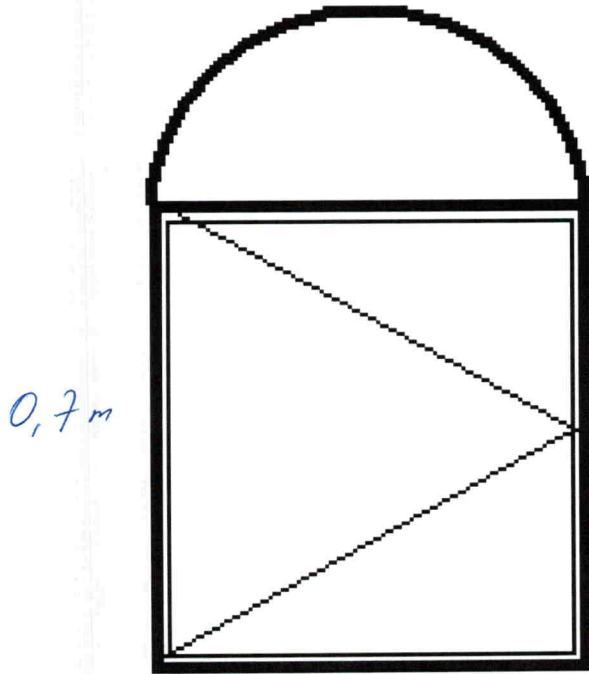

0,7 m

0,30 m
2 szt.

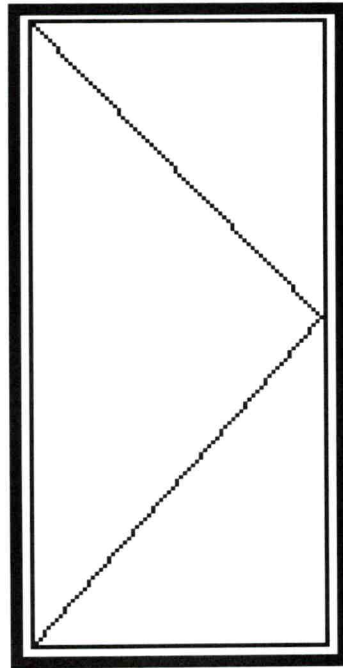

0,70 m

0,30 m

5 szt.

Inspektor Nadzoru Inwestorskiego
Leszek Saganowski
upr. bud. WBS p/nr 7210/205/82
w specjalności konstrukcyjno-budowlanej
w zakresie ogólnobudowlanym
KUP/BO/0161/04







↗ ↗

5



Kuchnia + Pokój III

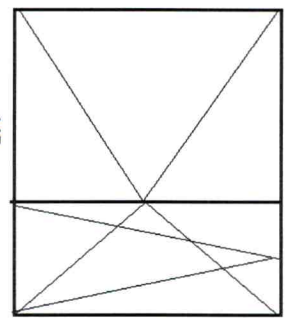

2 sztuki

116
parapet wew.
0,12*167/*2szt

225

Pokój I

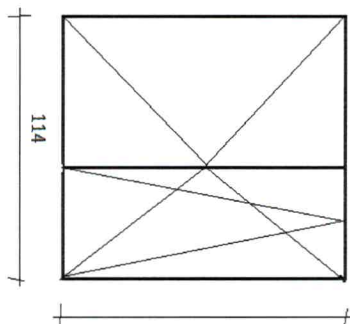

116
1 sztuka
parapet wew.
0,12*134

45

Pokój II 1szt

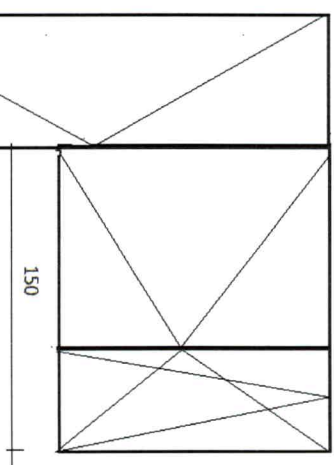

parapet wew. 0,12*170

Specjalista
985 technicznych
Ciepły
Gwarantuje Ciepota
Spoz.

MORCIŇKA 2/55



2 okna od strany nejčča



| Lp. | Podstawa | Opis i wyczerpania | j.m. | Poszcz. | Razem |
|-----|----------------------|--|----------------------------------|---------|-------|
| 1 | KNR 4-01 0354-11 | Wykucie z muru podokienników drewnianych, 1,5*2+1,55+1,3 | m m | 5,850 | |
| | | | | RAZEM | 5,850 |
| 2 | KNR 0-19 0929-10 | Wymiana okien zespolonych na okna rozwierane i uchylno-rozwierane dwudzielne z PCV o pow. do 2.5 m2 1,4*1,45*2+1,2*1,1+1,45*1,20 | m ² m ² | 7,120 | |
| | | | | RAZEM | 7,120 |
| 3 | KNR 0-19 0930-12 | Wymiana drzwi balkonowych skrzynkowych na drzwi balkonowe z PCV 2,2*0,8 | m ² m ² | 1,760 | |
| | | | | RAZEM | 1,760 |
| 4 | KNR 4-01 0321-01 | Obsadzenie podokienników drewnianych lub stalowych do 1.5 m w ścianach z cegieł, doliczyć po9dokiennik 4 | szt. szt. | 4,000 | |
| | | | | RAZEM | 4,000 |
| 5 | analiza indywidualna | Nawiewnik higrosterowalny 4 | szt. szt. | 4,000 | |
| | | | | RAZEM | 4,000 |
| 6 | KNR 4-01 1204-07 | Jednokrotne malowanie farbami emulsyjnymi elewacji - beton 1,45*3*0,2+2,2*2*0,2+0,9*0,2 | m ² m ² | 1,930 | |
| | | | | RAZEM | 1,930 |
| 7 | KNR 4-01 0108-09 | Wywiezienie gruzu spryzmowanego samochodami skrzyniowymi na odległość do 1 km 0,6 | m ³ m ³ | 0,600 | |
| | | | | RAZEM | 0,600 |

Inspektor Nadzoru Inwestorskiego
Leszek Sagarowski
upr. bud. WBPP-NB-7210/2007/82
w specjalności konstrukcyjno-budowlanej
w zakresie ogólnobudowlanym
KUP/BO.010/04

Szkic stolarki okiennej ul. Okrzei 7/27

Okno szt.1

par wew. 130 x 20

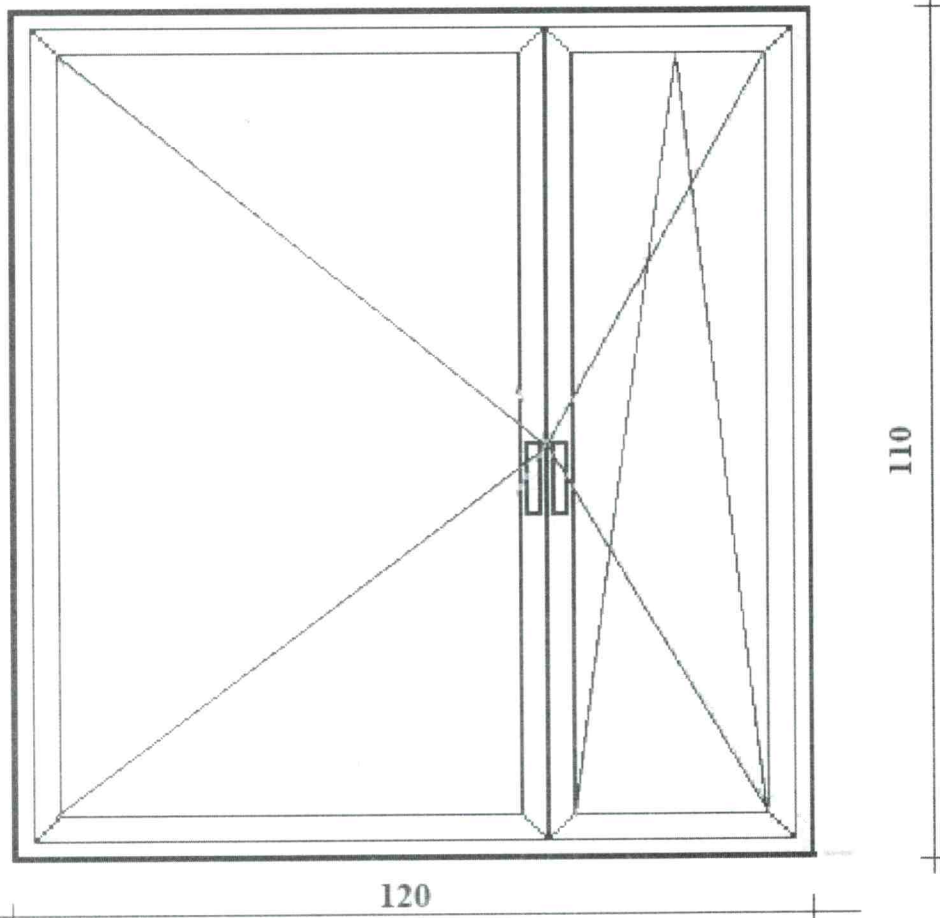

Szkieł stolarki okiennej ul. Okrzei 72
Okno szt. 1 + drzwi balkonowe
par. wew. 150 x 20

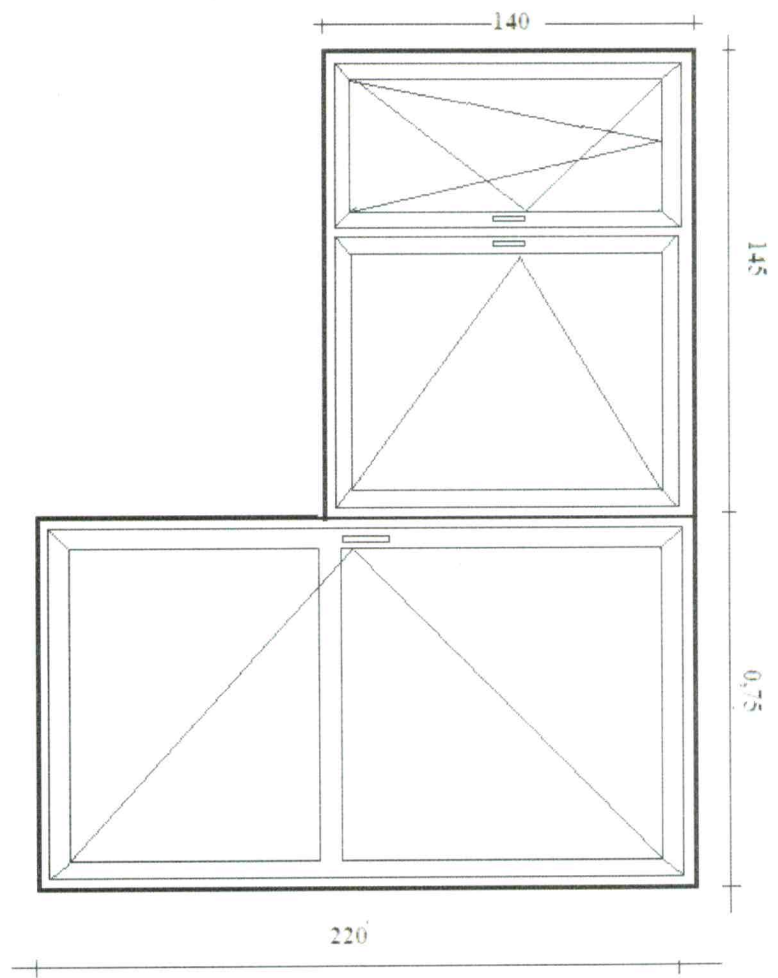

Inspektor techniczny
Rafał Drzewiecki
Rafał Drzewiecki

Szkic stolarki okiennej ul. Okrzei 7/27

Okno szt.1

par wew. 155x 20

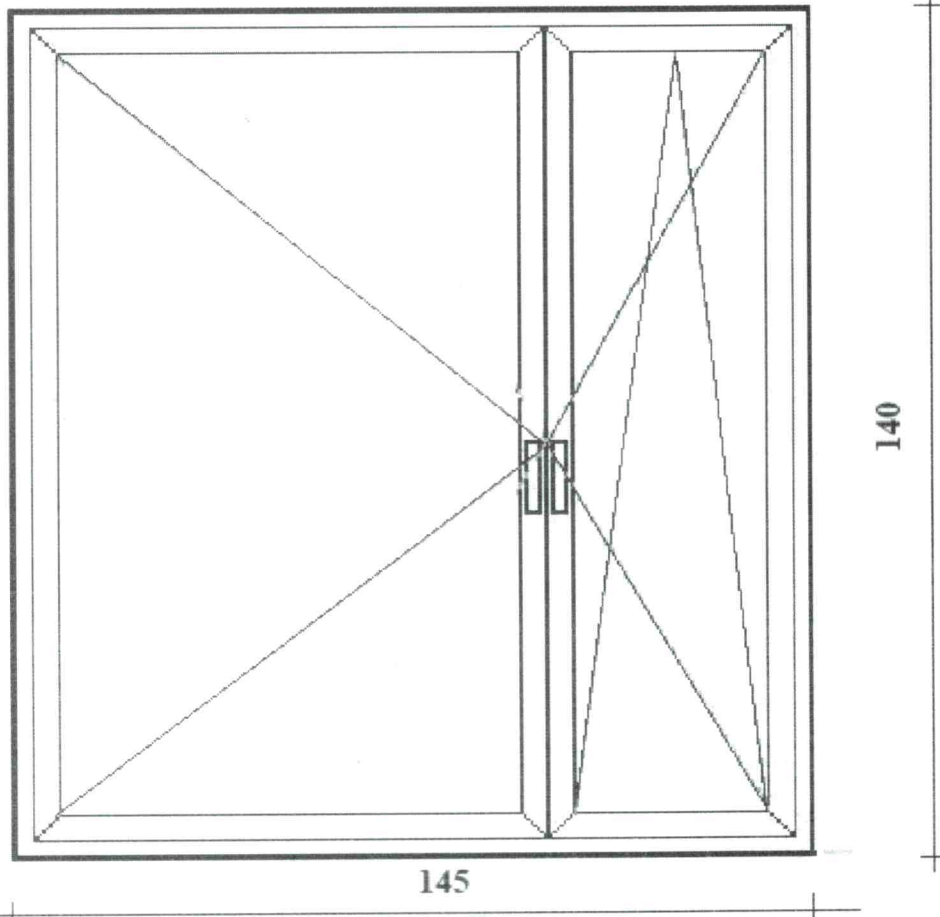

Szkic stolarki okiennej ul. Okrzei 7/27

Okno szt.1

par wew. 155x 20

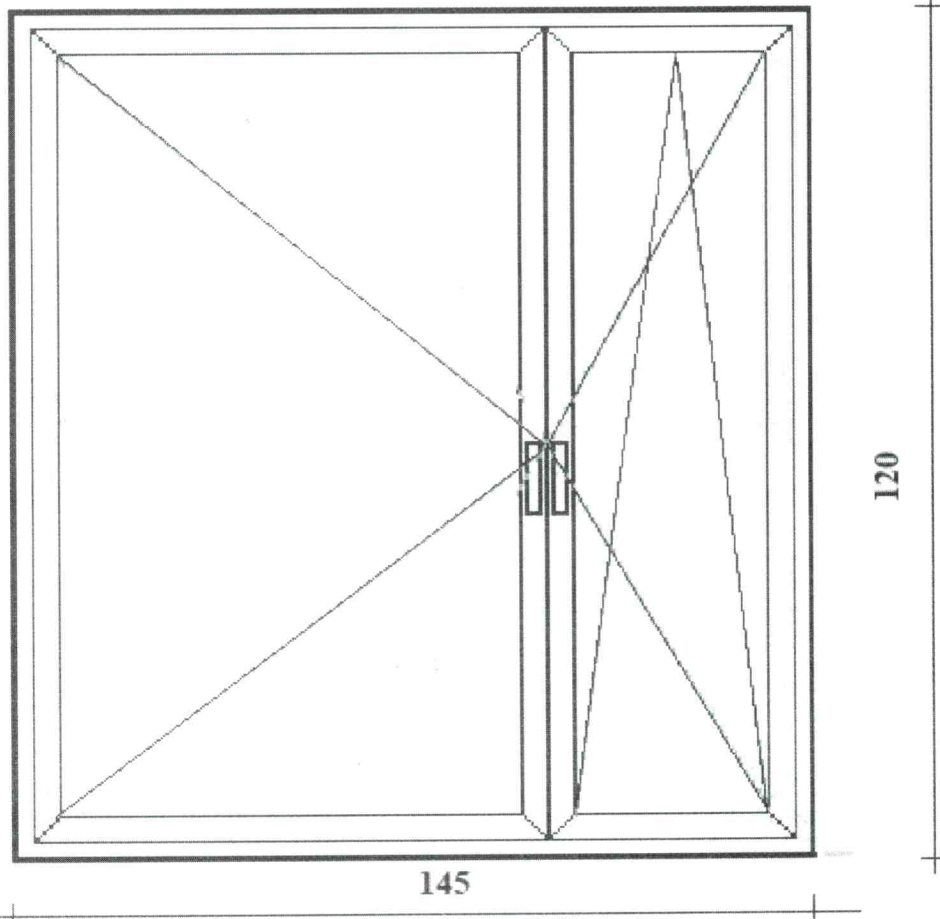

OKRZEI 7 m 27



stolarica
do
Ligmiány

05

| Lp. | Podstawa | Opis i wyliczenia | j.m. | Poszcz. | Razem |
|-----|----------------------|--|----------------------------------|---------|-------|
| 1 | KNR 4-01 0354-11 | Wykucie z muru podokienników drewnianych, 1,67+1,35+1,67 | m m | 4,690 | |
| | | | | RAZEM | 4,690 |
| 2 | KNR 0-19 0929-10 | Wymiana okien zespolonych na okna rozwierane i uchylno-rozwierane dwudzielne z PCV o pow. do 2.5 m2 1,47*1,16+1,15*1,16+1,47*1,4 | m ² m ² | 5,097 | |
| | | | | RAZEM | 5,097 |
| 3 | KNR 0-19 0930-12 | Wymiana drzwi balkonowych skrzynkowych na drzwi balkonowe z PCV 0,75*2,27 | m ² m ² | 1,703 | |
| | | | | RAZEM | 1,703 |
| 4 | KNR 4-01 0321-01 | Obsadzenie podokienników drewnianych lub stalowych do 1.5 m w ścianach z cegieł, doliczyć po9dokiennik 4 | szt. szt. | 4,000 | |
| | | | | RAZEM | 4,000 |
| 5 | analiza indywidualna | Nawiewnik higrosterowalny 4 | szt. szt. | 4,000 | |
| | | | | RAZEM | 4,000 |
| 6 | KNR 4-01 1204-07 | Jednokrotne malowanie farbami emulsyjnymi elewacji - beton 1,45*3*0,2+2,2*2*0,2+0,9*0,2 | m ² m ² | 1,930 | |
| | | | | RAZEM | 1,930 |
| 7 | KNR 4-01 0108-09 | Wywiezienie gruzu spryzmowanego samochodami skrzyniowymi na odległość do 1 km 0,6 | m ³ m ³ | 0,600 | |
| | | | | RAZEM | 0,600 |

Inspektor Nadzoru Inwestorskiego
Leszek Spychowski
 upr. bud. WBBP-M-7010/205/82
 w specjalności kosztorysowo-budowlanej
 w zakresie ogólnobudowlanym
 KUP/BO/0161/04

96

SZKIC STOLARKI OKIENNEJ OKRZEI 9/71
OKNA PCV

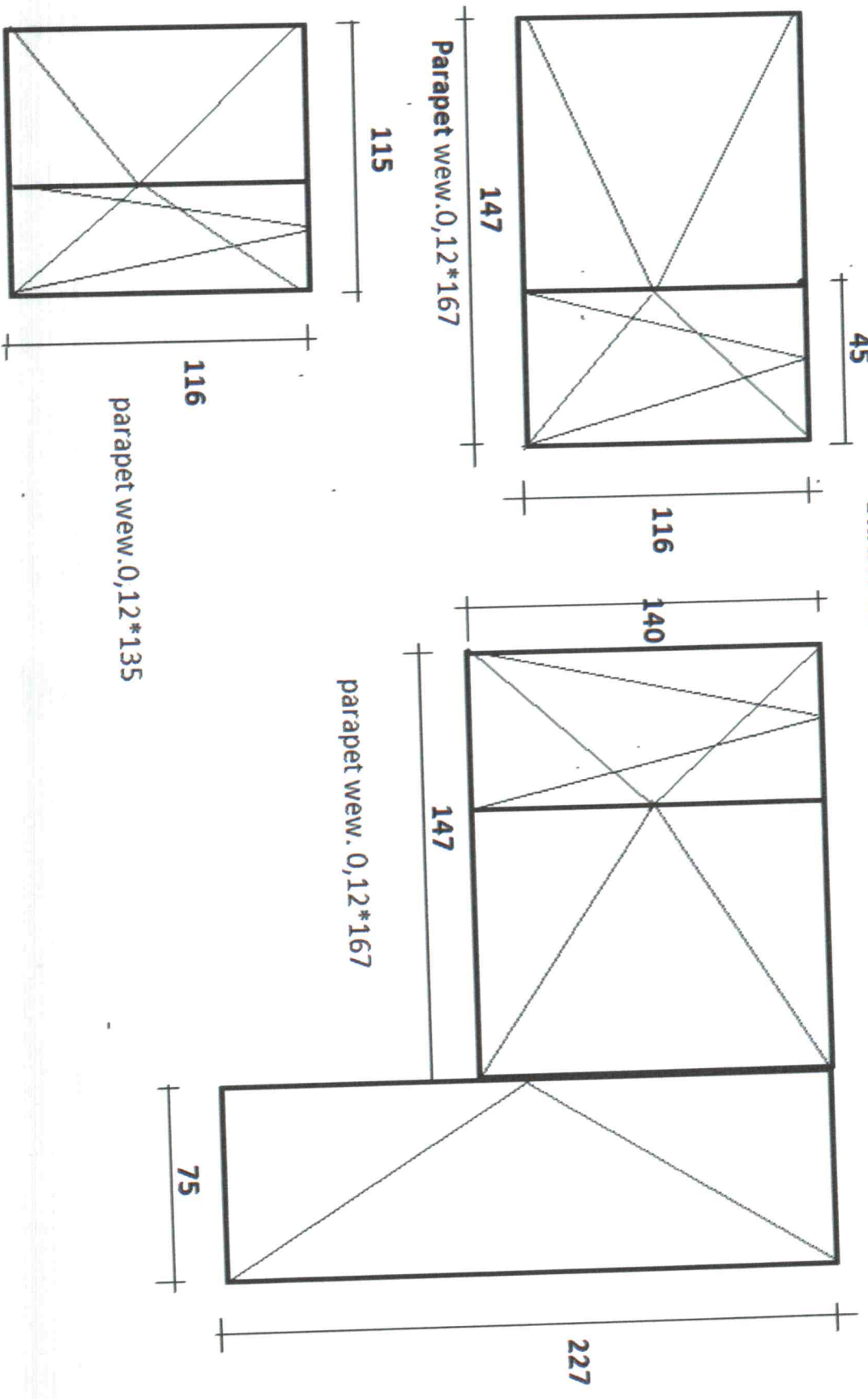

Specjalista
Ciepłotłoczonych
Okien.
Grażyna Czajkowska

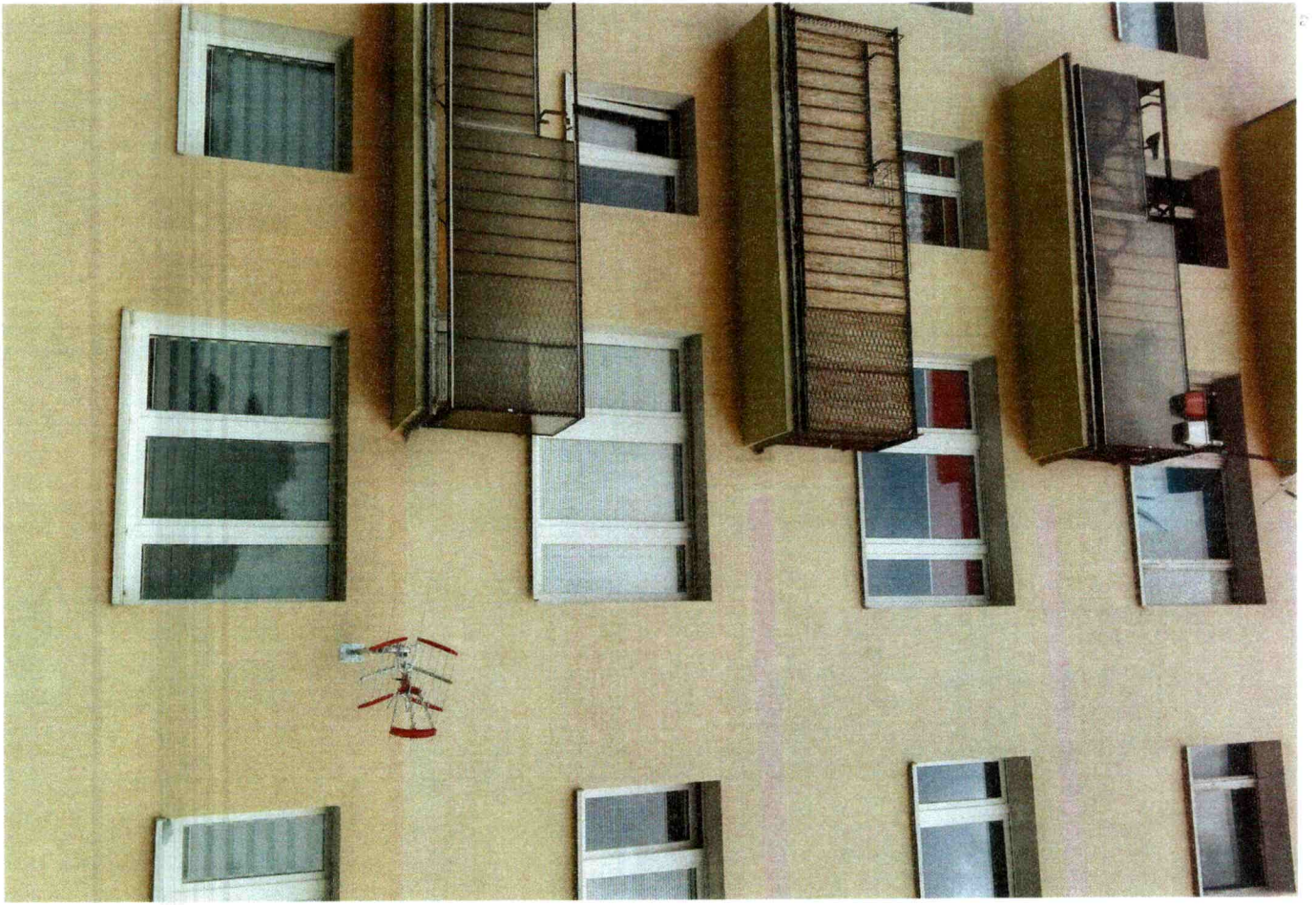

3 okna OKIzi 9 m²A

18

| Lp. | Podstawa | Opis i wyliczenia | j.m. | Poszcz. | Razem |
|-----|----------------------|--|----------------|---------|--------|
| 1 | KNR 4-01 0354-11 | Wykucie z muru podokienników drewnianych, 1,61*7 | m | | |
| | | | m | 11,270 | |
| | | | | RAZEM | 11,270 |
| 2 | KNR 0-19 0929-10 | Wymiana okien zespolonych na okna rozwierane i uchylno-rozwierane dwudzielne z PCV o pow. do 2.5 m2 1,42*1,44+1,44*1,42+1,44*1,42*4 | m ² | | |
| | | | m ² | 12,269 | |
| | | | | RAZEM | 12,269 |
| 3 | KNR 0-19 0930-12 | Wymiana drzwi balkonowych skrzynkowych na drzwi balkonowe z PCV 2,17*0,83 | m ² | | |
| | | | m ² | 1,801 | |
| | | | | RAZEM | 1,801 |
| 4 | KNR 4-01 0321-01 | Obsadzenie podokienników drewnianych lub stalowych do 1.5 m w ścianach z cegieł, doliczyć po9dokiennik 4 | szt. | | |
| | | | szt. | 4,000 | |
| | | | | RAZEM | 4,000 |
| 5 | analiza indywidualna | Nawiewnik higrosterowalny 4 | szt | | |
| | | | szt | 4,000 | |
| | | | | RAZEM | 4,000 |
| 6 | KNR 4-01 1204-07 | Jednokrotne malowanie farbami emulsyjnymi elewacji - beton 1,45*3*0,2+2,2*2*0,2+0,9*0,2 | m ² | | |
| | | | m ² | 1,930 | |
| | | | | RAZEM | 1,930 |
| 7 | KNR 4-01 0108-09 | Wywiezienie gruzu spryzmowanego samochodami skrzyniowymi na odległość do 1 km 0,6 | m ³ | | |
| | | | m ³ | 0,600 | |
| | | | | RAZEM | 0,600 |

Inspektor Nadzoru Inwestorskiego
Leszek Szafraniec
 upr. bud. WE RP Nr 0-205/82
 w specjalności konstrukcyjno-budowlanej
 w Zakładzie Ogólnego Miastowego
 KURPSC 016/104

13

Szkieł stolarki okiennej ul. Tęgorz 26/20
Okno szr. I + drzwi balkonowe
par. wew. drewniany 26 x 161

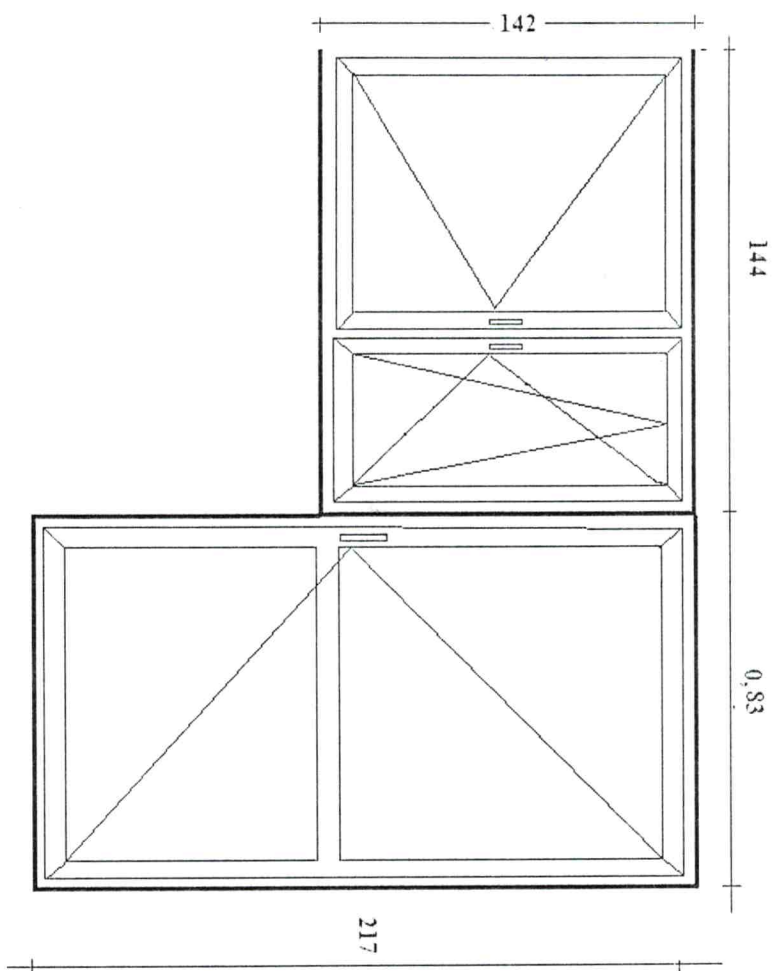

Szkieł stolarzki okiennej ul Tęgoty 26/20
Okno szt.1
par wew. drewniany 26 x 160

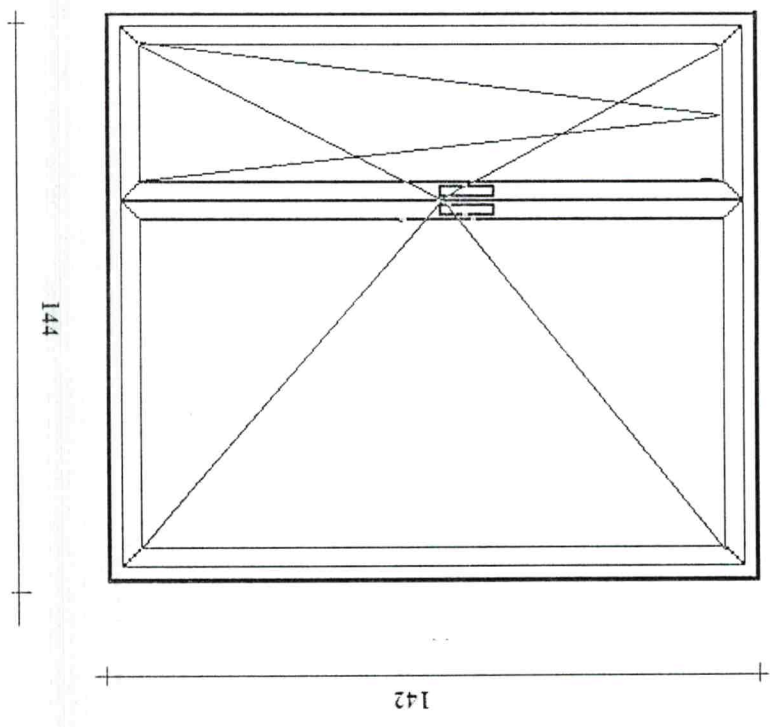

Inspektor techniczny
Drewniak
Rafał Dżurawski

Szkieł stolarki okiennej ul. Tęgorz 26/20

Okno szt. 4

par wew. 26 x 160

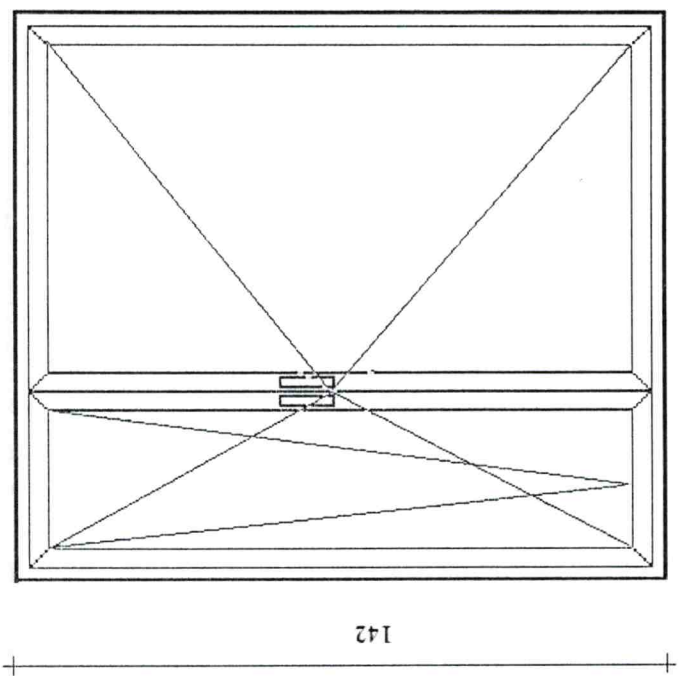

Ugory 26/20





29













| Lp. | Podstawa | Opis i wyliczenia | j.m. | Poszcz. | Razem |
|-----|---------------------|---|----------------|---------|--------|
| 1 | KNR 4-01 0354-11 | Wykucie z muru podokienników drewnianych, stalowych 1,6+1,13*2+1,1 | m | | |
| | | | m | 4,960 | |
| | | | | RAZEM | 4,960 |
| 2 | KNR 0-19 0930-10 | Wymiana okien skrzynkowych na okna rozwierane i uchylno-rozwierane dwudzielne z PCV o pow. do 2.5 m2 0,99*1,8*2+1,04*1,66+1*1,62 | m ² | | |
| | | | m ² | 6,910 | |
| | | | | RAZEM | 6,910 |
| 3 | | nawiewnik higrosterowalny 4 | szt | | |
| | | | szt | 4,000 | |
| | | | | RAZEM | 4,000 |
| 4 | KNR 4-01 0321-01 | Obsadzenie podokienników PCV do 1.5 m w ścianach z cegieł, doliczyć podokienniki 4 | szt. | | |
| | | | szt. | 4,000 | |
| | | | | RAZEM | 4,000 |
| 5 | KNR 4-01 0708-01 | Wykonanie tynków zwykłych wewnętrznych kat. III z zaprawy cementowo-wapiennej na ościeżach szerokości do 15 cm 1,8*2+1,66*4+3 | m | | |
| | | | m | 13,240 | |
| | | | | RAZEM | 13,240 |
| 6 | KNR 4-01 0108-09 | Wywiezienie gruzu spryzmowanego samochodami skrzyniowymi na odległość do 1 km 1,1 | m ³ | | |
| | | | m ³ | 1,100 | |
| | | | | RAZEM | 1,100 |
| 7 | KNR 4-01 0108-10 | Wywiezienie gruzu spryzmowanego samochodami skrzyniowymi - za każdy następny 1 km 1,1 | m ³ | | |
| | | | m ³ | 1,100 | |
| | | | | RAZEM | 1,100 |

Inspektor Nadzoru Inwestorskiego
Leszek Saganowski
 upr. bud. WBPP-NE-7210/205/82
 w specjalności konstrukcyjno-budowlanej
 w zakresie ogólnobudowlanym
 KUP/BO/010/04

SZKIC STOLARKI OKIENNEJ ul. Wysoka 40/3

Pomiary należy pobrać z natury

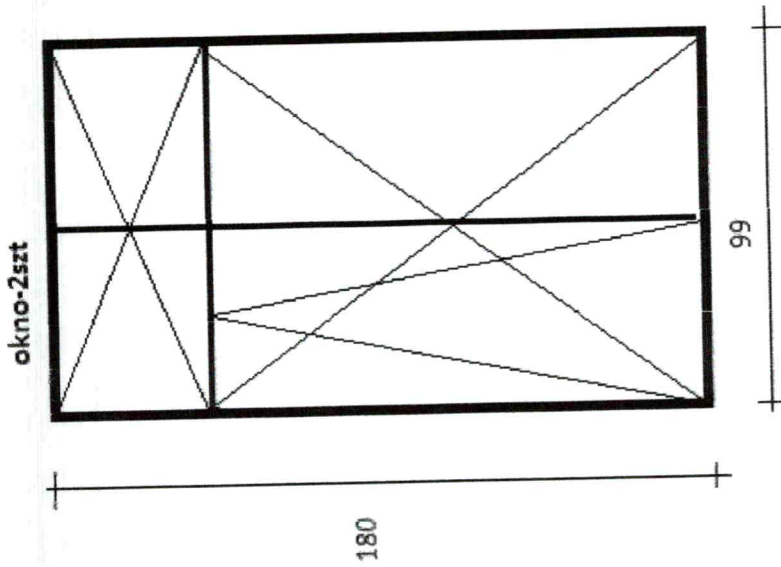

parapet wewnętrzny
0,3*160

parapet zewnętrzny
0,22*0,85

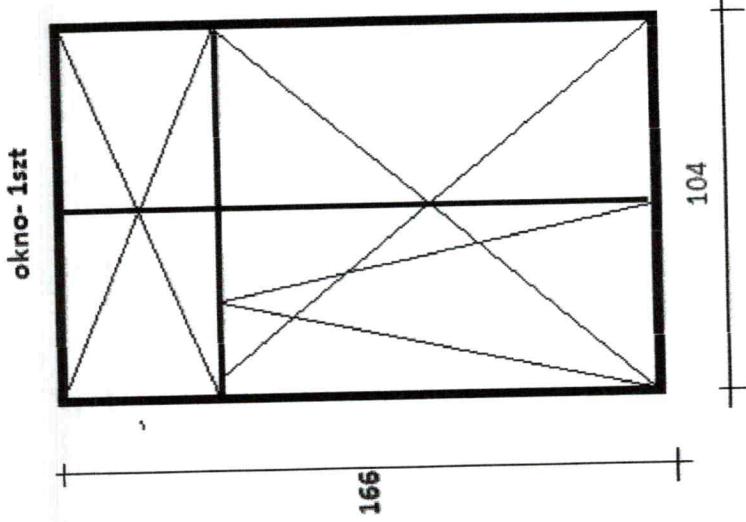

parapet wewnętrzny
0,25*1,13

parapet zewnętrzny
0,22*0,9

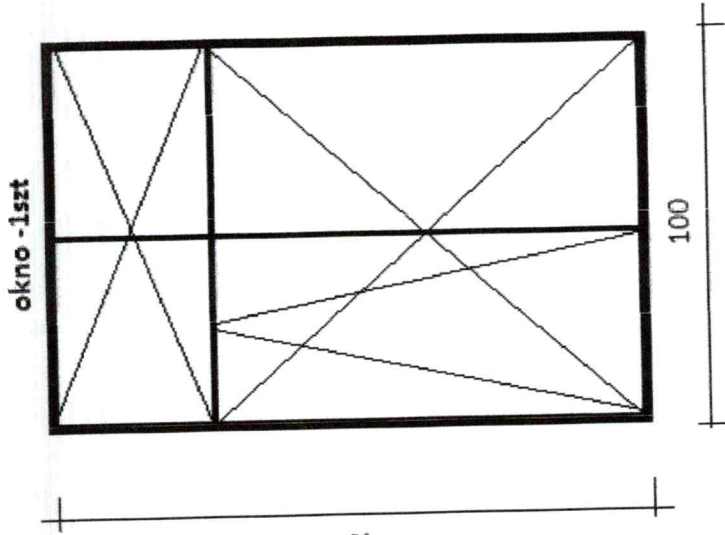

parapet wewnętrzny
0,25*1,10

parapet zewnętrzny
0,22*0,85

Wysoka 40/3



33

| Lp. | Podstawa | Opis i wyliczenia | j.m. | Poszcz. | Razem |
|-----|---------------------------|--|----------------------------------|-----------|-----------|
| 1 | KNR 4-01 0354-11 | Wykucie z muru podokienników drewnianych, 1,2*2+1,78 | m m | 4,180 | 4,180 |
| | | | | RAZEM | 4,180 |
| 2 | KNR 0-19 0930-09 | Wymiana okien skrzynkowych na okna rozwierane i uchylno-rozwierane dwudzielne z PCV o pow. do 2.0 m2 1,15*1,15*2 | m ² m ² | 2,645 | 2,645 |
| | | | | RAZEM | 2,645 |
| 3 | KNR 0-19 0929-11 | Wymiana okien zespolonych na okna rozwierane i uchylno-rozwierane dwudzielne z PCV o pow. ponad 2.5 m2 1,44*1,78 | m ² m ² | 2,563 | 2,563 |
| | | | | RAZEM | 2,563 |
| 4 | KNR 4-01 0321-01 | Obsadzenie podokienników drewnianych lub stalowych do 1.5 m w ścia- nach z cegieł doliczyć podokiennik 2 | szt. szt. | 2,000 | 2,000 |
| | | | | RAZEM | 2,000 |
| 5 | KNR 4-01 0321-02 | Obsadzenie podokienników drewnianych lub stalowych ponad 1.5 m w ścianach z cegieł, doliczyć podokiennik 1 | szt. szt. | 1,000 | 1,000 |
| | | | | RAZEM | 1,000 |
| 6 | analiza in- dywidualna | Nawiewnik higrosterowalny 3 | szt. szt. | 3,000 | 3,000 |
| | | | | RAZEM | 3,000 |
| 7 | KNR 4-01 1204-07 | Jednokrotne malowanie farbami emulsyjnymi elewacji - beton 1,45*3*0,2+2,2*2*0,2+0,9*0,2 | m ² m ² | 1,930 | 1,930 |
| | | | | RAZEM | 1,930 |
| 8 | KNR 4-01 0108-09 | Wywiezienie gruzu spryzmowanego samochodami skrzyniowymi na od- ległość do 1 km 0,6 | m ³ m ³ | 0,600 | 0,600 |
| | | | | RAZEM | 0,600 |

Inspektor Nadzoru Inwestorskiego
Leszek Saganowski
upr. bud. wyśp. nr 7210/205/82
w specjalności konstrukcyjno-budowlanej
w zakresie ogólnobudowlanym
KUP/BO/0161/04

Szkic stolarki okiennej ul. Kruczkowskiego ^{4/46} ~~46-4~~ Herberta
Okno szt.1 KUCHNIA
par wew. drewniany 120 x 20

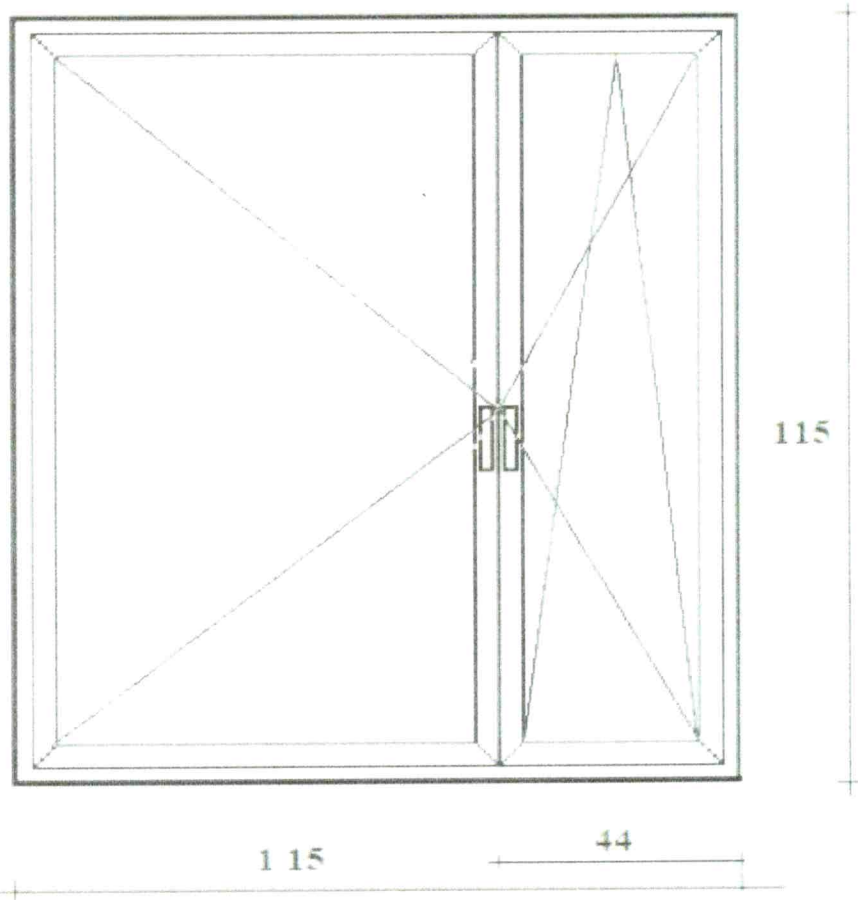

autor techniczny
Dawid
Kajetanowski
35

Szkic stolarki okiennej ul. Kruczkowskiego 446 (Z. Herberta)

Okno szt. 2 - Pokoje

par. wew. stalowy 187 x 27

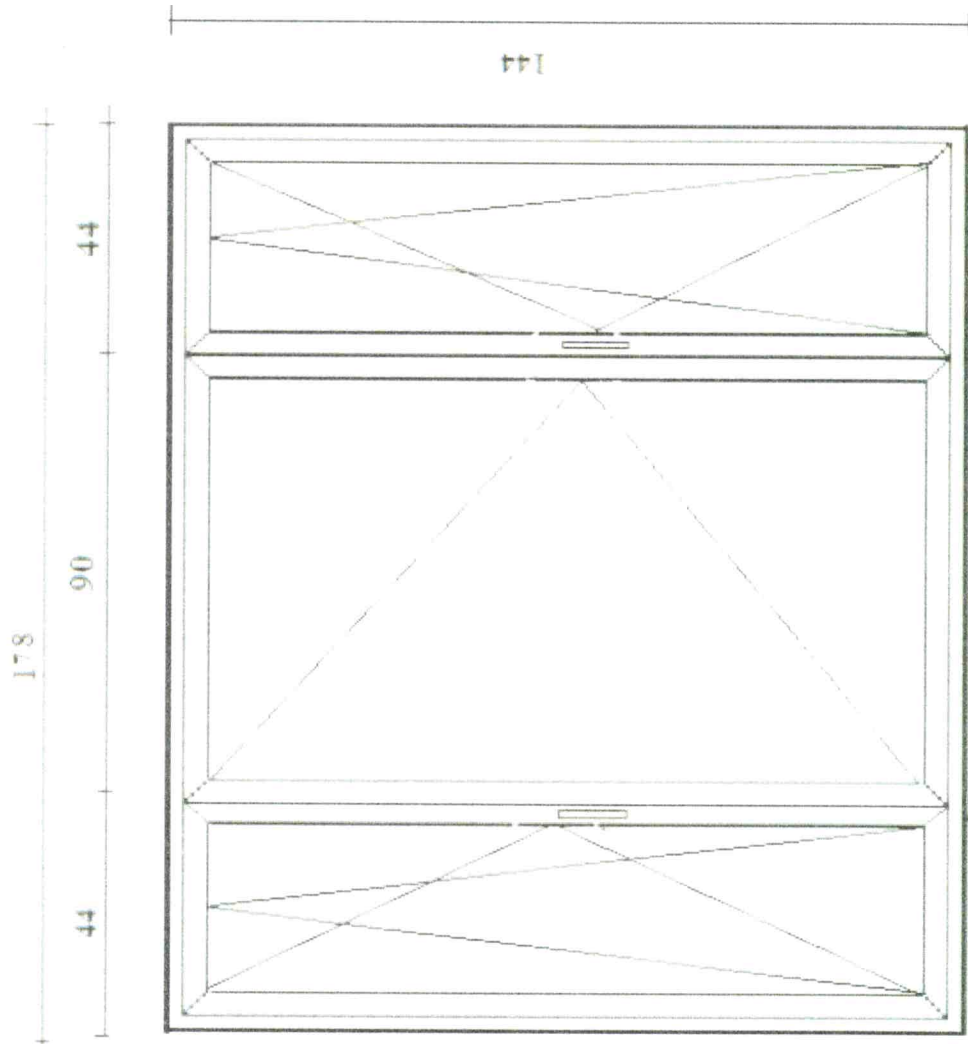

Szkieł stolarki okiennej ul. Kruczkowskiego 46/4 Herbertha

Okno szkl. - Pokój

par. wew. drewniany 120 x 20

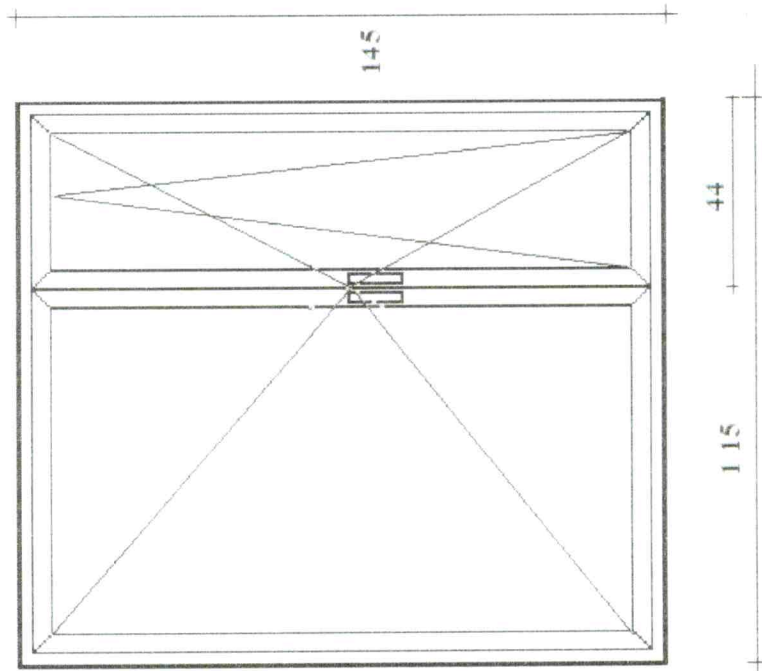

Kruczkowskiego 46/4 - 2. Herberta

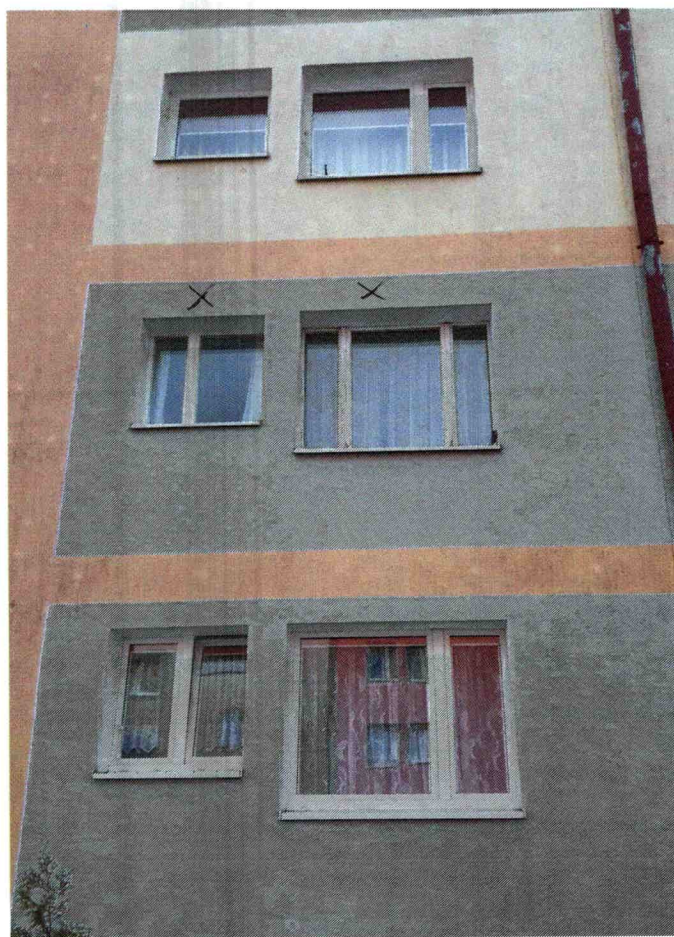

Kruczkowskiego 46/6
Z. Herberta

Pokój



Pokój

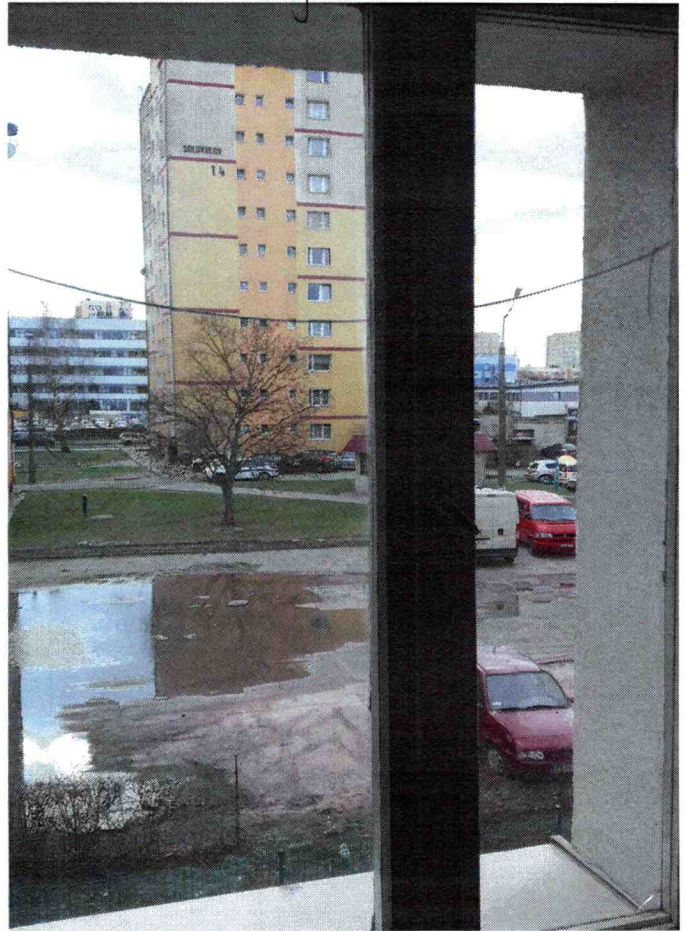

Kuchnia



Pokój

39