

Lp.	Podstawa	Opis i wyczerpanie	j.m.	Poszcz.	Razem
1	KNR 0-19 0928-07	Demontaż okien i witryn o pow. ponad 1.5 m ² - analogia 2,40*4,20+2,40*3,04+1,40*0,60*4+0,60*0,40+1,0*2,52	m ² m ²	23,496	
				RAZEM	23,496
2	KNR 0-19 1024-11 analogia	Montaż witryn PCV 2,40*4,20+2,40*3,04	m ² m ²	17,376	
				RAZEM	17,376
3	KNR 0-19 1023-07 analogia	Montaż okien rozwieranych i uchylno-rozwieranych jednodzielných z PCV z obróbką osadzenia o pow. ponad 1.5 m ² 1,40*0,60*4+0,60*0,40+0,80*1,0	m ² m ²	4,400	
				RAZEM	4,400
4	KNR 0-19 1023-12 analogia	Montaż drzwi wejściowych z naswietłem otwieranym z PCV z obróbką osadzenia 2,52*1,0	m ² m ²	2,520	
				RAZEM	2,520
5	KNR 4-01 0321-01	Osadzenie podokienników drewnianych lub stalowych do 1.5 w ścianach z cegieł 7	szt. szt.	7,000	
				RAZEM	7,000
6	KNR 4-01 0108-09	Wywiezienie gruzu spryzmowanego samochodami skrzyniowymi na odl. do 1 km 1,0	m ³ m ³	1,000	
				RAZEM	1,000
7	KNR 4-01 0108-10	Wywiezienie gruzu spryzmowanego samochodami skrzyniowymi - za każdy nast. 1 km 20 km 1,0	m ³ m ³	1,000	
				RAZEM	1,000

Inspektor Nadzoru Inwestorskiego

Tadeusz Kalas
 upr. bud. UAN-MZ 7210/120/90
 w specjalności konstrukcyjno-budowlanej
 w zakresie ogólnobudowlanym
 KUP/BO/0904/01

Świetlicowa 8A L 301

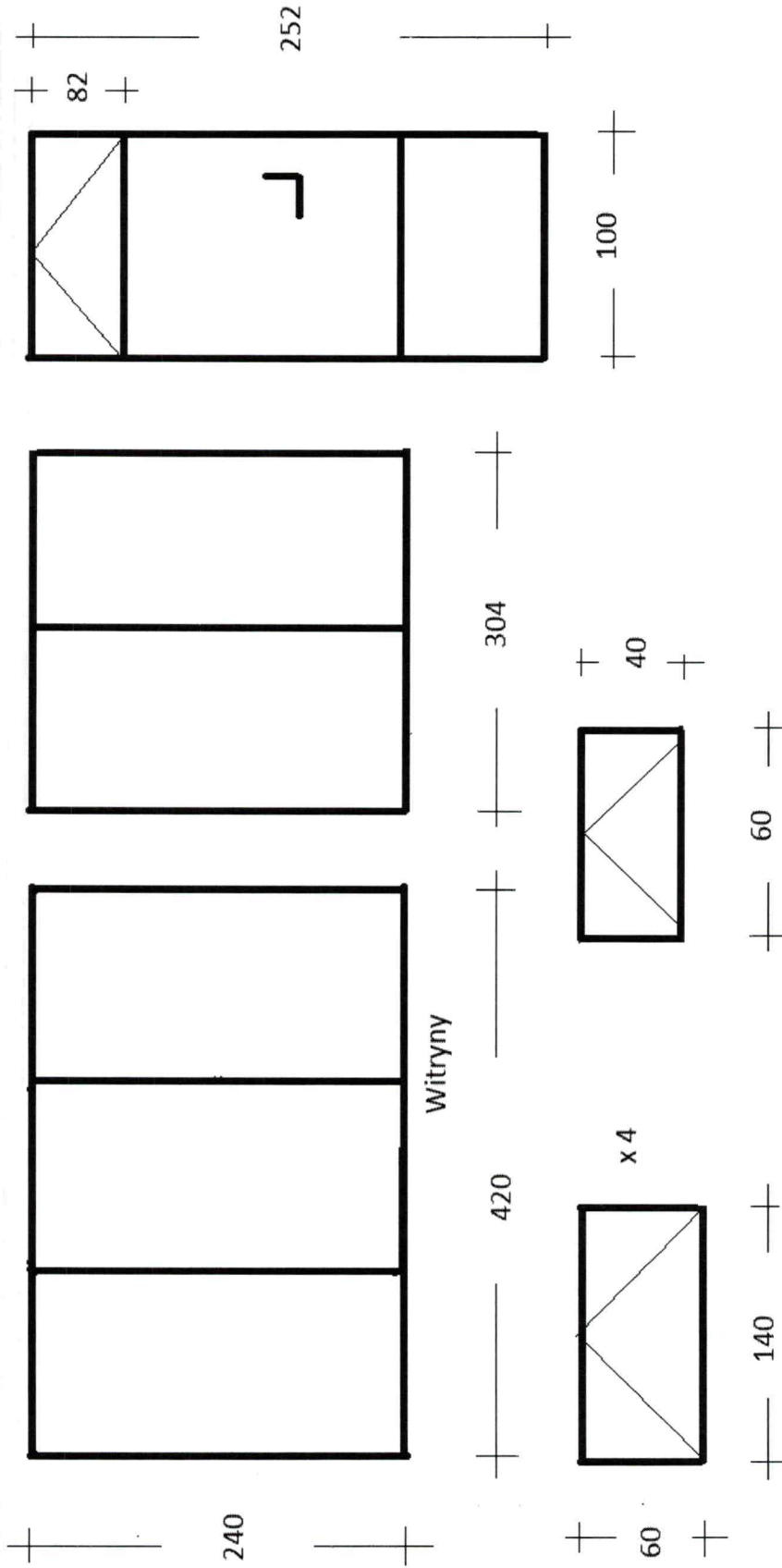

Inspektor Nadzoru Inwestorskiego
Tadeusz Kalas
upr. bud. UAN 7210/120/90
w specjalności nadzoru wykończeniowo-budowlanej
w zakresie obrotu budowlanym
KUP/50/0904/01

Lp.	Podstawa	Opis i wyliczenia	j.m.	Poszcz.	Razem
1	KNR 4-01 0354-05	Wykucie z muru ościeżnic drewnianych o powierzchni ponad 2 m2 2,706	m ² m ²	2,706	
				RAZEM	2,706
2	KNR-W 2- 02 1026-02	Ościeżnice drewniane dla drzwi dwuskrzydłowych 2,05*1,32	m ² m ²	2,706	
				RAZEM	2,706
3	KNR-W 2- 02 1027-04 analogia	Drzwi zewnętrzne pełne dwuskrzydłowe o powierzchni ponad 1.5 m2 2,05*1,32	m ² m ²	2,706	
				RAZEM	2,706
4	KNR 4-01 0108-09	Wywiezienie gruzu spryzmowanego samochodami skrzyniowymi na odległość do 1 km 0,2	m ³ m ³	0,200	
				RAZEM	0,200
5	KNR 4-01 0108-10	Wywiezienie gruzu spryzmowanego samochodami skrzyniowymi - za każdy następny 1 km 0,2	m ³ m ³	0,200	
				RAZEM	0,200

Inspektor Nadzoru Inwestorskiego
Tadeusz Kalas
 upr. bud. UAN-KT/210/120/90
 w specjalności konstrukcyjno-budowlanej
 w zakresie ogólnobudowlanym
 KUP/BO/0904/01

Świetlicowa 8A L 301 drzwi od zaplecza

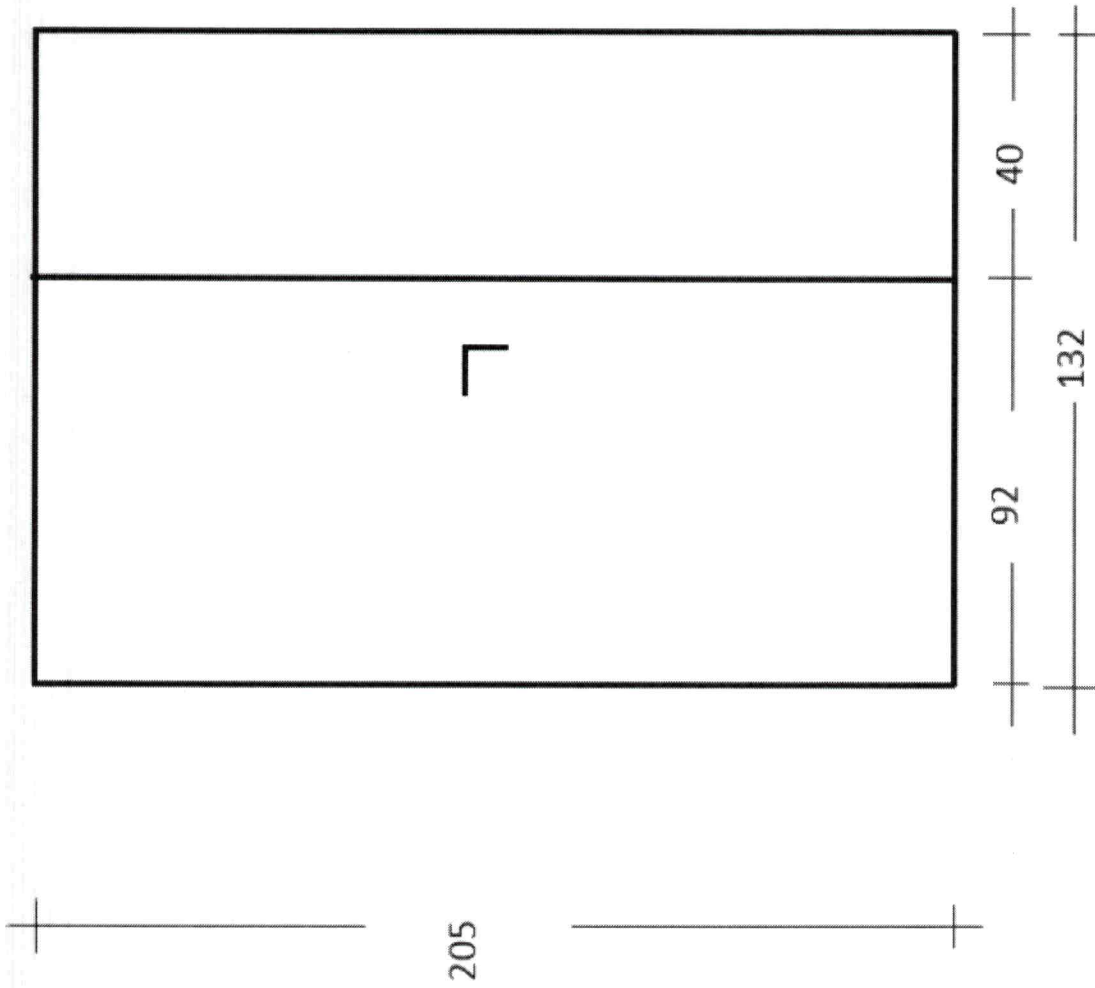

Inspektor Nadzoru Inwestorskiego

Tadeusz Kalas
upr. bud. MA/7242/120/90
w specjalności kosztorysowo-budowlanej
w zakresie budownictwianym
KUF/BO/0904/01

Lp.	Podstawa	Opis i wyliczenia	j.m.	Poszcz.	Razem
1	KNR 4-01 0354-05	Wykucie z muru ościeżnic drewnianych o powierzchni ponad 2 m2 2,25*3,30	m ²		
			m ²	7,425	
				RAZEM	7,425
2	KNR 4-01 0354-11	Wykucie z muru podokienników drewnianych, stalowych 0,90*2+1,50	m		
			m	3,300	
				RAZEM	3,300
3	KNR 0-19 0929-10	Wymiana okien zespolonych na okna rozwierane i uchylno-rozwierane dwudzielne z PCV o pow. do 2.5 m2 1,50*0,90+1,50*1,50	m ²		
			m ²	3,600	
				RAZEM	3,600
4	KNR 0-19 0929-12	Wymiana drzwi balkonowych zespolonych na drzwi balkonowe z PCV 2,25*0,90	m ²		
			m ²	2,025	
				RAZEM	2,025
5	KNR 4-01 0321-02	Obsadzenie podokienników drewnianych lub stalowych ponad 1.5 m w ścianach z cegieł 4	szt.		
			szt.	4,000	
				RAZEM	4,000
6	kalk. własna	Parapety wewnętrzne z PCV 4	szt		
			szt	4,000	
				RAZEM	4,000
7	KNR 4-01 1204-08	Przygotowanie powierzchni pod malowanie farbami emulsyjnymi starych tynków z poszpachlowaniem nierówności (1,50*8+3,30*4)*0,20	m ²		
			m ²	5,040	
				RAZEM	5,040
8	KNR 4-01 1204-02	Dwukrotne malowanie farbami emulsyjnymi starych tynków wewnętrznych ścian 5,040	m ²		
			m ²	5,040	
				RAZEM	5,040
9	kalk. własna	Montaż nawiewników higrosterowalnych 1	szt		
			szt	1,000	
				RAZEM	1,000
10	KNR 4-01 0108-09	Wywiezienie gruzu spryzmowanego samochodami skrzyniowymi na odległość do 1 km 0,5	m ³		
			m ³	0,500	
				RAZEM	0,500
11	KNR 4-01 0108-10	Wywiezienie gruzu spryzmowanego samochodami skrzyniowymi - za każdy następny 1 km - 20 km 0,5	m ³		
			m ³	0,500	
				RAZEM	0,500

Inspektor Nadzoru Inwestorskiego

Tadeusz Kalas
 upr. bud. UAN-102/210/120/90
 w specjalności konstrukcyjno-budowlanej
 w zakresie ogólnobudowlanym
 KUP/BO/0904/01

5

Białogardzka 16/42

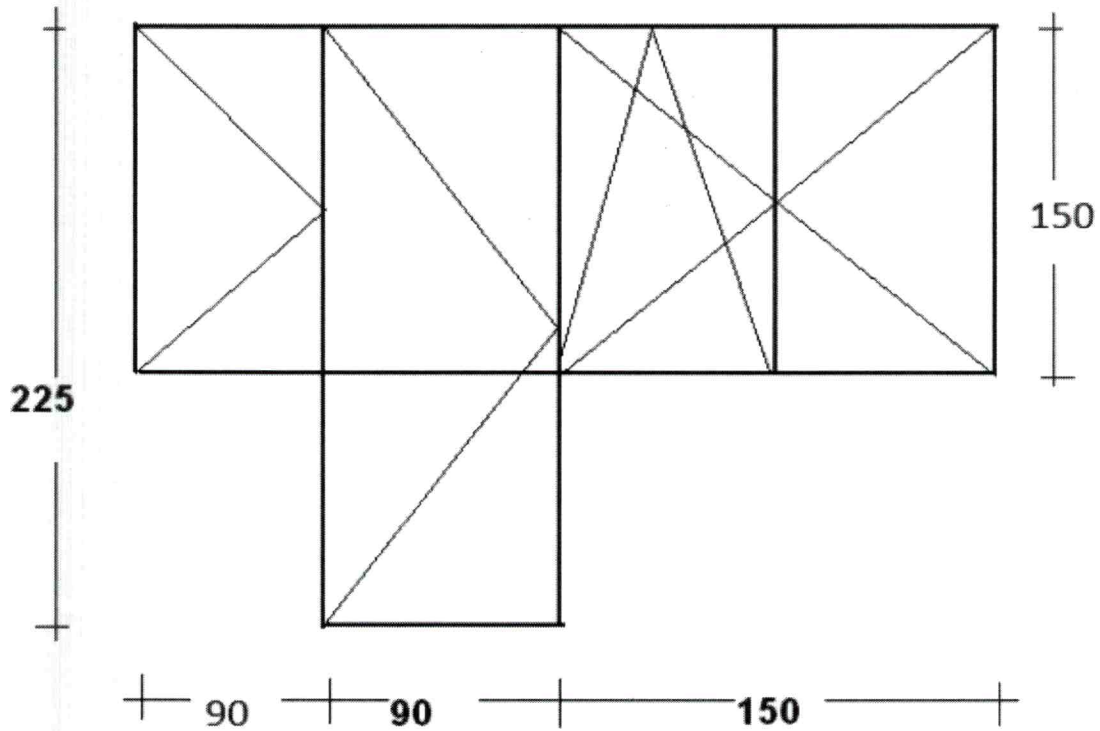

Inspektor Nadzoru Inwestorskiego

Tadeusz Kalas
upr. bud. UAB 17-7210/120/90
w specjalności konstrukcyjno-budowlanej
w zakresie ogólnobudowlanym
KUP/BO/0904/01

Lp.	Podstawa	Opis i wyliczenia	j.m.	Poszcz.	Razem
1	KNR 4-01 0354-05	Wykucie z muru ościeżnic drewnianych o powierzchni ponad 2 m2 2,25*3,30	m ²		
			m ²	7,425	
				RAZEM	7,425
2	KNR 4-01 0354-11	Wykucie z muru podokienników drewnianych, stalowych 0,90*2+1,50	m		
			m	3,300	
				RAZEM	3,300
3	KNR 0-19 0929-10	Wymiana okien zespolonych na okna rozwierane i uchylno-rozwierane dwudzielne z PCV o pow. do 2.5 m2 1,50*0,90+1,50*1,50	m ²		
			m ²	3,600	
				RAZEM	3,600
4	KNR 0-19 0929-12	Wymiana drzwi balkonowych zespolonych na drzwi balkonowe z PCV 2,25*0,90	m ²		
			m ²	2,025	
				RAZEM	2,025
5	KNR 4-01 0321-02	Obsadzenie podokienników drewnianych lub stalowych ponad 1.5 m w ścianach z cegieł 4	szt.		
			szt.	4,000	
				RAZEM	4,000
6	kalk. własna	Parapety wewnętrzne z PCV 4	szt.		
			szt.	4,000	
				RAZEM	4,000
7	KNR 4-01 1204-08	Przygotowanie powierzchni pod malowanie farbami emulsyjnymi starych tynków z poszpachlowaniem nierówności (1,50*8+3,30*4)*0,20	m ²		
			m ²	5,040	
				RAZEM	5,040
8	KNR 4-01 1204-02	Dwukrotne malowanie farbami emulsyjnymi starych tynków wewnętrznych ścian 5,040	m ²		
			m ²	5,040	
				RAZEM	5,040
9	kalk. własna	Montaż nawiewników higrosterowalnych 1	szt.		
			szt.	1,000	
				RAZEM	1,000
10	KNR 4-01 0108-09	Wywiezienie gruzu spryzmowanego samochodami skrzyniowymi na odległość do 1 km 0,5	m ³		
			m ³	0,500	
				RAZEM	0,500
11	KNR 4-01 0108-10	Wywiezienie gruzu spryzmowanego samochodami skrzyniowymi - za każdy następny 1 km - 20 km 0,5	m ³		
			m ³	0,500	
				RAZEM	0,500

Inspektor Nadzoru Inwestorskiego
Tadeusz Kalas
 upr. bud. UAN-KP/7210/120/90
 w specjalności konstrukcyjno-budowlanej
 w zakresie ogólnobudowlanym
 KUP/BO/0904/01

7

Modrakowa 50/42

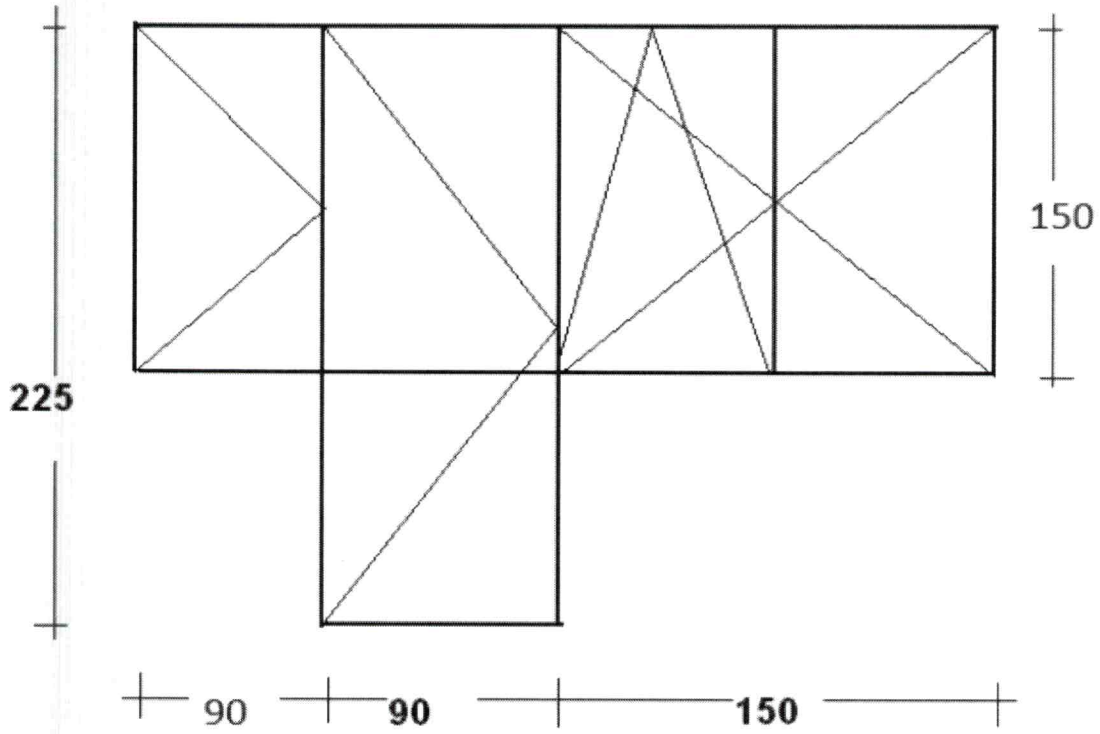

Inspektor Nadzoru Inwestorskiego
Tadeusz Kalas
upr. bud. UAN 102/210/120/90
w specjalności konstrukcyjno-budowlanej
w zakresie ogólnobudowlanym
KUP/BO/0904/01

8

5000

Lp.	Podstawa	Opis i wyliczenia	j.m.	Poszcz.	Razem
1	KNR 4-01 0354-05	Wykucie z muru ościeżnic drewnianych o powierzchni ponad 2 m ² 1,73*1,50*2	m ² m ²	5,190	5,190
				RAZEM	5,190
2	KNR 4-01 0354-11	Wykucie z muru podokienników drewnianych, stalowych 1,50*2	m m	3,000	3,000
				RAZEM	3,000
3	KNR 0-19 0929-10	Wymiana okien zespolonych na okna rozwierane i uchylno-rozwierane dwudzielne ze ślimieniem z PCV o pow. do 2.5 m ² 1,73*1,50*2	m ² m ²	5,190	5,190
				RAZEM	5,190
4	KNR 4-01 0321-02	Obsadzenie podokienników drewnianych lub stalowych ponad 1.5 m w ścianach z cegieł 2	szt. szt.	2,000	2,000
				RAZEM	2,000
5	kalk. własna	Parapet zewnętrzny z blachy powlekanej 1,50*2	m m	3,000	3,000
				RAZEM	3,000
6	kalk. własna	Parapety wewnętrzne z PCV 2	szt. szt.	2,000	2,000
				RAZEM	2,000
7	KNR 4-01 1204-08	Przygotowanie powierzchni pod malowanie farbami emulsyjnymi starych tynków z poszpachlowaniem nierówności 1,73*8*0,25+1,50*4*0,25	m ² m ²	4,960	4,960
				RAZEM	4,960
8	KNR 4-01 1204-02	Dwukrotne malowanie farbami emulsyjnymi starych tynków wewnętrznych ścian 4,960	m ² m ²	4,960	4,960
				RAZEM	4,960
9	kalk. własna	Montaż nawiewników higrosterowalnych 2	szt. szt.	2,000	2,000
				RAZEM	2,000
10	KNR 4-01 0108-09	Wywiezienie gruzu spryzmowanego samochodami skrzyniowymi na odległość do 1 km 0,5	m ³ m ³	0,500	0,500
				RAZEM	0,500
11	KNR 4-01 0108-10	Wywiezienie gruzu spryzmowanego samochodami skrzyniowymi - za każdy następny 1 km - 20 km 0,5	m ³ m ³	0,500	0,500
				RAZEM	0,500

Inspektor Nadzoru Inwestorskiego
Tadeusz Kalas
 upr. bud. UAN-KA 10/20/90
 w specjalności konstrukcyjno-budowlanej
 w zakresie ogólnobudowlanym
 KUP/BO/0904/01

ρ

Karpacka 49/1

173

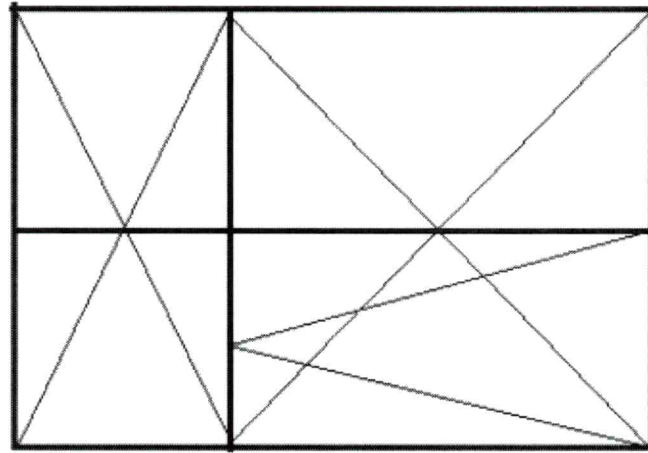

x2

150

Inspektor Nadzoru Inwestorskiego
Tad Buzs Kalas
upr. bud. DAty 000000120190
w specjalności projektowania-budowlanej
w zakresie robót budowlanych
KUP.150/0904/01