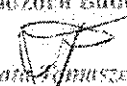

Lp.	Podstawa	Opis i wyczerpanie	J.m.	Poszcz.	Razem
1					
1	KNR 4-01 d.1 0354-05	Wykucie z muru ościeżnic drewnianych o pow.ponad 2 m2 0,8*2,10	m <sup>2</sup> m <sup>2</sup>	1,680	
				RAZEM	1,680
2	kalk. własna d.1 kalk. własna	Wykonanie ościeżnic drewnianych wraz z naswietłem - drzwiowych profilowanych o wielkości powyżej 4.5 m2 w kompletny wyrób wraz z obsadzeniem, obróbką ościeży i pomalowaniem ościeży 1	szt. szt.	1,000	
				RAZEM	1,000
3	kalk. własna d.1 kalk. własna	Skrzydła drzwiowe drewniane 0,97*2 (włącznie z materiałem) zamkami, klamkami z szyldami oraz obróbką ościeży 0,8*2,10	m <sup>2</sup> m <sup>2</sup>	1,680	
				RAZEM	1,680
4	KNR 4-01 d.1 0108-13	Wywiezienie samochodami skrzyniowymi gruzu z rozbieranych konstrukcji ceglanych na odległość do 1 km 0,8	m <sup>3</sup> m <sup>3</sup>	0,800	
				RAZEM	0,800
5	KNR 4-01 d.1 0108-16	Wywiezienie samochodami skrzyniowymi gruzu z rozbieranych konstrukcji - za każdy nast. 1 km Krotność = 19 0,8	m <sup>3</sup> m <sup>3</sup>	0,800	
				RAZEM	0,800

Inspektor Nadzoru Budowlanego

  
 Małgorzata Jędraszewska  
 upr. bud. 0440-02721037098  
 w specjalności konstrukcyjno-budowlanej  
 w zakresie ogólnobudowlanej

Sheet1

Grunwaldzka 42  
drzwi

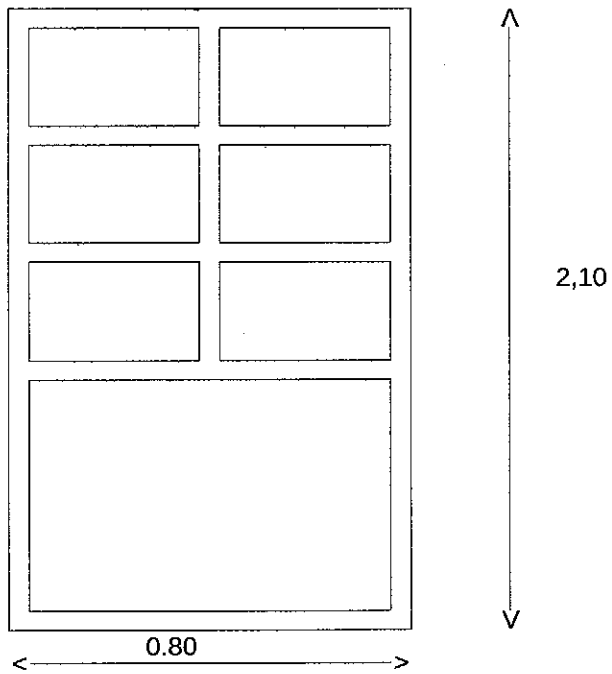

Lp.	Podstawa	Opis i wycięcia	j.m.	Poszcz.	Razem
1					
1	KNR 4-01	Wykucie z muru ościeżnic drewnianych o pow.ponad 2 m2	m <sup>2</sup>		
d.1	0354-05	0,96*1,8	m <sup>2</sup>	1,728	
				RAZEM	1,728
2	kalk. własna	Wykonanie ościeżnic drewnianych wraz z naswietlern - drzwiowych profilowanych o wielkości powyżej 4.5 m2 w kompletny wyrób wraz z obsadzeniem, obróbką ościeży i pomalowaniem ościeży	szt.		
d.1	kalk. własna	1	szt.	1,000	
				RAZEM	1,000
2	kalk. własna	Skrzydła drzwiowe drewniane (włącznie z materiałem) zamkami , kłamkami z szyldami oraz obróbką ościeży	m <sup>2</sup>		
d.1	kalk. własna	0,87*2,05	m <sup>2</sup>	1,784	
				RAZEM	1,784
3	KNR 4-01	Wywiezienie samochodami skrzyniowymi gruzu z rozbieranych konstrukcji ceglanych na odległość do 1 km	m <sup>3</sup>		
d.1	0108-13	0,8	m <sup>3</sup>	0,800	
				RAZEM	0,800
4	KNR 4-01	Wywiezienie samochodami skrzyniowymi gruzu z rozbieranych konstrukcji - za każdy nast. 1 km	m <sup>3</sup>		
d.1	0108-16	Krotność = 19 0,8	m <sup>3</sup>	0,800	
				RAZEM	0,800

Inspektor Nadzoru Budowlanego

*Mieczysław Tomaszewski*  
 upr. bud. 1344/PC/2010/02/500  
 w specjalności: technicy budowlanej  
 w zakresie ogólnobudowlanym

3

Jasna 25/5 - drzwi do lokalu (wejście z klatki schodowej)

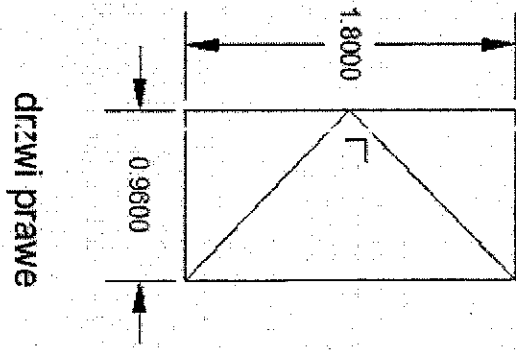

Lp.	Podstawa	Opis i wyliczenia	J.m.	Poszcz.	Razem
1					
1	KNR 4-01	Wykucie z muru ościeżnic drewnianych o pow.ponad 2 m2	m <sup>2</sup>		
d.1	0354-05	1,25*2,35	m <sup>2</sup>	2,938	
				RAZEM	2,938
2	kalk. własna	Wykonanie ościeżnic drewnianych wraz z naswietłem - drzwiowych profilowanych o wielkości powyżej 4.5 m2 w kompletny wyrób wraz z obsadzeniem, obróbką ościeży i pomalowaniem ościeży	szt.		
d.1	kalk. własna	1	szt.	1,000	
				RAZEM	1,000
2	kalk. własna	Skrzydła drzwiowe drewniane (włącznie z materiałem) zamkami , klamkami z szyldami oraz obróbką ościeży	m <sup>2</sup>		
d.1	kalk. własna	2,938	m <sup>2</sup>	2,938	
				RAZEM	2,938
3	KNR 4-01	Wywiezienie samochodami skrzyniowymi gruzu z rozbieranych konstrukcji ceglanych na odległość do 1 km	m <sup>3</sup>		
d.1	0108-13	1,13	m <sup>3</sup>	1,130	
				RAZEM	1,130
4	KNR 4-01	Wywiezienie samochodami skrzyniowymi gruzu z rozbieranych konstrukcji	m <sup>3</sup>		
d.1	0108-16	- za każdy nast. 1 km Krotność = 19 1,13	m <sup>3</sup>	1,130	
				RAZEM	1,130

Inspektor Nadzoru Budowlanego

*[Signature]*  
 Małgorzata Jankowska  
 mgr inż. inżynier budowlany  
 w specjalności: pomiary i badania  
 w zakresie: inżynieria budowlana

5

Sheet1

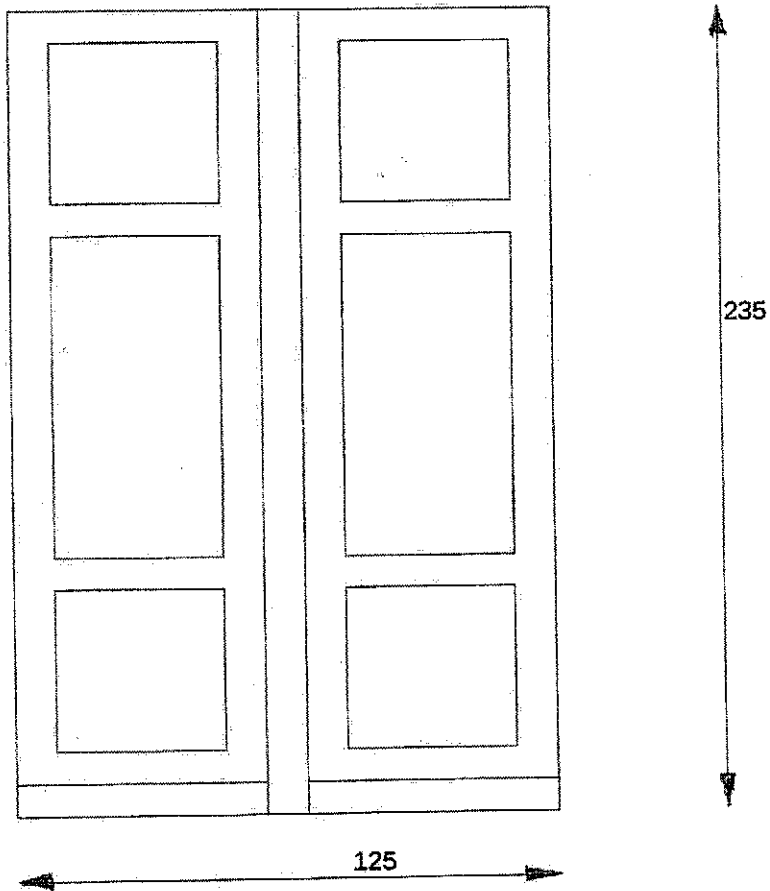

Kraszewskiego 18  
od strony ulicy

*drzwi*

Inspektor Techniczny

*Wiesław Gąsiorowski*

6

Lp.	Podstawa	Opis i wyliczenia	J.m.	Poszcz.	Razem
1					
d.1	KNR 4-01 0354-05	Wykucie z muru ościeżnic drewnianych o pow.ponad 2 m2 1,10*1,65	m2 m2	1,815	
				RAZEM	1,815
2	kalk. własna d.1 kalk. własna	Wykonanie ościeżnic drewnianych wraz z naświetlem - drzwiowych profilowanych o wielkości powyżej 4.5 m2 w kompletny wyrób wraz z obsadzeniem, obróbką ościeży i pomalowaniem ościeży	szt. szt.	1,000	
				RAZEM	1,000
2	kalk. własna d.1 kalk. własna	Skrzydła drzwiowe drewniane (włącznie z materiałem) zamkami, klamkami z szyldami oraz obróbką ościeży 1,10*1,65	m2 m2	1,815	
				RAZEM	1,815
3	KNR 4-01 d.1 0108-13	Wywiezienie samochodami skrzyniowymi gruzu z rozbieranych konstrukcji ceglanych na odległość do 1 km 0,8	m3 m3	0,800	
				RAZEM	0,800
4	KNR 4-01 d.1 0108-16	Wywiezienie samochodami skrzyniowymi gruzu z rozbieranych konstrukcji - za każdy nast. 1 km Krotność = 19 0,8	m3 m3	0,800	
				RAZEM	0,800

Inspektor Nadzoru Budowlanego

*[Signature]*  
 Aleksandra Tymoczka  
 ul. ...  
 w ...  
 w ...

4

ul. Piotra Skargi 7 drzwi wejściowe do sutereny

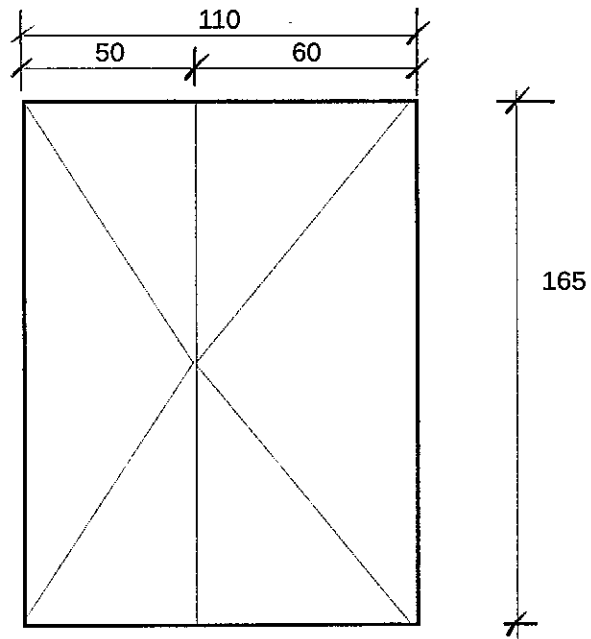

8



Lp.	Podstawa	Opis i wyliczenia	j.m.	Poszcz.	Razem
1					
1	KNR 4-01 d.1 0354-05	Wykucie z muru ościeżnic drewnianych o pow.ponad 2 m2 0,87*2,05	m <sup>2</sup> m <sup>2</sup>	1,784	
				RAZEM	1,784
2	kalk. własna d.1 kalk. własna	Wykonanie ościeżnic drewnianych wraz z naświetlem - drzwiowych profilowanych o wielkości powyżej 4.5 m2 w kompletny wyrób wraz z obsadzeniem, obróbką ościeży i pomalowaniem ościeży	szt. szt.	1,000	
				RAZEM	1,000
2	kalk. własna d.1 kalk. własna	Skrzydła drzwiowe drewniane (włącznie z materiałem) zamkami, klamkami z sztyldami oraz obróbką ościeży 0,87*2,05	m <sup>2</sup> m <sup>2</sup>	1,784	
				RAZEM	1,784
3	KNR 4-01 d.1 0108-13	Wywiezienie samochodami skrzyniowymi gruzu z rozbieranych konstrukcji ceglanych na odległość do 1 km 0,8	m <sup>3</sup> m <sup>3</sup>	0,800	
				RAZEM	0,800
4	KNR 4-01 d.1 0108-16	Wywiezienie samochodami skrzyniowymi gruzu z rozbieranych konstrukcji - za każdy nast. 1 km Krotność = 19 0,8	m <sup>3</sup> m <sup>3</sup>	0,800	
				RAZEM	0,800

Inspektor Nadzoru Branżowego

*[Signature]*  
 Akademia Techniczna  
 ul. Dąbrowskiego 100  
 w opole Lubelskim  
 w zakresie ogólnobranżowym

9

Unii Lubelskiej 7/11

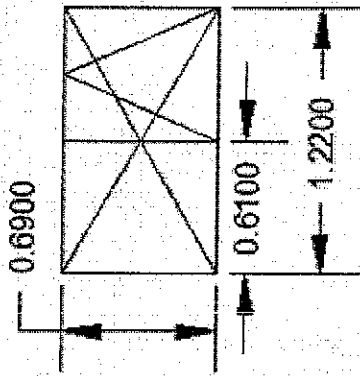

okno w przedpokoju

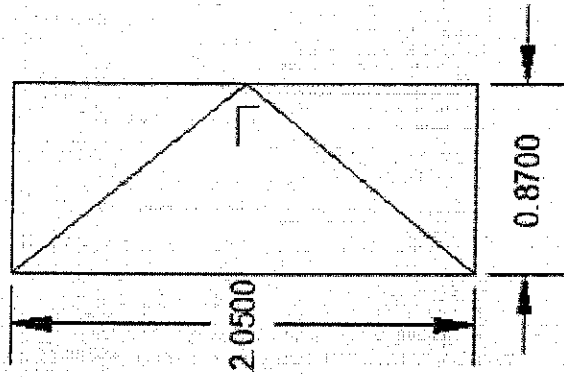

drzwi lewe zewnętrzne  
(wejście z podwórza)

brak mpzp, budynek wpisany do Miejskiej Ewidencji Zabytków