

Lp.	Podstawa	Opis i wyczerpania	j.m.	Poszcz.	Razem
1	KNR 0-19 0929-10	Wymiana okien zespolonych na okna rozwierane i uchylno-rozwierane dwudzielne z PCV o pow. do 2.5 m2 Kolorystyka i podział okna identyczne jak istniejące. (1,53*1,48)*2	m ²		
			m ²	4,529	
				RAZEM	4,529
2	KNR 0-19 0929-06	Wymiana okien zespolonych na okna rozwierane i uchylno-rozwierane jednodzielne z PCV o pow. do 1.5 m2 okno balkonowe (0,90*1,48)*2	m ²		
			m ²	2,664	
				RAZEM	2,664
3	KNR 0-19 0929-12	Wymiana drzwi balkonowych zespolonych na drzwi balkonowe z PCV 0,90*2,26	m ²		
			m ²	2,034	
				RAZEM	2,034
4	KNR 4-01 0354-11	Wykucie z muru podokienników drewnianych, stalowych - parapety zewnętrzne 1,80+1,40+1,40	m		
			m	4,600	
				RAZEM	4,600
5	KNR 4-01 0354-12	Wykucie z muru podokienników betonowych z lastryko 1,80+1,53+1,53	m		
			m	4,860	
				RAZEM	4,860
6	KNR 4-01 0321-01 analogia	Obsadzenie podokienników drewnianych lub stalowych do 1.5 m w ścianach z cegieł + M -parapet zewnętrzny powlekany kolor biały 3	szt.		
			szt.	3,000	
				RAZEM	3,000
7	KNR 4-01 0321-01 analogia	Obsadzenie podokienników drewnianych lub stalowych do 1.5 m w ścianach z cegieł +M - parapety wewnętrzne PCV 3	szt.		
			szt.	3,000	
				RAZEM	3,000
8	Kalkulacja własna	Montaż nawiewników okiennych - higrosterowalne 3	szt.		
			szt.	3,000	
				RAZEM	3,000
9	KNR-W 2- 02 1510-10	Dwukrotne malowanie farbami emulsyjnymi powierzchni zewnętrznych - tynków gładkich bez gruntowania . Ościeża - w kolorze zgodnym z kolorystyką elewacji. (1,48+1,80+0,90+2,26)*0,30 (1,53+1,48+1,48)*2*0,30	m ²		
			m ²	1,932	
			m ²	2,694	
				RAZEM	4,626
10	KNR-W 2- 02 1510-01	Dwukrotne malowanie farbami emulsyjnymi powierzchni wewnętrznych - tynków gładkich bez gruntowania. Ościeża -w kolorze białym. (1,48+1,80+0,90+2,26)*0,15 (1,53+1,48+1,48)*2*0,15	m ²		
			m ²	0,966	
			m ²	1,347	
				RAZEM	2,313
11	KNR 4-01 0211-03 analogia	Skucie nierówności betonu na ścianach lub podłogach skucie progu - drzwi balkonowe 0,70*0,22	m ²		
			m ²	0,154	
				RAZEM	0,154
12	KNR 4-01 0108-11 0108-12	Wywiezienie materiałów z rozbiórki samochodami samowyladowczymi na odległość 19 km 0,7	m ³		
			m ³	0,700	
				RAZEM	0,700
13	kalk. własna	Uylizacja 1	kpl		
			kpl	1,000	
				RAZEM	1,000

Inspektor Nadzoru Inwestorskiego

Violetta Przyńska
upr. bud. GP-KZ-7342/256/92
w specjalności konstrukcyjno-budowlanej
KUP/BO/0088/05

SZKIC OKIEN

ul. Cechowa 23/11

Okna PCV – rozwieralno-uchylne
(z zachowaniem istniejącego podziału okien)

Pomiary należy pobrać z natury

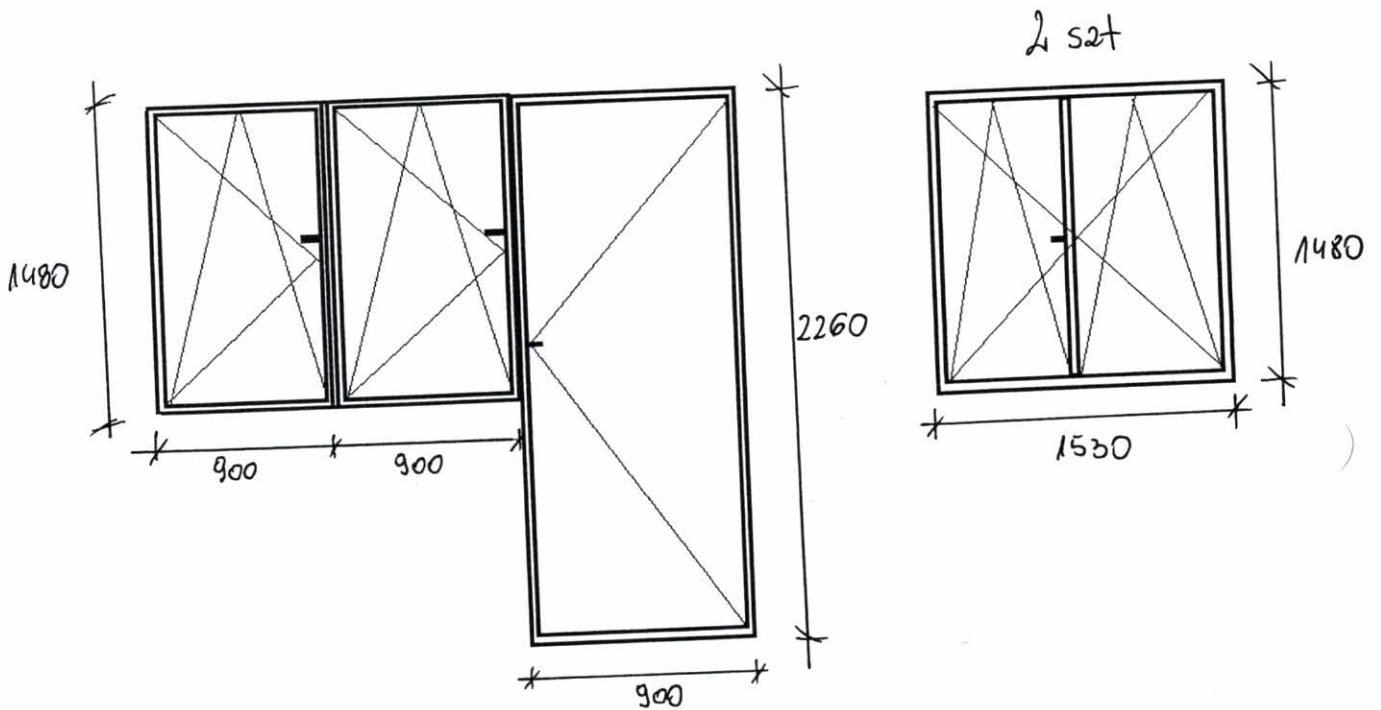

Inspektor Nadzoru Inwestorskiego

Violetta Puzynska
upr. bud. GP-KZ-7342/256/92
w specjalności konstrukcyjno-budowlanej
KUP/BO/0088/05

Lp.	Podstawa	Opis i wyliczenia	j.m.	Poszcz.	Razem
1	KNR 0-19 0930-09	Wymiana okien skrzynkowych na okna rozwierane i uchylno-rozwierane dwudzielne z PCV o pow. do 2.0 m ² 0,98*1,85*4	m ²		
			m ²	7,252	
				RAZEM	7,252
2	KNR 4-01 0321-01	Obsadzenie podokienników drewnianych lub stalowych do 1.5 m w ścianach z cegieł 4	szt.		
			szt.	4,000	
				RAZEM	4,000
3	KNR 2-17 0156-01	Nawietrzaki okienne higrosterowalne 4	szt.		
			szt.	4,000	
				RAZEM	4,000
4	KNR 4-01 0530-08	Uzupełnienie obróbek blacharskich podokienników z blachy ocynkowanej 1,10*0,28*4	m ²		
			m ²	1,232	
				RAZEM	1,232

Inspektor Nadzoru Inwestorskiego
Krzysztof Nejman
 Krzysztof Nejman
 upr. bud. UAN-NE/8386-5/31/87 Wk
 w specjalności konstrukcyjno-budowlanej
 KUP/BO/0277/03

Chodkiewiczza 75 m 1
Okna PCV wym. 980x1850 mm - 4 szt.

**Uwaga- wymiary sprawdzić przed
zamówieniem**

Inspektor Nadzoru Inwestorskiego

Krzysztof Nęmiert

upr. bud. UAN-NB-83/16-5/51/87 Wk
w specjalności konstrukcyjno-budowlanej
KUP/BO/0277/03

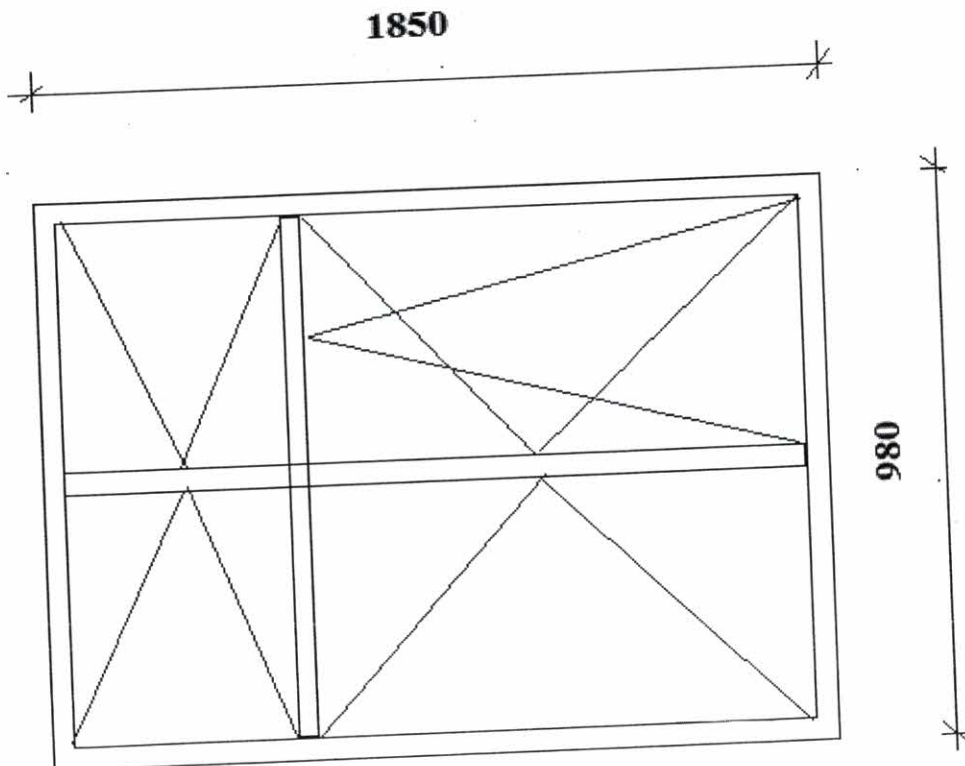

Lp.	Podstawa	Opis i wyliczenia	j.m.	Poszcz.	Razem
1	KNR 0-19 0929-10	Wymiana okien zespolonych na okna rozwierane i uchylno-rozwierane dwudzielne z PCV o pow. do 2.5 m2 Kolorystyka i podział okna identyczne jak istniejące. kuchnia, pokoje (1,50*1,68)*3	m ² m ²	7,560	7,560
				RAZEM	7,560
2	KNR 0-19 0929-12	Wymiana drzwi balkonowych zespolonych na drzwi balkonowe z PCV drzwi balkonowe dwuskrzydłowe 2,48*1,50	m ² m ²	3,720	3,720
				RAZEM	3,720
3	KNR 4-01 0354-11	Wykucie z muru podokienników drewnianych, stalowych - parapety zewnętrzne 1,7*3	m m	5,100	5,100
				RAZEM	5,100
4	KNR 4-01 0354-12	Wykucie z muru podokienników betonowych z lastryko parapety wewnętrzne 1,7*3	m m	5,100	5,100
				RAZEM	5,100
5	KNR 4-01 0321-01 analogia	Obsadzenie podokienników drewnianych lub stalowych do 1.5 m w ścianach z cegieł + M -parapet zewnętrzny powlekany kolor biały 3	szt. szt.	3,000	3,000
				RAZEM	3,000
6	KNR 4-01 0321-01 analogia	Obsadzenie podokienników drewnianych lub stalowych do 1.5 m w ścianach z cegieł +M - parapety wewnętrzne PCV 3	szt. szt.	3,000	3,000
				RAZEM	3,000
7	Kalkulacja własna	Montaż nawiewników okiennych - higrosterowalne 4	szt. szt.	4,000	4,000
				RAZEM	4,000
8	KNR-W 2- 02 1510-10	Dwukrotne malowanie farbami emulsyjnymi powierzchni zewnętrznych - tynków gładkich bez gruntowania . Ościeża - w kolorze zgodnym z kolorystyką elewacji. (2,48+1,50+2,48)*0,30 (1,68+1,68+1,54)*0,30*3	m ² m ² m ²	1,938 4,410	6,348
				RAZEM	6,348
9	KNR-W 2- 02 1510-01	Dwukrotne malowanie farbami emulsyjnymi powierzchni wewnętrznych - tynków gładkich bez gruntowania. Ościeża -w kolorze białym. 3,175	m ² m ²	3,175	3,175
				RAZEM	3,175
10	KNR 4-01 0108-11 0108-12	Wywiezienie materiałów z rozbiórki samochodami samowytadowczymi na odległość 19 km 0,90	m ³ m ³	0,900	0,900
				RAZEM	0,900
11	kalk. własna	Uylizacja 1	kpl kpl	1,000	1,000
				RAZEM	1,000

Inspektor Nadzoru Inwestorskiego

Violetta Parzyńska
upr. bud. GP-KZ-7342/256/92
w specjalności konstrukcyjno-budowlanej
KUP/BO/0088/05

SZKIC OKIEN
UL. CZERKASKA 26/1
OKNA PCV ROZWIERALNO-UCHYTYNE
Z ZACHOWANIEM ISTNIWIEJACEGO PODZIAU OKNA
POMIARY NALEZY POBRAC Z NATURY

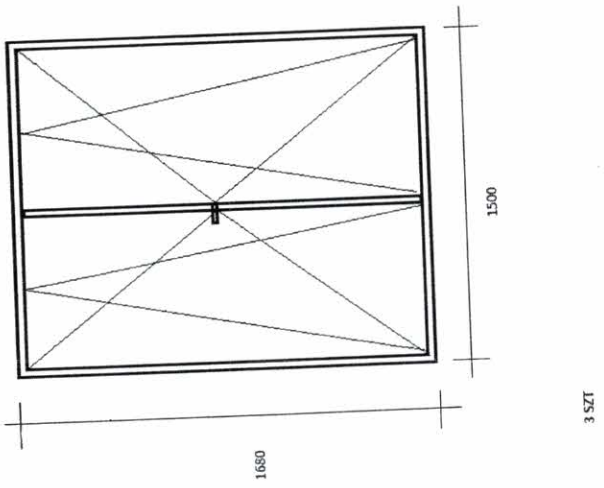
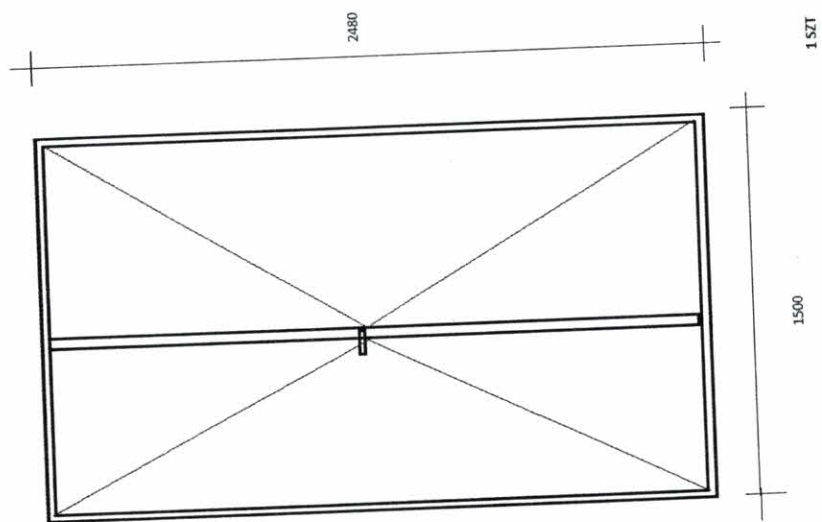

Inspektor Nadzoru Inwestorskiego
Violetta Wiktoryńska
Violetta Wiktoryńska
upr. bud. GP-KZ-7342/256/92
w specjalności konstrukcyjno-budowlanej
KUP/BO/0088/05

Lp.	Podstawa	Opis i wyliczenia	j.m.	Poszcz.	Razem
1	KNR 0-19 0929-10	Wymiana okien zespolonych na okna rozwierane i uchylno-rozwierane dwudzielne z PCV o pow. do 2.5 m2 Kolorystyka i podział okna identyczne jak istniejące. kuchnia,pokój 1,65*1,25 1,48*1,43	m ² m ² m ²	 2,063 2,116	 RAZEM 4,179
2	KNR 4-01 0354-11	Wykucie z muru podokienników drewnianych,stalowych - parapety zewnętrzne 1,65+1,48	m m	 3,130	 RAZEM 3,130
3	KNR 4-01 0354-12	Wykucie z muru podokienników drewnianych ,stalowych - parapety wewnętrzne 1,65+1,48	m m	 3,130	 RAZEM 3,130
4	KNR 4-01 0321-01 analogia	Obsadzenie podokienników drewnianych lub stalowych do 1.5 m w ścianach z cegieł + M -parapet zewnętrzny powlekany kolor biały 2	szt. szt.	 2,000	 RAZEM 2,000
5	KNR 4-01 0321-01 analogia	Obsadzenie podokienników drewnianych lub stalowych do 1.5 m w ścianach z cegieł + M -parapet wewnętrzny PCV 2	szt. szt.	 2,000	 RAZEM 2,000
6	Kalkulacja własna	Montaż nawiewników okiennych - higrosterowalne kuchnia -2 szt ,pokój 1 -szt 3	szt. szt.	 3,000	 RAZEM 3,000
7	KNR-W 2- 02 1510-10	Dwukrotne malowanie farbami emulsyjnymi powierzchni zewnętrznych - tynków gładkich bez gruntowania . Ościeża - w kolorze zgodnym z kolorystyką elewacji. (1,65+1,25+1,25)*0,20 (1,48+1,43+1,43)*0,20	m ² m ² m ²	 0,830 0,868	 RAZEM 1,698
8	KNR-W 2- 02 1510-01	Dwukrotne malowanie farbami emulsyjnymi powierzchni wewnętrznych - tynków gładkich bez gruntowania. Ościeża -w kolorze białym. (1,65+1,25+1,25)*0,15 (1,48+1,43+1,43)*0,20	m ² m ² m ²	 0,623 0,868	 RAZEM 1,491
9	KNR 4-01 0108-11 0108-12	Wywiezienie materiałów z rozbiórki samochodami samowyladowczymi na odległość 19 km 0,3	m ³ m ³	 0,300	 RAZEM 0,300
10	kalk. własna	Uyilizacja 1	kpl kpl	 1,000	 RAZEM 1,000

Inspektor Nadzoru Inwestorskiego

Violetta Purzyńska
upr. bud. GP-KZ-7342/256/92
w specjalności konstrukcyjno-budowlanej
KUP/BO/0088/05

SZKIC OKIEN

ul. Fordońska 114/10A

Okna PCV – rozwieralno-uchylne
(z zachowaniem istniejącego podziału okien)

Pomiary należy pobrać z natury

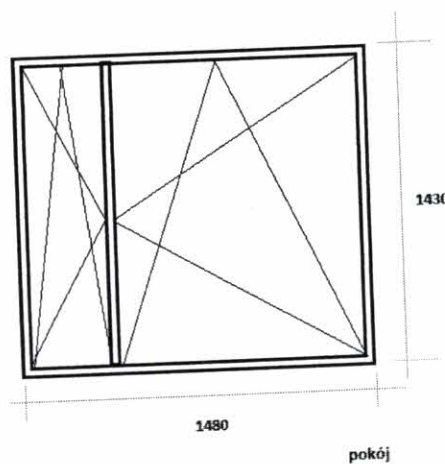
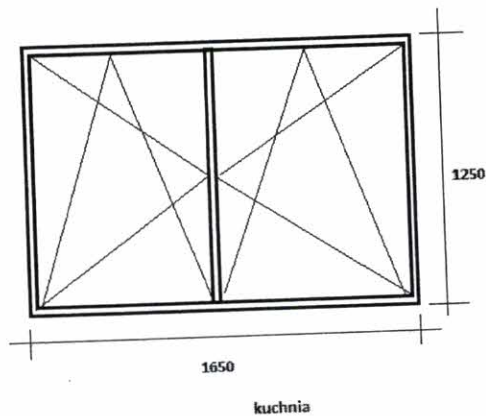

Inspektor Nadzoru Inwestorskiego

Violetta Purczyńska
upr. bud. GP-KZ-7342/256/92
w specjalności konstrukcyjno-budowlanej
KUP/BO/0088/05

Lp.	Podstawa	Opis i wyliczenia	j.m.	Poszcz.	Razem
1	KNR 0-19 0929-10	Wymiana okien zespolonych na okna rozwierane i uchylno-rozwierane dwudzielne z PCV o pow. do 2.5 m2 Kolorystyka i podział okna identyczne jak istniejące. okno balkonowe 1,78*1,42	m ²		
			m ²	2,528	
				RAZEM	2,528
2	KNR 0-19 0929-12	Wymiana drzwi balkonowych zespolonych na drzwi balkonowe z PCV 0,87*2,26	m ²		
			m ²	1,966	
				RAZEM	1,966
3	KNR 0-19 0929-10	Wymiana okien zespolonych na okna rozwierane i uchylno-rozwierane dwudzielne z PCV o pow. do 2.5 m2 Kolorystyka i podział okna identyczne jak istniejące. 1,73*1,42	m ²		
			m ²	2,457	
				RAZEM	2,457
4	KNR 0-19 0929-06	Wymiana okien zespolonych na okna rozwierane i uchylno-rozwierane jednodzielne z PCV o pow. do 1.5 m2 0,84*1,42	m ²		
			m ²	1,193	
				RAZEM	1,193
5	KNR 4-01 0354-11	Wykucie z muru podokienników drewnianych, stalowych - parapety zewnętrzne 1,8*2+0,90	m		
			m	4,500	
				RAZEM	4,500
6	KNR 4-01 0354-11	Wykucie z muru podokienników drewnianych, stalowych parapety wewnętrzne 4,5	m		
			m	4,500	
				RAZEM	4,500
7	KNR 4-01 0321-01 analogia	Obsadzenie podokienników drewnianych lub stalowych do 1.5 m w ścianach z cegieł + M -parapet zewnętrzny powlekany kolor biały 3	szt.		
			szt.	3,000	
				RAZEM	3,000
8	KNR 4-01 0321-01 analogia	Obsadzenie podokienników drewnianych lub stalowych do 1.5 m w ścianach z cegieł +M - parapety wewnętrzne PCV 3	szt.		
			szt.	3,000	
				RAZEM	3,000
9	Kalkulacja własna	Montaż nawiewników okiennych - higrosterowalne 3	szt.		
			szt.	3,000	
				RAZEM	3,000
10	KNR-W 2- 02 1510-10	Dwukrotne malowanie farbami emulsyjnymi powierzchni zewnętrznych - tynków gładkich bez gruntowania . Ościeża - w kolorze zgodnym z kolorystyką elewacji. (1,78+1,78+1,42)*0,15*2 (0,86+1,42+1,42)*0,15 (2,26+2,26+0,90)*0,15	m ²		
			m ²	1,494	
			m ²	0,555	
			m ²	0,813	
				RAZEM	2,862
11	KNR-W 2- 02 1510-01	Dwukrotne malowanie farbami emulsyjnymi powierzchni wewnętrznych - tynków gładkich bez gruntowania. Ościeża -w kolorze białym. 2,862	m ²		
			m ²	2,862	
				RAZEM	2,862
12	KNR 4-01 0108-11 0108-12	Wywiezienie materiałów z rozbiórki samochodami samowładowymi na odległość 19 km 0,6	m ³		
			m ³	0,600	
				RAZEM	0,600
13	kalk. własna	Uylizacja 1	kpl		
			kpl	1,000	
				RAZEM	1,000

Inspektor Nadzoru Inwestorskiego

Violetta Purczyńska
upr. bud. GP-KZ-7342/256/92
w specjalności konstrukcyjno-budowlanej
KUP/BO/0088/05

SZKIC OKIEN
UL. BORA KOMOROWSKIEGO 6/15.
OKNA PCV ROZWIERALNO-UCHYTLNE
Z ZACHOWANIEM ISTNIWEJĄCEGO PODZIAŁU OKNA
POMIARY NALEŻY POBRAC Z NATURY

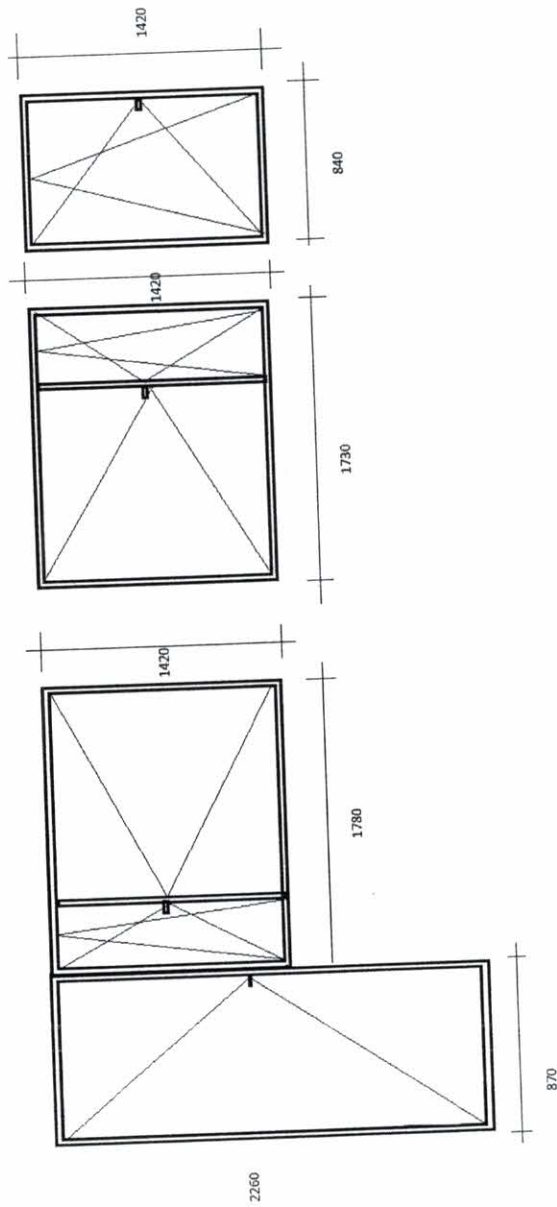

Inspektor Nadzoru Inwestorskiego

Violetta Przytycka
upr. bud. GP-KZ-7342/256/92
w specjalności konstrukcyjno-budowlanej
KUP/BO/0088/05

Lp.	Podstawa	Opis i wyliczenia	j.m.	Poszcz.	Razem
1	KNR 0-19 0929-10	Wymiana okien zespolonych na okna rozwierane i uchylno-rozwierane dwudzielne z PCV o pow. do 2.5 m2 Kolorystyka i podział okna identyczne jak istniejące. 1,79*1,40 1,76*1,40 1,76*1,40	m ² m ² m ² m ²	2,506 2,464 2,464	7,434
				RAZEM	
2	KNR 0-19 0929-12	Wymiana drzwi balkonowych zespolonych na drzwi balkonowe z PCV 0,84*2,24	m ² m ²	1,882	1,882
				RAZEM	
3	KNR 4-01 0354-11	Wykucie z muru podokienników drewnianych, stalowych - parapety zewnętrzne 1,8*3	m m	5,400	5,400
				RAZEM	
4	KNR 4-01 0354-11	Wykucie z muru podokienników drewnianych, stalowych parapety wewnętrzne 1,8*3	m m	5,400	5,400
				RAZEM	
5	KNR 4-01 0321-01 analogia	Obsadzenie podokienników drewnianych lub stalowych do 1.5 m w ścianach z cegiel + M -parapet zewnętrzny powlekany kolor biały 3	szt. szt.	3,000	3,000
				RAZEM	
6	KNR 4-01 0321-01 analogia	Obsadzenie podokienników drewnianych lub stalowych do 1.5 m w ścianach z cegiel +M - parapety wewnętrzne PCV 3	szt. szt.	3,000	3,000
				RAZEM	
7	Kalkulacja własna	Montaż nawiewników okiennych - higrosterowalne 4	szt. szt.	4,000	4,000
				RAZEM	
8	KNR-W 2- 02 1510-10	Dwukrotne malowanie farbami emulsyjnymi powierzchni zewnętrznych - tynków gładkich bez gruntowania . Ościeża - w kolorze zgodnym z kolorystyką elewacji. (1,79+1,40+1,40)*0,15*3 (2,24+2,24+0,90)*0,15	m ² m ² m ²	2,066 0,807	2,873
				RAZEM	
9	KNR-W 2- 02 1510-01	Dwukrotne malowanie farbami emulsyjnymi powierzchni wewnętrznych - tynków gładkich bez gruntowania. Ościeża -w kolorze białym. 2,873	m ² m ²	2,873	2,873
				RAZEM	
10	KNR 4-01 0108-11 0108-12	Wywiezienie materiałów z rozbiórki samochodami samowładkowymi na odległość 19 km 0,90	m ³ m ³	0,900	0,900
				RAZEM	
11	kalk. własna	Uyilizacja 1	kpl kpl	1,000	1,000
				RAZEM	

Inspektor Nadzoru Inwestorskiego

Violetta Puzynska
 upr. bud. GP-KZ-7342/256/92
 w specjalności konstrukcyjno-budowlanej
 KUP/BO/0088/05

SZKIC OKIEN
UL. BORA KOMOROWSKIEGO 6/103
OKNA PCV RODZIERBALNO-LICHTLANE
Z ZACHOWANIEM ISTNIWIĄCEGO PODZIAŁU OKNA

POMIARY NALEŻY POBRACZ NATURY

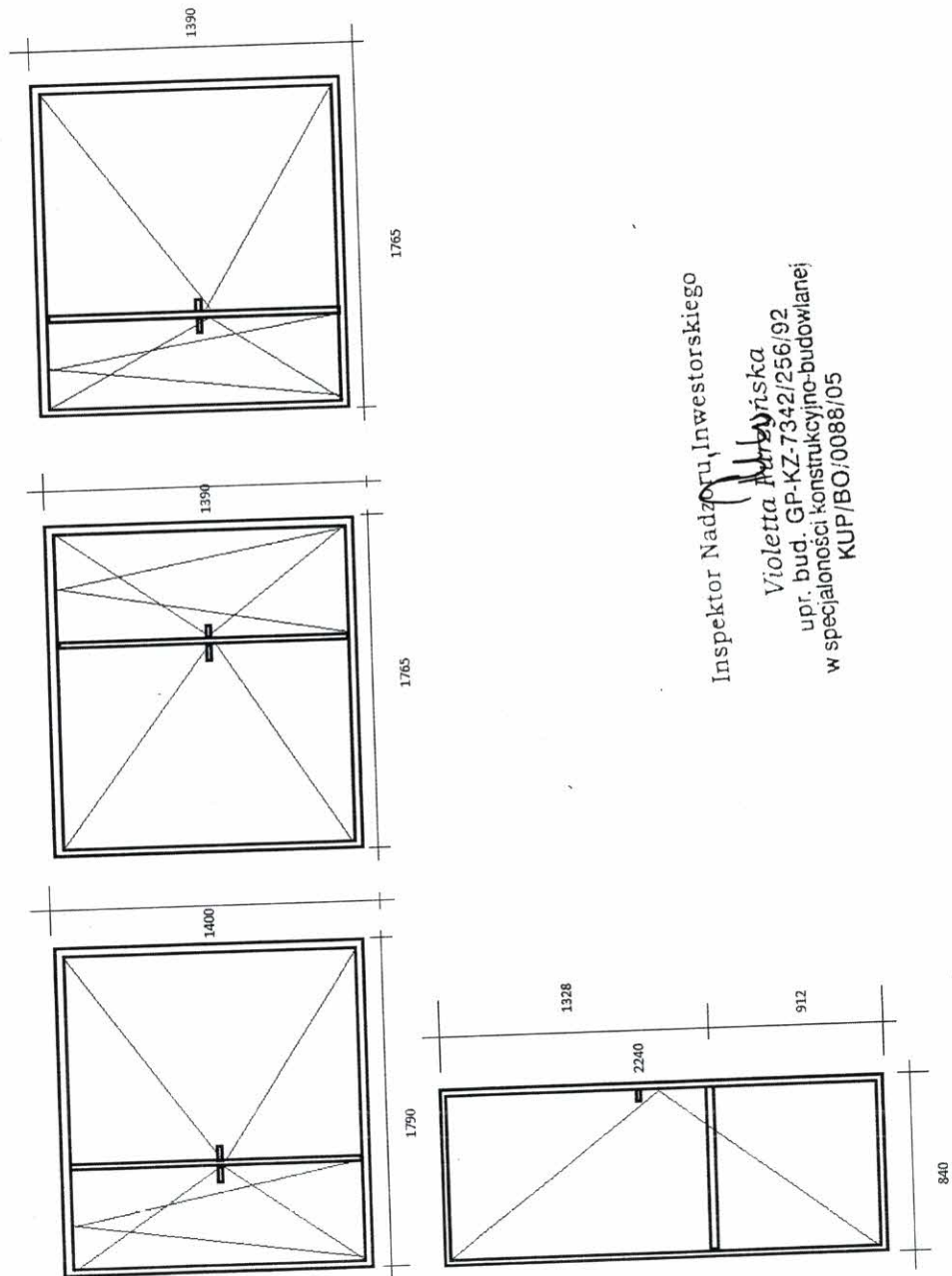

Inspektor Nadzoru Inwestorskiego

Violetta *Witajńska*
upr. bud. GP-KZ-7342/256/92
w specjalności konstrukcyjno-budowlanej
KUP/BO/0088/05

Lp.	Podstawa	Opis i wyliczenia	j.m.	Poszcz.	Razem
1	KNR 0-19 0930-07	Wymiana okien skrzynkowych na okna rozwierane i uchylno-rozwierane jednodzielne z PCV o pow. ponad 1.5 m ² 1,72*1,06*2	m ²		
			m ²	3,646	
				RAZEM	3,646
2	KNR 4-01 0321-02	Obsadzenie podokienników drewnianych lub stalowych ponad 1.5 m w ścianach z cegieł 2	szt.		
			szt.	2,000	
				RAZEM	2,000
3	KNR 2-17 0156-01	Nawietrzaki okienne higrosterowalne 2	szt.		
			szt.	2,000	
				RAZEM	2,000
4	KNR 4-01 0530-08	Uzupełnienie obróbek blacharskich podokienników z blachy ocynkowanej 1,20*0,25*2	m ²		
			m ²	0,600	
				RAZEM	0,600

Inspektor Nadzoru Inwestorskiego
E. Najman
 Krzysztof Najman
 upr. bud. UAN-NB-8376-5/51/87 Wk
 w specjalności konstrukcyjno-budowlanej
 KUP/BO/0277/03

KAPLICZNA 15 m 1

Okna PCV - 2 szt.

Wymiary sprawdzić przed zamówieniem

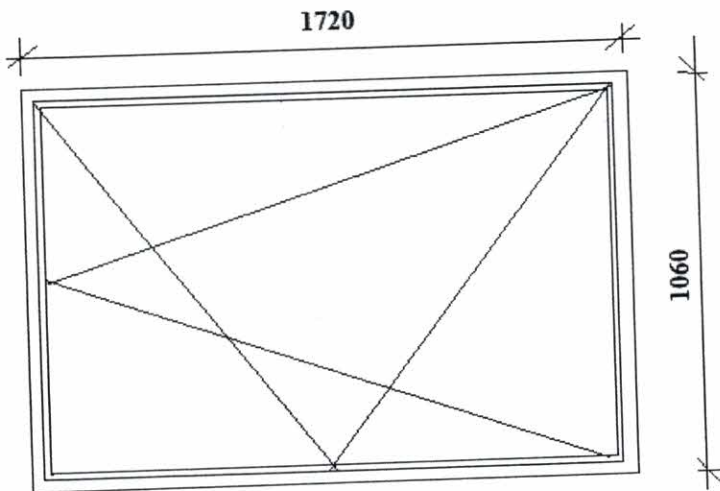

Inspektor Nadzoru Inżynierskiego
E. Nylke
Krzysztof Nylke
upr. bud. UAN-NF-0388-S-11.07 WK
w specjalności konstrukcyjno-budowlanej
KUP/50/0277/03

Lp.	Podstawa	Opis i wyliczenia	j.m.	Poszcz.	Razem
1	KNR 0-19 0929-10	Wymiana okien zespolonych na okna rozwierane i uchylno-rozwierane dwudzielne z PCV o pow. do 2.5 m2 Kolorystyka i podział okna identyczne jak istniejące. 1,48*1,47 1,18*1,47	m ²		
			m ²	2,176	
			m ²	1,735	
				RAZEM	3,911
2	KNR 4-01 0354-11	Wykucie z muru podokienników drewnianych, stalowych - parapety zewnętrzne 1,50+1,20	m		
			m	2,700	
				RAZEM	2,700
3	KNR 4-01 0354-11	Wykucie z muru podokienników drewnianych, stalowych parapety wewnętrzne 1,50+1,20	m		
			m	2,700	
				RAZEM	2,700
4	KNR 4-01 0321-01 analogia	Obsadzenie podokienników drewnianych lub stalowych do 1.5 m w ścianach z cegieł + M - parapet zewnętrzny powlekany kolor biały 2	szt.		
			szt.	2,000	
				RAZEM	2,000
5	KNR 4-01 0321-01 analogia	Obsadzenie podokienników drewnianych lub stalowych do 1.5 m w ścianach z cegieł + M - parapety wewnętrzne PCV 2	szt.		
			szt.	2,000	
				RAZEM	2,000
6	Kalkulacja własna	Montaż nawiewników okiennych - higrosterowalne 2	szt.		
			szt.	2,000	
				RAZEM	2,000
7	KNR-W 2- 02 1510-10	Dwukrotne malowanie farbami emulsyjnymi powierzchni zewnętrznych - tynków gładkich bez gruntowania . Ościeża - w kolorze zgodnym z kolorystyką elewacji. (1,47+1,47+1,48)*0,15 (1,18+1,47+1,47)*0,15	m ²		
			m ²	0,663	
			m ²	0,618	
				RAZEM	1,281
8	KNR-W 2- 02 1510-01	Dwukrotne malowanie farbami emulsyjnymi powierzchni wewnętrznych - tynków gładkich bez gruntowania. Ościeża -w kolorze białym. 2,856	m ²		
			m ²	2,856	
				RAZEM	2,856
9	KNR 4-01 0108-11 0108-12	Wywiezienie materiałów z rozbiórki samochodami samowyladowczymi na odległość 19 km 0,5	m ³		
			m ³	0,500	
				RAZEM	0,500
10	kalk. własna	Uylizacja 1	kpl		
			kpl	1,000	
				RAZEM	1,000

Inspektor Nadzoru Inwestorskiego

Violetta Purzyńska
upr. bud. GP-KZ-7342/256/92
w specjalności konstrukcyjno-budowlanej
KUP/BO/0088/05

SZKIC OKIEN

ul. Kiedrowskiego 2/2

Okna PCV – rozwieralno-uchylne
(z zachowaniem istniejącego podziału okien)

Pomiary należy pobrać z natury

MAŁY POKÓJ ; WCHNIA

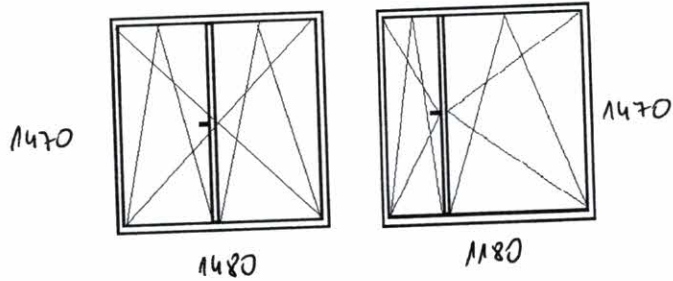

Inspektor Nadzoru Inwestorskiego

Violetta Piżowska
upr. bud. GP-KZ-7342/256/92
w specjalności konstrukcyjno-budowlanej
KUP/BO/0088/05

Lp.	Podstawa	Opis i wyliczenia	j.m.	Poszcz.	Razem
1	KNR 0-19 0930-06	Wymiana okien skrzynkowych na okna rozwierane i uchylno-rozwierane jednodzielne z PCV o pow. do 1.5 m ² (0,67*2,06)*2	m ² m ²	 2,760	 2,760
				RAZEM	2,760
2	KNR 4-01 0354-11	Wykucie z muru podokienników drewnianych, stalowych - parapety ze- wnętrzne 0,40*2	m m	 0,800	 0,800
				RAZEM	0,800
3	KNR 4-01 0354-11	Wykucie z muru podokienników drewnianych, stalowych - parapety wer- nętrzne 0,80*2	m m	 1,600	 1,600
				RAZEM	1,600
4	KNR 4-01 0321-01 analogia	Obsadzenie podokienników drewnianych lub stalowych do 1.5 m w ścia- nach z cegieł + M -parapet wewnętrzny z PCV kolor biały 2	szt. szt.	 2,000	 2,000
				RAZEM	2,000
5	KNR 4-01 0321-01 analogia	Obsadzenie podokienników drewnianych lub stalowych do 1.5 m w ścia- nach z cegieł + M -parapet zewnętrzny stalowy powlekany biały 2	szt. szt.	 2,000	 2,000
				RAZEM	2,000
6	Kalkulacja własna	Montaż nawiewników okiennych - higrosterowalne 2	szt. szt.	 2,000	 2,000
				RAZEM	2,000
7	KNR-W 2- 02 1510-10	Dwukrotne malowanie farbami emulsyjnymi powierzchni zewnętrznych - tynków gładkich bez gruntowania . Ościeża - w kolorze zgodnym z kolorys- tyką elewacji. (2,06+2,06+0,70)*2*0,30	m ² m ²	 2,892	 2,892
				RAZEM	2,892
8	KNR-W 2- 02 1510-01	Dwukrotne malowanie farbami emulsyjnymi powierzchni wewnętrznych - tynków gładkich bez gruntowania. Ościeża -w kolorze białym. (2,06+2,06+0,70)*2*0,15	m ² m ²	 1,446	 1,446
				RAZEM	1,446
9	KNR 4-01 0108-11 0108-12	Wywiezienie gruzu spryzmowanego samochodami samowładowymi na odległość 19 km 0,6	m ³ m ³	 0,600	 0,600
				RAZEM	0,600
10	kalk. własna	Uylizacja 1	kpl kpl	 1,000	 1,000
				RAZEM	1,000

Inspektor Nadzoru Inwestorskiego

Violetta Purzyńska
 upr. bud. GP-KZ-7342/256/92
 w specjalności konstrukcyjno-budowlanej
 KUP/BO/0088/05

SZKIC OKIEN

ul. Krakowska 18/3A

Okna PCV – rozwieralno-uchylne
(z zachowaniem istniejącego podziału okien)

Pomiary należy pobrać z natury

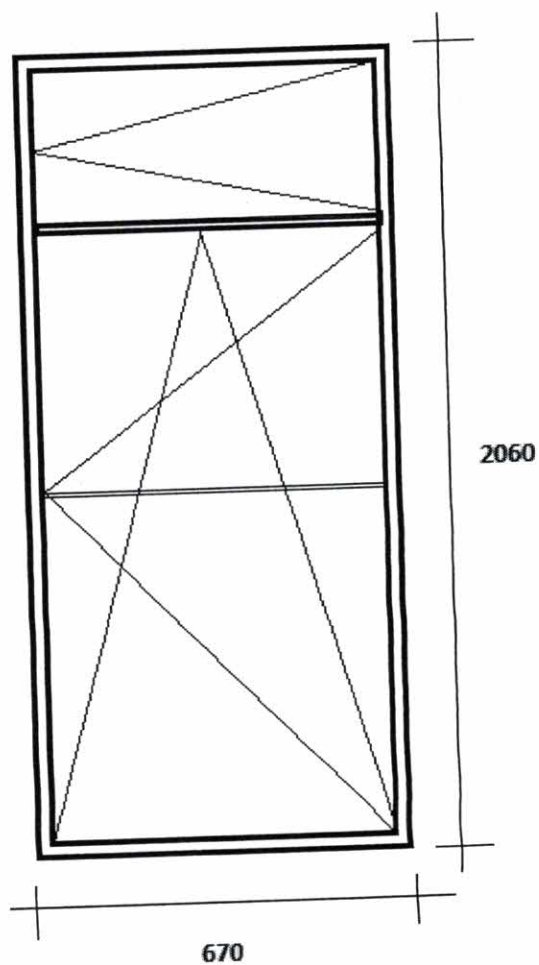

pokój 2 szt

Inspektor Nadzoru Inwestorskiego

Violetta Purczyńska
upr. bud. GP-KZ-7342/256/92
w specjalności konstrukcyjno-budowlanej
KUP/BO/0088/05

Lp.	Podstawa	Opis i wyliczenia	j.m.	Poszcz.	Razem
1	KNR 0-19 0929-11 analogia	Wymiana okien zespolonych na okna rozwierane i uchylno-rozwierane trój- dzielne z PCV o pow. ponad 2.5 m2 pokój 2,18*1,55	m ²		
			m ²	3,379	
				RAZEM	3,379
2	KNR 0-19 0929-05	Wymiana okien zespolonych na okna rozwierane i uchylno-rozwierane jed- nodzielne z PCV o pow. do 1.0 m2 łazienka, w.c. (0,77*1,14)*2	m ²		
			m ²	1,756	
				RAZEM	1,756
3	KNR 4-01 0354-12	Wykucie z muru podokienników betonowych z lastryko - parapety wew- nętrzne 2,20+1,15+1,15	m		
			m	4,500	
				RAZEM	4,500
4	KNR 4-01 0354-11	Wykucie z muru podokienników drewnianych, stalowych - parapety ze- wnętrzne 2,20+1,15+1,15	m		
			m	4,500	
				RAZEM	4,500
5	KNR 4-01 0321-01 analogia	Obsadzenie podokienników drewnianych lub stalowych do 1.5 m w ścia- nach z cegieł + M -parapet wewnętrzny z PCV kolor biały 3	szt.		
			szt.	3,000	
				RAZEM	3,000
6	KNR 4-01 0321-01 analogia	Obsadzenie podokienników drewnianych lub stalowych do 1.5 m w ścia- nach z cegieł + M -parapet zewnętrzny stalowy biały powlekany 3	szt.		
			szt.	3,000	
				RAZEM	3,000
7	Kalkulacja własna	Montaż nawiewników okiennych - higrosterowalne 3	szt.		
			szt.	3,000	
				RAZEM	3,000
8	KNR-W 2- 02 1510-10	Dwukrotne malowanie farbami emulsyjnymi powierzchni zewnętrznych - tynków gładkich bez gruntowania . Ościeża - w kolorze zgodnym z kolorzy- tyką elewacji. (2,20+1,55+1,55)*0,15	m ²		
			m ²	0,795	
				RAZEM	0,795
9	KNR-W 2- 02 1510-01	Dwukrotne malowanie farbami emulsyjnymi powierzchni wewnętrznych - tynków gładkich bez gruntowania. Ościeża -w kolorze białym. (2,20+1,55+1,55)*0,15	m ²		
			m ²	0,795	
				RAZEM	0,795
10	KNR 4-01 0108-11 0108-12	Wywiezienie gruzu spryzmowanego samochodami samowładowczymi na odległość 19 km 0,4	m ³		
			m ³	0,400	
				RAZEM	0,400
11	kalk. własna	Uylizacja 1	kpl		
			kpl	1,000	
				RAZEM	1,000

Inspektor Nadzoru Inwestorskiego

Violetta Puzińska
upr. bud. GP-KZ-7342/256/92
w specjalności konstrukcyjno-budowlanej
KUP/BO/0088/05

SZKIC OKIEN

ul. Powstańców WLKP. 27/21

Okna PCV – rozwieralno-uchylne
(z zachowaniem istniejącego podziału okien)

Pomiary należy pobrać z natury

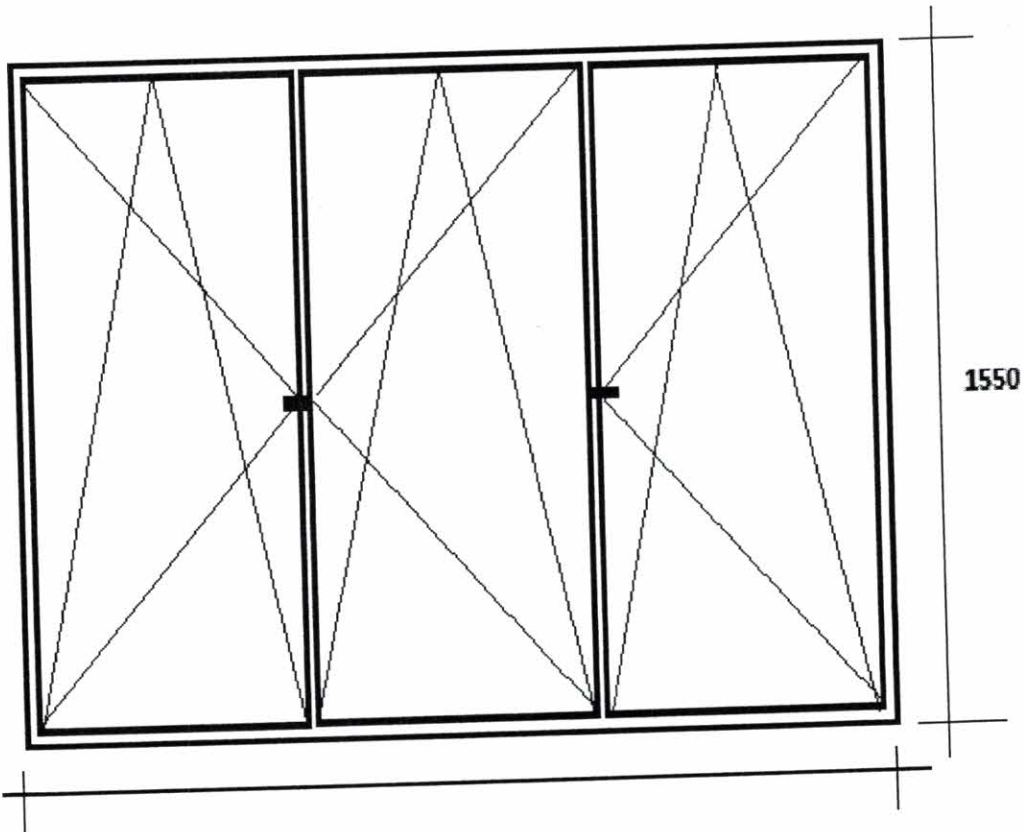

2180

1550

pokój 1 szt

Inspektor Nadzoru Inwestorskiego

Violetta Puzynska
upr. bud. GP-KZ-7342/256/92
w specjalności konstrukcyjno-budowlanej
KUP/BO/0088/05

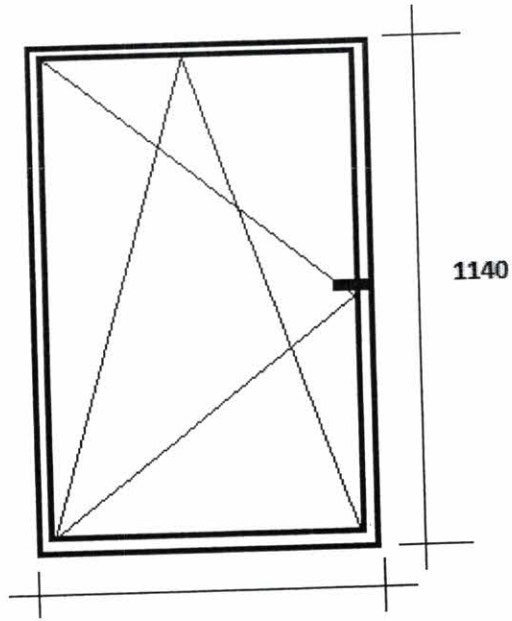

770

łazienka i w.c. -2 szt

Inspektor Nadzoru Inwestorskiego

Violetta Puzyniska

upr. bud. GP-KZ-7342/256/92
w specjalności konstrukcyjno-budowlanej
KUP/BO/0088/05

Lp.	Podstawa	Opis i wyczenia	j.m.	Poszcz.	Razem
1	KNR 0-19 0930-09	Wymiana okien skrzynkowych na okna rozwierane i uchylno-rozwierane dwudzielne z PCV o pow. do 2.0 m2 pokój - 2 szt (1,47*1,24)*2 kuchnia 1,16*1,62 łazienka 0,53*2,0	m ²		
			m ²	3,646	
			m ²	1,879	
			m ²	1,060	
				RAZEM	6,585
2	KNR 4-01 0321-01 analogia	Obsadzenie podokienników drewnianych lub stalowych do 1.5 m w ścianach z cegieł + M -parapet zewnętrzny stalowy 1.20+0.60+1.50*2 4	szt.		
			szt.	4,000	
				RAZEM	4,000
3	KNR 4-01 0321-01 analogia	Obsadzenie podokienników drewnianych lub stalowych do 1.5 m w ścianach z cegieł + M -parapet wewnętrzny z PCV kolor biały łazienka 1	szt.		
			szt.	1,000	
				RAZEM	1,000
4	Kalkulacja własna	Montaż nawiewników okiennych - higrosterowalne 3	szt.		
			szt.	3,000	
				RAZEM	3,000
5	KNR-W 2- 02 1510-01	Dwukrotne malowanie farbami emulsyjnymi powierzchni wewnętrznych - tynków gładkich bez gruntowania. Ościeża -w kolorze białym. (1,16+1,62+1,62)*0,15 (1,47+1,24+1,24)*0,15 (0,53+2,0+2,0)*0,15	m ²		
			m ²	0,660	
			m ²	0,593	
			m ²	0,680	
				RAZEM	1,933
6	KNR 4-01 0108-11 0108-12	Wywiezienie gruzu spryzmowanego samochodami samowyladowczymi na odległość 19 km 0,4	m ³		
			m ³	0,400	
				RAZEM	0,400
7	kalk. własna	Uylizacja 1	kpl		
			kpl	1,000	
				RAZEM	1,000

Inspektor Nadzoru Inwestorskiego

Violetta Pukalska
 upr. bud. GP-KZ-7342/256/92
 w specjalności konstrukcyjno-budowlanej
 KUP/BO/0088/05

SZKIC OKNA

ul. Rycerska 7/17

Okna PCV
(z zachowaniem istniejącego podziału okien)
Pomiary należy pobrać z natury

2 szt - pokój

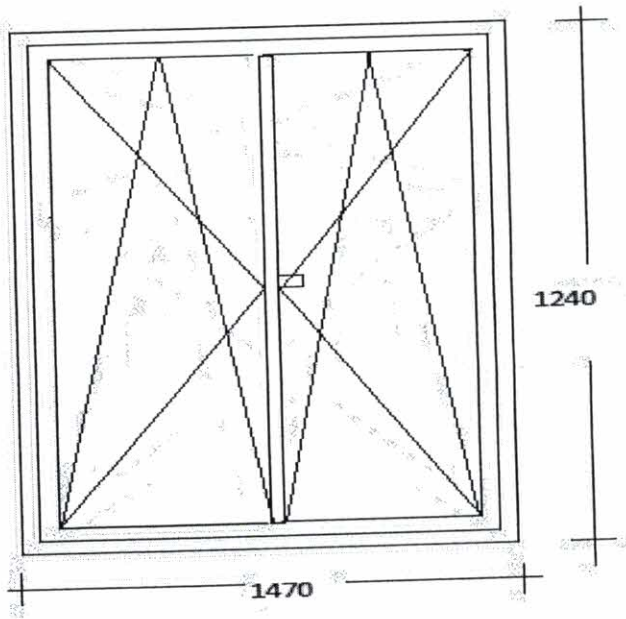

kuchnia 1 szt

Inspektor Nadzoru Inwestorskiego

Violetta Puczyłowska
upr. bud. GP-KZ-7342/256/92
w specjalności konstrukcyjno-budowlanej
KUP/BO/0083/05

2

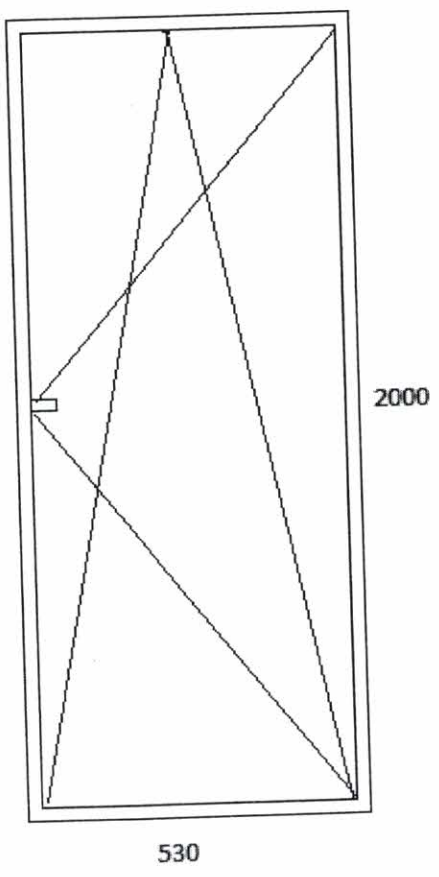
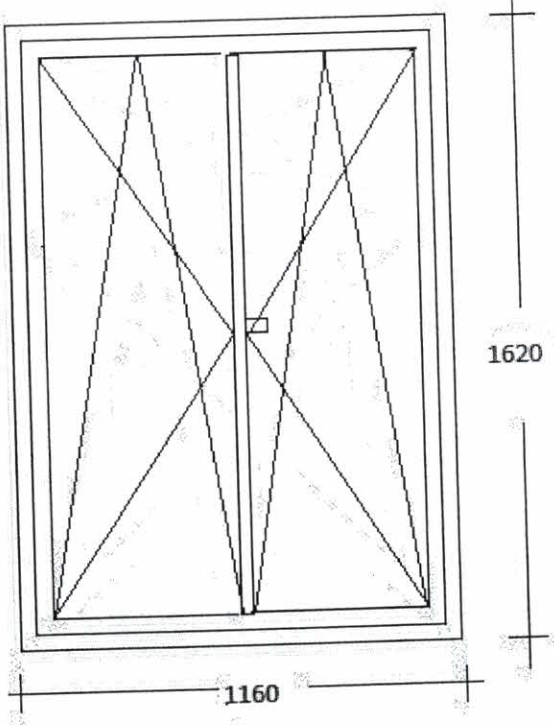

łazienka 1 szt.

Inspektor Nadzoru Inwestorskiego
Violetta Antkowińska
upr. bud. GP-KZ-7342/256/92
w specjalności konstrukcyjno-budowlanej
KUP/BO/0088/05

Lp.	Podstawa	Opis i wyliczenia	j.m.	Poszcz.	Razem
1	KNR 0-19 0929-10	Wymiana okien zespolonych na okna rozwierane i uchylno-rozwierane dwudzielne z PCV o pow. do 2.5 m2 Kolorystyka i podział okna identyczne jak istniejące. okno balkonowe 1,16*1,45 1,16*1,45	m ²		
			m ²	1,682	
			m ²	1,682	
				RAZEM	3,364
2	KNR 0-19 0929-12	Wymiana drzwi balkonowych zespolonych na drzwi balkonowe z PCV 0,84*2,24	m ²		
			m ²	1,882	
				RAZEM	1,882
3	KNR 0-19 0929-10	Wymiana okien zespolonych na okna rozwierane i uchylno-rozwierane dwudzielne z PCV o pow. do 2.5 m2 Kolorystyka i podział okna identyczne jak istniejące. pokój II 1,44*1,45 pokój III 1,50*1,45 kuchnia 1,20*1,45	m ²		
			m ²	2,088	
			m ²	2,175	
			m ²	1,740	
				RAZEM	6,003
4	KNR 4-01 0354-11	Wykucie z muru podokienników drewnianych, stalowych - parapety zewnętrzne 1,26+1,26+1,50+1,26+1,50	m		
			m	6,780	
				RAZEM	6,780
5	KNR 4-01 0354-12	Wykucie z muru podokienników betonowych z lastryko 6,78	m		
			m	6,780	
				RAZEM	6,780
6	KNR 4-01 0321-01 analogia	Obsadzenie podokienników drewnianych lub stalowych do 1.5 m w ścianach z cegieł + M -parapet zewnętrzny powlekany kolor biały 5	szt.		
			szt.	5,000	
				RAZEM	5,000
7	KNR 4-01 0321-01 analogia	Obsadzenie podokienników drewnianych lub stalowych do 1.5 m w ścianach z cegieł +M - parapety wewnętrzne PCV okno balkonowe 3,60 pokój II 3,17 kuchnia 1,94 pokój III 1,47	m		
			m	3,600	
			m	3,170	
			m	1,940	
			m	1,470	
				RAZEM	10,180
8	Kalkulacja własna	Montaż nawiewników okiennych - higrosterowalne 4	szt.		
			szt.	4,000	
				RAZEM	4,000
9	KNR-W 2- 02 1510-10	Dwukrotne malowanie farbami emulsyjnymi powierzchni zewnętrznych - tynków gładkich bez gruntowania . Ościeża - w kolorze zgodnym z kolorystyką elewacji. (2,24+0,90+1,16+1,45)*0,30 (1,16+1,45+4,45)*0,30 (1,44+1,45+1,45)*0,30 (1,20+1,45+1,45)*0,30 (1,50+1,45+1,45)*0,30	m ²		
			m ²	1,725	
			m ²	2,118	
			m ²	1,302	
			m ²	1,230	
			m ²	1,320	
				RAZEM	7,695
10	KNR-W 2- 02 1510-01	Dwukrotne malowanie farbami emulsyjnymi powierzchni wewnętrznych - tynków gładkich bez gruntowania. Ościeża -w kolorze białym. (2,24+0,90+1,16+1,45)*0,15 (1,16+1,45+4,45)*0,15 (1,44+1,45+1,45)*0,15 (1,20+1,45+1,45)*0,15 (1,50+1,45+1,45)*0,15	m ²		
			m ²	0,863	
			m ²	1,059	
			m ²	0,651	
			m ²	0,615	
			m ²	0,660	
				RAZEM	3,848
11	KNR 4-01 0108-11 0108-12	Wywiezienie materiałów z rozbiórki samochodami samowładowczymi na odległość 19 km 0,9	m ³		
			m ³	0,900	
				RAZEM	0,900
12	kalk. własna	Uylizacja 1	kpl		
			kpl	1,000	

Lp.	Podstawa	Opis i wyliczenia	j.m.	Poszcz.	Razem
				RAZEM	1,000

Inspektor Nadzoru Inwestorskiego

Violetta Parzyńska
upr. bud. GP-KZ-7342/256/92
w specjalności konstrukcyjno-budowlanej
KUP/BO/0088/05

SZKIC OKIEN

ul. Samotna 3/15

Okna PCV – rozwieralno-uchylne
(z zachowaniem istniejącego podziału okien)

Pomiary należy pobrać z natury

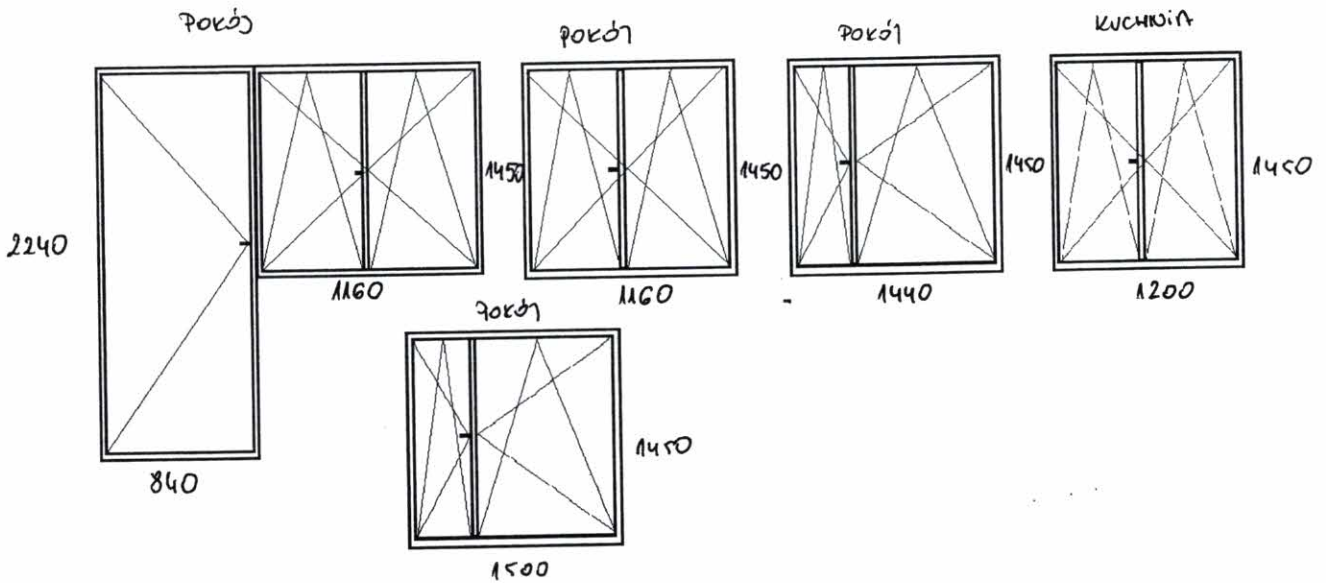

Inspektor Nadzoru Inwestorskiego

aw
Violetta Kurzyńska
upr. bud. GP-KZ-7342/256/92
w specjalności konstrukcyjno-budowlanej
KUP/BO/0088/05

Lp.	Podstawa	Opis i wyliczenia	j.m.	Poszcz.	Razem
1	KNR 0-19 0929-10	Wymiana okien zespolonych na okna rozwierane i uchylno-rozwierane dwudzielne z PCV o pow. do 2.5 m2 Kolorystyka i podział okna identyczne jak istniejące. okno balkonowe 1,16*1,45 1,16*1,45	m ²		
			m ²	1,682	
			m ²	1,682	
				RAZEM	3,364
2	KNR 0-19 0929-12	Wymiana drzwi balkonowych zespolonych na drzwi balkonowe z PCV 0,84*2,24	m ²		
			m ²	1,882	
					RAZEM
3	KNR 0-19 0929-10	Wymiana okien zespolonych na okna rozwierane i uchylno-rozwierane dwudzielne z PCV o pow. do 2.5 m2 Kolorystyka i podział okna identyczne jak istniejące. pokój II 1,44*1,45 kuchnia 1,20*1,45	m ²		
			m ²	2,088	
			m ²	1,740	
				RAZEM	3,828
4	KNR 4-01 0354-11	Wykucie z muru podokienników drewnianych, stalowych - parapety zewnętrzne 1,26+1,26+1,50+1,30	m		
			m	5,320	
					RAZEM
5	KNR 4-01 0354-12	Wykucie z muru podokienników betonowych z lastryko 1,28+1,28+1,58+1,58	m		
			m	5,720	
					RAZEM
6	KNR 4-01 0321-01 analogia	Obsadzenie podokienników drewnianych lub stalowych do 1.5 m w ścianach z cegieł + M -parapet zewnętrzny powlekany kolor biały 4	szt.		
			szt.	4,000	
					RAZEM
7	KNR 4-01 0321-01 analogia	Obsadzenie podokienników drewnianych lub stalowych do 1.5 m w ścianach z cegieł + M -parapet wewnętrzny PCV 4	szt.		
			szt.	4,000	
					RAZEM
8	Kalkulacja własna	Montaż nawiewników okiennych - higrosterowalne 3	szt.		
			szt.	3,000	
					RAZEM
9	KNR-W 2- 02 1510-10	Dwukrotne malowanie farbami emulsyjnymi powierzchni zewnętrznych - tynków gładkich bez gruntowania . Ościeża - w kolorze zgodnym z kolorystyką elewacji. (2,24+0,90+1,16+1,45)*0,30 (1,16+1,45+4,45)*0,30 (1,44+1,45+1,45)*0,30 (1,20+1,45+1,45)*0,30	m ²		
			m ²	1,725	
			m ²	2,118	
			m ²	1,302	
			m ²	1,230	
				RAZEM	6,375
10	KNR-W 2- 02 1510-01	Dwukrotne malowanie farbami emulsyjnymi powierzchni wewnętrznych - tynków gładkich bez gruntowania. Ościeża - w kolorze białym. (2,24+0,90+1,16+1,45)*0,15 (1,16+1,45+4,45)*0,15 (1,44+1,45+1,45)*0,15 (1,20+1,45+1,45)*0,15	m ²		
			m ²	0,863	
			m ²	1,059	
			m ²	0,651	
			m ²	0,615	
				RAZEM	3,188
11	KNR 4-01 0108-11 0108-12	Wywiezienie materiałów z rozbiórki samochodami samowładowczymi na odległość 19 km 0,7	m ³		
			m ³	0,700	
					RAZEM
12	kalk. własna	Uylizacja 1	kpl		
			kpl	1,000	
					RAZEM

Inspektor Nadzoru Inwestorskiego

Violetta Purzyńska
upr. bud. GP-KZ-7342/256/92
w specjalności konstrukcyjno-budowlanej
KUP/BO/0088/05

SZKIC OKIEN

ul. Samotna 3/16

Okna PCV – rozwieralno-uchylne
(z zachowaniem istniejącego podziału okien)

Pomiary należy pobrać z natury

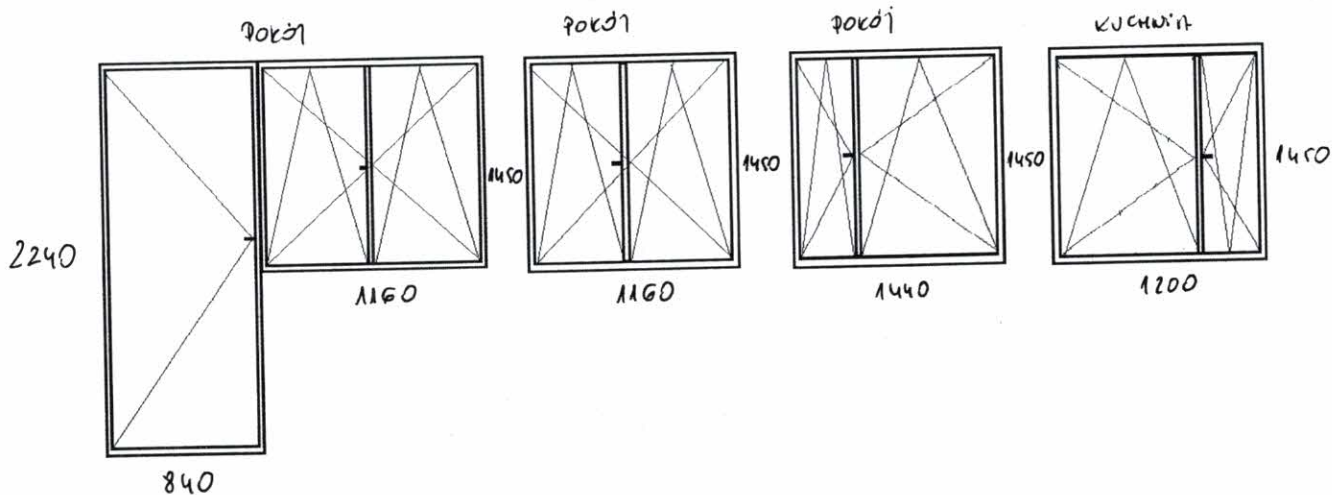

Inspektor Nadzoru Inwestorskiego

Violetta Parzyńska
upr. bud. GP-KZ-7342/256/92
w specjalności konstrukcyjno-budowlanej
KUP/BO/0088/05

Lp.	Podstawa	Opis i wyliczenia	j.m.	Poszcz.	Razem
1	KNR 0-19 0929-10	Wymiana okien zespolonych na okna rozwierane i uchylno-rozwierane dwudzielne z PCV o pow. do 2.5 m2 Kolorystyka i podział okna identyczne jak istniejące. okno mały pokój 1,50*1,45	m ²		
			m ²	2,175	
				RAZEM	2,175
2	KNR 4-01 0354-11	Wykucie z muru podokienników drewnianych, stalowych - parapety zewnętrzne 1,36	m		
			m	1,360	
				RAZEM	1,360
3	KNR 4-01 0354-12	Wykucie z muru podokienników betonowych z lastryko 1,58	m		
			m	1,580	
				RAZEM	1,580
4	KNR 4-01 0321-01 analogia	Obsadzenie podokienników drewnianych lub stalowych do 1.5 m w ścianach z cegieł + M - parapet zewnętrzny powlekany kolor biały 1	szt.		
			szt.	1,000	
				RAZEM	1,000
5	KNR 4-01 0321-01 analogia	Obsadzenie podokienników drewnianych lub stalowych do 1.5 m w ścianach z cegieł +M - parapety wewnętrzne PCV 1,58	m		
			m	1,580	
				RAZEM	1,580
6	Kalkulacja własna	Montaż nawiewników okiennych - higrosterowalne 1	szt.		
			szt.	1,000	
				RAZEM	1,000
7	KNR-W 2- 02 1510-10	Dwukrotne malowanie farbami emulsyjnymi powierzchni zewnętrznych - tynków gładkich bez gruntowania . Ościeża - w kolorze zgodnym z kolorystyką elewacji. (1,50+1,45+1,45)*0,30	m ²		
			m ²	1,320	
				RAZEM	1,320
8	KNR-W 2- 02 1510-01	Dwukrotne malowanie farbami emulsyjnymi powierzchni wewnętrznych - tynków gładkich bez gruntowania. Ościeża -w kolorze białym. (1,50+1,45+1,45)*0,15	m ²		
			m ²	0,660	
				RAZEM	0,660
9	KNR 4-01 0108-11 0108-12	Wywiezienie materiałów z rozbiórki samochodami samowładowczymi na odległość 19 km 0,2	m ³		
			m ³	0,200	
				RAZEM	0,200
10	kalk. własna	Uylizacja 1	kpl		
			kpl	1,000	
				RAZEM	1,000

Inspektor Nadzoru Inwestorskiego

Violetta Kurzyńska
 upr. bud. GP-KZ-7342/256/92
 w specjalności konstrukcyjno-budowlanej
 KUP/BO/0088/05

SZKIC OKIEN

ul. Samotna 3/38

Okno PCV – rozwieralno-uchylne
(z zachowaniem istniejącego podziału okien)

Pomiary należy pobrać z natury

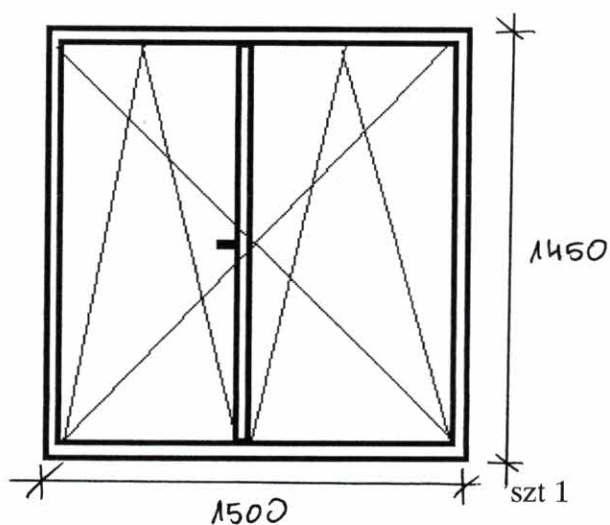

Inspektor Nadzoru Inwestorskiego

Violetta Piżyńska
upr. bud. GP-KZ-7342/256/92
w specjalności konstrukcyjno-budowlanej
KUP/BO/0088/05

Lp.	Podstawa	Opis i wyliczenia	j.m.	Poszcz.	Razem
1	KNR 0-19 0929-10	Wymiana okien zespolonych na okna rozwierane i uchylno-rozwierane dwudzielne z PCV o pow. do 2.5 m2 Kolorystyka i podział okna identyczne jak istniejące. mały pokój 1,64*1,45 kuchnia 1,46*1,14	m ²		
			m ²	2,378	
			m ²	1,664	
				RAZEM	4,042
2	KNR 0-19 0929-11 analogia	Wymiana okien zespolonych na okna rozwierane i uchylno-rozwierane trójdzielne z PCV o pow. ponad 2.5 m2 pokój 2,36*1,45	m ²		
			m ²	3,422	
				RAZEM	3,422
3	KNR 4-01 0354-11	Wykucie z muru podokienników drewnianych, stalowych - parapety zewnętrzne 2,40+1,67+1,50	m		
			m	5,570	
				RAZEM	5,570
4	KNR 4-01 0354-12	Wykucie z muru podokienników betonowych z lastryko - parapety wewnętrzne 2,40+1,70+1,50	m		
			m	5,600	
				RAZEM	5,600
5	KNR 4-01 0321-01 analogia	Obsadzenie podokienników drewnianych lub stalowych do 1.5 m w ścianach z cegieł + M -parapet zewnętrzny powlekany kolor biały 3	szt.		
			szt.	3,000	
					RAZEM
6	KNR 4-01 0321-01 analogia	Obsadzenie podokienników drewnianych lub stalowych do 1.5 m w ścianach z cegieł +M - parapety wewnętrzne PCV 3	szt.		
			szt.	3,000	
					RAZEM
7	Kalkulacja własna	Montaż nawiewników okiennych - higrosterowalne 3	szt.		
			szt.	3,000	
					RAZEM
8	KNR-W 2- 02 1510-10	Dwukrotne malowanie farbami emulsyjnymi powierzchni zewnętrznych - tynków gładkich bez gruntowania . Ościeża - w kolorze zgodnym z kolorystyką elewacji. (1,45+4,15+2,36)*0,30 (1,64+1,45+1,45)*0,30 (1,46+1,14+1,14)*0,30	m ²		
			m ²	2,388	
			m ²	1,362	
			m ²	1,122	
					RAZEM
9	KNR-W 2- 02 1510-01	Dwukrotne malowanie farbami emulsyjnymi powierzchni wewnętrznych - tynków gładkich bez gruntowania. Ościeża -w kolorze białym. (1,45+4,15+2,36)*0,15 (1,64+1,45+1,45)*0,15 (1,46+1,14+1,14)*0,15	m ²		
			m ²	1,194	
			m ²	0,681	
			m ²	0,561	
					RAZEM
10	KNR 4-01 0108-11 0108-12	Wywiezienie materiałów z rozbiórki samochodami samowyladowczymi na odległość 19 km 0,5	m ³		
			m ³	0,500	
					RAZEM
11	kalk. własna	Uylizacja 1	kpl		
			kpl	1,000	
					RAZEM

Inspektor Nadzoru Inwestorskiego

Violetta Purzyńska
 upr. bud. GP-KZ-7342/256/92
 specjalności konstrukcyjno-budowlanej
 KUP/BO/0088/05

SZKIC OKIEN

ul. Skromna 6/41

Okna PCV – rozwieralno-uchylne
(z zachowaniem istniejącego podziału okien)

Pomiary należy pobrać z natury

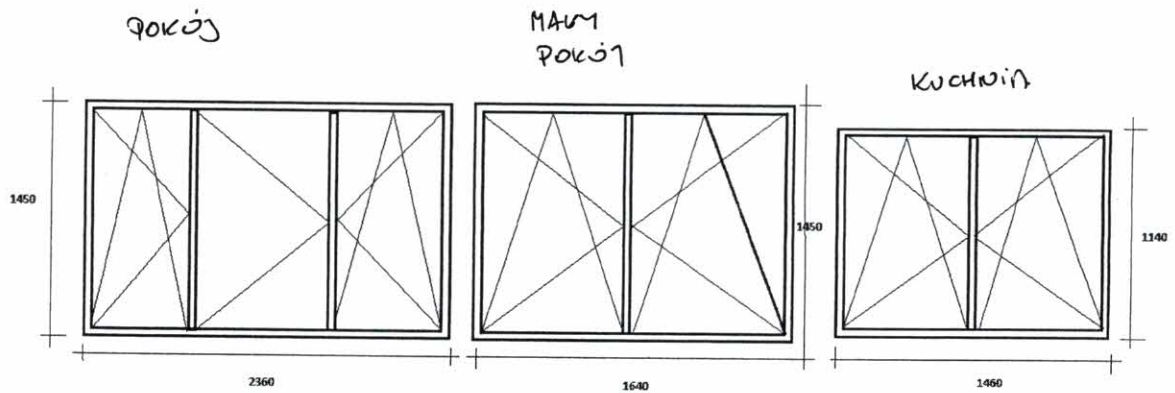

Inspektor Nadzoru Inwestorskiego

Violetta Purzyńska
upr. bud. GP-KZ-7342/256/92
w specjalności konstrukcyjno-budowlanej
KUP/BO/0088/05

Lp.	Podstawa	Opis i wyliczenia	j.m.	Poszcz.	Razem
1	KNR 0-19 0929-10	Wymiana okien zespolonych na okna rozwierane i uchylno-rozwierane dwudzielne z PCV o pow. do 2.5 m2 1,50*1,55*2+1,45*1,55	m ² m ²	 6,898	
				RAZEM	6,898
2	KNR 4-01 0321-01	Obsadzenie podokienników PCV do 1.5 m w ścianach z cegieł 3	szt. szt.	 3,000	
				RAZEM	3,000
3	KNR 2-17 0156-01	Nawietrzaki okienne higrosterowalne 3	szt. szt.	 3,000	
				RAZEM	3,000

Inspektor Nadzoru Inwestorskiego

Krzysztof Najman

upr. bud. UAN-NB-8786-5/51/87 Wk
w specjalności konstrukcyjno-budowlanej
KUP/BO/0277/03

Wańkowicza 4 m 31

Okna PVC - 3 szt.

**Uwaga. Wymiary sprawdzić przed
zamówieniem**

1550

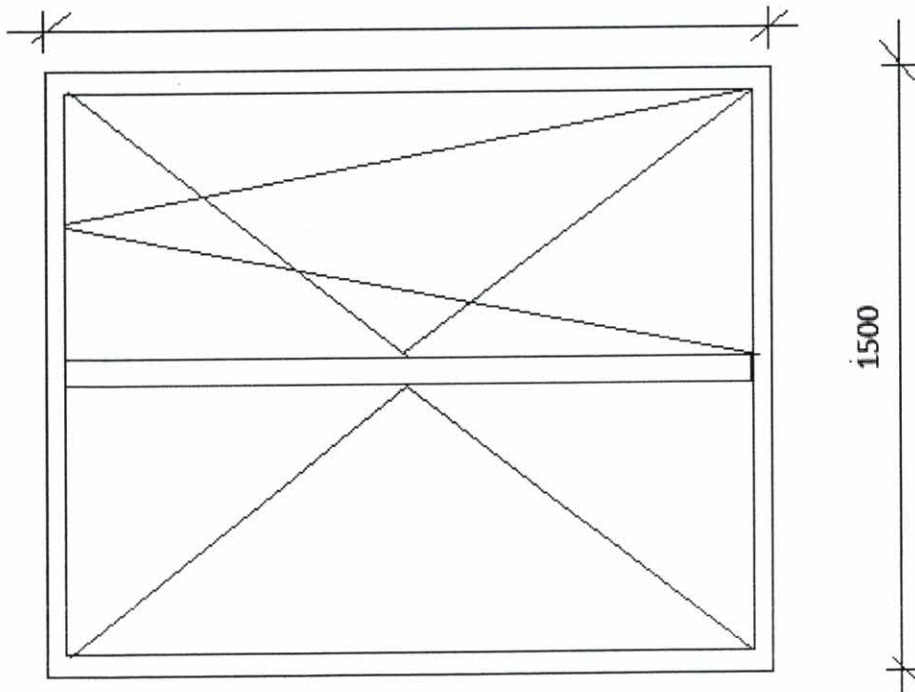

Inspektor Nadzoru Inwestorskiego

Krzysztof Nętkan

upr. bud. UAN-AB-8016-5/51/87 Wk
w specjalności konstrukcyjno-budowlanej
KUP/BO/C277/03

Lp.	Podstawa	Opis i wyliczenia	j.m.	Poszcz.	Razem
1	KNR 0-19 0929-10	Wymiana okien zespolonych na okna rozwierane i uchylno-rozwierane dwudzielne z PCV o pow. do 2.5 m2 Kolorystyka i podział okna identyczne jak istniejące. mały pokój 1,53*1,48 kuchnia 1,12*1,16	m ²		
			m ²	2,264	
			m ²	1,299	
				RAZEM	3,563
2	KNR 0-19 0929-06	Wymiana okien zespolonych na okna rozwierane i uchylno-rozwierane jednodzielne z PCV o pow. do 1.5 m2 okno balkonowe (0,90*1,48)*2	m ²		
			m ²	2,664	
				RAZEM	2,664
3	KNR 0-19 0929-12	Wymiana drzwi balkonowych zespolonych na drzwi balkonowe z PCV 0,90*2,26	m ²		
			m ²	2,034	
				RAZEM	2,034
4	KNR 4-01 0354-11	Wykucie z muru podokienników drewnianych, stalowych - parapety zewnętrzne 1,80+1,30+1,58	m		
			m	4,680	
				RAZEM	4,680
5	KNR 4-01 0354-12	Wykucie z muru podokienników betonowych z lastryko 1,80+1,58+1,30	m		
			m	4,680	
				RAZEM	4,680
6	KNR 4-01 0321-01 analogia	Obsadzenie podokienników drewnianych lub stalowych do 1.5 m w ścianach z cegieł + M -parapet zewnętrzny powlekany kolor biały 3	szt.		
			szt.	3,000	
				RAZEM	3,000
7	KNR 4-01 0321-01 analogia	Obsadzenie podokienników drewnianych lub stalowych do 1.5 m w ścianach z cegieł +M - parapety wewnętrzne PCV 3	szt.		
			szt.	3,000	
				RAZEM	3,000
8	Kalkulacja własna	Montaż nawiewników okiennych - higrosterowalne 3	szt.		
			szt.	3,000	
				RAZEM	3,000
9	KNR-W 2- 02 1510-10	Dwukrotne malowanie farbami emulsyjnymi powierzchni zewnętrznych - tynków gładkich bez gruntowania . Ościeża - w kolorze zgodnym z kolorystyką elewacji. (1,48+1,80+0,90+2,26)*0,30 (1,53+1,48+1,48)*2*0,30 (1,22+1,16+1,16)*2*0,30	m ²		
			m ²	1,932	
			m ²	2,694	
			m ²	2,124	
				RAZEM	6,750
10	KNR-W 2- 02 1510-01	Dwukrotne malowanie farbami emulsyjnymi powierzchni wewnętrznych - tynków gładkich bez gruntowania. Ościeża -w kolorze białym. (1,48+1,80+0,90+2,26)*0,15 (1,53+1,48+1,48)*2*0,15 (1,22+1,16+1,16)*2*0,15	m ²		
			m ²	0,966	
			m ²	1,347	
			m ²	1,062	
				RAZEM	3,375
11	KNR 4-01 0108-11 0108-12	Wywiezienie materiałów z rozbiórki samochodami samowładowymi na odległość 19 km 0,7	m ³		
			m ³	0,700	
				RAZEM	0,700
12	kalk. własna	Uylizacja 1	kpl		
			kpl	1,000	
				RAZEM	1,000

Inspektor Nadzoru Inwestorskiego

Violetta Firzyńska
 upr. bud. GP-KZ-7342/256/92
 w specjalności konstrukcyjno-budowlanej
 KUP/BO/0088/05

SZKIC OKIEN

ul. Wojciechowskiego 12 m 7

Okna PCV – rozwieralno-uchylne
(z zachowaniem istniejącego podziału okien)

Pomiary należy pobrać z natury

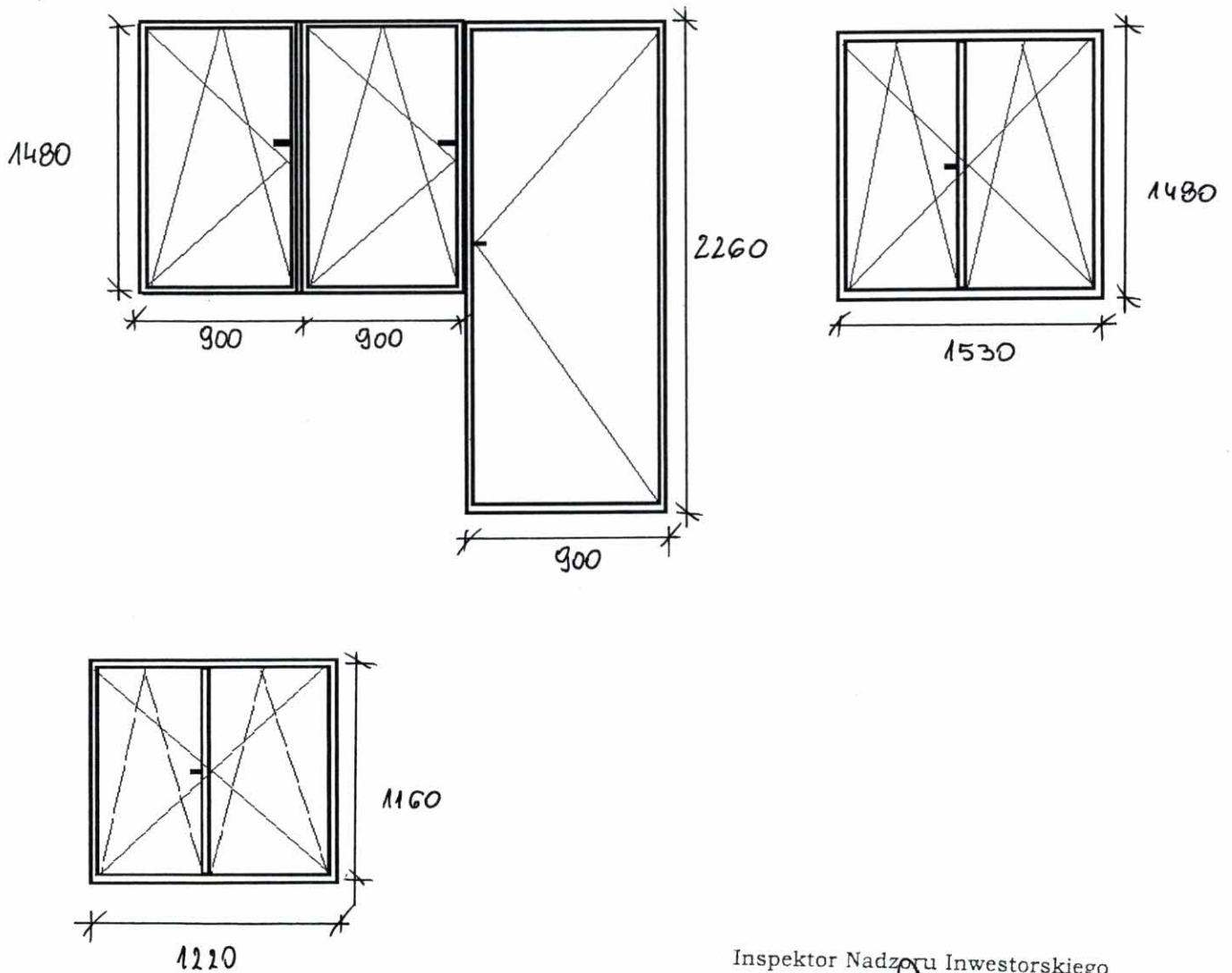

Inspektor Nadzoru Inwestorskiego

Violetta Firzyńska
upr. bud. GP-KZ-7342/256/92
w specjalności konstrukcyjno-budowlanej
KUP/BO/0088/05

Lp.	Podstawa	Opis i wyliczenia	j.m.	Poszcz.	Razem
1	KNR 0-19 0929-06	Wymiana okien zespolonych na okna rozwierane i uchylno-rozwierane jed- nodzielne z PCV o pow. do 1.5 m2 okno balkonowe 1,48*0,90 1,48*0,90	m ²		
			m ²	1,332	
			m ²	1,332	
				RAZEM	2,664
2	KNR 0-19 0929-12	Wymiana drzwi balkonowych zespolonych na drzwi balkonowe z PCV 0,90*2,28	m ²		
			m ²	2,052	
					RAZEM
3	KNR 0-19 0929-10	Wymiana okien zespolonych na okna rozwierane i uchylno-rozwierane dwudzielne z PCV o pow. do 2.5 m2 Kolorystyka i podział okna identyczne jak istniejące. pokoje (1,52*1,48)*2	m ²		
			m ²	4,499	
					RAZEM
4	KNR 0-19 0929-06	Wymiana okien zespolonych na okna rozwierane i uchylno-rozwierane jed- nodzielne z PCV o pow. do 1.5 m2 kuchnia 1,22*1,17	m ²		
			m ²	1,427	
					RAZEM
5	KNR 4-01 0354-11	Wykucie z muru podokienników drewnianych, stalowych - parapety ze- wnętrzne 1,80+1,50+1,50+1,20	m		
			m	6,000	
					RAZEM
6	KNR 4-01 0354-12	Wykucie z muru podokienników betonowych z lastryko 1,85+1,61+1,61+1,25	m		
			m	6,320	
					RAZEM
7	KNR 4-01 0321-01 analogia	Obsadzenie podokienników drewnianych lub stalowych do 1.5 m w ścia- nach z cegieł + M -parapet zewnętrzny powlekany kolor biały (1,80+1,50+1,50+1,20)*0,30 4	szt.		
			szt.	4,000	
					RAZEM
8	KNR 4-01 0321-01 analogia	Obsadzenie podokienników drewnianych lub stalowych do 1.5 m w ścia- nach z cegieł + M -parapet wewnętrzny PCV 4	szt.		
			szt.	4,000	
					RAZEM
9	Kalkulacja własna	Montaż nawiewników okiennych - higrosterowalne 4	szt.		
			szt.	4,000	
					RAZEM
10	KNR-W 2- 02 1510-10	Dwukrotne malowanie farbami emulsyjnymi powierzchni zewnętrznych - tynków gładkich bez gruntowania . Ościeża - w kolorze zgodnym z kolorys- tyką elewacji. (2,28+0,90+0,90+0,90+1,48)*0,30 (1,48+1,48+1,52)*2*0,30 (1,17+1,17+1,22)*0,30	m ²		
			m ²	1,938	
			m ²	2,688	
			m ²	1,068	
					RAZEM
11	KNR-W 2- 02 1510-01	Dwukrotne malowanie farbami emulsyjnymi powierzchni wewnętrznych - tynków gładkich bez gruntowania. Ościeża -w kolorze białym. (2,28+0,90+0,90+0,90+1,48)*0,15 (1,48+1,48+1,52)*2*0,15 (1,17+1,17+1,22)*0,15	m ²		
			m ²	0,969	
			m ²	1,344	
			m ²	0,534	
					RAZEM
12	KNR 4-01 0108-11 0108-12	Wywiezienie materiałów z rozbiórki samochodami samowładowczymi na odległość 19 km 0,7	m ³		
			m ³	0,700	
					RAZEM
13	kalk. własna	Uylizacja 1	kpl		
			kpl	1,000	
					RAZEM

Inspektor Nadzoru Inwestorskiego

Violetta
Violetta Parzyńska
upr. bud. GP-42-7942-256/92
w specjalności konstrukcyjno-budowlanej
KUP/BO/0088/05

SZKIC OKIEN

ul. Wolna 4/17

Okna PCV – rozwieralno-uchylne
(z zachowaniem istniejącego podziału okien)

Pomiary należy pobrać z natury

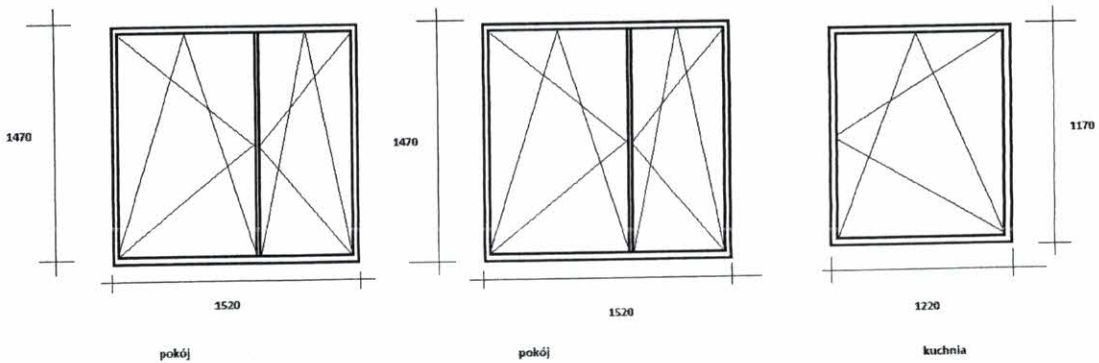
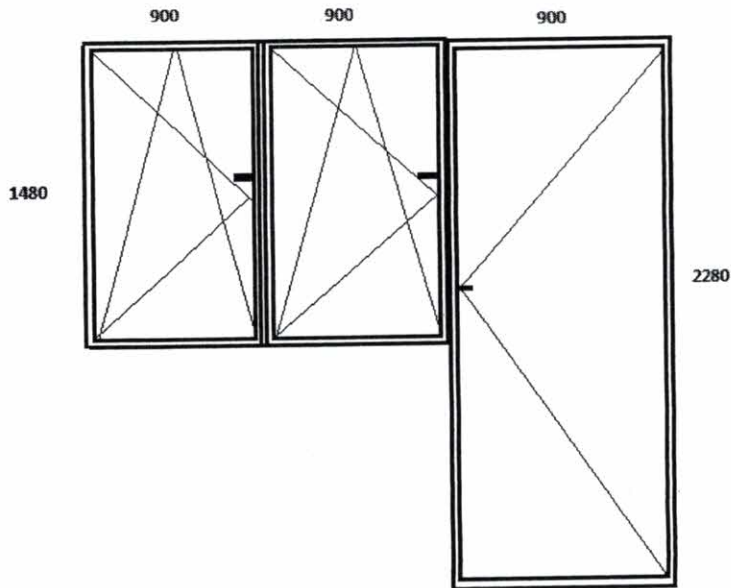

Inspektor Nadzoru Inwestorskiego
Violetta Rusznarska
upr. bud. GP-KZ-7342/256/92
w specjalności konstrukcyjno-budowlanej
KUP/BO/0088/05

Lp.	Podstawa	Opis i wyliczenia	j.m.	Poszcz.	Razem
1	KNR 0-19 0929-10	Wymiana okien zespolonych na okna rozwierane i uchylno-rozwierane dwudzielne z PCV o pow. do 2.5 m2 Kolorystyka i podział okna identyczne jak istniejące. pokoje 1,48*1,27 1,48*1,56	m ²		
			m ²	1,880	
			m ²	2,309	
				RAZEM	4,189
2	KNR 4-01 0354-11	Wykucie z muru podokienników drewnianych, stalowych - parapety zewnętrzne 1,30+1,60	m		
			m	2,900	
				RAZEM	2,900
3	KNR 4-01 0354-12	Wykucie z muru podokienników betonowych z lastryko 1,30+1,60	m		
			m	2,900	
				RAZEM	2,900
4	KNR 4-01 0321-01 analogia	Obsadzenie podokienników drewnianych lub stalowych do 1.5 m w ścianach z cegieł + M -parapet zewnętrzny powlekany kolor biały 2	szt.		
			szt.	2,000	
				RAZEM	2,000
5	KNR 4-01 0321-01 analogia	Obsadzenie podokienników drewnianych lub stalowych do 1.5 m w ścianach z cegieł + M -parapet wewnętrzny PCV 2	szt.		
			szt.	2,000	
				RAZEM	2,000
6	Kalkulacja własna	Montaż nawiewników okiennych - higrosterowalne 2	szt.		
			szt.	2,000	
				RAZEM	2,000
7	KNR-W 2- 02 1510-10	Dwukrotne malowanie farbami emulsyjnymi powierzchni zewnętrznych - tynków gładkich bez gruntowania . Ościeża - w kolorze zgodnym z kolorystyką elewacji. (1,48+1,48+1,56)*0,30 (1,48+1,48+1,27)*0,30	m ²		
			m ²	1,356	
			m ²	1,269	
				RAZEM	2,625
8	KNR-W 2- 02 1510-01	Dwukrotne malowanie farbami emulsyjnymi powierzchni wewnętrznych - tynków gładkich bez gruntowania. Ościeża -w kolorze białym. (1,48+1,48+1,56)*0,15 (1,48+1,48+1,27)*0,15	m ²		
			m ²	0,678	
			m ²	0,635	
				RAZEM	1,313
9	KNR 4-01 0108-11 0108-12	Wywiezienie materiałów z rozbiórki samochodami samowładowczymi na odległość 19 km 0,7	m ³		
			m ³	0,700	
				RAZEM	0,700
10	kalk. własna	Uylizacja 1	kpl		
			kpl	1,000	
				RAZEM	1,000

Inspektor Nadzoru Inwestorskiego

Violetta Purzyńska
 upr. bud. GP-KZ-7342/256/92
 w specjalności konstrukcyjno-budowlanej
 KUP/BO/0088/05

SZKIC OKIEN

ul. Wyzwolenia 67/8

Okna PCV – rozwieralno-uchylne
(z zachowaniem istniejącego podziału okien)

Pomiary należy pobrać z natury

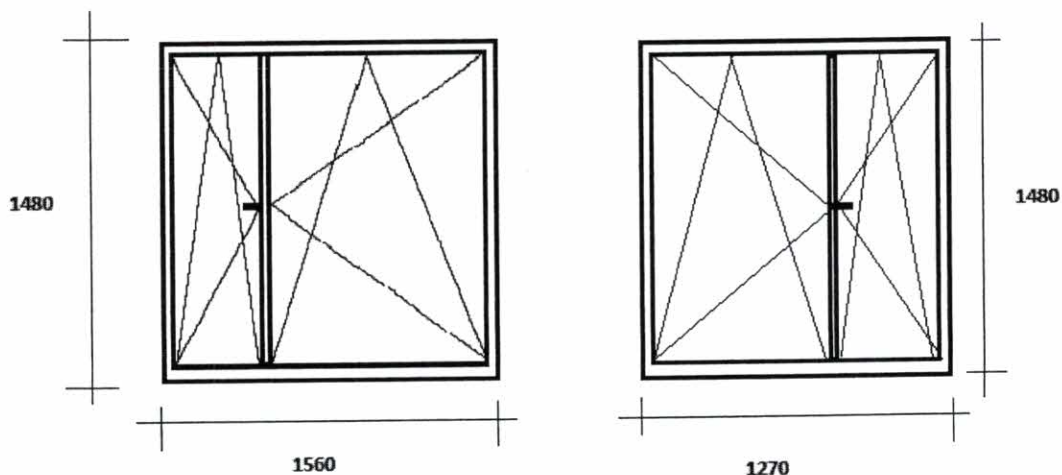

Inspektor Nadzoru Inwestorskiego

Violetta Parzyńska
upr. bud. GP-KZ-7342/256/92
w specjalności konstrukcyjno-budowlanej
KUP/BO/0088/05

Lp.	Podstawa	Opis i wyliczenia	j.m.	Poszcz.	Razem
1	KNR 0-19 0929-10	Wymiana okien zespolonych na okna rozwierane i uchylno-rozwierane dwudzielne z PCV o pow. do 2.5 m ² 1,08*2,00*2	m ²		
			m ²	4,320	
				RAZEM	4,320
2	KNR 4-01 0530-08	Uzupełnienie obróbek blacharskich podokienników z blachy ocynkowanej 1,25*0,28*2	m ²		
			m ²	0,700	
				RAZEM	0,700
3	KNR 4-01 0321-01	Obsadzenie podokienników drewnianych lub stalowych do 1.5 m w ścianach z cegieł 2	szt.		
			szt.	2,000	
				RAZEM	2,000
4		Usunięcie materiałów z rozbiórki 1	kpl.		
			kpl.	1,000	
				RAZEM	1,000

Inspektor Nadzoru Inwestorskiego
Krzysztof Najman
 Krzysztof Najman
 upr. bud. UAN-NB-8355-5/51/87 WK
 w specjalności konstrukcyjno-budowlanej
 KUP/BO/0277/03

Zółkiewskiego 5 klatka schodowa

**Okna PCV - 2 szt.
wym. 1080x 2000 mm**

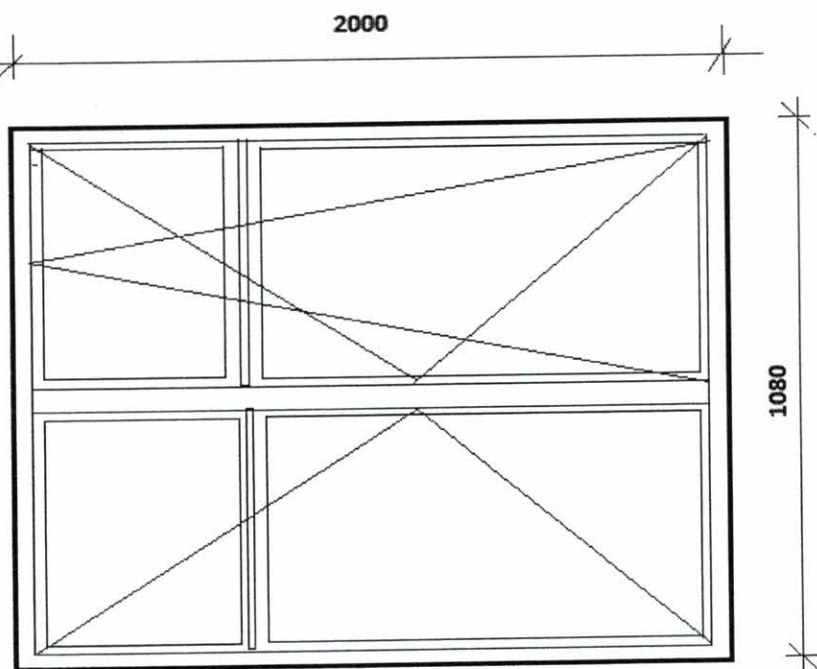

Inspektor Nadzoru Inwestorskiego

Krzysztof Wójcik

upr. bud. UAN-NE-P-88-5/51/87 Wk
w specjalności konstrukcyjno-budowlanej
KUP/BO/0277/03

Lp.	Podstawa	Opis i wyczerpania	j.m.	Poszcz.	Razem
1	KNR 4-01 0354-03	Wykucie z muru ościeżnic drewnianych o powierzchni do 1 m2 1	szt.		
			szt.	1,000	
				RAZEM	1,000
2	KNR 4-01 0354-04	Wykucie z muru ościeżnic drewnianych o powierzchni do 2 m2 2	szt.		
			szt.	2,000	
				RAZEM	2,000
3	KNR 4-01 0354-05	Wykucie z muru ościeżnic drewnianych o powierzchni ponad 2 m2 1,30*2,06	m ²		
			m ²	2,678	
				RAZEM	2,678
4	KNR-W 2- 02 1001-01	Okna drewniane zespolone wzmocnione mieszkaniowe fabrycznie wykończone o powierzchni do 1.0 m2 0,4*1,10	m ²		
			m ²	0,440	
				RAZEM	0,440
5	KNR-W 2- 02 1001-02	Okna drewniane zespolone wzmocnione mieszkaniowe fabrycznie wykończone o powierzchni do 2.0 m2 0,86*2,22*2	m ²		
			m ²	3,818	
				RAZEM	3,818
6	KNR-W 2- 02 1001-03	Okna drewniane zespolone wzmocnione mieszkaniowe fabrycznie wykończone o powierzchni ponad 2.0 m2 1,30*2,06	m ²		
			m ²	2,678	
				RAZEM	2,678
7	KNR 4-01 0321-01	Obsadzenie podokienników drewnianych lub stalowych do 1.5 m w ścianach z cegieł 3	szt.		
			szt.	3,000	
				RAZEM	3,000
8	KNR-W 2- 02 2008-01	Okładziny z płyt gipsowo-kartonowych (suche tynki gipsowe) pojedyncze na ścianach na zaprawie bez pasków 1,30*0,5*2+3,06*0,5*2+0,4*0,5*2+2,10*0,5*2+3,22*4*0,5+0,86*0,5*4	m ²		
			m ²	15,020	
				RAZEM	15,020
9	KNR 4-01 1204-02	Dwukrotne malowanie farbami emulsyjnymi starych tynków wewnętrznych ścian 15,02	m ²		
			m ²	15,020	
				RAZEM	15,020

Inspektor Nadzoru Inwestorskiego

Krzysztof Nejman

upr. bud. UAN-NB-8387-5/51/87 Wk
w specjalności konstrukcyjno-budowlanej
KUP/BO/0277/03

Wymiana okien drewnianych

ul. 20 Stycznia 18 m 6

okno 860x2220 mm - 2 szt.

okno 400x1100 mm - 1 szt.

okno 1300x2060 mm - 1 szt.

Uwaga : zachować podział i kształt stolarki, wykonać pomiary z natu

Inspektor Nadzoru Inwesterskiego

Krzysztof Kujawa

upr. bud. UAN-NB-838/5/51/87 Wk
w specjalności konstrukcyjno-budowlanej
KUP/BO/0277/03

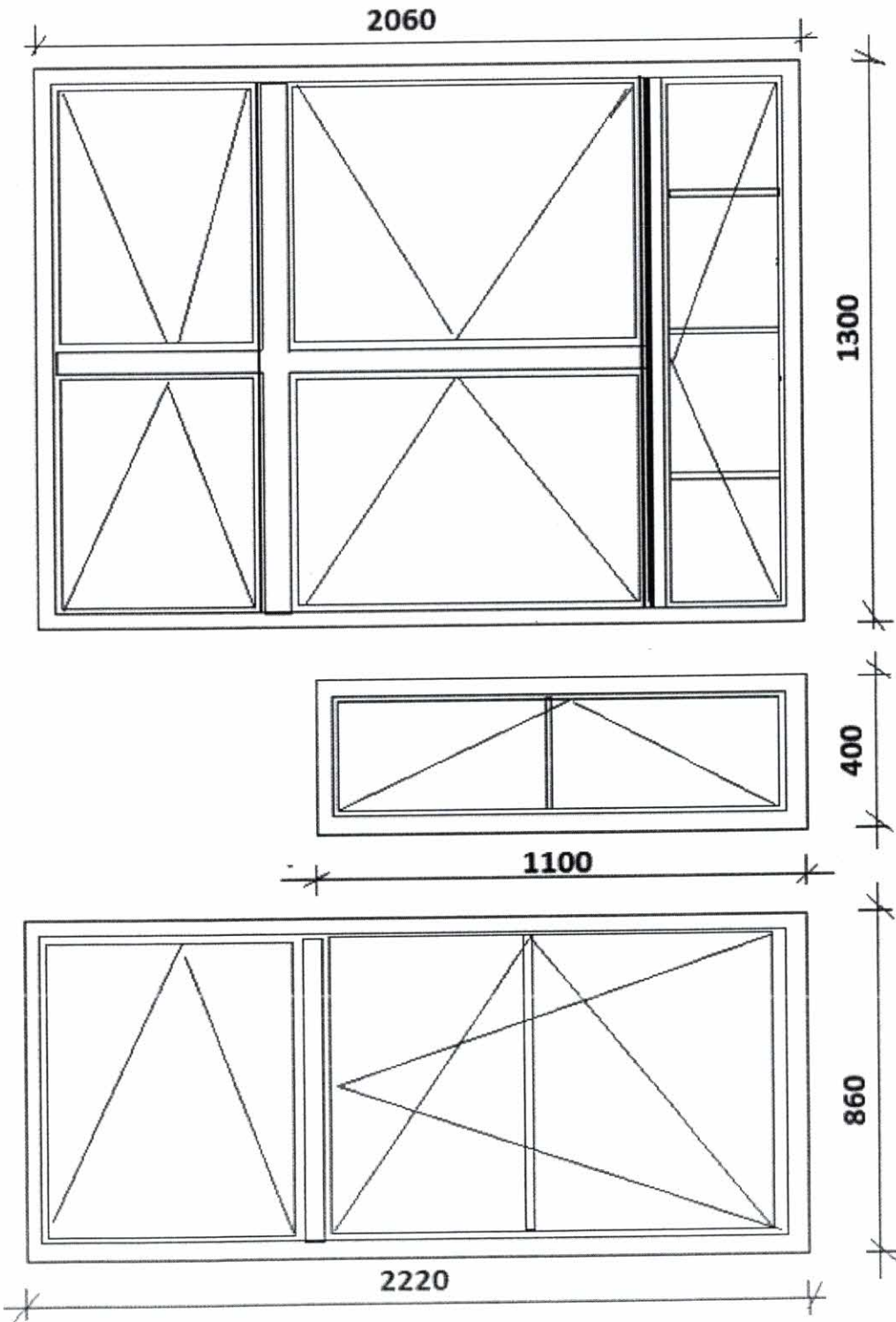

Lp.	Podstawa	Opis i wyliczenia	j.m.	Poszcz.	Razem
1	KNR 0-19 0930-11 analogia	Wymiana okien skrzynkowych na okna rozwierane i uchylno-rozwierane trójdzielne drewniane o pow. ponad 2.5 m ² . Podział okna(dolne i górne skrzydła,szprosły) identyczne jak istniejące. pokoje 2,04*2,24 2,19*1,44	m ²		
			m ²	4,570	
			m ²	3,154	
				RAZEM	7,724
2	KNR 0-19 0930-10 analogia	Wymiana okien skrzynkowych na okna rozwierane i uchylno-rozwierane drewniane(zachować istniejący podział okna,szprosły) o pow. do 2.5 m ² kuchnia 0,83*1,97	m ²		
			m ²	1,635	
				RAZEM	1,635
3	KNR 0-19 0930-06	Wymiana okien skrzynkowych na okna rozwierane i uchylno-rozwierane jednodzielne drewniane o pow. do 1.5 m ² 0,54*1,04	m ²		
			m ²	0,562	
				RAZEM	0,562
4	KNR 4-01 0354-11	Wykucie z muru podokienników drewnianych,stalowych - parapety wewnętrzne 1,50+2,01+0,83*0,54	m		
			m	3,958	
				RAZEM	3,958
5	KNR 4-01 0354-11	Wykucie z muru podokienników drewnianych,stalowych - parapety zewnętrzne 2,05+0,80+0,54*1,25	m		
			m	3,525	
				RAZEM	3,525
6	KNR 4-01 0321-01 analogia	Obsadzenie podokienników drewnianych lub stalowych do 1.5 m w ścianach z cegieł + M -parapet wewnętrzny z PCV lub drewniany kolor biały 1,50+2,01+0,83*0,54 4	szt.		
			szt.	4,000	
				RAZEM	4,000
7	KNR 4-01 0321-01 analogia	Obsadzenie podokienników drewnianych lub stalowych do 1.5 m w ścianach z cegieł + M -parapet zewnętrzny z blachy stalowej powlekanej kolor biały 2,05+0,80+0,54*1,25 4	szt.		
			szt.	4,000	
				RAZEM	4,000
8	Kalkulacja własna	Montaż nawiewników okiennych - higrosterowalne 4	szt.		
			szt.	4,000	
				RAZEM	4,000
9	KNR-W 2- 02 1510-01	Dwukrotne malowanie farbami emulsyjnymi powierzchni wewnętrznych - tynków gładkich bez gruntowania. Ościeża -w kolorze białym. (2,04+2,24+2,24)*0,15 (1,44+2,19+2,19)*0,15 (0,83+1,97+1,97)*0,15 (0,54+1,04+1,04)*0,15	m ²		
			m ²	0,978	
			m ²	0,873	
			m ²	0,716	
			m ²	0,393	
				RAZEM	2,960
10	KNR-W 2- 02 1510-10	Dwukrotne malowanie farbami emulsyjnymi powierzchni zewnętrznych - tynków gładkich bez gruntowania . Ościeża - w kolorze zgodnym z kolorystyką elewacji. (2,04+2,24+2,24)*0,20 (1,44+2,19+2,19)*0,20 (0,83+1,97+1,97)*0,20 (0,54+1,04+1,04)*0,20	m ²		
			m ²	1,304	
			m ²	1,164	
			m ²	0,954	
			m ²	0,524	
				RAZEM	3,946
11	KNR 4-01 0108-11 0108-12	Wywiezienie gruzu sprzmozanego samochodami samowładowczymi na odległość 19 km 0,8	m ³		
			m ³	0,800	
				RAZEM	0,800
12	kalk. własna	Uylizacja 1	kpl		
			kpl	1,000	
				RAZEM	1,000

Inspektor Nadzoru Inwestorskiego

Violetta Parzyńska
 upr. bud. GP-KZ-7342/256/92
 w specjalności konstrukcyjno-budowlanej
 KUP/BO/0088/05

SZKIC OKIEN

ul. 20 Stycznia 19/2A

Okna drewniane – rozwieralno-uchylne
(z zachowaniem istniejącego podziału okien, szprosów)

Pomiary należy pobrać z natury

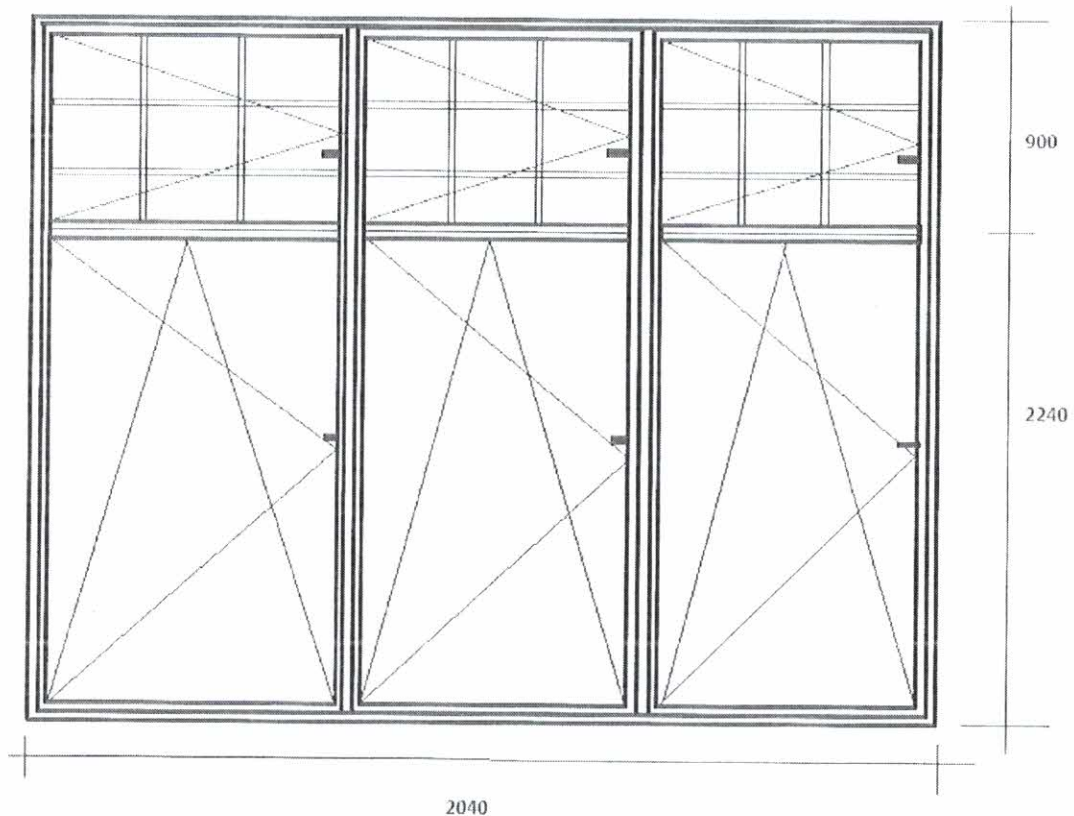

2040

pokój 1 szt.

Inspektor Nadzoru Inwestorskiego

Violetta Palszajska
upr. bud. GP-KZ-7342/256.92
w specjalności konstrukcyjno-budowlanej
KUP/BO.0088/05

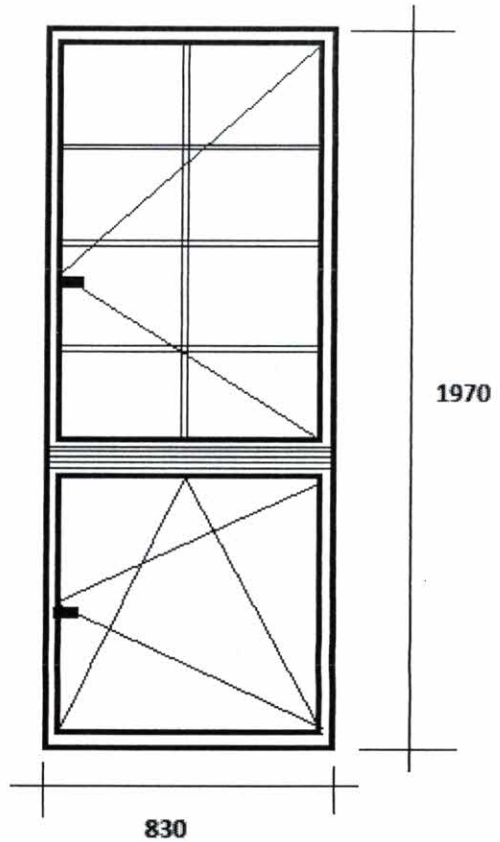

kuchnia 1 szt

Inspektor Nadzoru Inwestorskiego
Violetta Purzyńska
upr. bud. GP-KZ-7342/256/92
w specjalności konstrukcyjno-budowlanej
KUP/BO/0088/05

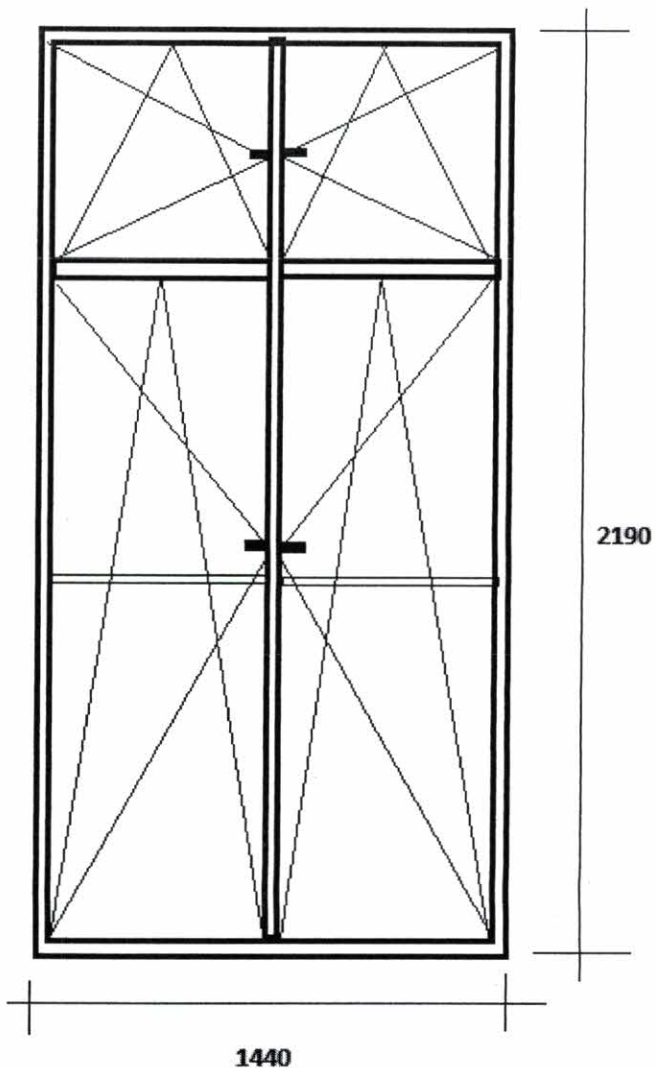

pokój 1 szt

Inspektor Nadzoru Inwestorskiego
Violetta Furzyńska
upr. bud. GP-KZ-7342/256/92
w specjalności konstrukcyjno-budowlanej
KUP/BO/0088/05

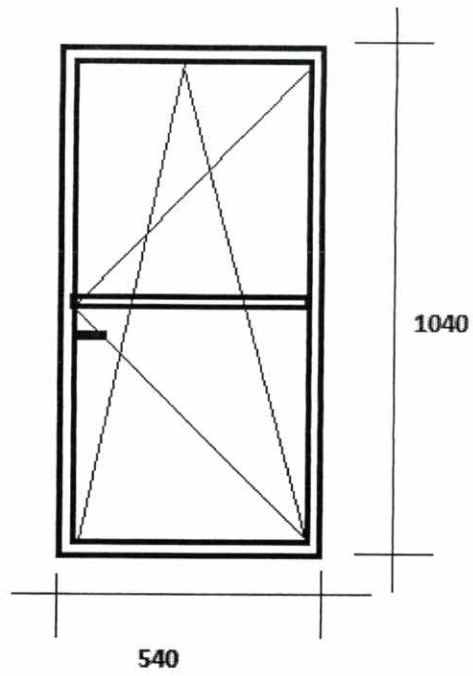

przedpokój 1 szt

Inspektor Nadzoru Inwestorskiego
Violetta Parzyńska
upr. bud. GP-KZ-7342/256/92
w specjalności konstrukcyjno-budowlanej
KUP/BO/0088/05

Lp.	Podstawa	Opis i wyliczenia	j.m.	Poszcz.	Razem
1	KNR 4-01 0354-05	Wykucie z muru ościeżnic drewnianych o powierzchni ponad 2 m2 1,15*2,0	m ² m ²	 2,300	
				RAZEM	2,300
2	KNR-W 2- 02 1001-03	Okna drewniane zespolone wzmacnione mieszkaniowe fabrycznie wykoń- czone o powierzchni ponad 2.0 m2 1,15*2,00	m ² m ²	 2,300	
				RAZEM	2,300
3	KNR 4-01 0321-01	Obsadzenie podokienników drewnianych lub stalowych do 1.5 m w ścia- nach z cegieł 1	szt. szt.	 1,000	
				RAZEM	1,000
4	KNR-W 2- 02 2008-01	Okładziny z płyt gipsowo-kartonowych (suche tynki gipsowe) pojedyncze na ścianach na zaprawie bez pasków 1,20*0,5+2,0*2*0,5	m ² m ²	 2,600	
				RAZEM	2,600
5	KNR 4-01 1204-02	Dwukrotne malowanie farbami emulsyjnymi starych tynków wewnętrznych ścian 2,60	m ² m ²	 2,600	
				RAZEM	2,600

Inspektor Nadzoru inwestorskiego

*Krzysztof Nejman*upr. bud. UAN-NB-8316-5/51/87 Wk
w specjalności konstrukcyjno-budowlanej
KUP/BO/0277/03

**Wymiana okna drewnianego
Bydgoska 23 m. 2**

wym. 1150x2005 mm - 1 szt

UWAGA: wykonać dokładny pomiar z natury, zachować kształt i podział w/g okien już wymienionych w budynku

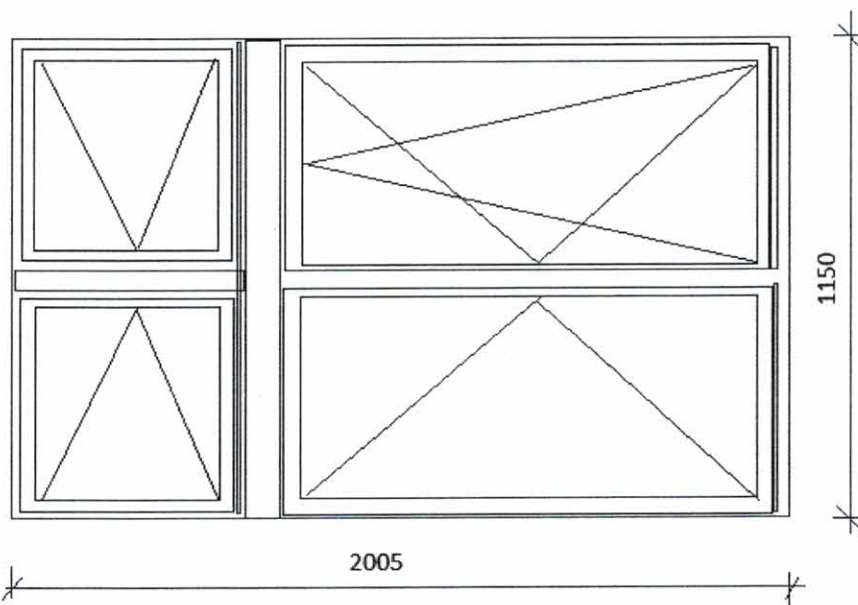

Inspektor Nadzoru Inwestycyjnego

Krzysztof Nejman

upr. bud. UAN-NB-8088-5/51/2017
w specjalności konstrukcyjno-budowlanej
KUP/BO/0277/03

Lp.	Podstawa	Opis i wyliczenia	j.m.	Poszcz.	Razem
1	KNR 4-01 0354-03	Wykucie z muru ościeżnic drewnianych o powierzchni do 1 m2 2	szt.		
			szt.	2,000	
				RAZEM	2,000
2	KNR 4-01 0354-04	Wykucie z muru ościeżnic drewnianych o powierzchni do 2 m2 2	szt.		
			szt.	2,000	
				RAZEM	2,000
3	KNR-W 2- 02 1001-02	Okna drewniane zespolone wzmacnione mieszkaniowe fabrycznie wykoń- czone o powierzchni do 2.0 m2- łukowe 1,02*1,85*2	m ²		
			m ²	3,774	
				RAZEM	3,774
4	KNR-W 2- 02 1001-01	Okna drewniane zespolone wzmacnione mieszkaniowe fabrycznie wykoń- czone o powierzchni do 1.0 m2 0,80*1,02*2	m ²		
			m ²	1,632	
				RAZEM	1,632
5	KNR 2-17 0156-01	Nawietrzaki okienne higrosterowalne 2	szt.		
			szt.	2,000	
				RAZEM	2,000
6	KNR 4-01 0321-01	Obsadzenie podokienników drewnianych lub stalowych do 1.5 m w ścia- nach z cegieł 4	szt.		
			szt.	4,000	
				RAZEM	4,000
7	KNR 4-01 0530-08	Uzupełnienie obróbek blacharskich podokienników z blachy ocynkowanej 1,1*0,28*2+0,69*0,28*2	m ²		
			m ²	1,002	
				RAZEM	1,002
8	KNR-W 2- 02 2008-01	Okładziny z płyt gipsowo-kartonowych (suche tynki gipsowe) pojedyncze na ścianach na zaprawie bez pasków 0,55*1,55*4+1,85*0,55*4+1,30*0,55*4+1,05*0,55*4	m ²		
			m ²	12,650	
				RAZEM	12,650
9	KNR 4-01 1204-02	Dwukrotne malowanie farbami emulsyjnymi starych tynków wewnętrznych ścian 12,650	m ²		
			m ²	12,650	
				RAZEM	12,650

Inspektor Nadzoru Inwestorskiego
E. Neiman
 Krzysztof Neiman
 upr. bud. UAN-NB-8386-5/51/87 Wk
 w specjalności konstrukcyjno-budowlanej
 KUP/BO/0277/03

Fordońska 437 m 3 okna drewniane

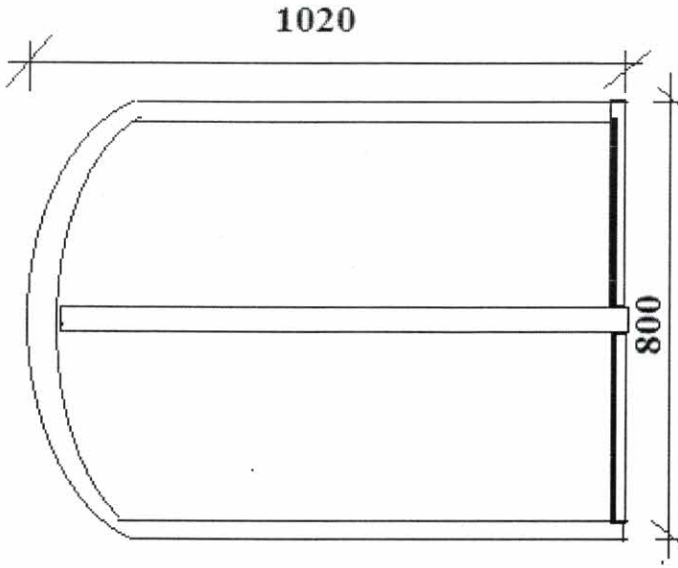
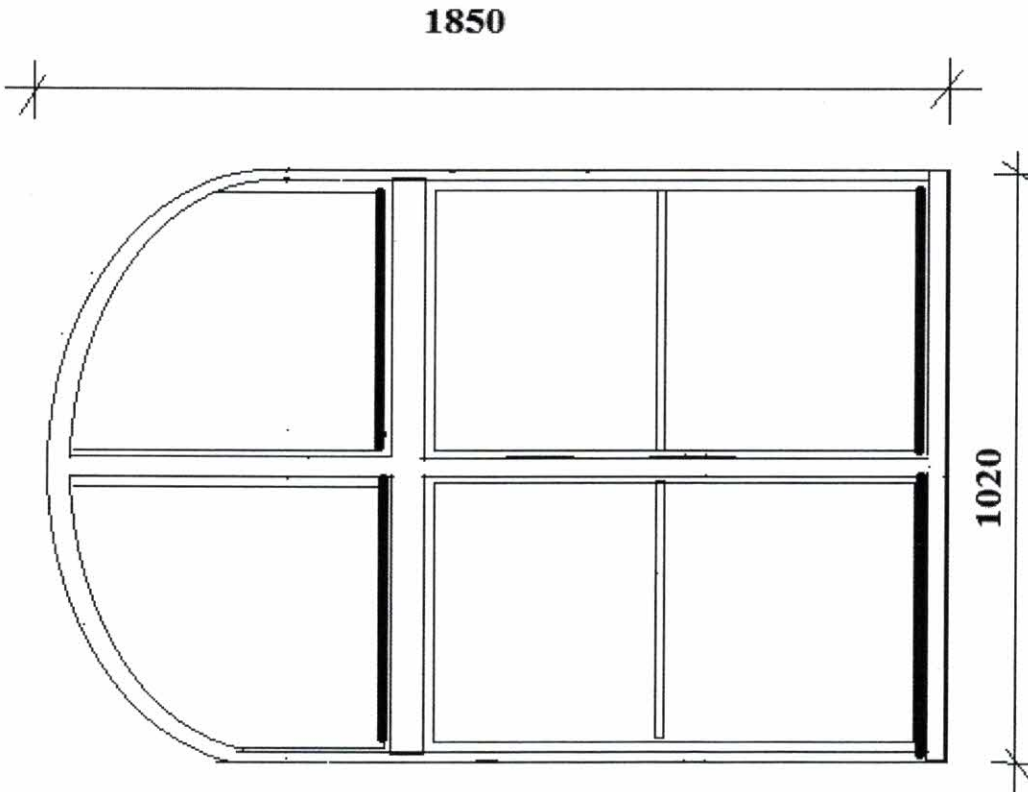

**Przed wykonaniem dokonać pomiarów z natury,
zachować podział i kształt.
wym. 1020x1850 mm - 2 szt.
800x1020 mm - 2 szt.**

Inspektor Nadzoru Inwestorskiego
R. Pijun
Krzyżaków 7 Niechan
upr. bud. UAN-NB-88/6-5/51/87 Wlk
w specjalności konstrukcyjno-budowlanej
KUP/BO/0277/03

Lp.	Podstawa	Opis i wyliczenia	j.m.	Poszcz.	Razem
1	KNR 0-19 0930-11 analogia	Wymiana okien skrzynkowych na okna rozwierane i uchylno-rozwierane drewniane o pow. ponad 2.5 m2 Podział okna (dolne i górne skrzydła,szprosły) identyczne jak istniejące. (2,00*0,73)*3	m ²		
			m ²	4,380	
				RAZEM	4,380
2	KNR 0-19 0929-12	Wymiana drzwi balkonowych na drzwi balkonowe z PCV 0,73*2,43	m ²		
			m ²	1,774	
				RAZEM	1,774
3	KNR 4-01 0354-11	Wykucie z muru podokienników drewnianych, stalowych - parapety zewnętrzne 0,60*3	m		
			m	1,800	
				RAZEM	1,800
4	KNR 4-01 0354-11	Wykucie z muru podokienników drewnianych, stalowych - parapety wewnętrzne 2,40	m		
			m	2,400	
				RAZEM	2,400
5	KNR 4-01 0321-01 analogia	Obsadzenie podokienników drewnianych lub stalowych w ścianach z cegieł + M -parapet wewnętrzny parapet wewnętrzny drewniany dł 2,40 m 1	szt.		
			szt.	1,000	
				RAZEM	1,000
6	KNR 4-01 0321-01 analogia	Obsadzenie podokienników drewnianych lub stalowych w ścianach z cegieł + M -parapet zewnętrzny powlekany kolor biały 3	szt.		
			szt.	3,000	
				RAZEM	3,000
7	Kalkulacja własna	Montaż nawiewników okiennych - higrosterowalne 1	szt.		
			szt.	1,000	
				RAZEM	1,000
8	KNR-W 2- 02 1510-01	Dwukrotne malowanie farbami emulsyjnymi powierzchni wewnętrznych - tynków gładkich bez gruntowania. Ościeża -w kolorze białym. (2,0+2,19+2,0)*0,20 (2,43+2,43+0,73)*0,20	m ²		
			m ²	1,238	
			m ²	1,118	
				RAZEM	2,356
9	KNR-W 2- 02 1519-01	Malowanie tynków zewnętrznych farbą emulsyjną-Ościeża -w kolorze białym. 2,356	m ²		
			m ²	2,356	
				RAZEM	2,356
10	KNR 4-01 0108-11 0108-12	Wywiezienie gruzu sprzymowanego samochodami samowładowczymi na odległość 19 km 0,60	m ³		
			m ³	0,600	
				RAZEM	0,600
11	kalk. własna	Uylyzacja 1	kpl		
			kpl	1,000	
				RAZEM	1,000

Inspektor Nadzoru Inwestorskiego

Violetta Purzyńska
 upr. bud. GP-KZ-7342/256/92
 w specjalności konstrukcyjno-budowlanej
 KUP/BO/0088/05

SZKIC OKNA

ul. Kościuszki 18/7

Okna drewniane – rozwieralno-uchylne
(z zachowaniem istniejącego podziału okien, szprosów, sposobu otwierania)

Pomiary należy pobrać z natury

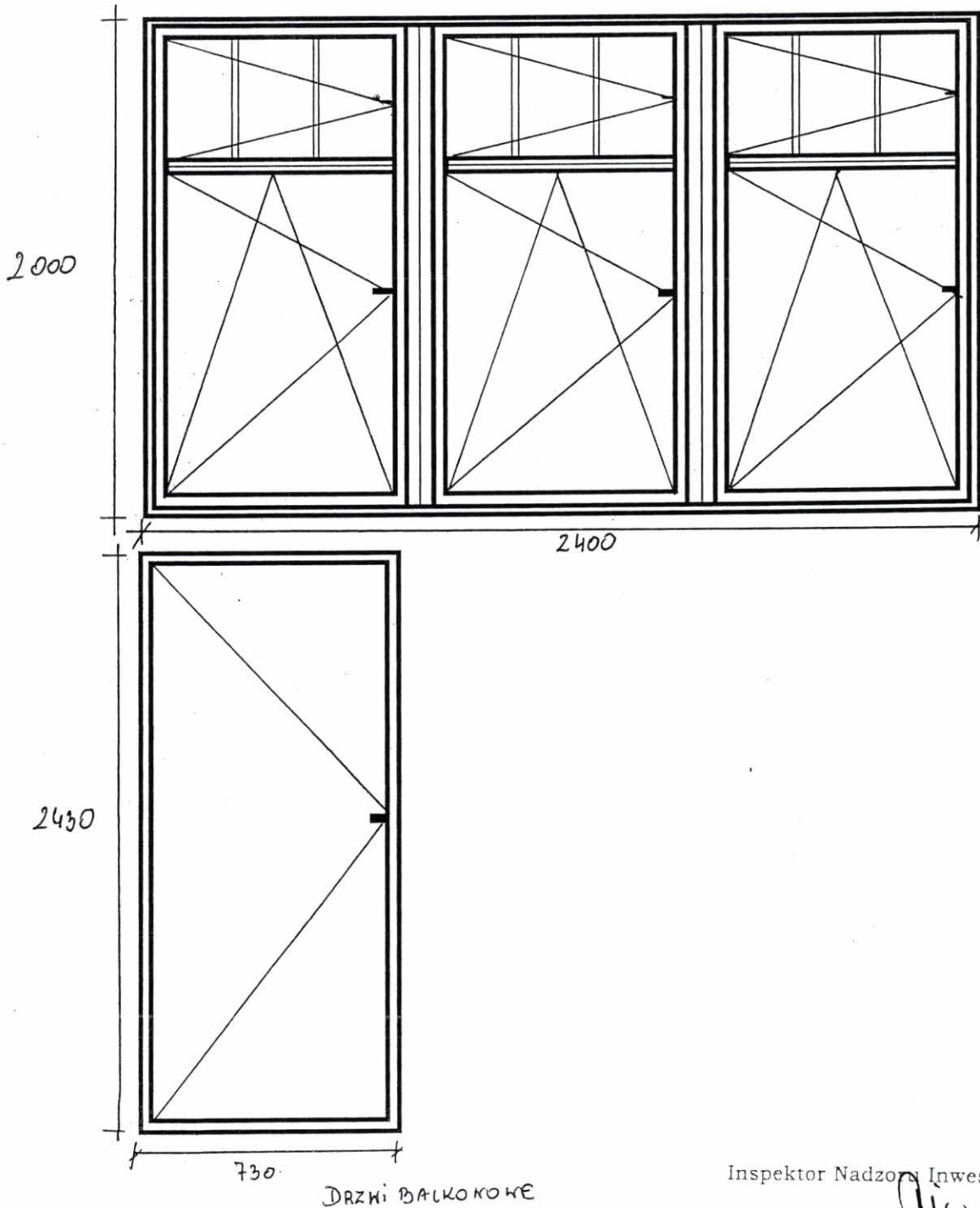

Inspektor Nadzoru Inwestorskiego

Violetta Purzyńska
upr. bud. GP-KZ-7342/256/92
w specjalności konstrukcyjno-budowlanej
KUP/BO/0088/05

Lp.	Podstawa	Opis i wyliczenia	j.m.	Poszcz.	Razem
1	KNR 0-19 0930-11 analogia	Wymiana okien skrzynkowych na okna rozwierane i uchylno-rozwierane dwudzielne drewniane o pow. ponad 2.5 m ² . Podział okna(dolne i górne skrzydła) identyczne jak istniejące. pokój (1,15*2,07)*2 kuchnia 1,17*2,00	m ²		
			m ²	4,761	
			m ²	2,340	
				RAZEM	7,101
2	KNR 4-01 0354-11	Wykucie z muru podokienników drewnianych, stalowych - parapety wewnętrzne 1,20*3	m		
			m	3,600	
				RAZEM	3,600
3	KNR 4-01 0321-01 analogia	Obsadzenie podokienników drewnianych lub stalowych do 1.5 m w ścianach z cegieł + M -parapet wewnętrzny z PCV lub drewniany kolor biały 3	szt.		
			szt.	3,000	
					RAZEM
4	KNR 4-01 0321-01 analogia	Obsadzenie podokienników drewnianych lub stalowych do 1.5 m w ścianach z cegieł + M -parapet zewnętrzny z blachy stalowej powlekaney kolor biały 1,20**3 3	szt.		
			szt.	3,000	
					RAZEM
5	Kalkulacja własna	Montaż nawiewników okiennych - higrosterowalne 3	szt.		
			szt.	3,000	
				RAZEM	3,000
6	KNR-W 2- 02 1510-01	Dwukrotne malowanie farbami emulsyjnymi powierzchni wewnętrznych - tynków gładkich bez gruntowania. Ościeża -w kolorze białym. (2,07+2,07+1,15)*2*0,15 (2,0+2,0+1,17)*0,15	m ²		
			m ²	1,587	
			m ²	0,776	
					RAZEM
7	KNR 4-01 0108-11 0108-12	Wywiezienie gruzu sprzymowanego samochodami samowyladowczymi na odległość 19 km 0,2	m ³		
			m ³	0,200	
					RAZEM
8	kalk. własna	Uylizacja 1	kpl		
			kpl	1,000	
					RAZEM

Inspektor Nadzoru Inwestorskiego

Violetta Purzyńska
 upr. bud. GP-KZ-7342/256/92
 w specjalności konstrukcyjno-budowlanej
 KUP/BO/0088/05

SZKIC OKIEN

ul. Paderewskiego 21/3

Okna drewniane – rozwieralno-uchylne
(z zachowaniem istniejącego podziału okien)

Pomiary należy pobrać z natury

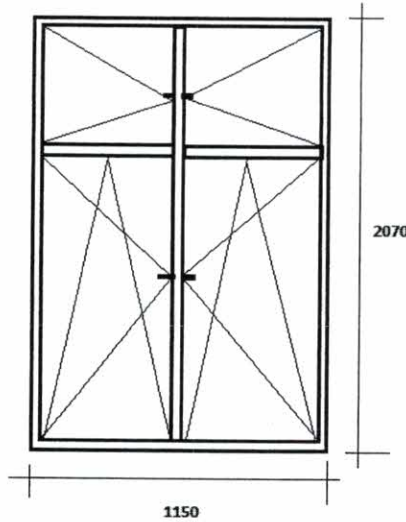

pokój 2 szt

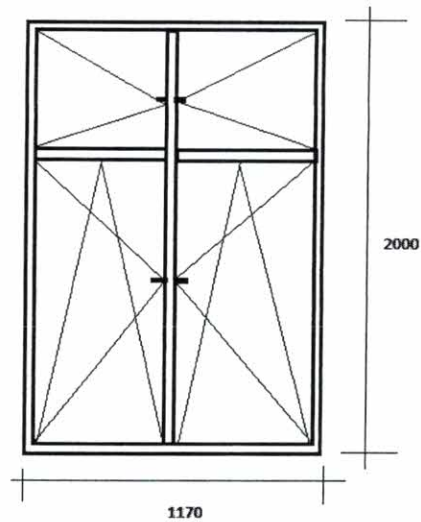

kuchnia 1 szt

Inspektor Nadzoru Inwestorskiego

Violetta Futuńska
upr. bud. GP-KZ-7342/256/92
w specjalności konstrukcyjno-budowlanej
KUP/BO/0088/05

Lp.	Podstawa	Opis i wyliczenia	j.m.	Poszcz.	Razem
1	KNR 4-01 0354-04	Wykucie z muru ościeżnic drewnianych o powierzchni do 2 m2	szt.		
		4	szt.	4,000	
				RAZEM	4,000
2	KNR-W 2- 02 1001-03	Okna drewniane zespolone wzmocnione mieszkaniowe fabrycznie wykończone o powierzchni ponad 2.0 m2	m ²		
		1,35*2,30*4	m ²	12,420	
				RAZEM	12,420
3	KNR 2-17 0156-01	Nawietrzaki okienne higrosterowalne	szt.		
		2	szt.	2,000	
				RAZEM	2,000
4	KNR 4-01 0321-01	Obsadzenie podokienników drewnianych lub stalowych do 1.5 m w ścianach z cegieł	szt.		
		4	szt.	4,000	
				RAZEM	4,000
5	KNR 4-01 0530-08	Uzupełnienie obróbek blacharskich podokienników z blachy ocynkowanej	m ²		
		1,15*0,35*4	m ²	1,610	
				RAZEM	1,610
6	KNR-W 2- 02 2008-01	Okładziny z płyt gipsowo-kartonowych (suche tynki gipsowe) pojedyncze na ścianach na zaprawie bez pasków	m ²		
		0,55*2,50*8+1,75*0,25*8	m ²	14,500	
				RAZEM	14,500
7	KNR 4-01 1204-02	Dwukrotne malowanie farbami emulsyjnymi starych tynków wewnętrznych ścian	m ²		
		14,50	m ²	14,500	
				RAZEM	14,500

Inspektor Nadzoru Inwestorskiego
Krzysztof Wejman
 upr. bud. UAN-NB-8386-5/51/87 Wk
 w specjalności konstrukcyjno-budowlanej
 KUP/BO/0277/03

**POD SKARPA 94 m 2
OKNA DREWNIANE**

wym. 1350x2300 mm - 4 szt.

Przed wykonaniem dokonać dokładnych pomiarów z natury, zachować podział i kształt okien

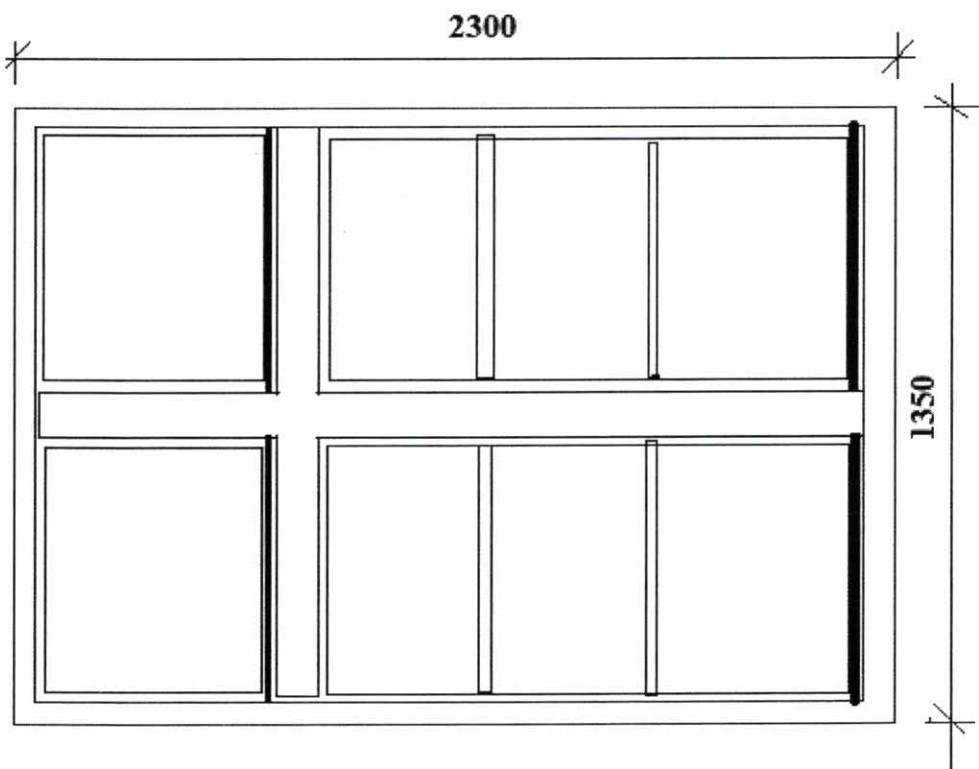

Inspektor Nadzoru Inwestorskiego

Krzysztof Wejman
Krzysztof Wejman

upr. bud. UAN-NE-6666-6/51/87 Wk
w specjalności konstrukcyjno-budowlanej
KUP/EO/0277/03

Lp.	Podstawa	Opis i wyliczenia	j.m.	Poszcz.	Razem
1	KNR 4-01 0354-03	Wykucie z muru ościeżnic drewnianych o powierzchni do 1 m ²	szt.		
		1	szt.	1,000	
				RAZEM	1,000
2	KNR-W 2- 02 1001-03	Okna drewniane zespolone wzmocnione mieszkaniowe fabrycznie wykończone o powierzchni ponad 2.0 m ²	m ²		
		1,05*1,55	m ²	1,628	
				RAZEM	1,628
3	KNR 2-17 0156-01	Nawietrzaki okienne higrosterowalne	szt.		
		1	szt.	1,000	
				RAZEM	1,000
4	KNR 4-01 0321-01	Obsadzenie podokienników drewnianych lub stalowych do 1.5 m w ścianach z cegieł	szt.		
		1	szt.	1,000	
				RAZEM	1,000
5	KNR 4-01 0530-08	Uzupełnienie obróbek blacharskich podokienników z blachy ocynkowanej	m ²		
		1,0*0,25	m ²	0,250	
				RAZEM	0,250
6	KNR-W 2- 02 2008-01	Okładziny z płyt gipsowo-kartonowych (suche tynki gipsowe) pojedyncze na ścianach na zaprawie bez pasków	m ²		
		0,55*1,55*2+0,25*1,45*2	m ²	2,430	
				RAZEM	2,430
7	KNR 4-01 1204-02	Dwukrotne malowanie farbami emulsyjnymi starych tynków wewnętrznych ścian	m ²		
		2,43	m ²	2,430	
				RAZEM	2,430

Inspektor Nadzoru Inwestorskiego

Krzysztof Neyman
 upr. bud. UAN-NB-8386-5/51/87 WK
 w specjalności konstrukcyjno-budowlanej
 KUP/BO/0277/03

POD SKARPA 94 m. 6

**OKNO DREWNIANE
ŁUKOWE - 1 szt.
wym. 1050x1550 mm**

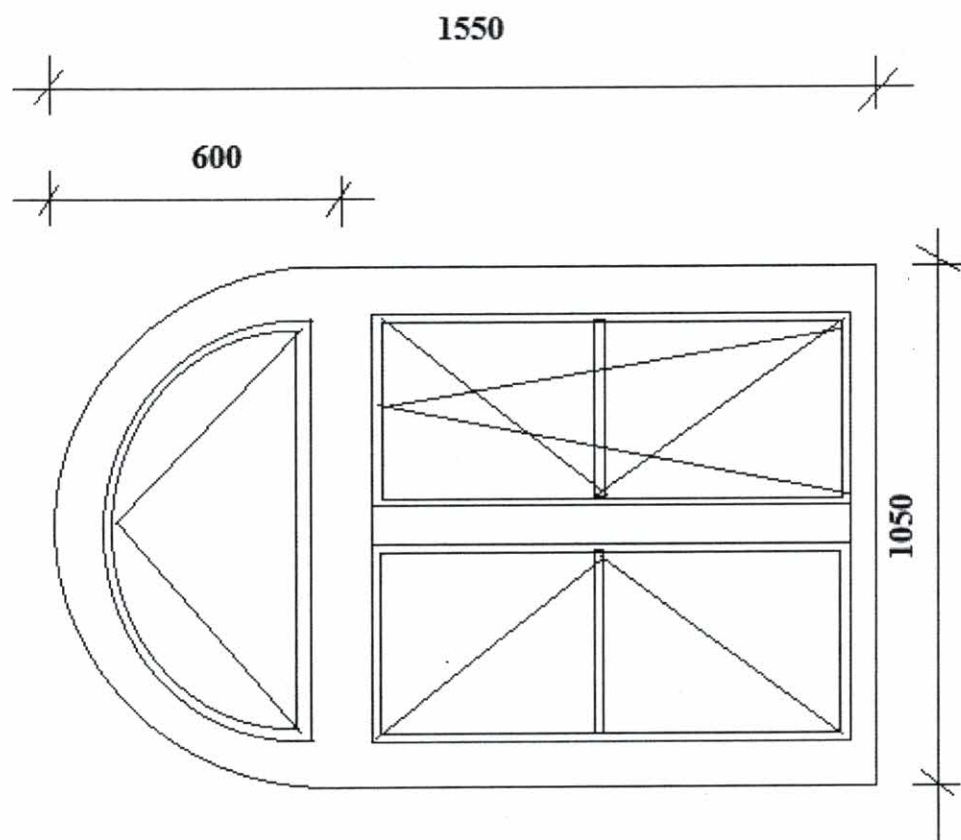

Inspektor Nadzoru Inwestorskiego

Krzysztof Nijman
Krzysztof Nijman

upr. bud. UAN-NB-8366-5/51/87 Wk
w specjalności konstrukcyjno-budowlanej
KUP/BO/0277/03

Lp.	Podstawa	Opis i wyliczenia	j.m.	Poszcz.	Razem
1	KNR 0-19 0930-11 analogia	Wymiana okien skrzynkowych na okna rozwierane i uchylno-rozwierane dwudzielne drewniane o pow. ponad 2.5 m ² . Podział okna (dolne i górne skrzydła, szprosły) identyczne jak istniejące. 1,20*2,15	m ² m ²	 2,580	 2,580
				RAZEM	2,580
2	KNR 4-01 0354-11	Wykucie z muru podokienników drewnianych, stalowych - parapety wewnętrzne 1,20	m m	 1,200	 1,200
				RAZEM	1,200
3	KNR 4-01 0354-11	Wykucie z muru podokienników drewnianych, stalowych - parapety zewnętrzne 1,20	m m	 1,200	 1,200
				RAZEM	1,200
4	KNR 4-01 0321-01 analogia	Obsadzenie podokienników drewnianych lub stalowych do 1.5 m w ścianach z cegieł + M -parapet wewnętrzny z PCV kolor biały 1	szt. szt.	 1,000	 1,000
				RAZEM	1,000
5	KNR 4-01 0321-01 analogia	Obsadzenie podokienników drewnianych lub stalowych do 1.5 m w ścianach z cegieł + M -parapet zewnętrzny powlekany kolor biały 1	szt. szt.	 1,000	 1,000
				RAZEM	1,000
6	KNR-W 2- 02 1510-01	Dwukrotne malowanie farbami emulsyjnymi powierzchni wewnętrznych - tynków gładkich bez gruntowania. Ościeża -w kolorze białym. (2,15+2,15+1,20)*0,15	m ² m ²	 0,825	 0,825
				RAZEM	0,825
7	KNR 4-01 0108-11 0108-12	Wywiezienie gruzu spryzmowanego samochodami samowyladowczymi na odległość 19 km 0,2	m ³ m ³	 0,200	 0,200
				RAZEM	0,200
8	kalk. własna	Uylizacja 1	kpl kpl	 1,000	 1,000
				RAZEM	1,000

Inspektor Nadzoru Inwestorskiego

Violetta Paryńska
 upr. bud. GP-KZ-7342/256/92
 w specjalności konstrukcyjno-budowlanej
 KUP/BO/0088/05

SZKIC OKNA

ul. Pomorska 88C/38

Okna drewniane – rozwieralno-uchylne
(z zachowaniem istniejącego podziału okien ,szprosów, sposobu otwierania)

Pomiary należy pobrać z natury

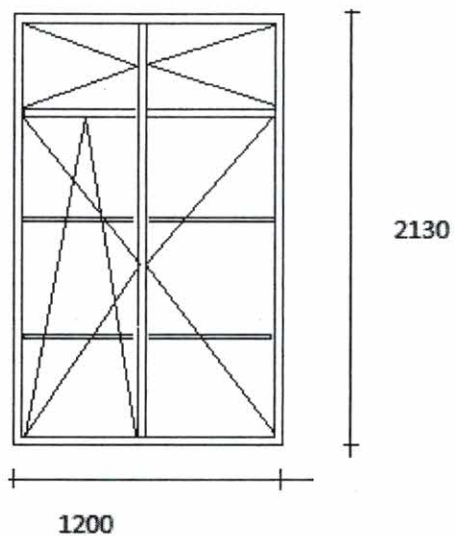

Inspektor Nadzoru Inwestorskiego
Violetta Przytycka
upr. bud. GP-KZ-7342/256/92
w specjalności konstrukcyjno-budowlanej
KUP/BO/0088/05

Lp.	Podstawa	Opis i wyliczenia	j.m.	Poszcz.	Razem
1	KNR 0-19 0930-11 analogia	Wymiana okien skrzynkowych na okna rozwierane i uchylno-rozwierane dwudzielne drewniane o pow. ponad 2.5 m2 .Podział okna(dolne i górne skrzydła,szprosły) identyczne jak istniejące. (1,20*2,13)*3	m ²		
			m ²	7,668	
				RAZEM	7,668
2	KNR 4-01 0354-11	Wykucie z muru podokienników drewnianych,stalowych - parapety wewnętrzne 1,20*3	m		
			m	3,600	
				RAZEM	3,600
3	KNR 4-01 0354-11	Wykucie z muru podokienników drewnianych,stalowych - parapety zewnętrzne 1,20*3	m		
			m	3,600	
				RAZEM	3,600
4	KNR 4-01 0321-01 analogia	Obsadzenie podokienników drewnianych lub stalowych do 1.5 m w ścianach z cegieł + M -parapet wewnętrzny z PCV kolor biały 3	szt.		
			szt.	3,000	
				RAZEM	3,000
5	KNR 4-01 0321-01 analogia	Obsadzenie podokienników drewnianych lub stalowych do 1.5 m w ścianach z cegieł + M -parapet zewnętrzny powlekany kolor biały 3	szt.		
			szt.	3,000	
				RAZEM	3,000
6	Kalkulacja własna	Montaż nawiewników okiennych - higrosterowalne 3	szt.		
			szt.	3,000	
				RAZEM	3,000
7	KNR-W 2- 02 1510-01	Dwukrotne malowanie farbami emulsyjnymi powierzchni wewnętrznych - tynków gładkich bez gruntowania. Ościeża -w kolorze białym. (2,13+2,13+1,20)*0,15*3	m ²		
			m ²	2,457	
				RAZEM	2,457
8	KNR 4-01 0108-11 0108-12	Wywiezienie gruzu sprzymowanego samochodami samowładowczymi na odległość 19 km 0,2	m ³		
			m ³	0,200	
				RAZEM	0,200
9	kalk. własna	Uylizacja 1	kpl		
			kpl	1,000	
				RAZEM	1,000

Inspektor Nadzoru Inwestorskiego

Violetta Purzyńska
 upr. bud. GP-KZ-7342/256/92
 w specjalności konstrukcyjno-budowlanej
 KUP/BO/0088/05

SZKIC OKNA

ul. Pomorska 88C/38

Okna drewniane – rozwieralno-uchylne
(z zachowaniem istniejącego podziału okien ,szprosów, sposobu otwierania)

Pomiary należy pobrać z natury

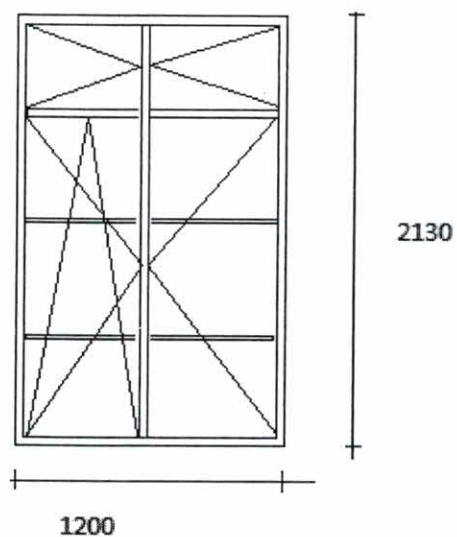

str. 3

Inspektor Nadzoru Inwestorskiego

Violetta Purzyńska
upr. bud. GP-KZ-7342/256/92
w specjalności konstrukcyjno-budowlanej
KUP/BO/0088/05

Lp.	Podstawa	Opis i wyliczenia	j.m.	Poszcz.	Razem
1	KNR 4-01 0354-03	Wykucie z muru ościeżnic drewnianych o powierzchni do 1 m2	szt.		
		3	szt.	3,000	
				RAZEM	3,000
2	KNR-W 2- 02 1001-01	Okna drewniane zespolone wzmocnione mieszkaniowe fabrycznie wykończone o powierzchni do 1.0 m2 0,8*1,20*3	m ²		
			m ²	2,880	
				RAZEM	2,880
3	KNR 4-01 0321-01	Obsadzenie podokienników drewnianych lub stalowych do 1.5 m w ścianach z cegieł	szt.		
		3	szt.	3,000	
				RAZEM	3,000
4	KNR-W 2- 02 2008-01	Okładziny z płyt gipsowo-kartonowych (suche tynki gipsowe) pojedyncze na ścianach na zaprawie bez pasków 1,20*0,5*6+0,8*0,5*3	m ²		
			m ²	4,800	
				RAZEM	4,800
5	KNR 4-01 1204-02	Dwukrotne malowanie farbami emulsyjnymi starych tynków wewnętrznych ścian	m ²		
		4,80	m ²	4,800	
				RAZEM	4,800

Inspektor Nadzoru Inwestorskiego
E. Najman
 Krzysztof Najman
 upr. bud. UAN-NB-8986-5/51/87 WK
 w specjalności konstrukcyjno-budowlanej
 KUP/BO/0277/03

**Wymiana okien drewnianych
ul. Rynek 6 m 6
okno 800x1200 mm - 3 szt**

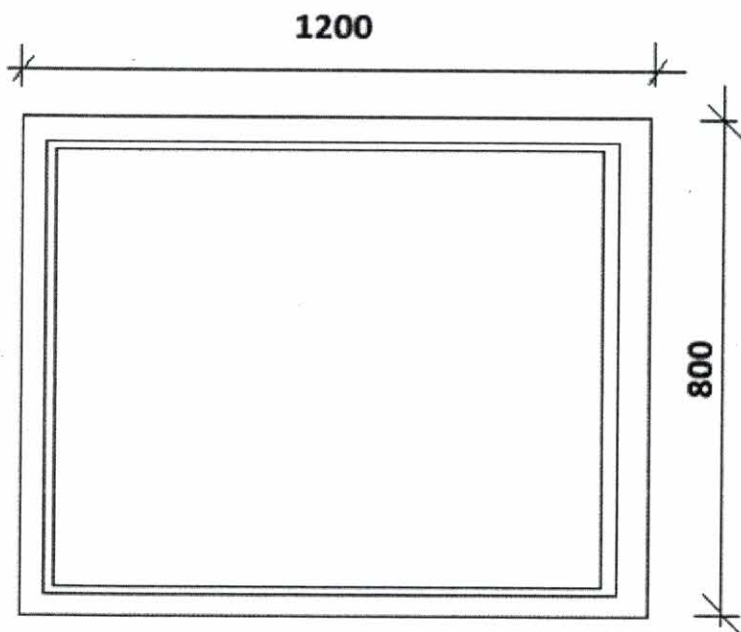

Inspektor Nadzoru Inwestorskiego

E. Najman
Krzysztof Najman

upr. bud. UAN-NB-8386-5/51/87 Wk
w specjalności konstrukcyjno-budowlanej
KUP/BO/0277/03

Lp.	Podstawa	Opis i wyliczenia	j.m.	Poszcz.	Razem
1	KNR 4-01 0354-04	Wykucie z muru ościeżnic drewnianych o powierzchni do 2 m2	szt.		
		1	szt.	1,000	
				RAZEM	1,000
2	KNR 2-02 1016-01	Ościeżnice drzwiowe stalowe dwukrotnie malowane na budowie FD1 dla drzwi wewnątrzlokalowych wbudowane w trakcie wznoszenia ścian	szt.		
		1	szt.	1,000	
				RAZEM	1,000
3	KNR 2-02 1018-03	Skrzydła drzwiowe płytowe wewnętrzne jednodzielne szklone o powierzchni do 1,6 m2 oszklone szybą o powierzchni do 0,2 m2 dwukrotnie malowane i szklone na budowie	m ²		
		0,8*2,0	m ²	1,600	
				RAZEM	1,600
4	KNR 4-01 0708-03	Wykonanie tynków zwykłych wewnętrznych kat. III z zaprawy cementowo-wapiennej na ościeżach szerokości do 40 cm	m		
		0,25*2,10*4+1,50*0,25*2	m	2,850	
				RAZEM	2,850
5	KNR 4-01 1204-08	Przygotowanie powierzchni pod malowanie farbami emulsyjnymi starych tynków z poszpachlowaniem nierówności	m ²		
		2,850	m ²	2,850	
				RAZEM	2,850
6	KNR 4-01 1204-02	Dwukrotne malowanie farbami emulsyjnymi starych tynków wewnętrznych ścian	m ²		
		2,85	m ²	2,850	
				RAZEM	2,850

Inspektor Nadzoru Inwestorskiego

*Krzysztof Neiman*upr. bud. UAN-NB-83/6-5/51/87 Wk
w specjalności konstrukcyjno-budowlanej
KUP/BO/0277/03

Lp.	Podstawa	Opis i wyliczenia	j.m.	Poszcz.	Razem
1	KNR 4-01 0354-05	Wykucie z muru ościeżnic drewnianych o powierzchni ponad 2 m ² 1,20*2,50	m ² m ²	3,000	
				RAZEM	3,000
2	KNR-W 2-02 1027-03 analogia	Drzwi zewnętrzne pływające pełne z naswietlem o powierzchni ponad 1.5 m ² Wykonanie , montaż i obróbka drzwi zewnętrznych drewnianych ,dwo-skrzydłowych z naswietlem z zachowaniem podziału skrzydeł.Drzwi wyposażone w zamek z wkładką patentową 3 klucze,klamkę,próg,blokadę jednego skrzydła i samozamykacz 1,40*2,50	m ² m ²	3,500	
				RAZEM	3,500
3	KNR 4-01 0108-11 analiza indywidualna	Wywiezienie materiałów z rozbiórki 0,50	m ³ m ³	0,500	
				RAZEM	0,500
4	kalk. własna	Uylizacja 1	kpl kpl	1,000	
				RAZEM	1,000

Inspektor Nadzoru Inwestorskiego

Violetta Purczyńska
 upr. bud. GP-KZ-7342/256/92
 w specjalności konstrukcyjno-budowlanej
 KUP/BO/0088/05

SZKIC DRZWI
DRZWI DREWNIANE WEJŚCIOWE DO BUDYNKU (nr 5 i 6)
HARCERSKA 15 A

Wymiary należy pobrać z natury

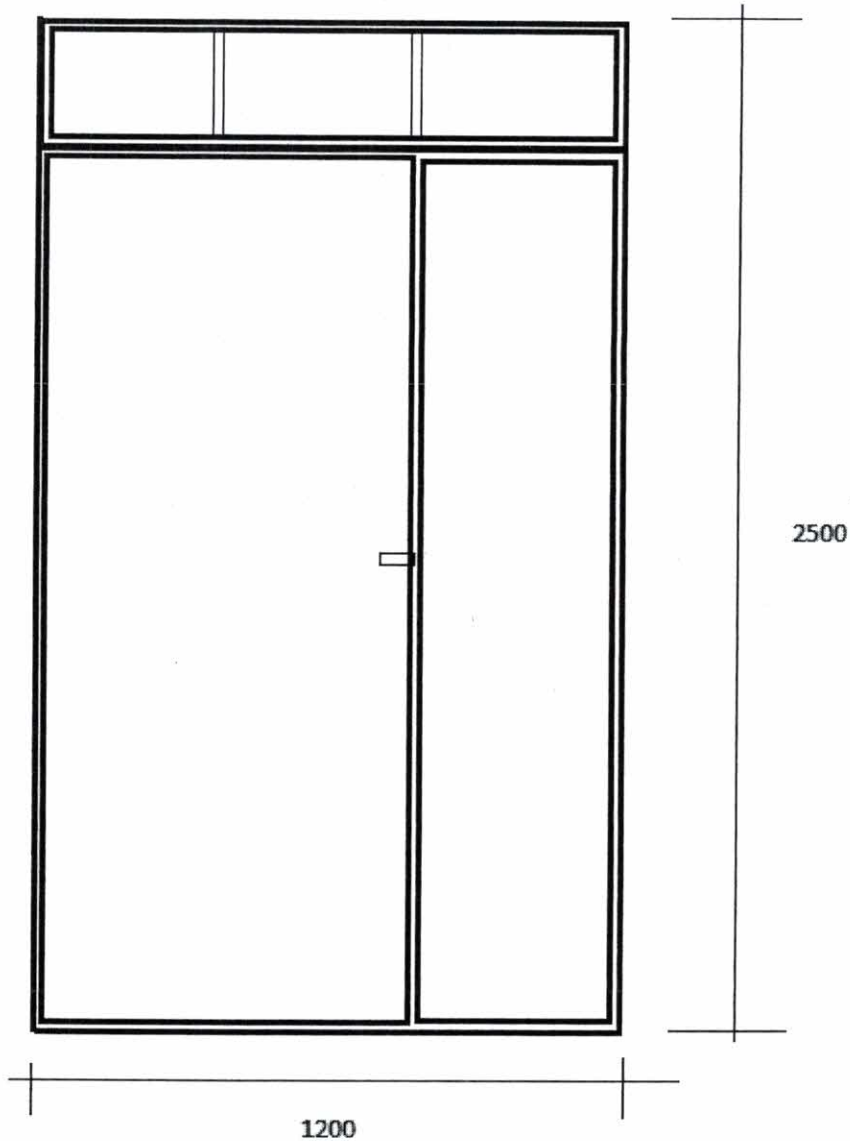

Drzwi drewniane z naświetlem , naświetle –szkło bezpieczne
Klamka ,zamek ,wkładka patentowa , 3 klucze,samozamykacz
Kolor drzwi - brązowy ,blokada górna i dolna mniejszego skrzydła

Inspektor Nadzoru Inwestorskiego

Violetta Puzyska
Violetta Puzyska
upr. bud. GP-KZ-7342/256/92
w specjalności konstrukcyjno-budowlanej
KUP/BO/0088/05

F1.

Lp.	Podstawa	Opis i wyliczenia	j.m.	Poszcz.	Razem
1	KNR 4-01 0354-07	Wykucie z muru ościeżnic stalowych lub krat okiennych o powierzchni do 2 m ² 1	szt. szt.	1,000	
				RAZEM	1,000
2	KNR 2-02 1016-05	Ościeżnice drzwiowe stalowe dwukrotnie malowane na budowie FD10w specjalne do drzwi wzmocnionych i p.poż. 1	szt. szt.	1,000	
				RAZEM	1,000
3	KNR 2-02 1019-08	Skrzydła drzwiowe płytowe wewnętrzne, wejściowe wzmocnione fabrycznie wykończone wyposażone w dwa zamki, wizjer i numer lokalu 0,8*2,0	m ² m ²	1,600	
				RAZEM	1,600
4	NNRNKB 202 2027-01	(z.XI) okładziny z płyt gipsowo-kartonowych Rigips na ścianach na kleju gipsowym 0,25*2,50*4+0,80*0,25*4	m ² m ²	3,300	
				RAZEM	3,300
5	KNR 4-01 1204-08	Przygotowanie powierzchni pod malowanie farbami emulsyjnymi starych tynków z poszpachlowaniem nierówności 3,30	m ² m ²	3,300	
				RAZEM	3,300
6	KNR 4-01 1204-02	Dwukrotne malowanie farbami emulsyjnymi starych tynków wewnętrznych ścian 3,30	m ² m ²	3,300	
				RAZEM	3,300

Inspektor Nadzoru Inwestorskiego
Krzysztof Niemcewicz
 upr. bud. UAN-NB-97/6 5/51/87 Wp
 w specjalności konsultacyjno-budowlanej
 KUP/BO/0277.03

Lp.	Podstawa	Opis i wyliczenia	j.m.	Poszcz.	Razem
1	KNR 4-01 0354-05	Wykucie z muru ościeżnic drewnianych o powierzchni ponad 2 m2 1,10*2,10	m ² m ²	 2,310	
				RAZEM	2,310
2	KNR-W 2- 02 1027-05	Drzwi zewnętrzne klepkowe o powierzchni ponad 1.5 m2 1,10*2,10	m ² m ²	 2,310	
				RAZEM	2,310
3	KNR 4-01 0708-03	Wykonanie tynków zwykłych wewnętrznych kat. III z zaprawy cementowo-wapiennej na ościeżach szerokości do 40 cm 0,38*2,10*2+1,90*0,40	m m	 2,356	
				RAZEM	2,356
4	KNR 4-01 1206-05 uw. p.tab. z.sz. 2.3.	Dwukrotne malowanie farbami olejnymi starych tynków wewnętrznych ścian z dwukrotnym szpachlowaniem (do 3 m2 w jednym miejscu) - klatki schodowe 1,60*1,80*2	m ² m ²	 5,760	
				RAZEM	5,760
5	KNR 4-01 1204-08	Przygotowanie powierzchni pod malowanie farbami emulsyjnymi starych tynków z poszpachlowaniem nierówności 0,50*3,60	m ² m ²	 1,800	
				RAZEM	1,800
6	KNR 4-01 1204-02	Dwukrotne malowanie farbami emulsyjnymi starych tynków wewnętrznych ścian 1,80	m ² m ²	 1,800	
				RAZEM	1,800

Inspektor Nadzoru Inwestorskiego
Krzysztof Neyman
 Krzysztof Neyman
 upr. bud. UAN-NB-8076-5/51/87 Wk
 w specjalności konstrukcyjno-budowlanej
 KUP/BO/0277/03

**DRZWI DREWNIANE
WEJŚCIOWE
PRZEMYSŁOWA 3
wym 1100x2100 mm**

Inspektor Nadzoru inwestorskiego
Krzysztof Nijmca
upr. bud. UAN-NB-8186-5/51/S7 WK
w specjalności: konstrukcyjno-budowlanej
KUP/BO/0277/03

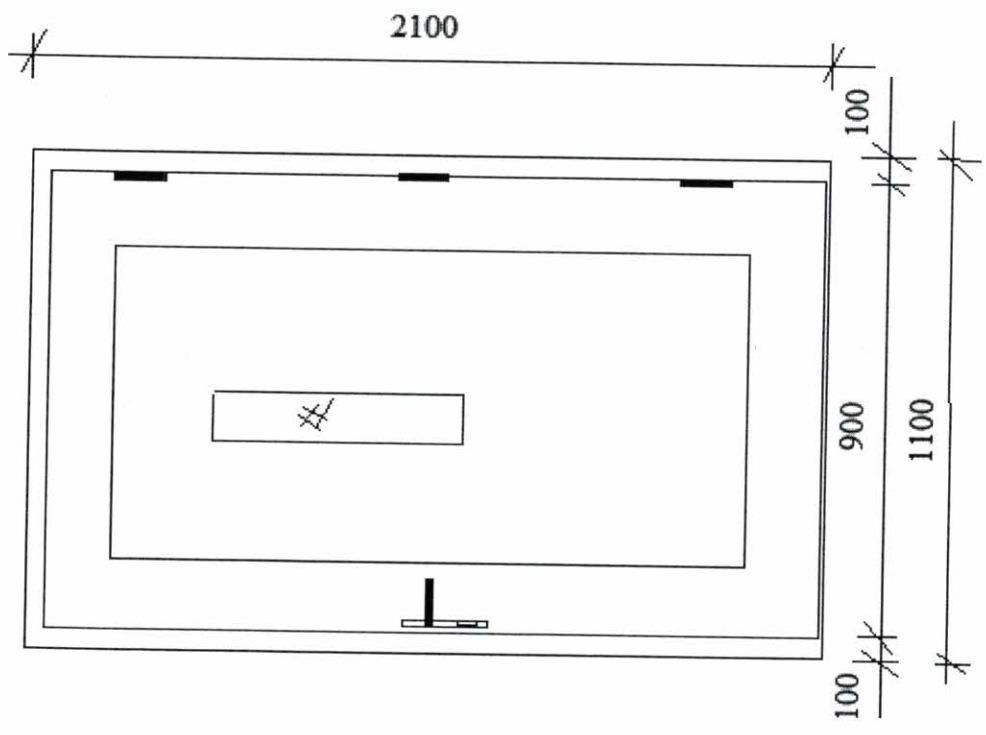

Lp.	Podstawa	Opis i wyliczenia	j.m.	Poszcz.	Razem
1	KNR 4-01 0354-05	Wykucie z muru ościeżnic drewnianych o powierzchni ponad 2 m ² 0,90*2,05	m ² m ²	1,845	
				RAZEM	1,845
2	KNR-W 2-02 1040-01 analogia	Drzwi wejściowe z klatki schodowej do mieszkania Drzwi z ościeżnica stalową w kolorze skrzydła, wyposażone w dwa zamki - system jednego klucza, klamkę, wizjer, próg, skrzydło stalowe ocieplone 0,90*2,05	m ² m ²	1,845	
				RAZEM	1,845
3	KNR 4-01 0707-05	Wykonanie tynków uzupełniających zwykłych kat. III na murach na podłożu z cegieł lub betonowym na stykach murów z ościeżnicami, opaskami, listwami i cokolikami podłogowymi 2,05+2,05+1,0	m m	5,100	
				RAZEM	5,100
4	KNR 4-01 1204-02	Dwukrotne malowanie farbami emulsyjnymi starych tynków wewnętrznych ścian (2,05+2,05+1,0)*0,25	m ² m ²	1,275	
				RAZEM	1,275
5	KNR 4-01 0108-11 0108-12 analogia	Wywiezienie materiału z rozbiórki samochodami samowyladowczymi na odległość 19 km 1	kpl. kpl.	1,000	
				RAZEM	1,000
6	kalk. własna	Uylizacja 1	kpl. kpl.	1,000	
				RAZEM	1,000

Inspektor Nadzoru Inwestorskiego

Violetta Purzyńska
 upr. bud. GP-KZ-7342/256/92
 w specjalności konstrukcyjno-budowlanej
 KUP/BO/0088/05

SZKIC DRZWI

Drzwi wejściowe do mieszkania
Przemysłowa 8/7

Pomiary należy pobrać z natury

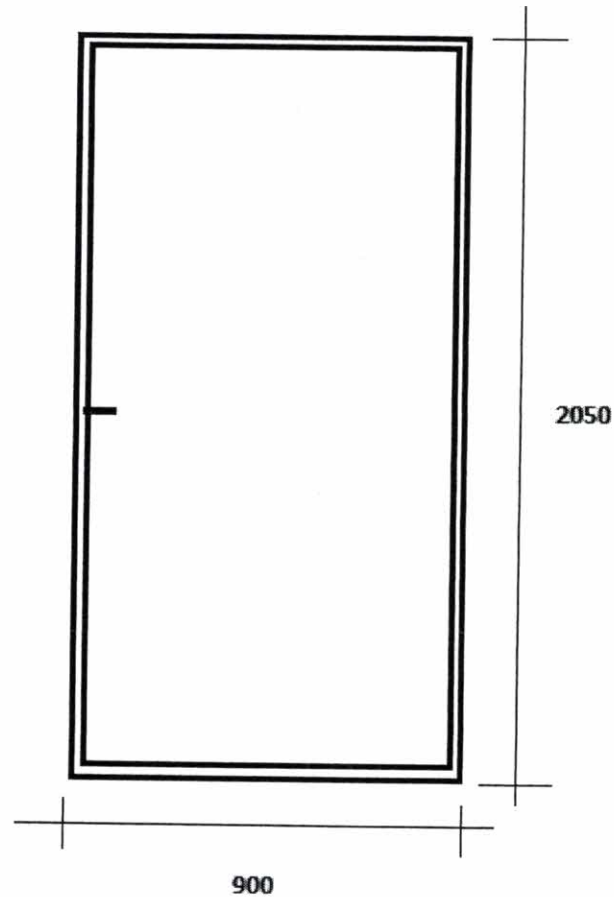

Inspektor Nadzoru Inwestorskiego

Violetta Purczyńska
upr. bud. GP-KZ-7342/256/92
w specjalności konstrukcyjno-budowlanej
KUP/BO/0088/05