

Lp.	Podstawa	Opis i wyliczenia	j.m.	Poszcz.	Razem
1	KNR 4-01 0354-05	Wykucie z muru ościeżnic drewnianych o powierzchni ponad 2 m2 1,70*1,60	m <sup>2</sup> m <sup>2</sup>	2,720	2,720
				RAZEM	2,720
2	KNR 4-01 0354-11	Wykucie z muru podokienników drewnianych, stalowych 1,60	m m	1,600	1,600
				RAZEM	1,600
3	KNR 0-19 0929-10	Wymiana okien zespolonych na okna rozwierane i uchylno-rozwierane dwudzielne z PCV o pow. do 2.5 m2 1,70*1,60	m <sup>2</sup> m <sup>2</sup>	2,720	2,720
				RAZEM	2,720
4	KNR 4-01 0321-02	Obsadzenie podokienników drewnianych lub stalowych ponad 1.5 m w ścianach z cegieł 1	szt. szt.	1,000	1,000
				RAZEM	1,000
5	kalk. własna	Parapet zewnętrzny z blachy powlekanej 1,60	m m	1,600	1,600
				RAZEM	1,600
6	kalk. własna	Parapety wewnętrzne z PCV 1	szt. szt.	1,000	1,000
				RAZEM	1,000
7	KNR 4-01 1204-08	Przygotowanie powierzchni pod malowanie farbami emulsyjnymi starych tynków z poszpachlowaniem nierówności (1,70*4+1,60*2)*0,20	m <sup>2</sup> m <sup>2</sup>	2,000	2,000
				RAZEM	2,000
8	KNR 4-01 1204-02	Dwukrotne malowanie farbami emulsyjnymi starych tynków wewnętrznych ścian 2,0	m <sup>2</sup> m <sup>2</sup>	2,000	2,000
				RAZEM	2,000
9	kalk. własna	Montaż nawiewników higrosterowalnych 1	szt. szt.	1,000	1,000
				RAZEM	1,000
10	KNR 4-01 0108-09	Wywiezienie gruzu spryzmowanego samochodami skrzyniowymi na odległość do 1 km 0,5	m <sup>3</sup> m <sup>3</sup>	0,500	0,500
				RAZEM	0,500
11	KNR 4-01 0108-10	Wywiezienie gruzu spryzmowanego samochodami skrzyniowymi - za każdy następny 1 km - 20 km 0,5	m <sup>3</sup> m <sup>3</sup>	0,500	0,500
				RAZEM	0,500

Inspektor Nadzoru Inwestorskiego

Tadeusz Halas  
upr. bud. UAN-10/120/90  
w specjalności konstrukcyjno-budowlanej  
w zakresie ogólnego budownictwa  
KUP. BC/0904/01



Lp.	Podstawa	Opis i wyliczenia	j.m.	Poszcz.	Razem
1	KNR 4-01 0354-05	Wykucie z muru ościeżnic drewnianych o powierzchni ponad 2 m <sup>2</sup> 1,50*1,50*2	m <sup>2</sup> m <sup>2</sup>	4,500 RAZEM	4,500
2	KNR 4-01 0354-11	Wykucie z muru podokienników drewnianych, stalowych 1,50*2	m m	3,000 RAZEM	3,000
3	KNR 0-19 0929-11	Wymiana okien zespolonych na okna rozwierane i uchylno-rozwierane dwudzielne z PCV o pow. ponad 2.5 m <sup>2</sup> 1,50*1,50*2	m <sup>2</sup> m <sup>2</sup>	4,500 RAZEM	4,500
4	KNR 4-01 0321-02	Obsadzenie podokienników drewnianych lub stalowych ponad 1.5 m w ścianach z cegieł 2	szt. szt.	2,000 RAZEM	2,000
5	kalk. własna	Parapet zewnętrzny z blachy powlekanej 1,50*2	m m	3,000 RAZEM	3,000
6	kalk. własna	Parapety wewnętrzne z PCV 2	szt. szt.	2,000 RAZEM	2,000
7	KNR 4-01 1204-08	Przygotowanie powierzchni pod malowanie farbami emulsyjnymi starych tynków z poszpachlowaniem nierówności 1,50*12*0,20	m <sup>2</sup> m <sup>2</sup>	3,600 RAZEM	3,600
8	KNR 4-01 1204-02	Dwukrotne malowanie farbami emulsyjnymi starych tynków wewnętrznych ścian 3,600	m <sup>2</sup> m <sup>2</sup>	3,600 RAZEM	3,600
9	kalk. własna	Montaż nawiewników higrosterowalnych 2	szt. szt.	2,000 RAZEM	2,000
10	KNR 4-01 0108-09	Wywiezienie gruzu sprzymowanego samochodami skrzyniowymi na odległość do 1 km 0,2	m <sup>3</sup> m <sup>3</sup>	0,200 RAZEM	0,200
11	KNR 4-01 0108-10	Wywiezienie gruzu sprzymowanego samochodami skrzyniowymi - za każdy następny 1 km - 20 km 0,2	m <sup>3</sup> m <sup>3</sup>	0,200 RAZEM	0,200

Inspektor Nadzoru Inwestorskiego

Tadeusz Kalas  
upr. bud. UP.N.7210/120/90  
w specjalności Acousticno-budowlanej  
w zakresie ogólnobudowlanym  
KUP/BO/0904/01

Kragujewca 9/2

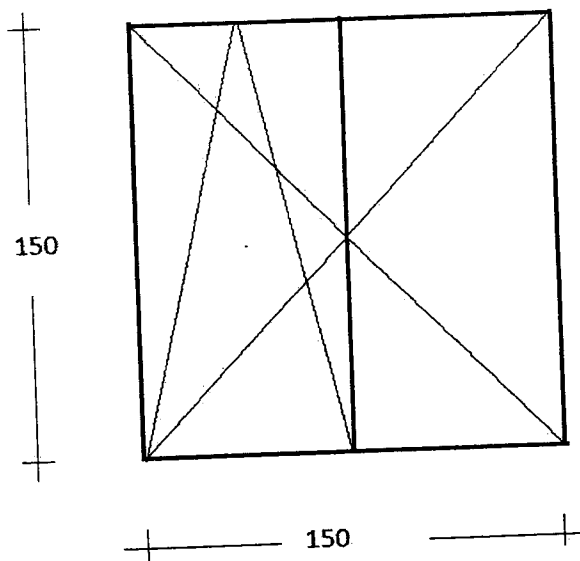

x2

Inspektor Nadzoru Inwestorskiego  
Tomasz Kozłowski  
upr. bud. 1100-RI-120/90  
w specjalności Konstrukcja Budowlanej  
w zakresie obrobki budowlanej  
KUP/BO/0904/01

Lp.	Podstawa	Opis i wyliczenia	j.m.	Poszcz.	Razem
1	KNR 4-01 0354-05	Wykucie z muru ościeżnic drewnianych o powierzchni ponad 2 m <sup>2</sup> 1,50*1,50*3	m <sup>2</sup> m <sup>2</sup>	6,750	
				RAZEM	6,750
2	KNR 4-01 0354-11	Wykucie z muru podokienników drewnianych, stalowych 1,50*3	m m	4,500	
				RAZEM	4,500
3	KNR 0-19 0929-08	Wymiana okien zespolonych na okna rozwierane i uchylno-rozwierane dwudzielne z PCV o pow. do 1.5 m <sup>2</sup> 1,50*1,50*3	m <sup>2</sup> m <sup>2</sup>	6,750	
				RAZEM	6,750
4	KNR 4-01 0321-02	Obsadzenie podokienników drewnianych lub stalowych ponad 1.5 m w ścianach z cegieł 3	szt. szt.	3,000	
				RAZEM	3,000
5	kalk. własna	Parapet zewnętrzny z blachy powlekanej 1,50*3	m m	4,500	
				RAZEM	4,500
6	kalk. własna	Parapety wewnętrzne z PCV 3	szt. szt.	3,000	
				RAZEM	3,000
7	KNR 4-01 1204-08	Przygotowanie powierzchni pod malowanie farbami emulsyjnymi starych tynków z poszpachlowaniem nierówności 1,50*18*0,25	m <sup>2</sup> m <sup>2</sup>	6,750	
				RAZEM	6,750
8	KNR 4-01 1204-02	Dwukrotne malowanie farbami emulsyjnymi starych tynków wewnętrznych ścian 6,750	m <sup>2</sup> m <sup>2</sup>	6,750	
				RAZEM	6,750
9	kalk. własna	Montaż nawiewników higrosterowalnych 2	szt. szt.	2,000	
				RAZEM	2,000
10	KNR 4-01 0108-09	Wywiezienie gruzu sprzymowanego samochodami skrzyniowymi na odległość do 1 km 0,5	m <sup>3</sup> m <sup>3</sup>	0,500	
				RAZEM	0,500
11	KNR 4-01 0108-10	Wywiezienie gruzu sprzymowanego samochodami skrzyniowymi - za każdy następny 1 km - 20 km 0,5	m <sup>3</sup> m <sup>3</sup>	0,500	
				RAZEM	0,500

Inspektor Nadzoru Inwestorskiego

Tadeusz Kalas  
upr. bud. UAN/02/210/120/90  
w specjalności: konstrukcyjno-budowlanej  
w zakresie ogólnobudowlanym  
KUP/BO/0904/01

BBON 7/5

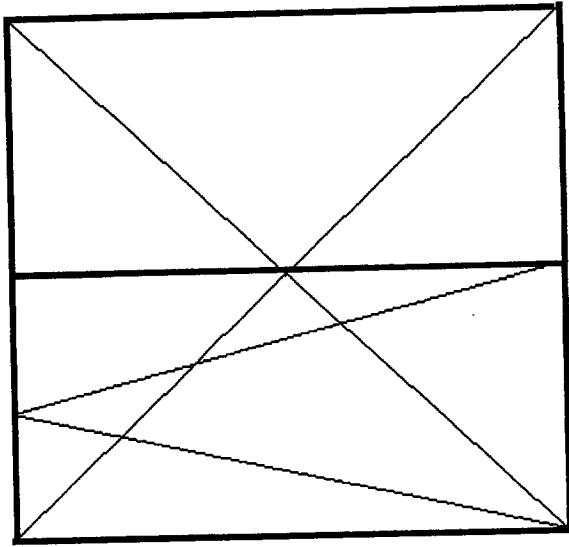

x3



Inspektor Nadzoru Inwestorskiego  
~~Tudrusz Kalas~~  
upr. bud. UM/444/Z-7210/120/90  
w specjalności konstrukcyjno-budowlanej  
w zakresie ogólnobudowlanym  
KUP/BO/0904/01

Lp.	Podstawa	Opis i wyczenia	j.m.	Poszcz.	Razem
1	KNR 4-01 0354-05	Wycucie z muru ościeżnic drewnianych o powierzchni ponad 2 m2 1,60*1,10*3+0,50*1,60	m <sup>2</sup>		
			m <sup>2</sup>	6,080	
				RAZEM	6,080
2	KNR 4-01 0354-11	Wycucie z muru podokienników drewnianych, stalowych 1,10*3+0,50	m		
			m	3,800	
				RAZEM	3,800
3	KNR 0-19 0929-10	Wymiana okien zespolonych na okna rozwierane i uchylno-rozwierane dwudzielne z PCV o pow. do 2.5 m2 ze ślimieniem 1,60*1,10*3+1,60*0,50	m <sup>2</sup>		
			m <sup>2</sup>	6,080	
				RAZEM	6,080
4	KNR 4-01 0321-02	Obsadzenie podokienników drewnianych lub stalowych ponad 1.5 m w ścianach z cegieł 4	szt.		
			szt.	4,000	
				RAZEM	4,000
5	kalk. własna	Parapet zewnętrzny z blachy powlekanej 1,10*3+0,50	m		
			m	3,800	
				RAZEM	3,800
6	kalk. własna	Parapety wewnętrzne z PCV 4	szt.		
			szt.	4,000	
				RAZEM	4,000
7	KNR 4-01 1204-08	Przygotowanie powierzchni pod malowanie farbami emulsyjnymi starych tynków z poszpachlowaniem nierówności (1,60*16+1,10*6+0,50*2)*0,20	m <sup>2</sup>		
			m <sup>2</sup>	6,640	
				RAZEM	6,640
8	KNR 4-01 1204-02	Dwukrotne malowanie farbami emulsyjnymi starych tynków wewnętrznych ścian 6,640	m <sup>2</sup>		
			m <sup>2</sup>	6,640	
				RAZEM	6,640
9	kalk. własna	Montaż nawiewników higrosterowalnych 4	szt.		
			szt.	4,000	
				RAZEM	4,000
10	KNR 4-01 0108-09	Wywiezienie gruzu spryzmowanego samochodami skrzyniowymi na odległość do 1 km 0,5	m <sup>3</sup>		
			m <sup>3</sup>	0,500	
				RAZEM	0,500
11	KNR 4-01 0108-10	Wywiezienie gruzu spryzmowanego samochodami skrzyniowymi - za każdy następny 1 km - 20 km 0,5	m <sup>3</sup>		
			m <sup>3</sup>	0,500	
				RAZEM	0,500

Inspektor Nadzoru Inwestorskiego

Tadeusz Kalas  
upr. bud. LAN 107210/120/90  
w specjalności instalacyjno-budowlanej  
w zakresie ogólnobudowlanym  
KUP.50/0904/01

Karpacka 24/1

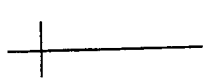

160

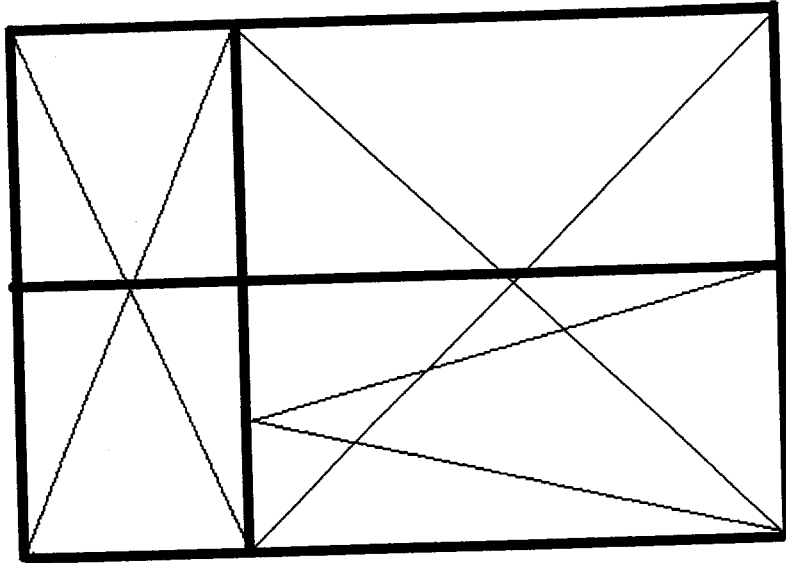

x3

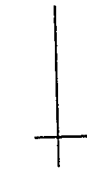
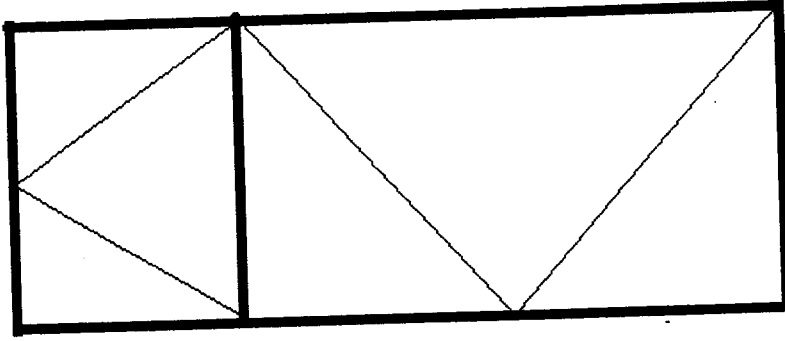

110



50

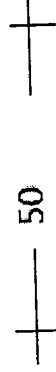

Inspektor Nadzoru Inwestorskiego  
Tadeusz ~~Wojas~~  
upr. bud. UAN-120-80  
w specjalności: konstrukcja i nadzór  
w zakresie ogólnobudowlanym  
KUP. 50.0504701



Lp.	Podstawa	Opis i wyliczenia	j.m.	Poszcz.	Razem
1	KNR 4-01 0354-05	Wykucie z muru ościeżnic drewnianych o powierzchni ponad 2 m <sup>2</sup> 1,60*1,60*2	m <sup>2</sup> m <sup>2</sup>	5,120	5,120
				RAZEM	5,120
2	KNR 4-01 0354-11	Wykucie z muru podokienników drewnianych, stalowych 1,60*2	m m	3,200	3,200
				RAZEM	3,200
3	KNR 0-19 0929-10	Wymiana okien zespolonych na okna rozwierane i uchylno-rozwierane dwudzielne i trójdzielne z PCV o pow. do 2.5 m <sup>2</sup> 1,60*1,60*2	m <sup>2</sup> m <sup>2</sup>	5,120	5,120
				RAZEM	5,120
4	KNR 4-01 0321-02	Obsadzenie podokienników drewnianych lub stalowych ponad 1.5 m w ścianach z cegieł 2	szt. szt.	2,000	2,000
				RAZEM	2,000
5	kalk. własna	Parapet zewnętrzny z blachy powlekanej 1,60*2	m m	3,200	3,200
				RAZEM	3,200
6	kalk. własna	Parapety wewnętrzne z PCV 2	szt. szt.	2,000	2,000
				RAZEM	2,000
7	KNR 4-01 1204-08	Przygotowanie powierzchni pod malowanie farbami emulsyjnymi starych tynków z poszpachlowaniem nierówności (1,6*12)*0,20	m <sup>2</sup> m <sup>2</sup>	3,840	3,840
				RAZEM	3,840
8	KNR 4-01 1204-02	Dwukrotne malowanie farbami emulsyjnymi starych tynków wewnętrznych ścian 3,840	m <sup>2</sup> m <sup>2</sup>	3,840	3,840
				RAZEM	3,840
9	kalk. własna	Montaż nawiewników higrosterowalnych 2	szt. szt.	2,000	2,000
				RAZEM	2,000
10	KNR 4-01 0108-09	Wywiezienie gruzu spryzmowanego samochodami skrzyniowymi na odległość do 1 km 0,5	m <sup>3</sup> m <sup>3</sup>	0,500	0,500
				RAZEM	0,500
11	KNR 4-01 0108-10	Wywiezienie gruzu spryzmowanego samochodami skrzyniowymi - za każdy następny 1 km - 20 km 0,5	m <sup>3</sup> m <sup>3</sup>	0,500	0,500
				RAZEM	0,500

Inspektor Nadzoru Inwestorskiego

Tadeusz Kulas  
upr. bud. UAN-Y2-72-3-1420/90  
w specjalności konstrukcyjno-budowlanej  
w zakresie ogólnobudowlanym  
KUP. 80/0904/01

Karpacka 47/3

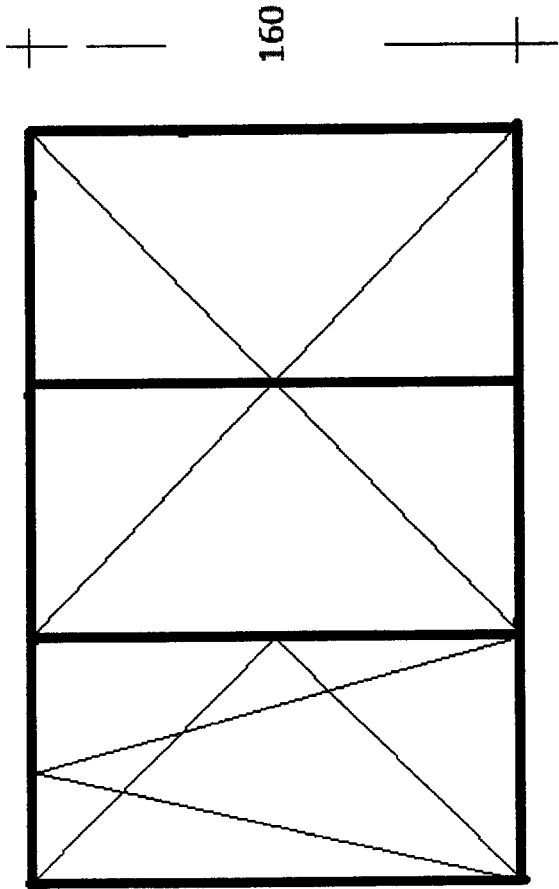

Inspektor Nadzoru Inwestorskiego  
*Tadeusz Kalas*  
upr. bud. USA 210/120/90  
w specjalności konstrukcyjno-budowlanej  
w zakresie ogólnobudowlanych  
KUP/BO/0904/01



Lp.	Podstawa	Opis i wyczenia	j.m.	Poszcz.	Razem
1	KNR 4-01 0354-05	Wykucie z muru ościeżnic drewnianych o powierzchni ponad 2 m2 1,50*1,45	m <sup>2</sup> m <sup>2</sup>	2,175	2,175
				RAZEM	2,175
2	KNR 4-01 0354-11	Wykucie z muru podokienników drewnianych, stalowych 1,45	m m	1,450	1,450
				RAZEM	1,450
3	KNR 0-19 0929-10	Wymiana okien zespolonych na okna rozwierane i uchylno-rozwierane dwudzielne z PCV o pow. do 2.5 m2 1,50*1,45	m <sup>2</sup> m <sup>2</sup>	2,175	2,175
				RAZEM	2,175
4	KNR 4-01 0321-02	Obsadzenie podokienników drewnianych lub stalowych ponad 1.5 m w ścianach z cegieł 1	szt. szt.	1,000	1,000
				RAZEM	1,000
5	kalk. własna	Parapet zewnętrzny z blachy powlekanej 1,45	m m	1,450	1,450
				RAZEM	1,450
6	kalk. własna	Parapety wewnętrzne z PCV 1	szt. szt.	1,000	1,000
				RAZEM	1,000
7	KNR 4-01 1204-08	Przygotowanie powierzchni pod malowanie farbami emulsyjnymi starych tynków z poszpachlowaniem nierówności (1,50*4+1,35*2)*0,2	m <sup>2</sup> m <sup>2</sup>	1,740	1,740
				RAZEM	1,740
8	KNR 4-01 1204-02	Dwukrotne malowanie farbami emulsyjnymi starych tynków wewnętrznych ścian 1,740	m <sup>2</sup> m <sup>2</sup>	1,740	1,740
				RAZEM	1,740
9	kalk. własna	Montaż nawiewników higrosterowalnych 1	szt. szt.	1,000	1,000
				RAZEM	1,000
10	KNR 4-01 0108-09	Wywiezienie gruzu sprzymowanego samochodami skrzyniowymi na odleg- łość do 1 km 0,5	m <sup>3</sup> m <sup>3</sup>	0,500	0,500
				RAZEM	0,500
11	KNR 4-01 0108-10	Wywiezienie gruzu sprzymowanego samochodami skrzyniowymi - za każ- dy następny 1 km - 20 km 0,5	m <sup>3</sup> m <sup>3</sup>	0,500	0,500
				RAZEM	0,500

Inspektor Nadzoru Inwestorskiego

Tadeusz Kalas  
upr. bud. 17210/120/90  
w specjalności w inspekcji i nadzorczo-budowlanej  
w zakresie obiektów budowlanych  
KOP.60/0904/01

Mokra 13/2

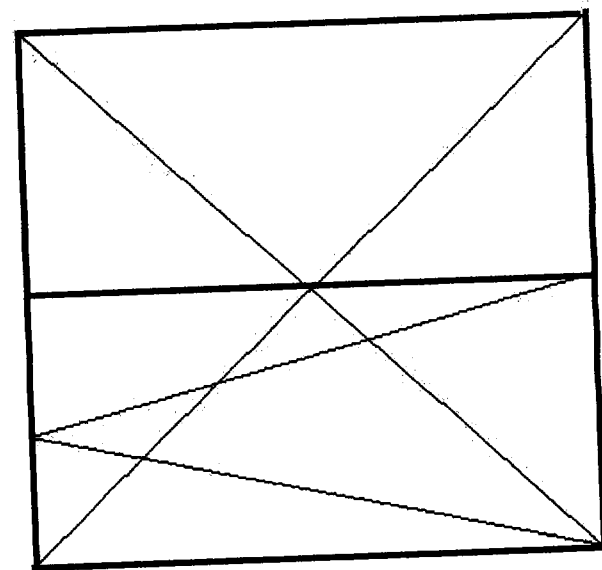

150

145

Inspektor Nadzoru Inwestorskiego  
Tadeusz Kozłowski  
upr. bud. DAN. 0000000000/120790  
w specjalności kosztorysowo-budowlanej  
w zakresie ogólnobudowlanym  
KUP/BO.0904/01

Lp.	Podstawa	Opis i wyliczenia	j.m.	Poszcz.	Razem
1	KNR 4-01 0354-05	Wykucie z muru ościeżnic drewnianych o powierzchni ponad 2 m2 1,65*1,30*2	m <sup>2</sup> m <sup>2</sup>	4,290	4,290
				RAZEM	4,290
2	KNR 4-01 0354-11	Wykucie z muru podokienników drewnianych, stalowych 1,65*2	m m	3,300	3,300
				RAZEM	3,300
3	KNR 0-19 0929-10	Wymiana okien zespolonych na okna rozwierane i uchylno-rozwierane dwudzielne i trójdzielne z PCV o pow. do 2.5 m2 1,65*1,30*2	m <sup>2</sup> m <sup>2</sup>	4,290	4,290
				RAZEM	4,290
4	KNR 4-01 0321-02	Obsadzenie podokienników drewnianych lub stalowych ponad 1.5 m w ścianach z cegieł 2	szt. szt.	2,000	2,000
				RAZEM	2,000
5	kalk. własna	Parapet zewnętrzny z blachy powlekanej 1,65*2	m m	3,300	3,300
				RAZEM	3,300
6	kalk. własna	Parapety wewnętrzne z PCV 2	szt. szt.	2,000	2,000
				RAZEM	2,000
7	KNR 4-01 1204-08	Przygotowanie powierzchni pod malowanie farbami emulsyjnymi starych tynków z poszpachlowaniem nierówności (1,65*4+1,30*8)*0,20	m <sup>2</sup> m <sup>2</sup>	3,400	3,400
				RAZEM	3,400
8	KNR 4-01 1204-02	Dwukrotne malowanie farbami emulsyjnymi starych tynków wewnętrznych ścian 3,400	m <sup>2</sup> m <sup>2</sup>	3,400	3,400
				RAZEM	3,400
9	kalk. własna	Montaż nawiewników higrosterowalnych 2	szt. szt.	2,000	2,000
				RAZEM	2,000
10	KNR 4-01 0108-09	Wywiezienie gruzu spryzmowanego samochodami skrzyniowymi na odległość do 1 km 0,5	m <sup>3</sup> m <sup>3</sup>	0,500	0,500
				RAZEM	0,500
11	KNR 4-01 0108-10	Wywiezienie gruzu spryzmowanego samochodami skrzyniowymi - za każdy następny 1 km - 20 km 0,5	m <sup>3</sup> m <sup>3</sup>	0,500	0,500
				RAZEM	0,500

Inspektor Nadzoru Inwestorskiego

Tadeusz Kalas  
upr. bud. UAN 47210/120/90  
w specjalności konstrukcyjno-budowlanej  
w zakresie obrotu nadzolanym  
KJP.50.0904/01

Planu 6 letniego 1/B/11

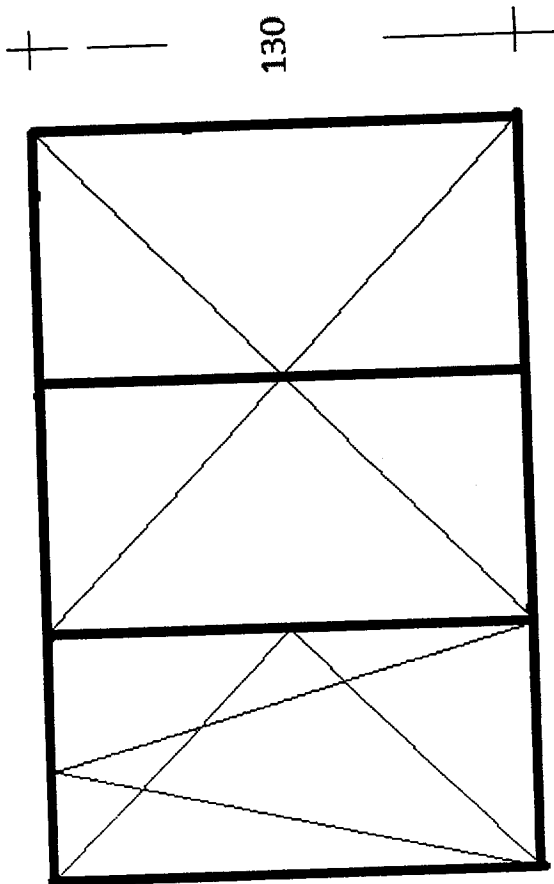

Inspektor Nadzoru Inwestorskiego

~~Tokienicz/Kalas~~  
upr. bud. UAB/KZ/210/120/90  
w specjalności kosztorysowo-budowlanej  
w zakresie robót budowlanych  
KUP/50/0904/01

Lp.	Podstawa	Opis i wyliczenia	j.m.	Poszcz.	Razem
1	KNR 4-01 0354-05	Wykucie z muru ościeżnic drewnianych o powierzchni ponad 2 m <sup>2</sup> 1,70*1,60*2	m <sup>2</sup> m <sup>2</sup>	5,440	5,440
				RAZEM	5,440
2	KNR 4-01 0354-11	Wykucie z muru podokienników drewnianych, stalowych 1,60*2	m m	3,200	3,200
				RAZEM	3,200
3	KNR 0-19 0929-10	Wymiana okien zespolonych na okna rozwierane i uchylno-rozwierane dwudzielne z PCV o pow. do 2.5 m <sup>2</sup> 1,70*1,60*2	m <sup>2</sup> m <sup>2</sup>	5,440	5,440
				RAZEM	5,440
4	KNR 4-01 0321-02	Obsadzenie podokienników drewnianych lub stalowych ponad 1.5 m w ścianach z cegieł 2	szt. szt.	2,000	2,000
				RAZEM	2,000
5	kalk. własna	Parapet zewnętrzny z blachy powlekanej 1,60*2	m m	3,200	3,200
				RAZEM	3,200
6	kalk. własna	Parapety wewnętrzne z PCV 2	szt. szt.	2,000	2,000
				RAZEM	2,000
7	KNR 4-01 1204-08	Przygotowanie powierzchni pod malowanie farbami emulsyjnymi starych tynków z poszpachlowaniem nierówności (1,70*8+1,60*2)*0,20	m <sup>2</sup> m <sup>2</sup>	3,360	3,360
				RAZEM	3,360
8	KNR 4-01 1204-02	Dwukrotne malowanie farbami emulsyjnymi starych tynków wewnętrznych ścian 3,360	m <sup>2</sup> m <sup>2</sup>	3,360	3,360
				RAZEM	3,360
9	kalk. własna	Montaż nawiewników higrosterowalnych 2	szt. szt.	2,000	2,000
				RAZEM	2,000
10	KNR 4-01 0108-09	Wywiezienie gruzu sprzymowanego samochodami skrzyniowymi na odległość do 1 km 0,5	m <sup>3</sup> m <sup>3</sup>	0,500	0,500
				RAZEM	0,500
11	KNR 4-01 0108-10	Wywiezienie gruzu sprzymowanego samochodami skrzyniowymi - za każdy następny 1 km - 20 km 0,5	m <sup>3</sup> m <sup>3</sup>	0,500	0,500
				RAZEM	0,500

Inspektor Nadzoru Inwestorskiego

Tadeusz Kalas  
upr. bud. UAM 7-7210/120/90  
w specjalności konstrukcyjno-budowlanej  
w zakresie ogólnobudowlanym  
KUP/BO/0904/01

Smoleńska 96/11

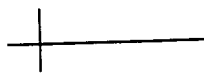

170

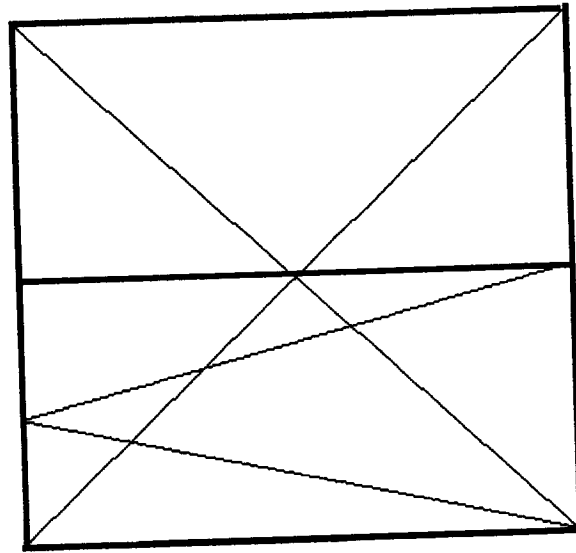

x2



160

Inspektor Nadzoru Inwestorskiego

Tadeusz Kolas

upr. bud. UAN 77210/120/90  
w specjalności: inżynier budowlanej  
w zakresie: projektowania  
KUN/BC/6604/01



Lp.	Podstawa	Opis i wyliczenia	j.m.	Poszcz.	Razem
1	KNR 4-01 0354-05	Wykucie z muru ościeżnic drewnianych o powierzchni ponad 2 m2 1,24*1,06*2	m <sup>2</sup> m <sup>2</sup>	2,629	2,629
				RAZEM	2,629
2	KNR 4-01 0354-11	Wykucie z muru podokienników drewnianych, stalowych 1,06*2	m m	2,120	2,120
				RAZEM	2,120
3	KNR 0-19 0929-08	Wymiana okien zespolonych na okna rozwierane i uchylno-rozwierane dwudzielne z PCV o pow. do 1.5 m2 1,24*1,06*2	m <sup>2</sup> m <sup>2</sup>	2,629	2,629
				RAZEM	2,629
4	KNR 4-01 0321-02	Obsadzenie podokienników drewnianych lub stalowych ponad 1.5 m w ścianach z cegieł 2	szt. szt.	2,000	2,000
				RAZEM	2,000
5	kalk. własna	Parapet zewnętrzny z blachy powlekannej 1,06*2	m m	2,120	2,120
				RAZEM	2,120
6	kalk. własna	Parapety wewnętrzne z PCV 2	szt. szt.	2,000	2,000
				RAZEM	2,000
7	KNR 4-01 1204-08	Przygotowanie powierzchni pod malowanie farbami emulsyjnymi starych tynków z poszpachlowaniem nierówności 1,24*4*0,25+1,06*2*0,25	m <sup>2</sup> m <sup>2</sup>	1,770	1,770
				RAZEM	1,770
8	KNR 4-01 1204-02	Dwukrotne malowanie farbami emulsyjnymi starych tynków wewnętrznych ścian 1,770	m <sup>2</sup> m <sup>2</sup>	1,770	1,770
				RAZEM	1,770
9	kalk. własna	Montaż nawiewników higrosterowalnych 2	szt. szt.	2,000	2,000
				RAZEM	2,000
10	KNR 4-01 0108-09	Wywiezienie gruzu spryzmowanego samochodami skrzyniowymi na odległość do 1 km 0,5	m <sup>3</sup> m <sup>3</sup>	0,500	0,500
				RAZEM	0,500
11	KNR 4-01 0108-10	Wywiezienie gruzu spryzmowanego samochodami skrzyniowymi - za każdy następny 1 km - 20 km 0,5	m <sup>3</sup> m <sup>3</sup>	0,500	0,500
				RAZEM	0,500

Inspektor Nadzoru Inwestorskiego

Tadeusz Kalas  
upr. bud. UAN-17210/120/90  
w specjalności konstrukcyjno-budowlanej  
w zakresie ogólnego nadzoru  
KUP.50.0504/01

Solna 12/5/8

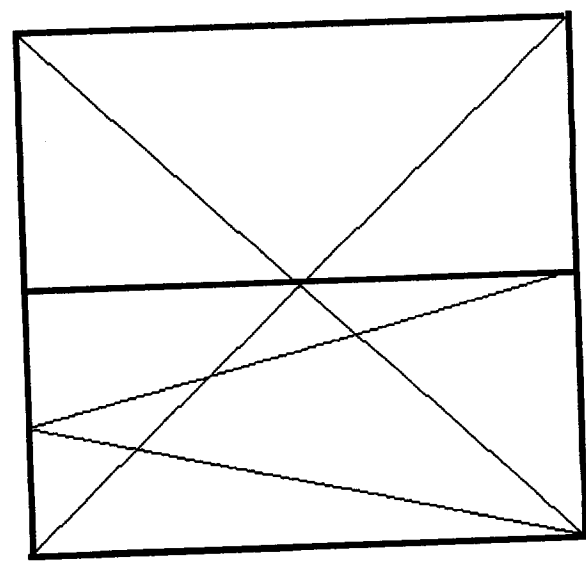

x2

|

A24

|

100

|

Inspektor Nadzoru Inwestorskiego  
*Tudela*  
upr. bud. UAN 12/5/8/20/10  
w specjalności: kontrola i nadzór nad budowlaną  
w zakresie: ogólnobudowlany  
KUP/BO/0904/01

Lp.	Podstawa	Opis i wyliczenia	j.m.	Poszcz.	Razem
1	KNR 4-01 0354-05	Wykucie z muru ościeżnic drewnianych o powierzchni ponad 2 m <sup>2</sup> 2,40*0,90+1,50*1,50+1,20*1,50	m <sup>2</sup> m <sup>2</sup>	6,210	RAZEM 6,210
2	KNR 4-01 0354-11	Wykucie z muru podokienników drewnianych, stalowych 0,90*2+1,50*2+1,20*2	m m	7,200	RAZEM 7,200
3	KNR 0-19 0929-10	Wymiana okien zespolonych na okna rozwierane i uchylno-rozwierane dwudzielne z PCV o pow. do 2.5 m <sup>2</sup> 1,50*1,50+1,20*1,50	m <sup>2</sup> m <sup>2</sup>	4,050	RAZEM 4,050
4	KNR 0-19 0929-12	Wymiana drzwi balkonowych zespolonych na drzwi balkonowe z PCV 2,40*0,90	m <sup>2</sup> m <sup>2</sup>	2,160	RAZEM 2,160
5	KNR 4-01 0321-02	Obsadzenie podokienników drewnianych lub stalowych ponad 1.5 m w ścianach z cegieł 6	szt. szt.	6,000	RAZEM 6,000
6	kalk. własna	Parapet zewnętrzny z blachy powlekanej 0,90+1,50+1,20	m m	3,600	RAZEM 3,600
7	kalk. własna	Parapety wewnętrzne z PCV 3	szt. szt.	3,000	RAZEM 3,000
8	KNR 4-01 1204-08	Przygotowanie powierzchni pod malowanie farbami emulsyjnymi starych tynków z poszpachlowaniem nierówności (2,40*2+1,50*16+0,90*2)*0,25	m <sup>2</sup> m <sup>2</sup>	7,650	RAZEM 7,650
9	KNR 4-01 1204-02	Dwukrotne malowanie farbami emulsyjnymi starych tynków wewnętrznych ścian 7,650	m <sup>2</sup> m <sup>2</sup>	7,650	RAZEM 7,650
10	kalk. własna	Montaż nawiewników higrosterowalnych 2	szt. szt.	2,000	RAZEM 2,000
11	KNR 4-01 0108-09	Wywiezienie gruzu spryzmowanego samochodami skrzyniowymi na odległość do 1 km 0,5	m <sup>3</sup> m <sup>3</sup>	0,500	RAZEM 0,500
12	KNR 4-01 0108-10	Wywiezienie gruzu spryzmowanego samochodami skrzyniowymi - za każdy następny 1 km - 20 km 0,5	m <sup>3</sup> m <sup>3</sup>	0,500	RAZEM 0,500

Inspektor Nadzoru Inwestorskiego

Tadeusz Kalas  
upr. bud. JAM 02-7210/120/90  
w specjalności konstrukcyjno-budowlanej  
w zakresie ogólnobudowlanym  
KUP/BO/0904/01

Szarych Szeregów 13/46

150

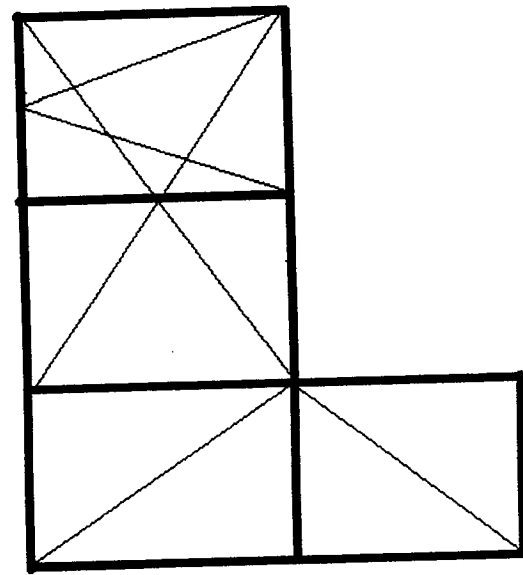
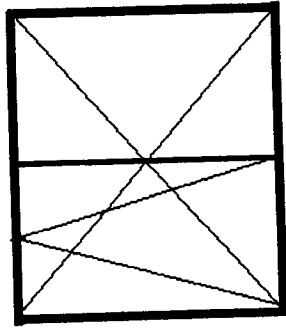

240

90 150 120

Inspektor Nadzoru Inwestorskiego  
Tudelausz K. 10.15  
upr. bud. UAN-K. 10.120/190  
w specjalności: kierownik budowlanej  
w zakresie ogólnobudowlanym  
KUP/50/0504/01

Lp.	Podstawa	Opis i wyliczenia	j.m.	Poszcz.	Razem
1	KNR 4-01 0354-05	Wykucie z muru ościeżnic drewnianych o powierzchni ponad 2 m <sup>2</sup> 2,40*0,90+1,50*1,50*2+2,60*1,50+1,40*1,20	m <sup>2</sup> m <sup>2</sup>	12,240	12,240
				RAZEM	12,240
2	KNR 4-01 0354-11	Wykucie z muru podokienników drewnianych, stalowych 0,90*2+1,50*4+2,60*2+1,20*2	m m	15,400	15,400
				RAZEM	15,400
3	KNR 0-19 0929-10	Wymiana okien zespolonych na okna rozwierane i uchylno-rozwierane dwudzielne z PCV o pow. do 2.5 m <sup>2</sup> 1,50*1,50*2+2,60*1,50+1,40*1,20	m <sup>2</sup> m <sup>2</sup>	10,080	10,080
				RAZEM	10,080
4	KNR 0-19 0929-12	Wymiana drzwi balkonowych zespolonych na drzwi balkonowe z PCV 2,40*0,90	m <sup>2</sup> m <sup>2</sup>	2,160	2,160
				RAZEM	2,160
5	KNR 4-01 0321-02	Obsadzenie podokienników drewnianych lub stalowych ponad 1.5 m w ścianach z cegieł 10	szt. szt.	10,000	10,000
				RAZEM	10,000
6	kalk. własna	Parapet zewnętrzny z blachy powlekaniej 0,90+1,50*2+2,60+1,20	m m	7,700	7,700
				RAZEM	7,700
7	kalk. własna	Parapety wewnętrzne z PCV 5	szt. szt.	5,000	5,000
				RAZEM	5,000
8	KNR 4-01 1204-08	Przygotowanie powierzchni pod malowanie farbami emulsyjnymi starych tynków z poszpachlowaniem nierówności (2,40*4+1,50*20+1,40*4)*0,25	m <sup>2</sup> m <sup>2</sup>	11,300	11,300
				RAZEM	11,300
9	KNR 4-01 1204-02	Dwukrotne malowanie farbami emulsyjnymi starych tynków wewnętrznych ścian 11,300	m <sup>2</sup> m <sup>2</sup>	11,300	11,300
				RAZEM	11,300
10	kalk. własna	Montaż nawiewników higrosterowalnych 4	szt. szt.	4,000	4,000
				RAZEM	4,000
11	KNR 4-01 0108-09	Wywiezienie gruzu spryzmowanego samochodami skrzyniowymi na odległość do 1 km 0,5	m <sup>3</sup> m <sup>3</sup>	0,500	0,500
				RAZEM	0,500
12	KNR 4-01 0108-10	Wywiezienie gruzu spryzmowanego samochodami skrzyniowymi - za każdy następny 1 km - 20 km 0,5	m <sup>3</sup> m <sup>3</sup>	0,500	0,500
				RAZEM	0,500

Inspektor Nadzoru Inwestorskiego

Tadeusz Kalas  
upr. bud. UAN KZ-7210/120/90  
w specjalności: konstrukcyjno-budowlanej  
w zakresie ogólnobudowlanym  
KUP/10/056/01

Szarych Szeregów 14/30

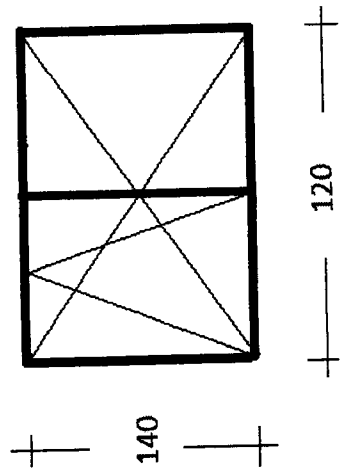
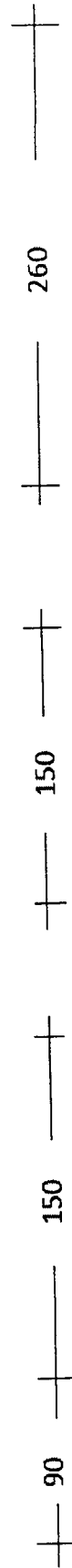
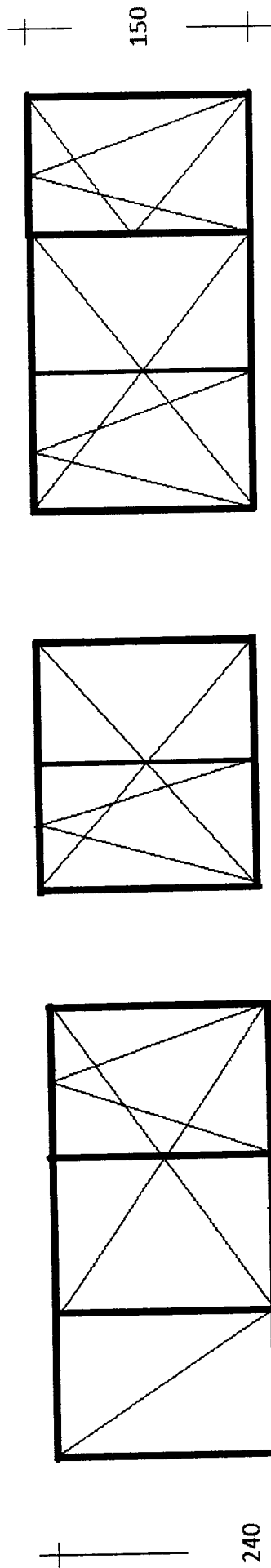

Inspektor Nadzoru Inwestorskiego  
 Tadeusz Kalas  
 upr. bud. V, KZ: 7219/129/90  
 w specjalności: Wykonywanie-budowlanej  
 w Zakładzie: 000066-budowlanych  
 KCP/5070904/01

Lp.	Podstawa	Opis i wyliczenia	j.m.	Poszcz.	Razem
1	KNR 4-01 0354-05	Wykucie z muru ościeżnic drewnianych o powierzchni ponad 2 m <sup>2</sup> 1,70*1,20*4	m <sup>2</sup> m <sup>2</sup>	8,160	8,160
				RAZEM	8,160
2	KNR 4-01 0354-11	Wykucie z muru podokienników drewnianych, stalowych 1,20*8	m m	9,600	9,600
				RAZEM	9,600
3	KNR 0-19 0929-07	Wymiana okien zespolonych na okna rozwierane i uchylno-rozwierane jednodzielne z PCV o pow. ponad 1.5 m <sup>2</sup> 1,70*1,20*4	m <sup>2</sup> m <sup>2</sup>	8,160	8,160
				RAZEM	8,160
4	KNR 4-01 0321-02	Obsadzenie podokienników drewnianych lub stalowych ponad 1.5 m w ścianach z cegieł 8	szt. szt.	8,000	8,000
				RAZEM	8,000
5	kalk. własna	Parapet zewnętrzny z blachy powlekanej 1,20*4	m m	4,800	4,800
				RAZEM	4,800
6	kalk. własna	Parapety wewnętrzne z PCV 4	szt. szt.	4,000	4,000
				RAZEM	4,000
7	KNR 4-01 1204-08	Przygotowanie powierzchni pod malowanie farbami emulsyjnymi starych tynków z poszpachlowaniem nierówności (1,7*16+1,20*8)*0,20	m <sup>2</sup> m <sup>2</sup>	7,360	7,360
				RAZEM	7,360
8	KNR 4-01 1204-02	Dwukrotne malowanie farbami emulsyjnymi starych tynków wewnętrznych ścian 7,360	m <sup>2</sup> m <sup>2</sup>	7,360	7,360
				RAZEM	7,360
9	kalk. własna	Montaż nawiewników higrosterowalnych 4	szt. szt.	4,000	4,000
				RAZEM	4,000
10	KNR 4-01 0108-09	Wywiezienie gruzu spryzmowanego samochodami skrzyniowymi na odległość do 1 km 0,5	m <sup>3</sup> m <sup>3</sup>	0,500	0,500
				RAZEM	0,500
11	KNR 4-01 0108-10	Wywiezienie gruzu spryzmowanego samochodami skrzyniowymi - za każdy następny 1 km - 20 km 0,5	m <sup>3</sup> m <sup>3</sup>	0,500	0,500
				RAZEM	0,500

Inspektor Nadzoru Inwestorskiego  
*Tadeusz Kalas*  
 upr. bud. L.A.N. 210.120/90  
 w specjalności kosztorysowo-budowlanej  
 w Zakresie Wyćinobudowlanych  
 KUP, BO, 0904/01

Świetlicowa 11/5

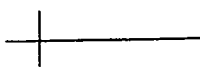

170

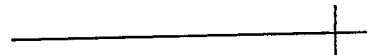

120

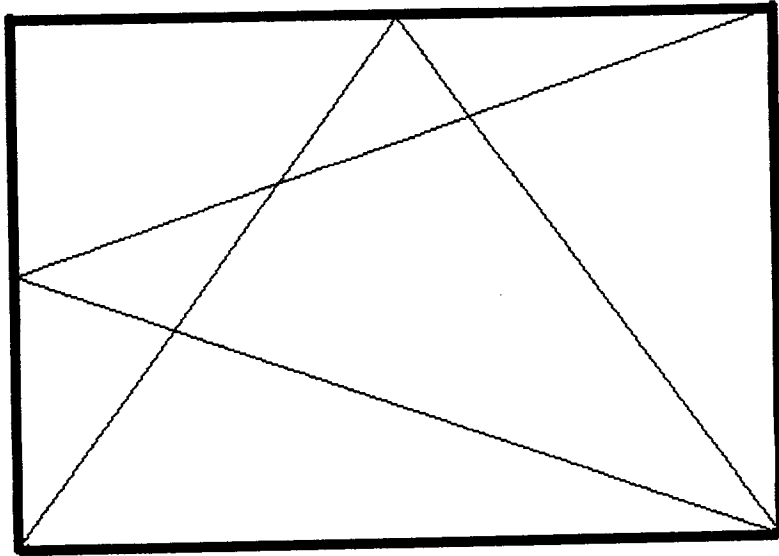

x 4

Inspektor Nadzoru Inwesterskiego

Tadeusz Kalas

UPR. bud. 172/010/20/00

W Spółdzielni Mieszkaniowej 'Pracy i Wzrostu'

W Zakresie Wykonania

KONTR. 05/05/01



Lp.	Podstawa	Opis i wyliczenia	j.m.	Poszcz.	Razem
1	KNR 4-01 0354-05	Wykucie z muru ościeżnic drewnianych o powierzchni ponad 2 m <sup>2</sup> 2,28*0,90*2+0,90*1,45*2	m <sup>2</sup> m <sup>2</sup>	6,714	6,714
				RAZEM	6,714
2	KNR 4-01 0354-11	Wykucie z muru podokienników drewnianych, stalowych 0,90*8	m m	7,200	7,200
				RAZEM	7,200
3	KNR 4-01 0304-02	Uzupełnienie ścian lub zamurowanie otworów w ścianach na zaprawie cementowo-wapiennej bloczkami z betonu komórkowego 1,0*0,90*0,37	m <sup>3</sup> m <sup>3</sup>	0,333	0,333
				RAZEM	0,333
4	KNR 0-19 0929-10	Wymiana okien zespolonych na okna rozwierane i uchylno-rozwierane dwudzielne z PCV o pow. do 2.5 m <sup>2</sup> 0,90*1,45+1,80*1,45	m <sup>2</sup> m <sup>2</sup>	3,915	3,915
				RAZEM	3,915
5	KNR 0-19 0929-12	Wymiana drzwi balkonowych zespolonych na drzwi balkonowe z PCV 2,28*0,90	m <sup>2</sup> m <sup>2</sup>	2,052	2,052
				RAZEM	2,052
6	KNR 4-01 0726-02	Uzupełnienie tynków zewnętrznych zwykłych kat. III o podłożach z cegły, pustaków ceramicznych, gazo- i pianobetonów ( do 2 m <sup>2</sup> w 1 miejscu ) 1,0*0,90*2	m <sup>2</sup> m <sup>2</sup>	1,800	1,800
				RAZEM	1,800
7	KNR 4-01 0321-02	Obsadzenie podokienników drewnianych lub stalowych ponad 1.5 m w ścianach z cegieł 6	szt. szt.	6,000	6,000
				RAZEM	6,000
8	kalk. własna	Parapet zewnętrzny z blachy powlekanej 0,90*2+1,80	m m	3,600	3,600
				RAZEM	3,600
9	kalk. własna	Parapety wewnętrzne z PCV 3	szt. szt.	3,000	3,000
				RAZEM	3,000
10	KNR 4-01 1204-08	Przygotowanie powierzchni pod malowanie farbami emulsyjnymi starych tynków z poszpachlowaniem nierówności (2,28*4+1,45*6+1,80*2+0,90*4)*0,25+1,0*0,90*2	m <sup>2</sup> m <sup>2</sup>	8,055	8,055
				RAZEM	8,055
11	KNR 4-01 1204-02	Dwukrotne malowanie farbami emulsyjnymi starych tynków wewnętrznych ścian 8,055	m <sup>2</sup> m <sup>2</sup>	8,055	8,055
				RAZEM	8,055
12	kalk. własna	Montaż nawiewników higrosterowalnych 2	szt. szt.	2,000	2,000
				RAZEM	2,000
13	KNR 4-01 0108-09	Wywiezienie gruzu spryzmowanego samochodami skrzyniowymi na odległość do 1 km 0,5	m <sup>3</sup> m <sup>3</sup>	0,500	0,500
				RAZEM	0,500
14	KNR 4-01 0108-10	Wywiezienie gruzu spryzmowanego samochodami skrzyniowymi - za każdy następny 1 km - 20 km 0,5	m <sup>3</sup> m <sup>3</sup>	0,500	0,500
				RAZEM	0,500

Inspektor Nadzoru Inwestorskiego

Tadeusz Kulis  
upr. bud. UAN-KZ/550/120/90  
w specjalności konstrukcyjno-budowlanej  
w zakresie ogólnobudowlanym  
KUP:BO.0504/01

Toruńska 145A/13

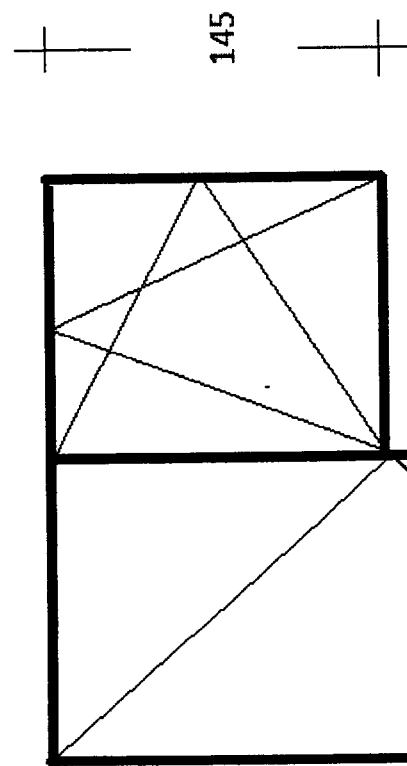
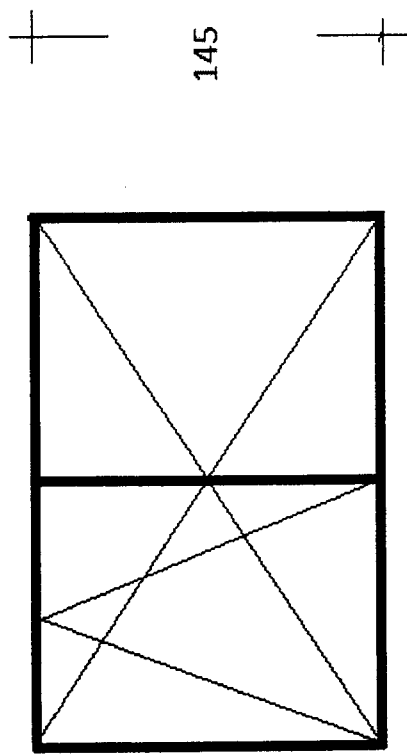

228

Inspektor Nadzoru Inwestorskiego  
*Tadeusz Kulas*  
upr. bud. JAK/10/120/90  
w specjalności konstrukcyjno-budowlanej  
KUP/5020864401

Lp.	Podstawa	Opis i wyliczenia	j.m.	Poszcz.	Razem
1	KNR 4-01 0354-05	Wykucie z muru ościeżnic drewnianych o powierzchni ponad 2 m <sup>2</sup> 2,28*0,90+2,38*1,45+1,12*1,46*2+0,60*0,60	m <sup>2</sup> m <sup>2</sup>	9,133	
				RAZEM	9,133
2	KNR 4-01 0354-11	Wykucie z muru podokienników drewnianych, stalowych 0,90*2+2,38*2+1,46*4+0,60*2	m m	13,600	
				RAZEM	13,600
3	KNR 0-19 0929-10	Wymiana okien zespolonych na okna rozwierane i uchylno-rozwierane dwudzielne z PCV o pow. do 2.5 m <sup>2</sup> 2,38*1,45+1,12*1,45*2+0,60*0,60	m <sup>2</sup> m <sup>2</sup>	7,059	
				RAZEM	7,059
4	KNR 0-19 0929-12	Wymiana drzwi balkonowych zespolonych na drzwi balkonowe z PCV 2,28*0,90	m <sup>2</sup> m <sup>2</sup>	2,052	
				RAZEM	2,052
5	KNR 4-01 0321-02	Obsadzenie podokienników drewnianych lub stalowych ponad 1.5 m w ścianach z cegieł 10	szt. szt.	10,000	
				RAZEM	10,000
6	kalk. własna	Parapet zewnętrzny z blachy powlekanej 0,90*2+2,38+1,46*2+0,60	m m	7,700	
				RAZEM	7,700
7	kalk. własna	Parapety wewnętrzne z PCV 5	szt. szt.	5,000	
				RAZEM	5,000
8	KNR 4-01 1204-08	Przygotowanie powierzchni pod malowanie farbami emulsyjnymi starych tynków z poszpachlowaniem nierówności (2,28*4+1,45*4+1,12*8+0,60*8+0,90*2+2,38*2+1,46*4)*0,25	m <sup>2</sup> m <sup>2</sup>	10,270	
				RAZEM	10,270
9	KNR 4-01 1204-02	Dwukrotne malowanie farbami emulsyjnymi starych tynków wewnętrznych ścian 10,270	m <sup>2</sup> m <sup>2</sup>	10,270	
				RAZEM	10,270
10	kalk. własna	Montaż nawiewników higrosterowalnych 5	szt. szt.	5,000	
				RAZEM	5,000
11	KNR 4-01 0108-09	Wywiezienie gruzu spryzmowanego samochodami skrzyniowymi na odległość do 1 km 0,5	m <sup>3</sup> m <sup>3</sup>	0,500	
				RAZEM	0,500
12	KNR 4-01 0108-10	Wywiezienie gruzu spryzmowanego samochodami skrzyniowymi - za każdy następny 1 km - 20 km 0,5	m <sup>3</sup> m <sup>3</sup>	0,500	
				RAZEM	0,500

Inspektor Nadzoru Inwestorskiego

Tadeusz Kalas  
upr. bud. JAW 12-7210-120/90  
w specjalności konstrukcyjno-budowlanej  
w zakresie badań budowlanych  
KUP/BO/0004/01

Toruńska 145A/18

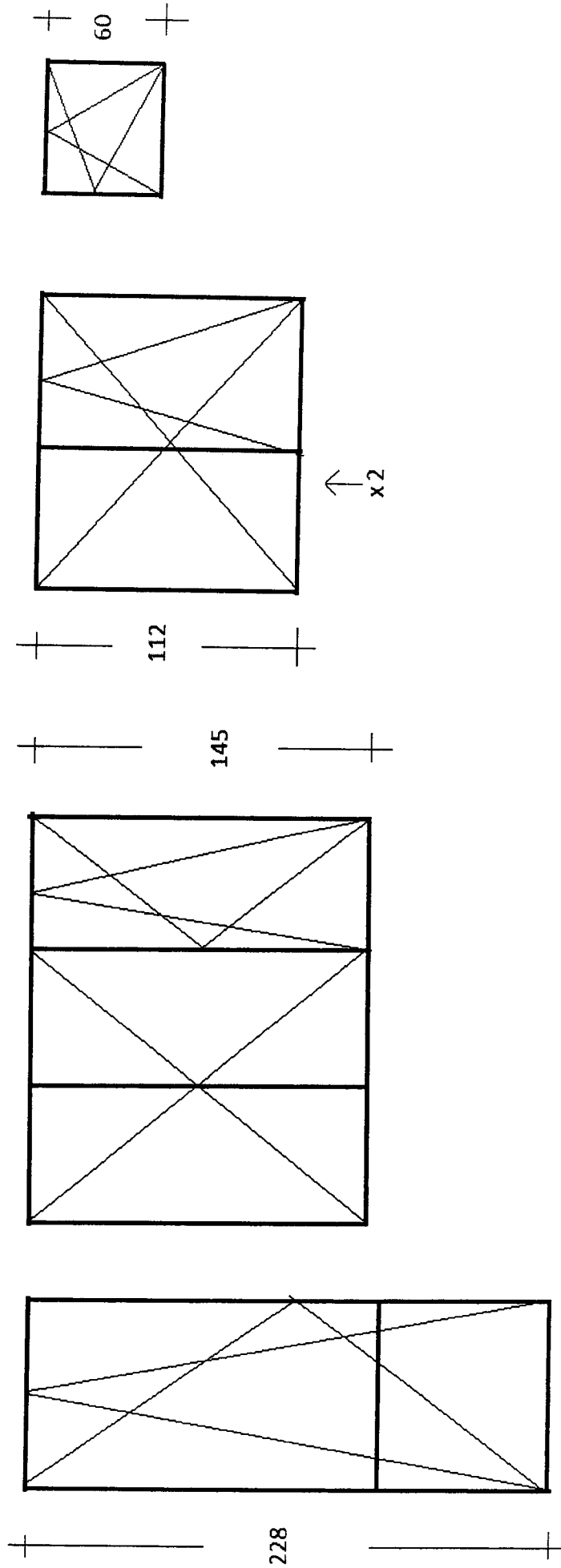

Inspektor Nadzoru Inwestorskiego  
*Tadeusz Stas*  
 upr. bud. UAN KRAJ 10/120/90  
 w specjalności: kontrola i nadzór budowlanej  
 w zakresie ogólnobudowlanym  
 KUP/50/0904/01

Lp.	Podstawa	Opis i wyliczenia	j.m.	Poszcz.	Razem
1	KNR 4-01 0354-05	Wykucie z muru ościeżnic drewnianych o powierzchni ponad 2 m <sup>2</sup> 2,38*1,45+0,60*0,60	m <sup>2</sup> m <sup>2</sup>	3,811	3,811
				RAZEM	3,811
2	KNR 4-01 0354-11	Wykucie z muru podokienników drewnianych, stalowych 2,38*2+0,60*2	m m	5,960	5,960
				RAZEM	5,960
3	KNR 0-19 0929-10	Wymiana okien zespolonych na okna rozwierane i uchylno-rozwierane dwudzielne z PCV o pow. do 2.5 m <sup>2</sup> 2,38*1,45+0,60*0,60	m <sup>2</sup> m <sup>2</sup>	3,811	3,811
				RAZEM	3,811
4	KNR 4-01 0321-02	Obsadzenie podokienników drewnianych lub stalowych ponad 1.5 m w ścianach z cegieł 4	szt. szt.	4,000	4,000
				RAZEM	4,000
5	kalk. własna	Parapet zewnętrzny z blachy powlekanej 2,38+0,60	m m	2,980	2,980
				RAZEM	2,980
6	kalk. własna	Parapety wewnętrzne z PCV 2	szt. szt.	2,000	2,000
				RAZEM	2,000
7	KNR 4-01 1204-08	Przygotowanie powierzchni pod malowanie farbami emulsyjnymi starych tynków z poszpachlowaniem nierówności (1,45*4+2,38*2+0,60*8)*0,25	m <sup>2</sup> m <sup>2</sup>	3,840	3,840
				RAZEM	3,840
8	KNR 4-01 1204-02	Dwukrotne malowanie farbami emulsyjnymi starych tynków wewnętrznych ścian 3,840	m <sup>2</sup> m <sup>2</sup>	3,840	3,840
				RAZEM	3,840
9	kalk. własna	Montaż nawiewników higrosterowalnych 2	szt. szt.	2,000	2,000
				RAZEM	2,000
10	KNR 4-01 0108-09	Wywiezienie gruzu spryzmowanego samochodami skrzyniowymi na odleg- łość do 1 km 0,2	m <sup>3</sup> m <sup>3</sup>	0,200	0,200
				RAZEM	0,200
11	KNR 4-01 0108-10	Wywiezienie gruzu spryzmowanego samochodami skrzyniowymi - za każ- dy następny 1 km - 20 km 0,2	m <sup>3</sup> m <sup>3</sup>	0,200	0,200
				RAZEM	0,200

Inspektor Nadzoru Inwestorskiego  
Tadeusz Kalas  
upr. bud. UAN-10210/120/90  
w specjalności Konstrukcyjno-budowlanej  
w zakresie ogólnego nadzoru nadzianym  
KUP, BO/0904/01

Toruńska 145A/25

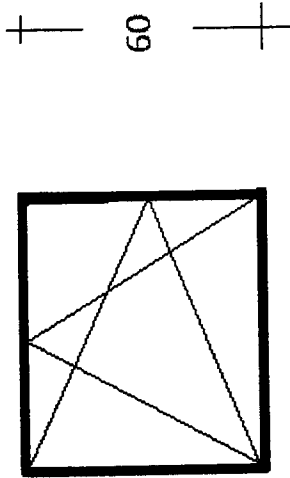
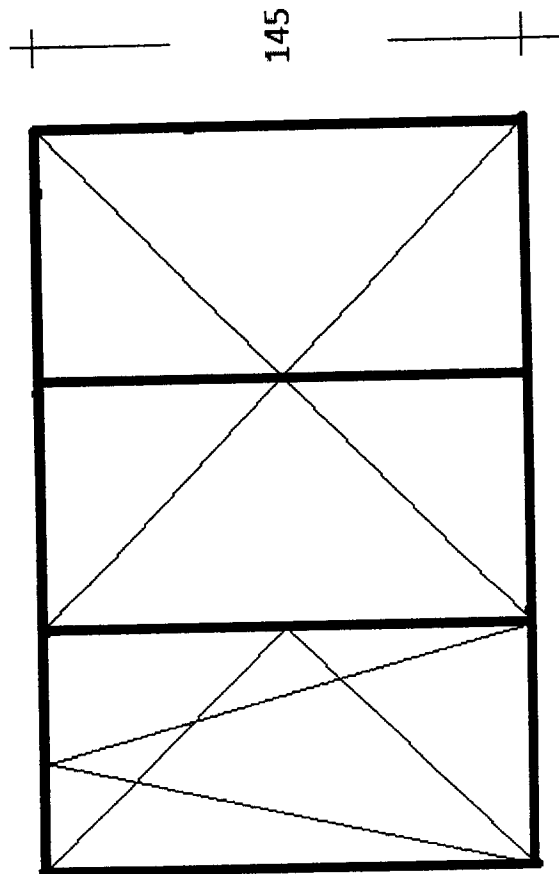

238

Inspektor Nadzoru Inwestycyjnego  
Toruńska 145A/25  
upr. bud. LPA-1010/120/90  
w sprawie projektu konstrukcyjnego-budowlanej  
w zakresie oceny i nadzoru  
KUP:BOI.0504/01



Lp.	Podstawa	Opis i wyliczenia	j.m.	Poszcz.	Razem
1	KNR 4-01 0354-05	Wykucie z muru ościeżnic drewnianych o powierzchni ponad 2 m2 1,50*1,10	m <sup>2</sup> m <sup>2</sup>	 1,650	
				RAZEM	1,650
2	KNR 4-01 0354-11	Wykucie z muru podokienników drewnianych, stalowych 1,10	m m	 1,100	
				RAZEM	1,100
3	KNR 0-19 0929-08	Wymiana okien zespolonych na okna rozwierane i uchylno-rozwierane dwudzielne z PCV o pow. do 1.5 m2 1,50*1,10	m <sup>2</sup> m <sup>2</sup>	 1,650	
				RAZEM	1,650
4	KNR 4-01 0321-02	Obsadzenie podokienników drewnianych lub stalowych ponad 1.5 m w ścianach z cegieł 1	szt. szt.	 1,000	
				RAZEM	1,000
5	kalk. własna	Parapet zewnętrzny z blachy powlekanej 1,10	m m	 1,100	
				RAZEM	1,100
6	kalk. własna	Parapety wewnętrzne z PCV 1	szt. szt.	 1,000	
				RAZEM	1,000
7	KNR 4-01 1204-08	Przygotowanie powierzchni pod malowanie farbami emulsyjnymi starych tynków z poszpachlowaniem nierówności (1,50*4+1,10*2)*0,25	m <sup>2</sup> m <sup>2</sup>	 2,050	
				RAZEM	2,050
8	KNR 4-01 1204-02	Dwukrotne malowanie farbami emulsyjnymi starych tynków wewnętrznych ścian 2,050	m <sup>2</sup> m <sup>2</sup>	 2,050	
				RAZEM	2,050
9	kalk. własna	Montaż nawiewników higrosterowalnych 1	szt. szt.	 1,000	
				RAZEM	1,000
10	KNR 4-01 0108-09	Wywiezienie gruzu spryzmowanego samochodami skrzyniowymi na odległość do 1 km 0,5	m <sup>3</sup> m <sup>3</sup>	 0,500	
				RAZEM	0,500
11	KNR 4-01 0108-10	Wywiezienie gruzu spryzmowanego samochodami skrzyniowymi - za każdy następny 1 km - 20 km 0,5	m <sup>3</sup> m <sup>3</sup>	 0,500	
				RAZEM	0,500

Inspektor Nadzoru Inwestorskiego

Tadeusz Kalas  
upr. bud. UAN-KZ-210/120/90  
w specjalności konstrukcyjno-budowlanej  
w zakresie opisanym w pozwoleniu  
KUP/B.0/0504/01

Toruńska 90/5

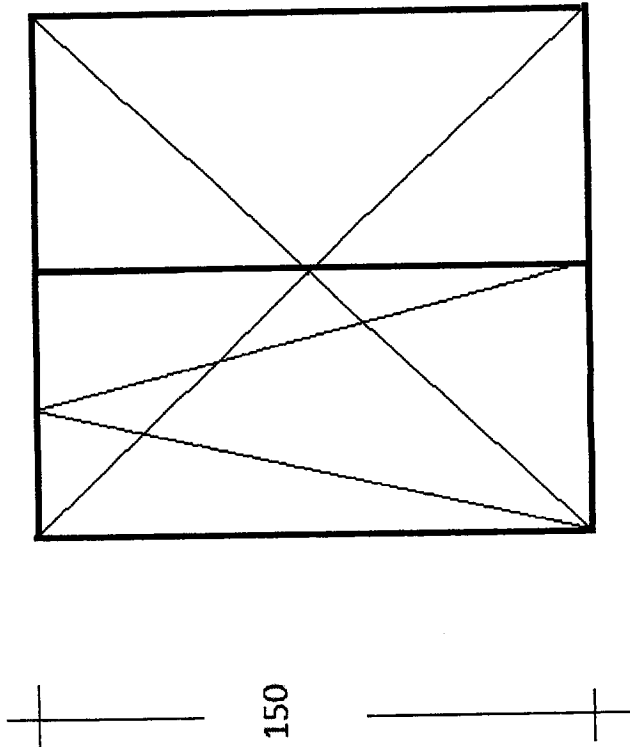

Inspektor Nadzory Inwestorskiego  
~~Tadeusz Kalas~~  
upr. bud. DAN/1210/120/90  
w specjalności: kierownik nadzoru budowlanej  
w zakresie ogólnego nadzoru  
KUP: BO:0904/01



Lp.	Podstawa	Opis i wyliczenia	j.m.	Poszcz.	Razem
1	KNR 4-01 0354-05	Wykucie z muru ościeżnic drewnianych o powierzchni ponad 2 m2 1,15*1,50*2	m <sup>2</sup>		
			m <sup>2</sup>	3,450	
				RAZEM	3,450
2	KNR 4-01 0354-11	Wykucie z muru podokienników drewnianych, stalowych 1,50*2	m		
			m	3,000	
				RAZEM	3,000
3	KNR 0-19 0929-10	Wymiana okien zespolonych na okna rozwierane i uchylno-rozwierane trój- dzielne z PCV o pow. do 2.5 m2 1,15*1,50*2	m <sup>2</sup>		
			m <sup>2</sup>	3,450	
				RAZEM	3,450
4	KNR 4-01 0321-02	Obsadzenie podokienników drewnianych lub stalowych ponad 1.5 m w ścianach z cegieł 2	szt.		
			szt.	2,000	
				RAZEM	2,000
5	kalk. własna	Parapet zewnętrzny z blachy powlekanej 1,50*2	m		
			m	3,000	
				RAZEM	3,000
6	kalk. własna	Parapety wewnętrzne z PCV 2	szt.		
			szt.	2,000	
				RAZEM	2,000
7	KNR 4-01 1204-08	Przygotowanie powierzchni pod malowanie farbami emulsyjnymi starych tynków z poszpachlowaniem nierówności (1,15*8+1,50*4)*0,2	m <sup>2</sup>		
			m <sup>2</sup>	3,040	
				RAZEM	3,040
8	KNR 4-01 1204-02	Dwukrotne malowanie farbami emulsyjnymi starych tynków wewnętrznych ścian 3,040	m <sup>2</sup>		
			m <sup>2</sup>	3,040	
				RAZEM	3,040
9	kalk. własna	Montaż nawiewników higrosterowalnych 2	szt.		
			szt.	2,000	
				RAZEM	2,000
10	KNR 4-01 0108-09	Wywiezienie gruzu sprzymowanego samochodami skrzyniowymi na odleg- łość do 1 km 0,5	m <sup>3</sup>		
			m <sup>3</sup>	0,500	
				RAZEM	0,500
11	KNR 4-01 0108-10	Wywiezienie gruzu sprzymowanego samochodami skrzyniowymi - za każ- dy następny 1 km - 20 km 0,2	m <sup>3</sup>		
			m <sup>3</sup>	0,200	
				RAZEM	0,200

Inspektor Nadzoru Inwestorskiego

Tadeusz Kalas  
upr. bud. UAM-62-7210/120/90  
w specjalności konstrukcyjno-budowlanej  
w zakresie obiektów budowlanych  
KUR 5010504/01

Belzy 18A/15

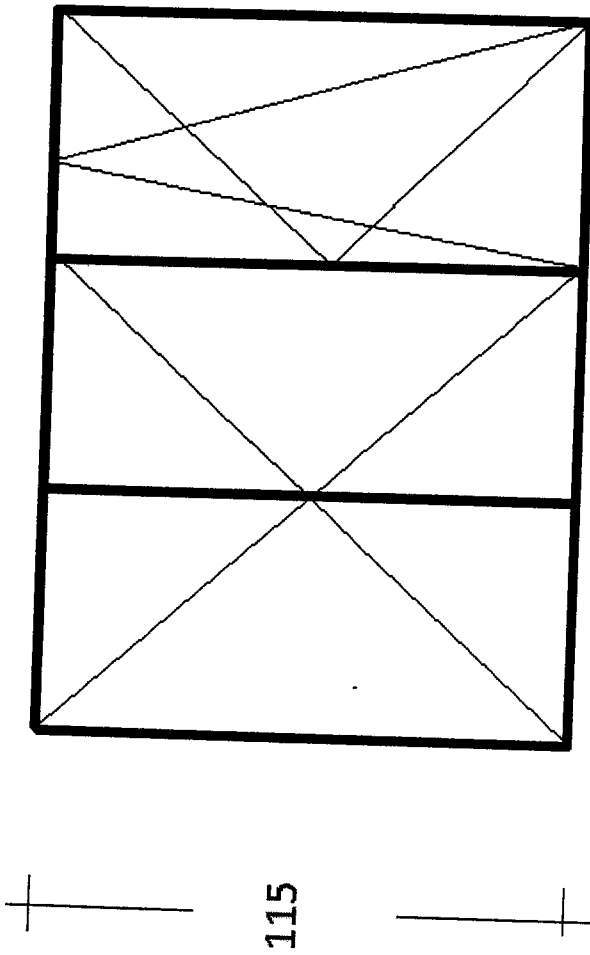

x 2 szt.

Inspektor Nadzoru Inwestorskiego  
~~Tadeusz Kalas~~  
ul. Bud. UAN 92/210/120/90  
w specjalności: ~~projektowania i nadzoru~~ inżyniersko-budowlanej  
w zakresie obrotu ~~inżyniersko~~ budowlanym  
KUP.50/0804/01

Lp.	Podstawa	Opis i wyliczenia	j.m.	Poszcz.	Razem
1	KNR 4-01 0354-05	Wykucie z muru ościeżnic drewnianych o powierzchni ponad 2 m <sup>2</sup> 2,0*1,80+1,80*1,30+1,0*1,50*2	m <sup>2</sup> m <sup>2</sup>	8,940	
				RAZEM	8,940
2	KNR 4-01 0354-11	Wykucie z muru podokienników drewnianych, stalowych (2,0+1,30+1,0*2)*2	m m	10,600	
				RAZEM	10,600
3	KNR 0-19 0929-10	Wymiana okien zespolonych na okna rozwierane i uchylno-rozwierane dwudzielne i trójdzielne z PCV o pow. do 2.5 m <sup>2</sup> 1,80*2,0+1,80*1,30+1,50*1,0*2	m <sup>2</sup> m <sup>2</sup>	8,940	
				RAZEM	8,940
4	KNR 4-01 0321-02	Obsadzenie podokienników drewnianych lub stalowych ponad 1.5 m w ścianach z cegieł 8	szt. szt.	8,000	
				RAZEM	8,000
5	kalk. własna	Parapet zewnętrzny z blachy powlekaanej 2,0+1,30+1,0*2	m m	5,300	
				RAZEM	5,300
6	kalk. własna	Parapety wewnętrzne z PCV 4	szt. szt.	4,000	
				RAZEM	4,000
7	KNR 4-01 1204-08	Przygotowanie powierzchni pod malowanie farbami emulsyjnymi starych tynków z poszpachlowaniem nierówności (1,8*8+2,0*2+1,30*2+1,50*4+1,0*2)*0,20	m <sup>2</sup> m <sup>2</sup>	5,800	
				RAZEM	5,800
8	KNR 4-01 1204-02	Dwukrotne malowanie farbami emulsyjnymi starych tynków wewnętrznych ścian 5,800	m <sup>2</sup> m <sup>2</sup>	5,800	
				RAZEM	5,800
9	kalk. własna	Montaż nawiewników higrosterowalnych 4	szt. szt.	4,000	
				RAZEM	4,000
10	KNR 4-01 0108-09	Wywiezienie gruzu spryzmowanego samochodami skrzyniowymi na odległość do 1 km 0,5	m <sup>3</sup> m <sup>3</sup>	0,500	
				RAZEM	0,500
11	KNR 4-01 0108-10	Wywiezienie gruzu spryzmowanego samochodami skrzyniowymi - za każdy następny 1 km - 20 km 0,5	m <sup>3</sup> m <sup>3</sup>	0,500	
				RAZEM	0,500

Inspektor Nadzoru Inwestorskiego

Tadeusz Kalas  
upr. bud. LAN/RA/210/120/90  
w specjalności konstrukcyjno-budowlanej  
w zakresie oddinobudowlanym  
KUP/BO/0904/01

Wojska Polskiego 2/2

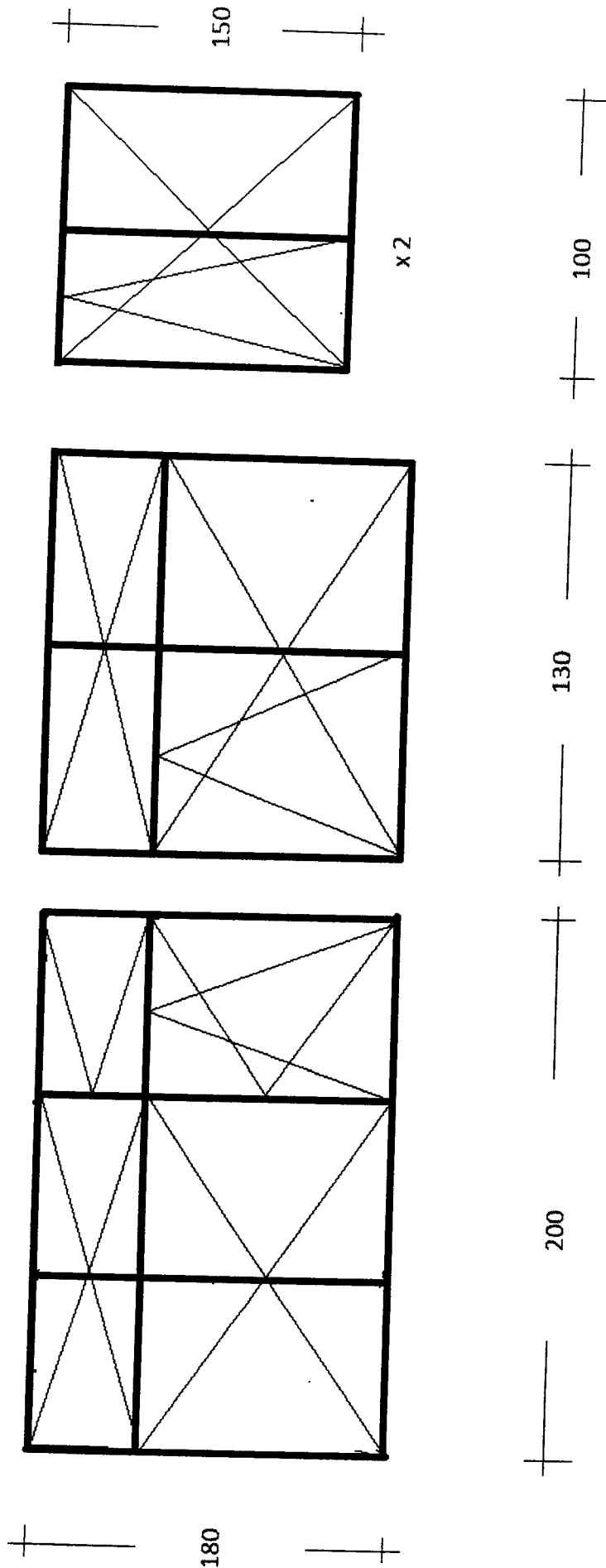

Inspektor Nadzoru Inwestycyjnego  
*Tadyszuk*  
upr. bud. UAWKZ. 110.1.20/90  
w specjalności Kierownik Budowlanej  
w zakresie ogólnobudowlanym  
KUP. 50. 0904/01

Lp.	Podstawa	Opis i wyliczenia	j.m.	Poszcz.	Razem
1	KNR 4-01 0354-05	Wykucie z muru ościeżnic drewnianych o powierzchni ponad 2 m <sup>2</sup> 1,70*1,0*2	m <sup>2</sup> m <sup>2</sup>	3,400	
				RAZEM	3,400
2	KNR 4-01 0354-11	Wykucie z muru podokienników drewnianych, stalowych 1,0*4	m m	4,000	
				RAZEM	4,000
3	KNR 0-19 0929-10	Wymiana okien zespolonych na okna rozwierane i uchylno-rozwierane dwudzielne z PCV o pow. do 2.5 m <sup>2</sup> ze ślemieniem 1,70*1,0*2	m <sup>2</sup> m <sup>2</sup>	3,400	
				RAZEM	3,400
4	KNR 4-01 0321-02	Obsadzenie podokienników drewnianych lub stalowych ponad 1.5 m w ścianach z cegieł 2	szt. szt.	2,000	
				RAZEM	2,000
5	kalk. własna	Parapet zewnętrzny z blachy powlekanej 1,0*2	m m	2,000	
				RAZEM	2,000
6	kalk. własna	Parapety wewnętrzne z PCV 2	szt. szt.	2,000	
				RAZEM	2,000
7	KNR 4-01 1204-08	Przygotowanie powierzchni pod malowanie farbami emulsyjnymi starych tynków z poszpachlowaniem nierówności (1,70*8+1,0*4)*0,20	m <sup>2</sup> m <sup>2</sup>	3,520	
				RAZEM	3,520
8	KNR 4-01 1204-02	Dwukrotne malowanie farbami emulsyjnymi starych tynków wewnętrznych ścian 3,520	m <sup>2</sup> m <sup>2</sup>	3,520	
				RAZEM	3,520
9	kalk. własna	Montaż nawiewników higrosterowalnych 2	szt. szt.	2,000	
				RAZEM	2,000
10	KNR 4-01 0108-09	Wywiezienie gruzu spryzmowanego samochodami skrzyniowymi na odległość do 1 km 0,5	m <sup>3</sup> m <sup>3</sup>	0,500	
				RAZEM	0,500
11	KNR 4-01 0108-10	Wywiezienie gruzu spryzmowanego samochodami skrzyniowymi - za każdy następny 1 km - 20 km 0,5	m <sup>3</sup> m <sup>3</sup>	0,500	
				RAZEM	0,500

Inspektor Nadzoru Inwestorskiego

Tadeusz Kalas  
upr. bud. UAN-K/7210/120/90  
w specjalności konstrukcyjno-budowlanej  
w zakresie ogólnobudowlanym  
KUP/BO.0004/01

Wojska Polskiego 2C/1

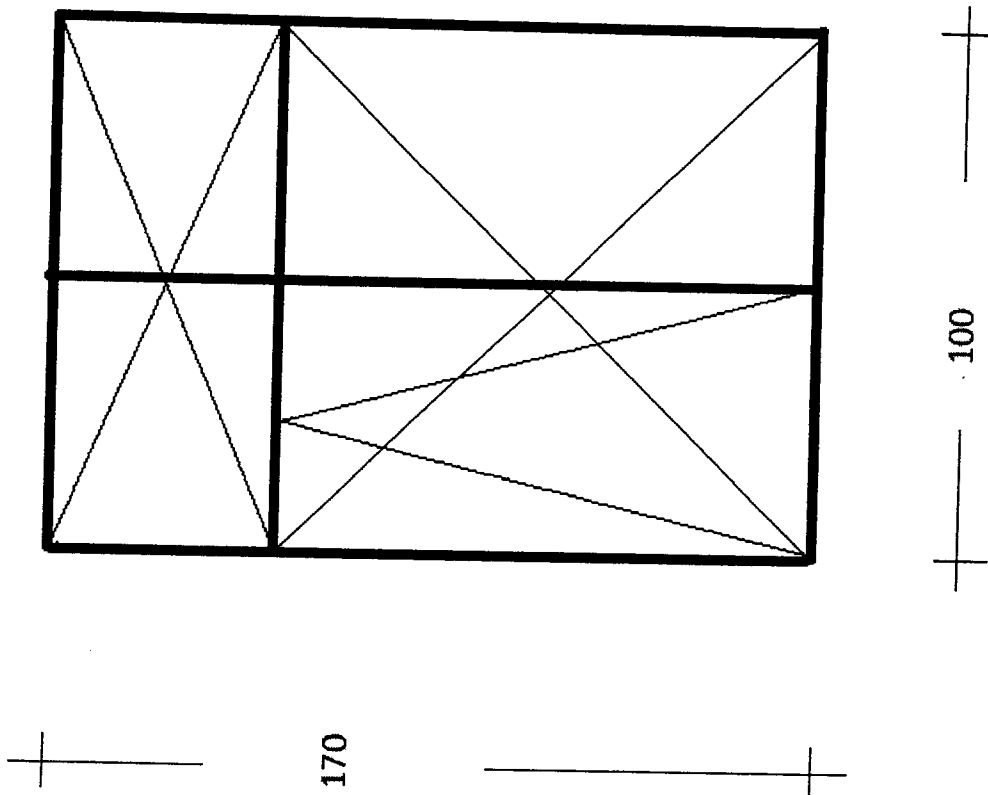

x2

Inspektor Nadzoru Inwestorskiego

~~Tadeusz Maziasz~~

upr. bud. UA-V-42/210/120/90  
w specjalności: Kierownik Wykonawstwa Budowlanego  
w zakresie opolek budowlanych  
KUP/B0/0804/01

Lp.	Podstawa	Opis i wyliczenia	j.m.	Poszcz.	Razem
1	KNR 0-19 0928-07 analogia	Demontaż okien i witryn o pow. ponad 1.5 m <sup>2</sup>  3,01*2,90	m <sup>2</sup>		
			m <sup>2</sup>	8,729	
				RAZEM	8,729
2	KNR 0-19 1024-11 analogia	Montaż witryn PCV  8,729	m <sup>2</sup>		
			m <sup>2</sup>	8,729	
				RAZEM	8,729
3	KNR 0-19 1023-07 analogia	Montaż okien uchylnych z PCV w witrynach  1,0*0,64*2	m <sup>2</sup>		
			m <sup>2</sup>	1,280	
				RAZEM	1,280
4	KNR 0-19 1023-12	Montaż drzwi balkonowych z PCV z obróbką osadzenia  0,90*2,37	m <sup>2</sup>		
			m <sup>2</sup>	2,133	
				RAZEM	2,133
5	KNR 4-01 0321-01	Obsadzenie podokienników drewnianych lub stalowych do 1.5 w ścianach z cegieł 2	szt.		
			szt.	2,000	
				RAZEM	2,000
6	KNR 4-01 0108-09	Wywiezienie gruzu sprzymowanego samochodami skrzyniowymi na odl.do 1 km 0,5	m <sup>3</sup>		
			m <sup>3</sup>	0,500	
				RAZEM	0,500
7	KNR 4-01 0108-10	Wywiezienie gruzu sprzymowanego samochodami skrzyniowymi - za każdy nast. 1 km 20 km 0,5	m <sup>3</sup>		
			m <sup>3</sup>	0,500	
				RAZEM	0,500

Inspektor Nadzoru Inwestorskiego

Tadeusz Kalas  
upr. bud. UENW 0210/120/90  
w specjalności konstrukcyjno-budowlanej  
w zakresie ogólnobudowlanym  
KUP/BO/0904/01

Łukasiewiczza 7 - Oaza Urody

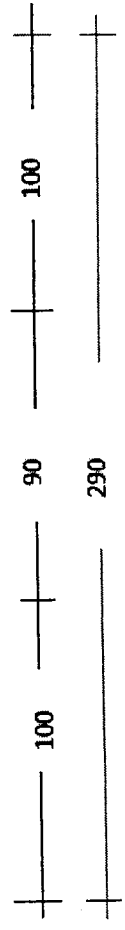
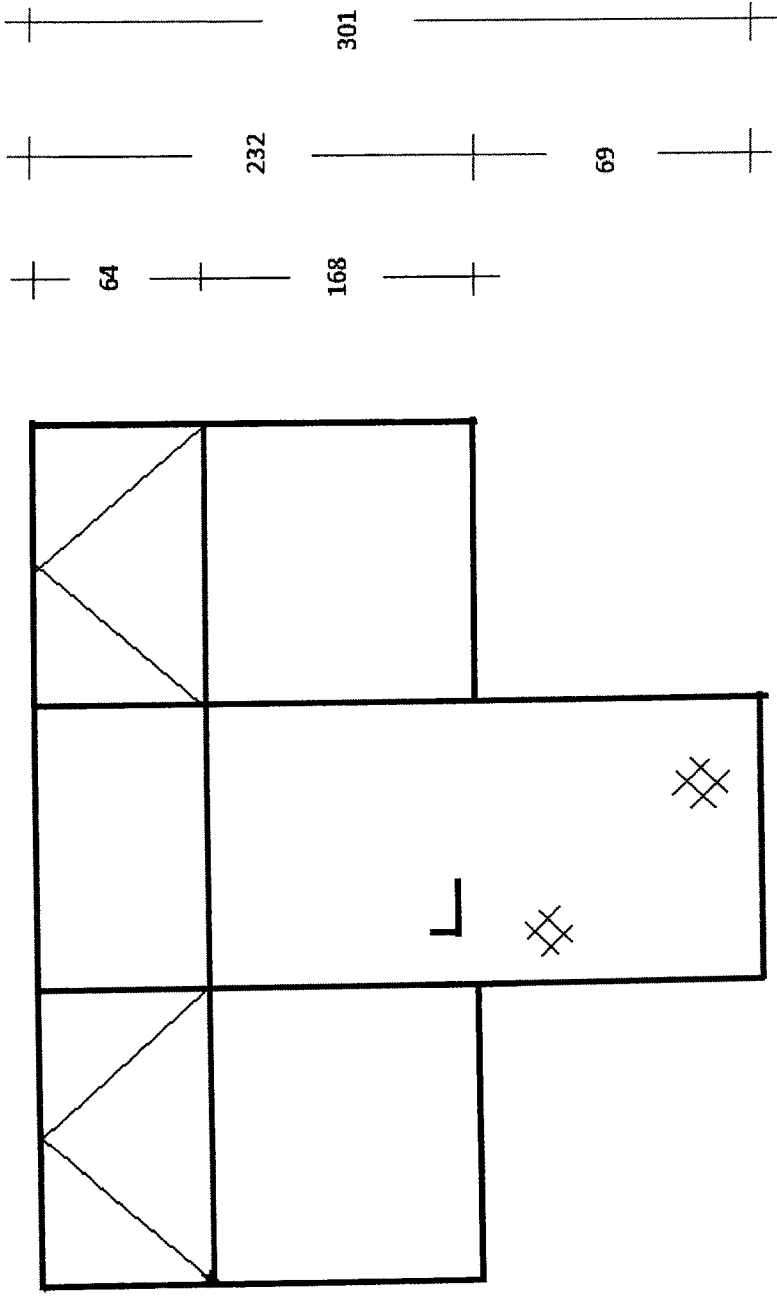

Inspktor Nadzoru Inwestorskiego  
*Tudzież Kancelias*  
 upr. bud. 17441/17/W/01/20.90  
 w specjalności: architektura i inżynieria  
 W Zakładzie: 904/10553/01  
 KUP.16.07.0553/01



Lp.	Podstawa	Opis i wyczenia	j.m.	Poszcz.	Razem
1	KNR 0-19 0928-07 analogia	Demontaż okien i witryn o pow. ponad 1.5 m2  3,01*2,90	m <sup>2</sup>  m <sup>2</sup>	  8,729	  8,729
				<b>RAZEM</b>	<b>8,729</b>
2	KNR 0-19 1024-11 analogia	Montaż witryn PCV  8,729	m <sup>2</sup>  m <sup>2</sup>	  8,729	  8,729
				<b>RAZEM</b>	<b>8,729</b>
3	KNR 0-19 1023-07 analogia	Montaż okien uchylnych z PCV w witrynach  1,0*0,64*2	m <sup>2</sup>  m <sup>2</sup>	  1,280	  1,280
				<b>RAZEM</b>	<b>1,280</b>
4	KNR 0-19 1023-12	Montaż drzwi balkonowych z PCV z obróbką obsadzenia  0,90*2,37	m <sup>2</sup>  m <sup>2</sup>	  2,133	  2,133
				<b>RAZEM</b>	<b>2,133</b>
5	KNR 4-01 0321-01	Obsadzenie podokienników drewnianych lub stalowych do 1.5 w ścianach z cegieł 2	szt.  szt.	  2,000	  2,000
				<b>RAZEM</b>	<b>2,000</b>
6	KNR 4-01 0108-09	Wywiezienie gruzu sprzymowanego samochodami skrzyniowymi na odl. do 1 km 0,5	m <sup>3</sup>  m <sup>3</sup>	  0,500	  0,500
				<b>RAZEM</b>	<b>0,500</b>
7	KNR 4-01 0108-10	Wywiezienie gruzu sprzymowanego samochodami skrzyniowymi - za każdy nast. 1 km 20 km 0,5	m <sup>3</sup>  m <sup>3</sup>	  0,500	  0,500
				<b>RAZEM</b>	<b>0,500</b>

Inspektor Nadzoru Inwestorskiego

Tadeusz Kalas  
upr. bud. UAM/42-7210/120/90  
w specjalności: architektura-budowlanej  
w zakresie ogólnobudowlanym  
KUP.50/0904/01

Łukasiewiczza 7 - Fryzjer

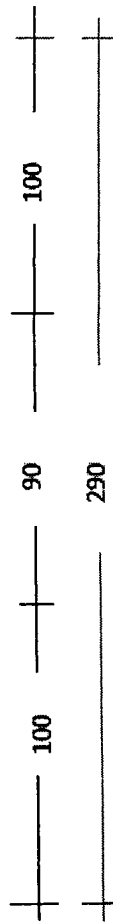
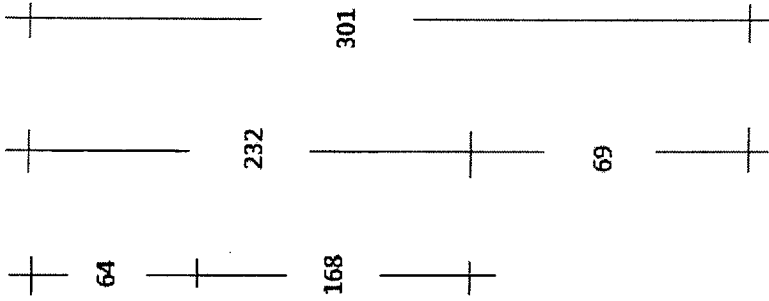
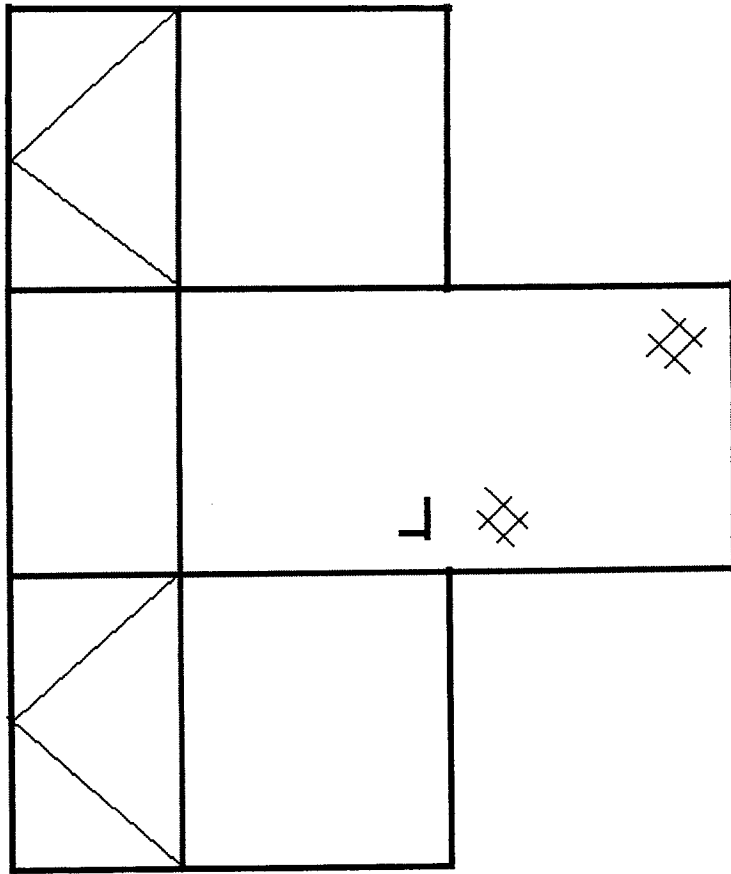

Inspektor Nadzoru Inwestorskiego

Tadeusz Kulas

ul. bud. Łukasiewicz 7210-120/50  
 w specjalności: Wykonawstwo-budowlanej  
 w zakresie: Wykonawstwo-budowlanych  
 KUP: BC-0904/01

Lp.	Podstawa	Opis i wyliczenia	j.m.	Poszcz.	Razem
1	KNR 0-19 0928-07	Demontaż okien i witryn o pow. ponad 1.5 m <sup>2</sup> - analogia 2,90*3,01+2,90*2,32+3,01*1,90	m <sup>2</sup> m <sup>2</sup>	21,176	
				RAZEM	21,176
2	KNR 0-19 1024-11 analogia	Montaż witryn PCV 21,176	m <sup>2</sup> m <sup>2</sup>	21,176	
				RAZEM	21,176
3	KNR 0-19 1023-07 analogia	Montaż okien uchylnych w witrynach 1,45*0,64*2+1,0*0,64*3	m <sup>2</sup> m <sup>2</sup>	3,776	
				RAZEM	3,776
4	KNR 0-19 1023-12	Montaż drzwi balkonowych z PCV z obróbką osadzenia 0,90*2,37*2	m <sup>2</sup> m <sup>2</sup>	4,266	
				RAZEM	4,266
5	KNR 4-01 0321-01	Obsadzenie podokienników drewnianych lub stalowych do 1.5 w ścianach z cegieł 5	szt. szt.	5,000	
				RAZEM	5,000
6	KNR 4-01 0108-09	Wywiezienie gruzu spryzmowanego samochodami skrzyniowymi na odl. do 1 km 1,0	m <sup>3</sup> m <sup>3</sup>	1,000	
				RAZEM	1,000
7	KNR 4-01 0108-10	Wywiezienie gruzu spryzmowanego samochodami skrzyniowymi - za każdy nast. 1 km 20 km 1,0	m <sup>3</sup> m <sup>3</sup>	1,000	
				RAZEM	1,000

Inspektor Nadzoru Inwestorskiego

Tadeusz Kalas  
upr. bud. NAW/KZ-7210/120/90  
w specjalności konstrukcyjno-budowlanej  
w zakresie ogólnego budowlanego  
KUP.60.0904/01

Łukasiewiczza 7 Zakład Krawiecki

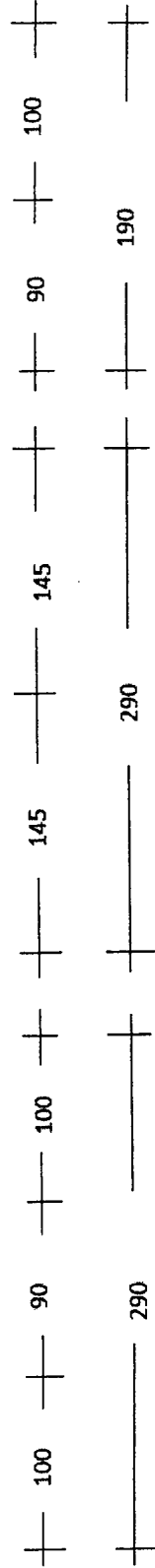
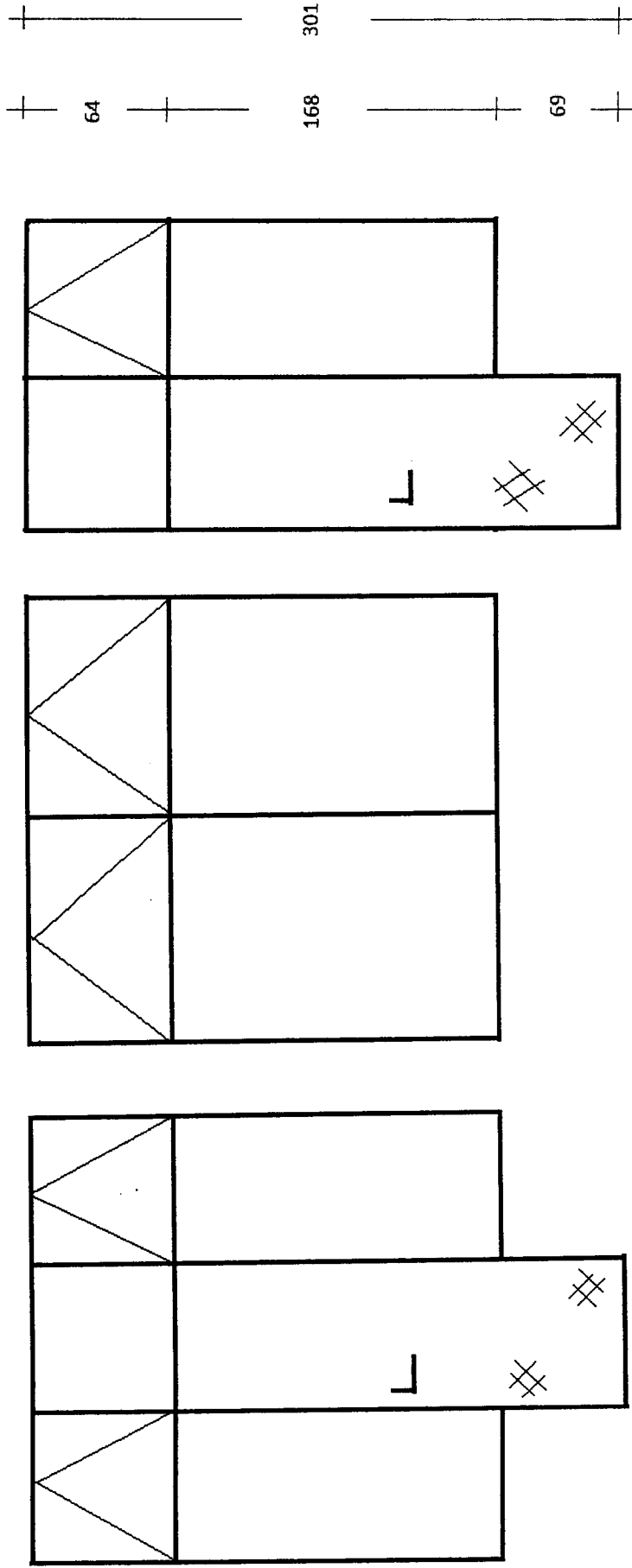

Inspektor Nadzoru Inwestorskiego

Tęcza  
 upr. bud. Dł. 13.10.120/90  
 w sprawie: pozw. na wybudowanie  
 w Zakładzie Krawieckim  
 KRS 1416534101

Lp.	Podstawa	Opis i wyliczenia	j.m.	Poszcz.	Razem
1	KNR 0-19 0928-07 analogia	Demontaż okien i witryn o pow. ponad 1.5 m <sup>2</sup>  2,90*2,32	m <sup>2</sup>		
			m <sup>2</sup>	6,728	
				RAZEM	6,728
2	KNR 0-19 1024-11 analogia	Montaż witryn PCV  6,728	m <sup>2</sup>		
			m <sup>2</sup>	6,728	
				RAZEM	6,728
3	KNR 0-19 1023-07 analogia	Montaż okien uchylnych z PCV w witrynach  1,45*0,64*2	m <sup>2</sup>		
			m <sup>2</sup>	1,856	
				RAZEM	1,856
4	KNR 4-01 0321-01	Obsadzenie podokienników drewnianych lub stalowych do 1.5 w ścianach z cegieł 2	szt.		
			szt.	2,000	
				RAZEM	2,000
5	KNR 4-01 0108-09	Wywiezienie gruzu spryzmowanego samochodami skrzyniowymi na odl.do 1 km 0,5	m <sup>3</sup>		
			m <sup>3</sup>	0,500	
				RAZEM	0,500
6	KNR 4-01 0108-10	Wywiezienie gruzu spryzmowanego samochodami skrzyniowymi - za każdy nast. 1 km 20 km 0,5	m <sup>3</sup>		
			m <sup>3</sup>	0,500	
				RAZEM	0,500

Inspektor Nadzoru Inwestorskiego

Tadeusz Kalas  
upr. bud. UAN-KZ/7210/120/90  
w specjalności konstrukcyjno-budowlanej  
w zakresie obrotowo-gdowlanym  
KUP.50/0904/01

Łukasiewiczza 7 - Sklep

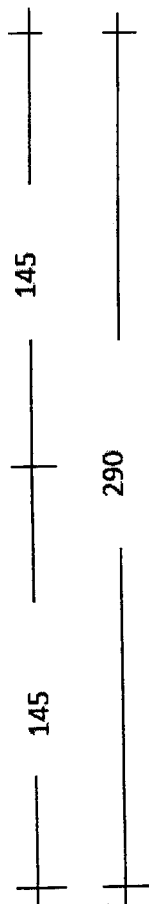
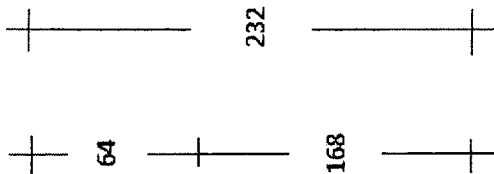
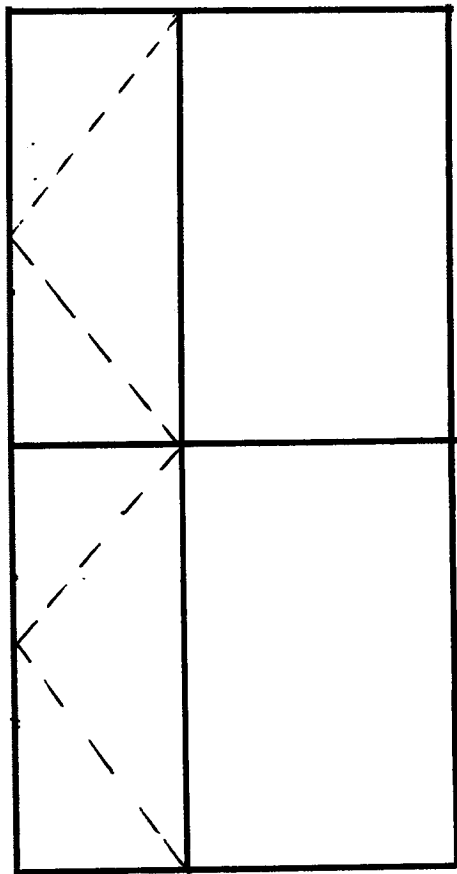

Inspektor Nadzoru Inwestycyjnego

*Przedkaj Kalos*  
 upr. bud. 111/010/2010/120/90  
 w sprawie projektu konstrukcyjno-budowlanej  
 w Labrety / Włocławek  
 KVV. 150703.04/01

Lp.	Podstawa	Opis i wyliczenia	j.m.	Poszcz.	Razem
1	KNR 0-19 0928-07	Demontaż okien i witryn o pow. ponad 1.5 m2 - analogia 2,0*3,0+1,50*1,60*2+0,80*1,60	m <sup>2</sup>		
			m <sup>2</sup>	12,080	
				RAZEM	12,080
2	KNR 0-19 1024-11 analogia	Montaż witryn PCV 2,0*3,0	m <sup>2</sup>		
			m <sup>2</sup>	6,000	
				RAZEM	6,000
3	KNR 0-19 1023-10 analogia	Montaż okien rozwieranych i uchylno-rozwieranych dwudzielnych z PCV z obróbką osadzenia o pow. do 2.5 m2 1,50*1,50*2	m <sup>2</sup>		
			m <sup>2</sup>	4,500	
				RAZEM	4,500
4	KNR 0-19 1023-06	Montaż okien rozwieranych i uchylno-rozwieranych jednodzielnych z PCV z obróbką osadzenia o pow. do 1.5 m2 0,80*1,60	m <sup>2</sup>		
			m <sup>2</sup>	1,280	
				RAZEM	1,280
5	KNR 4-01 0321-01	Osadzenie podokienników drewnianych lub stalowych do 1.5 w ścianach z cegieł 10	szt.		
			szt.	10,000	
				RAZEM	10,000
6	KNR 4-01 0108-09	Wywiezienie gruzu spryzmowanego samochodami skrzyniowymi na odl. do 1 km 1,0	m <sup>3</sup>		
			m <sup>3</sup>	1,000	
				RAZEM	1,000
7	KNR 4-01 0108-10	Wywiezienie gruzu spryzmowanego samochodami skrzyniowymi - za każdy nast. 1 km 20 km 1,0	m <sup>3</sup>		
			m <sup>3</sup>	1,000	
				RAZEM	1,000

Inspektor Nadzoru Inwestorskiego

Tadeusz Kalas  
 upr. bud. UAN-S/7210/120/90  
 w specjalności: architektura-budowlanej  
 w zakresie do czynności nadzoru  
 KUP/VO/0604/01

Świetlicowa 9 - Poczta

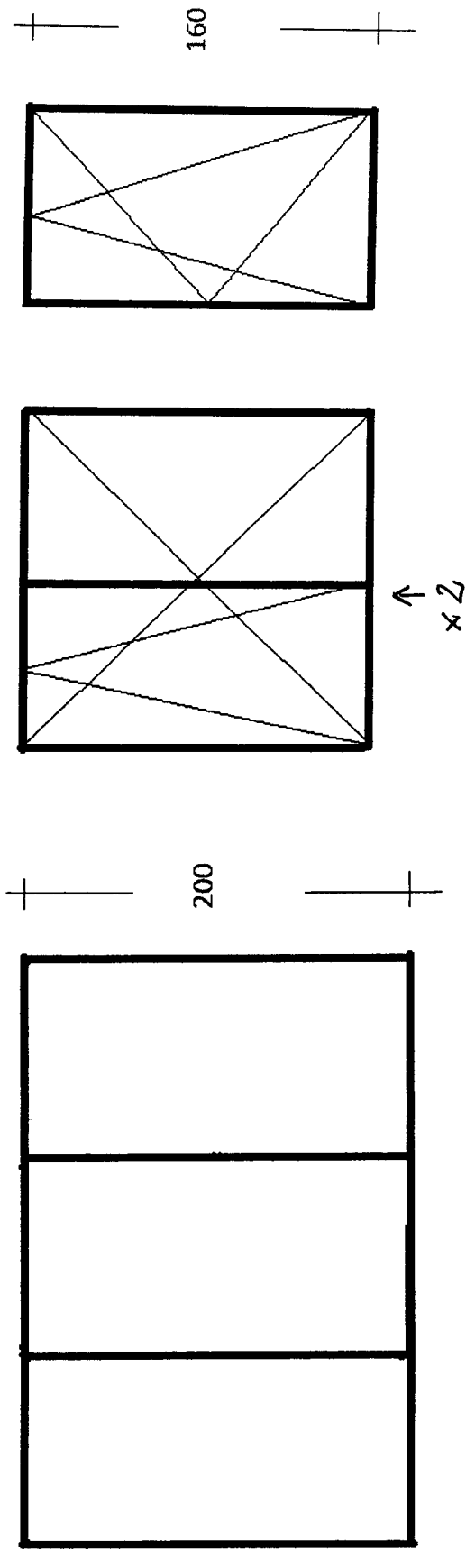

Inspektor Nadzoru Inwestorskiego  
*Tudewicz Malas*  
upr. bud. VAW/KZ/210/1/20/90  
w specjalności konstrukcyjno-budowlanej  
w zakresie wyliczeń i kosztorysów  
KUP/50/056/701



Lp.	Podstawa	Opis i wyliczenia	j.m.	Poszcz.	Razem
1	KNR 4-01 0354-05	Wykucie z muru ościeżnic drewnianych o powierzchni ponad 2 m <sup>2</sup> 1,0*2,25*2	m <sup>2</sup>		
			m <sup>2</sup>	4,500	
				RAZEM	4,500
2	KNR-W 2-02 1026-02	Ościeżnice drewniane dla drzwi z naswietłem szklonym górą 1,0*2,25*2	m <sup>2</sup>		
			m <sup>2</sup>	4,500	
				RAZEM	4,500
3	KNR-W 2-02 1027-03	Drzwi zewnętrzne drewniane pełne jednoskrzydłowe z naswietłem o powierzchni ponad 1.5 m <sup>2</sup> 1,0*2,25*2	m <sup>2</sup>		
			m <sup>2</sup>	4,500	
				RAZEM	4,500
4	KNR 4-01 0705-01	Wykonanie pasów tynku zwykłego kat. III o szerokości do 15 cm na murach z cegieł lub ścianach z betonu pokrywającego bruzdy uprzednio zamurowanych cegłami lub dachówkami (2,15+1,37+2,15)*4*0,20	m		
			m	4,536	
				RAZEM	4,536
5	KNR 4-01 0920-20	Założenie na nowym miejscu klamek z szyldami 2	szt.		
			szt.	2,000	
				RAZEM	2,000
6	KNR 4-01 0920-24	Założenie na nowym miejscu zamków wpuszczanych zwykłych 2	szt.		
			szt.	2,000	
				RAZEM	2,000
7	KNR 4-01 1204-02	Dwukrotne malowanie farbami emulsyjnymi starych tynków wewnętrznych ścian Krotność = 2 4,536	m <sup>2</sup>		
			m <sup>2</sup>	4,536	
				RAZEM	4,536
8	KNR 4-01 0108-09	Wywiezienie gruzu sprzymowanego samochodami skrzyniowymi na odległość do 1 km 0,2	m <sup>3</sup>		
			m <sup>3</sup>	0,200	
				RAZEM	0,200
9	KNR 4-01 0108-10	Wywiezienie gruzu sprzymowanego samochodami skrzyniowymi - za każdy następny 1 km 0,2	m <sup>3</sup>		
			m <sup>3</sup>	0,200	
				RAZEM	0,200

Inspektor Nadzoru Inwestorskiego

Tadeusz Kalas  
upr. bud. 0004-KZ-7210/120/90  
w specjalności konstrukcyjno-budowlanej  
w zakresie ogólnobudowlanym  
07.11.2017/01

Świetlicowa 9 - Poczta

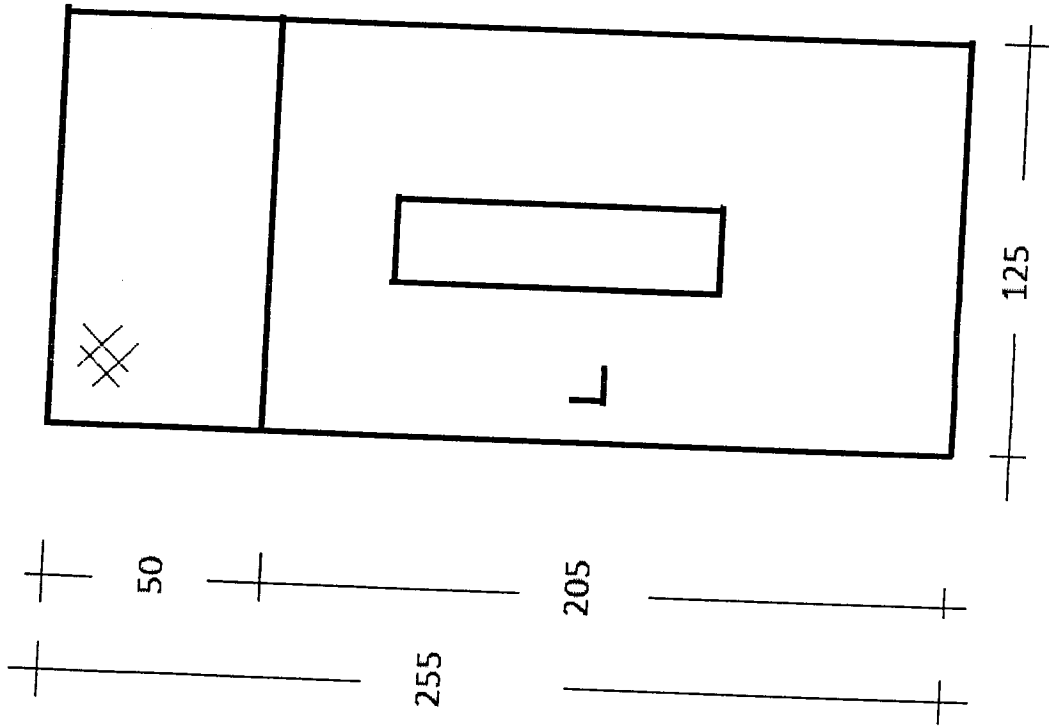

Inspektor Nadzoru Inwestorskiego  
*Tadeusz Kozłowski*  
upr. bud. DKB-123/2011/20/50  
w specjalności konstrukcyjno-konstrukcyjnej  
w zakresie ogólnego budownictwa  
NDP/BO/0004/01

Lp.	Podstawa	Opis i wyliczenia	j.m.	Poszcz.	Razem
1	KNR 4-01 0354-05	Wykucie z muru ościeżnic drewnianych o powierzchni ponad 2 m2 1,0*2,25*2	m <sup>2</sup> m <sup>2</sup>	4,500	
				RAZEM	4,500
2	KNR-W 2-02 1026-02	Ościeżnice drewniane dla drzwi z naswietlem szklonym górą 1,0*2,25*2	m <sup>2</sup> m <sup>2</sup>	4,500	
				RAZEM	4,500
3	KNR-W 2-02 1027-03	Drzwi zewnętrzne drewniane pełne jednoskrzydłowe z naswietlem o powierzchni ponad 1.5 m2 1,0*2,25*2	m <sup>2</sup> m <sup>2</sup>	4,500	
				RAZEM	4,500
4	KNR 4-01 0705-01	Wykonanie pasów tynku zwykłego kat. III o szerokości do 15 cm na murach z cegieł lub ścianach z betonu pokrywającego bruzdy uprzednio zamurowanych cegłami lub dachówkami (2,15+1,37+2,15)*4*0,20	m m	4,536	
				RAZEM	4,536
5	KNR 4-01 0920-20	Założenie na nowym miejscu klamek z sztyldami 2	szt. szt.	2,000	
				RAZEM	2,000
6	KNR 4-01 0920-24	Założenie na nowym miejscu zamków wpuszczanych zwykłych 2	szt. szt.	2,000	
				RAZEM	2,000
7	KNR 4-01 1204-02	Dwukrotne malowanie farbami emulsyjnymi starych tynków wewnętrznych ścian Krotność = 2 4,536	m <sup>2</sup> m <sup>2</sup>	4,536	
				RAZEM	4,536
8	KNR 4-01 0108-09	Wywiezienie gruzu sprzymowanego samochodami skrzyniowymi na odległość do 1 km 0,2	m <sup>3</sup> m <sup>3</sup>	0,200	
				RAZEM	0,200
9	KNR 4-01 0108-10	Wywiezienie gruzu sprzymowanego samochodami skrzyniowymi - za każdy następny 1 km 0,2	m <sup>3</sup> m <sup>3</sup>	0,200	
				RAZEM	0,200

Inspektor Nadzoru Inwestorskiego

Tadeusz Kalas  
upr. bud. UA 4-7210/120/90  
w specjalności konstrukcyjno-budowlanej  
w zakresie ogólnobudowlanym  
KUP/50/0904/01

Wojska Polskiego 2

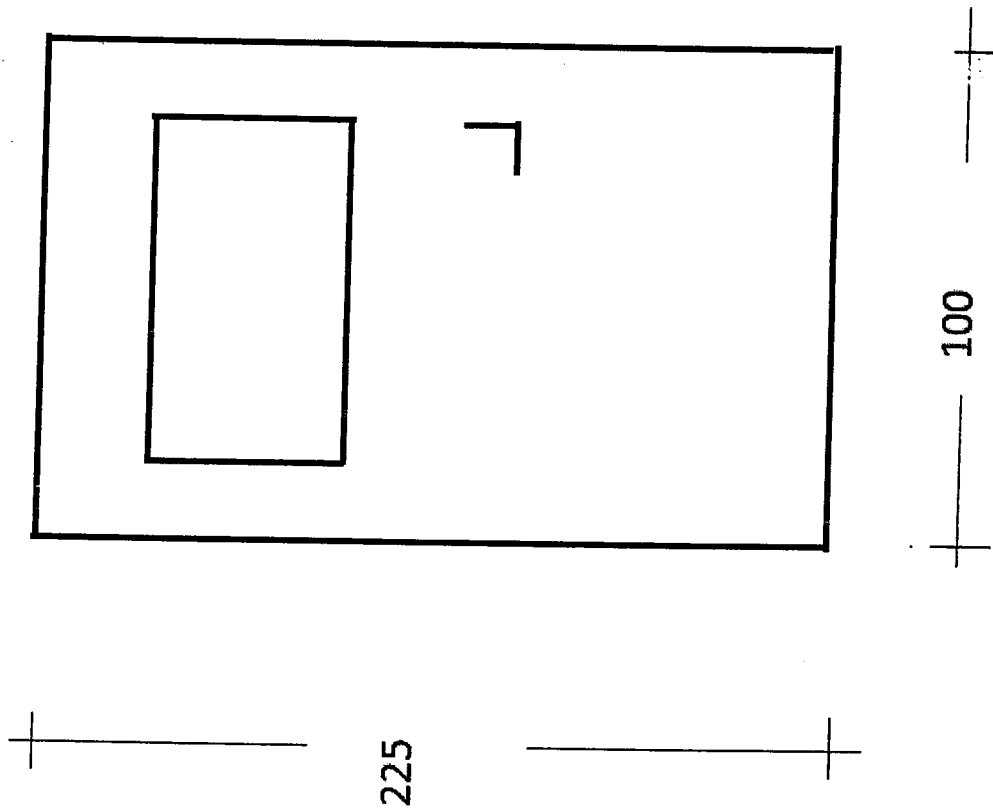

Inspektor Nadzoru Inwestorskiego  
Tadeusz Gajns  
ul. bud. 111, 21-010, 20-060  
w specjalności: Wykonawstwo i nadzór  
w zakresie robót budowlanych  
KUP/50/0004/01

Lp.	Podstawa	Opis i wyliczenia	j.m.	Poszcz.	Razem
1	KNR 4-01 0354-05	Wykucie z muru ościeżnic drewnianych o powierzchni ponad 2 m2 1,0*2,2	m <sup>2</sup> m <sup>2</sup>	2,200	
				RAZEM	2,200
2	KNR 2-02 1016-04	Ościeżnice drzwiowe stalowe dwukrotnie malowane dla drzwi wejściowych 1	szt. szt.	1,000	
				RAZEM	1,000
3	KNR 2-02 1015-06	Skrzydła drzwiowe klepkowe zewnętrzne pełne dwukrotnie malowane na budowie o powierzchni ponad 1.0 m2 1,98*0,97	m <sup>2</sup> m <sup>2</sup>	1,921	
				RAZEM	1,921
4	KNR 4-01 0705-01	Wykonanie pasów tynku zwykłego kat. III o szerokości do 15 cm na murach z cegieł lub ścianach z betonu pokrywającego bruzdy uprzednio zamurowanych cegłami lub dachówkami (2,2+2,20+1,0)*2	m m	10,800	
				RAZEM	10,800
5	KNR 4-01 0920-20	Założenie na nowym miejscu klamek z szyldami 1	szt. szt.	1,000	
				RAZEM	1,000
6	KNR 4-01 0920-24	Założenie na nowym miejscu zamków wpuszczanych zwykłych 1	szt. szt.	1,000	
				RAZEM	1,000
7	KNR 4-01 1204-02	Dwukrotne malowanie farbami emulsyjnymi starych tynków wewnętrznych ścian 9,86*0,20	m <sup>2</sup> m <sup>2</sup>	1,972	
				RAZEM	1,972
8	KNR 4-01 0108-09	Wywiezienie gruzu sprzymowanego samochodami skrzyniowymi na odległość do 1 km 0,2	m <sup>3</sup> m <sup>3</sup>	0,200	
				RAZEM	0,200
9	KNR 4-01 0108-10	Wywiezienie gruzu sprzymowanego samochodami skrzyniowymi - za każdy następny 1 km - 20 km 0,2	m <sup>3</sup> m <sup>3</sup>	0,200	
				RAZEM	0,200

Inspektor Nadzoru Inwestorskiego

Tadeusz Kalas  
 upr. bud. WAW-KZ-7210/120/90  
 w specjalności konstrukcyjno-budowlanej  
 w zakresie ogólnobudowlanym  
 KP/BO/0904/01

Lp.	Podstawa	Opis i wyliczenia	j.m.	Poszcz.	Razem
1	KNR 4-01 0354-05	Wykucie z muru ościeżnic drewnianych o powierzchni ponad 2 m <sup>2</sup> 1,41*2,77	m <sup>2</sup> m <sup>2</sup>		
				3,906	
				RAZEM	3,906
2	KNR-W 2- 02 1026-02	Ościeżnice drewniane dla drzwi z naświetlem szklonym górą 1,41*2,77	m <sup>2</sup> m <sup>2</sup>		
				3,906	
				RAZEM	3,906
3	KNR-W 2- 02 1027-03	Drzwi zewnętrzne drewniane pełne dwuskrzydłowe z naświetlem o powierzchni ponad 1.5 m <sup>2</sup> 2,08*1,41	m <sup>2</sup> m <sup>2</sup>		
				2,933	
				RAZEM	2,933
4	KNR 4-01 0705-01	Wykonanie pasów tynku zwykłego kat. III o szerokości do 15 cm na murach z cegieł lub ścianach z betonu pokrywającego bruzdy uprzednio zamurowanych cegłami lub dachówkami (2,77+1,44+2,77)*2*0,20	m m		
				2,792	
				RAZEM	2,792
5	KNR 4-01 0920-20	Założenie na nowym miejscu klamek z sztyldami 1	szt. szt.		
				1,000	
				RAZEM	1,000
6	KNR 4-01 0920-24	Założenie na nowym miejscu zamków wpuszczanych zwykłych 1	szt. szt.		
				1,000	
				RAZEM	1,000
7	KNR 4-01 1204-02	Dwukrotne malowanie farbami emulsyjnymi starych tynków wewnętrznych ścian Krotność = 2 2,792	m <sup>2</sup> m <sup>2</sup>		
				2,792	
				RAZEM	2,792
8	KNR 4-01 0108-09	Wywiezienie gruzu sprzymowanego samochodami skrzyniowymi na odległość do 1 km 0,2	m <sup>3</sup> m <sup>3</sup>		
				0,200	
				RAZEM	0,200
9	KNR 4-01 0108-10	Wywiezienie gruzu sprzymowanego samochodami skrzyniowymi - za każdy następny 1 km 0,2	m <sup>3</sup> m <sup>3</sup>		
				0,200	
				RAZEM	0,200

Inspektor Nadzoru Inwestorskiego

*Tadeusz Kalas*  
 upr. bud. Upr. KZ-7210/120/90  
 w specjalności inżyniersko-budowlanej  
 w zakresie nadzoru budowlanego  
 KZP/BO/0004/01

Toruńska 242

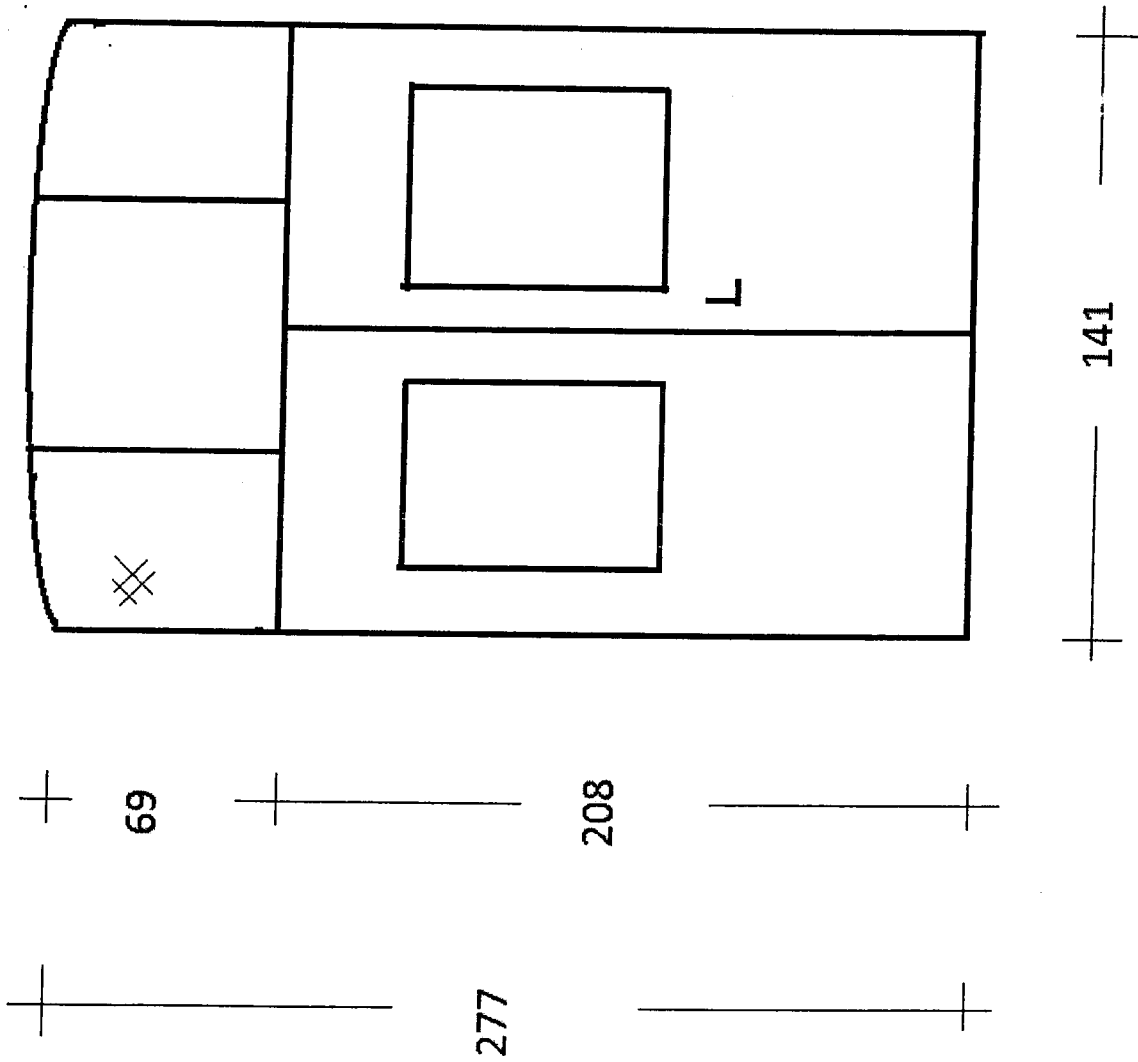

Inspektor Nadzoru Inwestorskiego  
*Tadeusz Kubiś*  
upr. bud. UAN-120/50  
w specjalności konstrukcyjno-technicznej  
w zakresie ogólnobudowlanym  
KUP.50/0904/01

Lp.	Podstawa	Opis i wyliczenia	j.m.	Poszcz.	Razem
1	KNR 4-01 0354-05	Wykucie z muru ościeżnic drewnianych o powierzchni ponad 2 m <sup>2</sup> 1,0*2,2	m <sup>2</sup> m <sup>2</sup>	2,200	
				RAZEM	2,200
2	KNR 2-02 1016-04	Ościeżnice drzwiowe stalowe dwukrotnie malowane dla drzwi wejściowych 1	szt. szt.	1,000	
				RAZEM	1,000
3	KNR 2-02 1015-06	Skrzydła drzwiowe klepkowe zewnętrzne pełne dwukrotnie malowane na budowie o powierzchni ponad 1.0 m <sup>2</sup> 1,98*0,97	m <sup>2</sup> m <sup>2</sup>	1,921	
				RAZEM	1,921
4	KNR 4-01 0705-01	Wykonanie pasów tynku zwykłego kat. III o szerokości do 15 cm na murach z cegieł lub ścianach z betonu pokrywającego bruzdy uprzednio zamurowanych ceglami lub dachówkami (2,2+2,20+1,0)*2	m m	10,800	
				RAZEM	10,800
5	KNR 4-01 0920-20	Założenie na nowym miejscu klamek z szyldami 1	szt. szt.	1,000	
				RAZEM	1,000
6	KNR 4-01 0920-24	Założenie na nowym miejscu zamków wpuszczanych zwykłych 1	szt. szt.	1,000	
				RAZEM	1,000
7	KNR 4-01 1204-02	Dwukrotne malowanie farbami emulsyjnymi starych tynków wewnętrznych ścian 9,86*0,20	m <sup>2</sup> m <sup>2</sup>	1,972	
				RAZEM	1,972
8	KNR 4-01 0108-09	Wywiezienie gruzu spryzmowanego samochodami skrzyniowymi na odległość do 1 km 0,2	m <sup>3</sup> m <sup>3</sup>	0,200	
				RAZEM	0,200
9	KNR 4-01 0108-10	Wywiezienie gruzu spryzmowanego samochodami skrzyniowymi - za każdy następny 1 km - 20 km 0,2	m <sup>3</sup> m <sup>3</sup>	0,200	
				RAZEM	0,200

Inspektor Nadzoru Inwestorskiego

Tadeusz Kalas  
upr. bud. i arch. 7210/120/90  
w specjalności inżyniersko-budowlanej  
w zakresie nadzoru nadzawianym  
KOP.50.0904/01



Lp.	Podstawa	Opis i wyliczenia	j.m.	Poszcz.	Razem
1	KNR 4-01 0354-05	Wykucie z muru ościeżnic drewnianych o powierzchni ponad 2 m2 1,0*2,2	m <sup>2</sup> m <sup>2</sup>	 2,200	
				RAZEM	2,200
2	KNR 2-02 1016-04	Ościeżnice drzwiowe stalowe dwukrotnie malowane dla drzwi wejściowych 1	szt. szt.	 1,000	
				RAZEM	1,000
3	KNR 2-02 1015-06	Skrzydła drzwiowe klepkowe zewnętrzne pełne dwukrotnie malowane na budowie o powierzchni ponad 1.0 m2 1,98*0,97	m <sup>2</sup> m <sup>2</sup>	 1,921	
				RAZEM	1,921
4	KNR 4-01 0705-01	Wykonanie pasów tynku zwykłego kat. III o szerokości do 15 cm na murach z cegieł lub ścianach z betonu pokrywającego bruzdy uprzednio zamurowanych cegłami lub dachówkami (2,2+2,20+1,0)*2	m m	 10,800	
				RAZEM	10,800
5	KNR 4-01 0920-20	Założenie na nowym miejscu klamek z szyldami 1	szt. szt.	 1,000	
				RAZEM	1,000
6	KNR 4-01 0920-24	Założenie na nowym miejscu zamków wpuszczanych zwykłych 1	szt. szt.	 1,000	
				RAZEM	1,000
7	KNR 4-01 1204-02	Dwukrotne malowanie farbami emulsyjnymi starych tynków wewnętrznych ścian 9,86*0,20	m <sup>2</sup> m <sup>2</sup>	 1,972	
				RAZEM	1,972
8	KNR 4-01 0108-09	Wywiezienie gruzu sprzymowanego samochodami skrzyniowymi na odległość do 1 km 0,2	m <sup>3</sup> m <sup>3</sup>	 0,200	
				RAZEM	0,200
9	KNR 4-01 0108-10	Wywiezienie gruzu sprzymowanego samochodami skrzyniowymi - za każdy następny 1 km - 20 km 0,2	m <sup>3</sup> m <sup>3</sup>	 0,200	
				RAZEM	0,200

Inspektor Nadzoru Inwestorskiego

Tadeusz Kalas  
upr. bud. U/00012-7210/120/90  
w specjalności konstrukcyjno-budowlanej  
w zakresie ogólnobudowlanym  
KUP:BO/0904/01

Lp.	Podstawa	Opis i wyliczenia	j.m.	Poszcz.	Razem
1	KNR 4-01 0354-05	Wykucie z muru ościeżnic drewnianych o powierzchni ponad 2 m2 1,0*2,2	m <sup>2</sup>		
			m <sup>2</sup>	2,200	
2	KNR 2-02 1016-04	Ościeżnice drzwiowe stalowe dwukrotnie malowane dla drzwi wejściowych 1	szt.		2,200
			szt.	1,000	1,000
3	KNR 2-02 1015-06	Skrzydła drzwiowe klepkowe zewnętrzne pełne dwukrotnie malowane na budowie o powierzchni ponad 1.0 m2 1,98*0,97	m <sup>2</sup>		1,000
			m <sup>2</sup>	1,921	1,921
4	KNR 4-01 0705-01	Wykonanie pasów tynku zwykłego kat. III o szerokości do 15 cm na murach z cegieł lub ścianach z betonu pokrywającego bruzdy uprzednio zamurowanych cegłami lub dachówkami (2,2+2,20+1,0)*2	m		1,921
			m	10,800	10,800
5	KNR 4-01 0920-20	Założenie na nowym miejscu klamek z szyldami 1	szt.		10,800
			szt.	1,000	1,000
6	KNR 4-01 0920-24	Założenie na nowym miejscu zamków wpuszczanych zwykłych 1	szt.		1,000
			szt.	1,000	1,000
7	KNR 4-01 1204-02	Dwukrotne malowanie farbami emulsyjnymi starych tynków wewnętrznych ścian 9,86*0,20	m <sup>2</sup>		1,000
			m <sup>2</sup>	1,972	1,972
8	KNR 4-01 0108-09	Wywiezienie gruzu spryzmowanego samochodami skrzyniowymi na odległość do 1 km 0,2	m <sup>3</sup>		1,972
			m <sup>3</sup>	0,200	0,200
9	KNR 4-01 0108-10	Wywiezienie gruzu spryzmowanego samochodami skrzyniowymi - za każdy następny 1 km - 20 km 0,2	m <sup>3</sup>		0,200
			m <sup>3</sup>	0,200	0,200
				RAZEM	0,200

Inspektor Nadzoru Inwestorskiego

Tadeusz Kalas  
upr. bud. WzN-K-17210/120/90  
w specjalności konstrukcyjno-budowlanej  
w zakresie ogólnobudowlanym  
KUP/BO:0904/01

Lp.	Podstawa	Opis i wyczerpanie	j.m.	Poszcz.	Razem
1	KNR 4-01 0354-05	Wykucie z muru ościeżnic drewnianych o powierzchni ponad 2 m <sup>2</sup> 1,0*2,2	m <sup>2</sup> m <sup>2</sup>	2,200	
				RAZEM	2,200
2	KNR 2-02 1016-04	Ościeżnice drzwiowe stalowe dwukrotnie malowane dla drzwi wejściowych 1	szt. szt.	1,000	
				RAZEM	1,000
3	KNR 2-02 1015-06	Skrzydła drzwiowe klepkowe zewnętrzne pełne dwukrotnie malowane na budowie o powierzchni ponad 1.0 m <sup>2</sup> 1,98*0,97	m <sup>2</sup> m <sup>2</sup>	1,921	
				RAZEM	1,921
4	KNR 4-01 0705-01	Wykonanie pasów tynku zwykłego kat. III o szerokości do 15 cm na murach z cegieł lub ścianach z betonu pokrywającego bruzdy uprzednio zamurowanych cegłami lub dachówkami (2,2+2,20+1,0)*2	m m	10,800	
				RAZEM	10,800
5	KNR 4-01 0920-20	Założenie na nowym miejscu klamek z szyldami 1	szt. szt.	1,000	
				RAZEM	1,000
6	KNR 4-01 0920-24	Założenie na nowym miejscu zamków wpuszczanych zwykłych 1	szt. szt.	1,000	
				RAZEM	1,000
7	KNR 4-01 1204-02	Dwukrotne malowanie farbami emulsyjnymi starych tynków wewnętrznych ścian 9,86*0,20	m <sup>2</sup> m <sup>2</sup>	1,972	
				RAZEM	1,972
8	KNR 4-01 0108-09	Wywiezienie gruzu sprzymowanego samochodami skrzyniowymi na odległość do 1 km 0,2	m <sup>3</sup> m <sup>3</sup>	0,200	
				RAZEM	0,200
9	KNR 4-01 0108-10	Wywiezienie gruzu sprzymowanego samochodami skrzyniowymi - za każdy następny 1 km - 20 km 0,2	m <sup>3</sup> m <sup>3</sup>	0,200	
				RAZEM	0,200

Inspektor Nadzoru Inwesterskiego

Tadeusz Kalas  
upr. bud. UAM/IZ-7210/120/90  
w specjalności konstrukcyjno-budowlanej  
w zakresie nadzoru budowlanego  
KUN/BO-2904/01

Lp.	Podstawa	Opis i wyliczenia	j.m.	Poszcz.	Razem
1	KNR 4-01 0354-05	Wykucie z muru ościeżnic drewnianych o powierzchni ponad 2 m2 1,0*2,2	m <sup>2</sup> m <sup>2</sup>	2,200	
				RAZEM	2,200
2	KNR 2-02 1016-04	Ościeżnice drzwiowe stalowe dwukrotnie malowane dla drzwi wejściowych 1	szt. szt.	1,000	
				RAZEM	1,000
3	KNR 2-02 1015-06	Skrzydła drzwiowe klepkowe zewnętrzne pełne dwukrotnie malowane na budowie o powierzchni ponad 1.0 m2 1,98*0,97	m <sup>2</sup> m <sup>2</sup>	1,921	
				RAZEM	1,921
4	KNR 4-01 0705-01	Wykonanie pasów tynku zwykłego kat. III o szerokości do 15 cm na murach z cegieł lub ścianach z betonu pokrywającego bruzdy uprzednio zamurowanych ceglami lub dachówkami (2,2+2,20+1,0)*2	m m	10,800	
				RAZEM	10,800
5	KNR 4-01 0920-20	Założenie na nowym miejscu klamek z szyldami 1	szt. szt.	1,000	
				RAZEM	1,000
6	KNR 4-01 0920-24	Założenie na nowym miejscu zamków wpuszczanych zwykłych 1	szt. szt.	1,000	
				RAZEM	1,000
7	KNR 4-01 1204-02	Dwukrotne malowanie farbami emulsyjnymi starych tynków wewnętrznych ścian 9,86*0,20	m <sup>2</sup> m <sup>2</sup>	1,972	
				RAZEM	1,972
8	KNR 4-01 0108-09	Wywiezienie gruzu spryzmowanego samochodami skrzyniowymi na odległość do 1 km 0,2	m <sup>3</sup> m <sup>3</sup>	0,200	
				RAZEM	0,200
9	KNR 4-01 0108-10	Wywiezienie gruzu spryzmowanego samochodami skrzyniowymi - za każdy następny 1 km - 20 km 0,2	m <sup>3</sup> m <sup>3</sup>	0,200	
				RAZEM	0,200

Inspektor Nadzoru Inwestorskiego

Tadeusz Kalas  
upr. bud. 14/0007213/120/90  
w specjalności inżynieria budowlanej  
w zakresie nadzoru budowlanego  
KOP. 50. 0504/01

Lp.	Podstawa	Opis i wyliczenia	j.m.	Poszcz.	Razem
1	KNR 4-01 0354-05	Wykucie z muru ościeżnic drewnianych o powierzchni ponad 2 m <sup>2</sup> 1,0*2,2	m <sup>2</sup> m <sup>2</sup>	2,200	2,200
				RAZEM	2,200
2	KNR 2-02 1016-04	Ościeżnice drzwiowe stalowe dwukrotnie malowane dla drzwi wejściowych 1	szt. szt.	1,000	1,000
				RAZEM	1,000
3	KNR 2-02 1015-06	Skrzydła drzwiowe klepkowe zewnętrzne pełne dwukrotnie malowane na budowie o powierzchni ponad 1.0 m <sup>2</sup> 1,98*0,97	m <sup>2</sup> m <sup>2</sup>	1,921	1,921
				RAZEM	1,921
4	KNR 4-01 0705-01	Wykonanie pasów tynku zwykłego kat. III o szerokości do 15 cm na murach z cegieł lub ścianach z betonu pokrywającego bruzdy uprzednio zamurowanych cegłami lub dachówkami (2,2+2,20+1,0)*2	m m	10,800	10,800
				RAZEM	10,800
5	KNR 4-01 0920-20	Założenie na nowym miejscu klamek z szyldami 1	szt. szt.	1,000	1,000
				RAZEM	1,000
6	KNR 4-01 0920-24	Założenie na nowym miejscu zamków wpuszczanych zwykłych 1	szt. szt.	1,000	1,000
				RAZEM	1,000
7	KNR 4-01 1204-02	Dwukrotnie malowanie farbami emulsyjnymi starych tynków wewnętrznych ścian 9,86*0,20	m <sup>2</sup> m <sup>2</sup>	1,972	1,972
				RAZEM	1,972
8	KNR 4-01 0108-09	Wywiezienie gruzu spryzmowanego samochodami skrzyniowymi na odległość do 1 km 0,2	m <sup>3</sup> m <sup>3</sup>	0,200	0,200
				RAZEM	0,200
9	KNR 4-01 0108-10	Wywiezienie gruzu spryzmowanego samochodami skrzyniowymi - za każdy następny 1 km - 20 km 0,2	m <sup>3</sup> m <sup>3</sup>	0,200	0,200
				RAZEM	0,200

Inspektor Nadzoru Inwestorskiego

Tadeusz Kalas  
upr. bud. VA 1-52-7210/120/90  
w specjalności karsztowniczo-budowlanej  
w zakresie ogólnobudowlanym  
KUP.50/0904/01